

SHOWER BASE

by CRAFT + MAIN™

6436C-W-BF ADA ACRYLIC SHOWER BASE

ADA BASE DE DOUCHE EN ACRYLIQUE/ ADABASE DE DUCHA DE ACRÍLICO

Front View
Vista Frontal
Vue de l'avant

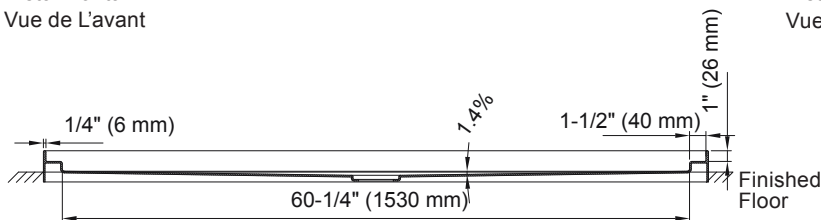

Side View
Vista Lateral
Vue Latérale

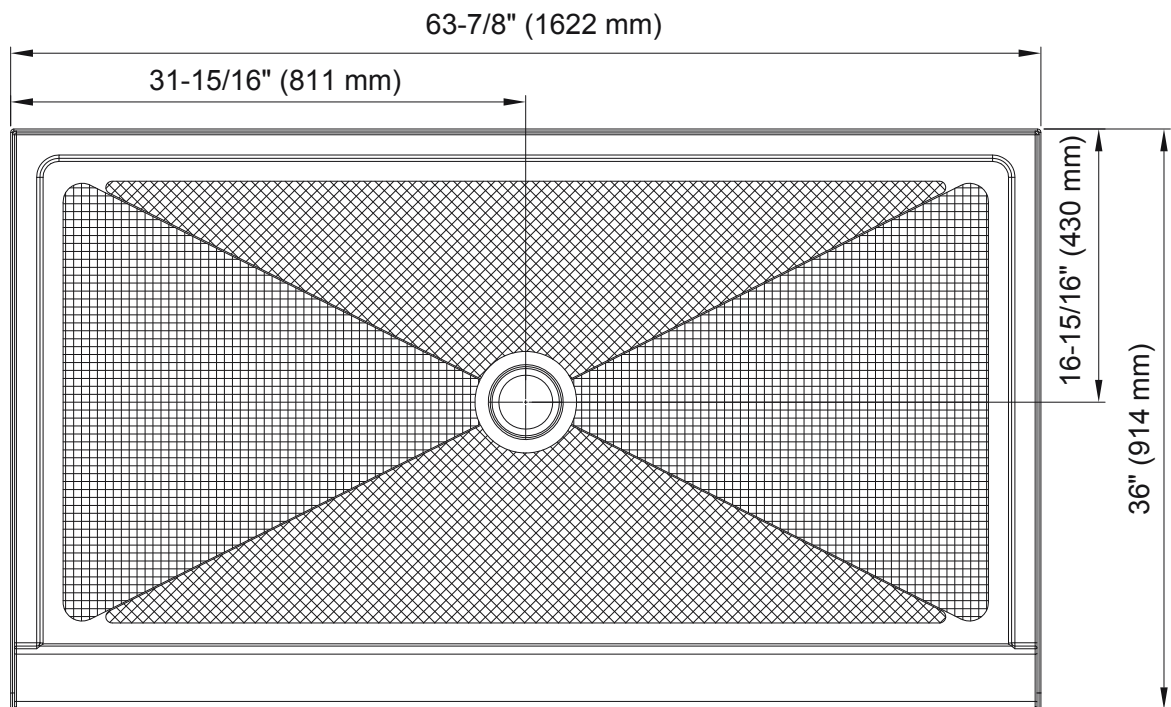
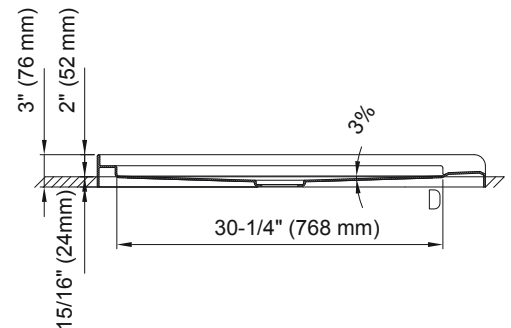

Toll Free Customer Assistance 1-888-620-3667 US Customers

Monday-Friday, 7:30 a.m. To 5:00 p.m. CST

1-888-256-7551 Canada Customers

Ligne d'assistance à la clientèle sans frais

Du lundi au vendredi entre 7h30 et 17h00, HNC

1 888 620-3667 pour les clients des États-Unis

1 888 256-7551 pour les clients du Canada

Asistencia gratuita al cliente

De lunes a viernes de 7:30 a.m. a 5:00 p.m. CST.

1-888-620-3667 Clientes de EE. UU.

1-888-256-7551 Clientes de Canadá

STUD LAYOUT / DISPOSITION DES MONTANTS / DISTRIBUCIÓN DE LOS PERNOS

6436C-W-BF

64" x 36" ADA Rectangular Base

(Fits 64" rough opening)

Base rectangular de 64" x 36"
(162.56cm x 91.5 cm) (Se adapta a una abertura
a proximada de 64" [162.56cm])

Base rectangulaire de 162.5cm x 162.5cm
(64 x 36 po; convient à une ouverture brute de
162.56cm [64 po])

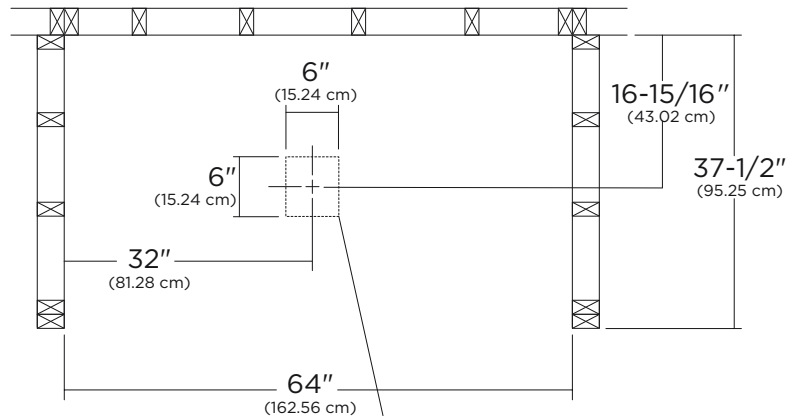

Floor cutout for drain
Corte de suelo para drenaje
Découpe de plancher pour drain

= Stud Location
Subject to manufacturing tolerance of [+] or [-] 1/8"

= Localización del montante
Sujeto a tolerancia de fabricación aproximada de 1/8" (3 mm)

= Emplacement du montant
Sujet à une tolérance de fabrication de +/- 3 mm (1/8 po)

TOOLS AND MATERIALS / OUTILS ET MATÉRIEL/HERRAMIENTAS Y MATERIALES



Level
Nivel
Niveau

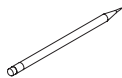

Pencil
Lápiz
Crayon



Tape Measure
Cina de Medir
Ruban à Mesurer



Safety Glasses
Gafas de seguridad
Lunettes de protection



Jigsaw
Sierra caladora
Scie sauteuse



Drill
Taladro
Perceuse



1/8" Drill Bit
Broca de Taladro de 1/8"
Mèche de perceuse
de 1/8 po (3 mm)



1-5/8" Flat head screws
Tornillos de cabeza
plana de 1-5/8
Pulgadas (41 mm) vis à tête
plate de 1 5/8 po

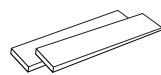

*Wood shims
*Cuñas de madera

*Cales en bois



Construction adhesive
Adhesivo para construcción

Adhésif de construction



*Mortar
*Mortero

*Mortier



Silicone Caulk for Drain
Pasta selladora de
silicona para desagüe
Calfeutre à la silicone
pour l'évacuation

*optional/facultatif/opcional

INSTALLATION INSTRUCTIONS / INSTRUCTIONS POUR L'INSTALLATION / INSTRUCCIONES DE INSTALACIÓN

BEFORE YOU BEGIN

We recommend consulting a professional if you are unfamiliar with installing plumbing fixtures. We accept no liability for any damage to the plumbing, wall, floor or for personal injury during installation.

Observe all local plumbing and building codes.

Unpack and inspect the product for shipping damage. If any damage is found, contact our Customer Service team at
1-888-620-3667 (US)
1-888-256-7551 (CANADA)

GETTING STARTED

- Ensure that you have gathered all the required materials that are needed for the installation.
- Allow the shower base to reach room temperature before installation.
- Shower alcove should be constructed as shown on page 1. Studs should be plumb and square to the sub-floor. Cut hole in sub-floor as shown to accommodate drain.
- Floor must be clean, smooth and level. Sub-floor must be installed in the stud layout. Do not install shower tray on open floor joists.

ANTES DE COMENZAR

Le recomendamos que consulte a un profesional si no sabe cómo instalar accesorios de plomería. Nosotros no asumimos ninguna responsabilidad con respecto a los daños causados al sistema de plomería, a la pared, al suelo, o lesiones personales durante la instalación.

Cumpla con todas las normas locales de plomería y construcción.

Retire el producto del empaque y verifique si no sufrió daños durante el envío. Si encuentra algún daño, comuníquese con nuestro equipo de Servicio al cliente al
1-888-620-3667 (US)
1-888-256-7551 (CANADA)

CÓMO COMENZAR

- Asegúrese de haber reunido todos los materiales necesarios para la instalación.
- Permita que la base de la ducha alcance temperatura ambiente antes de la instalación.
- El hueco de la ducha debe estar construido como se muestra en la página 1. Los pernos deben estar colocados a plomo y en escuadra con respecto al subsuelo. Corte un orificio en el subsuelo, como se muestra, para instalar el desagüe.
- El piso debe ser liso y estar limpio y nivelado. El subsuelo debe estar instalado en la distribución de los pernos. No instale el plato de ducha sobre vigas de piso abierto.

AVANT DE COMMENCER

Nous vous recommandons de consulter un professionnel si vous n'avez pas d'expérience dans l'installation d'appareils de plomberie. Nous déclinons toute responsabilité en cas de dommage à la plomberie, au mur et au plancher, ou en cas de blessure corporelle lors de l'installation.

Respectez tous les codes locaux de plomberie et de construction.

Déballez et inspectez le produit pour vérifier qu'il n'a pas été endommagé pendant le transport. Si un dommage est constaté, communiquez avec notre équipe des relations avec la clientèle au
1-888-620-3667 (US)
1-888-256-7551 (CANADA)

PREMIERS PAS

- Assurez-vous d'avoir réuni tout le matériel nécessaire à l'installation.
- Laissez le bac de douche atteindre la température ambiante avant de l'installer.
- L'alcôve de douche doit être construite comme illustré en page 1. Les montants doivent être d'aplomb et d'équerre par rapport au plancher brut. Découpez un trou dans le plancher brut comme indiqué pour accueillir l'avaloir.
- Le plancher doit être propre, lisse et de niveau. Le plancher brut doit être installé conformément à la disposition des montants. N'installez pas le bac à douche sur des solives de plancher ouvert.

WARNING

When installing the Jetcoat® Shower Wall System or other wall coverings such as synthetic composites, tile, marble, granite, etc., in conjunction with a Craft + Main™ shower base.

The nailing flange of the base should be attached directly to the bare studs with backer board attached to the studs above the nailing flange. Wall materials are installed on the backer board extending down in front of the nailing flange and resting on the base. Failure to install your base in this configuration may cause problems with installation of the Jetcoat® walls or other wall covering materials.

ADVERTENCIA

Al instalar el sistema de pared de ducha Jetcoat® u otros revestimientos de pared como compuestos sintéticos, baldosas, mármol, granito, etc., junto con una base de ducha Craft + Main™.

La brida de clavado de la base debe fijarse directamente a los montantes con un tablero de respaldo unida a los montantes sobre la brida de clavado. Los materiales de la pared se instalan en el tablero de respaldo que se extiende hacia abajo frente a la brida de clavado y descansa sobre la base. No instalar la base en esta configuración puede causar problemas con la instalación de las paredes Jetcoat® u otros materiales de revestimiento de paredes.

AVERTISSEMENT

Lors de l'installation de la cabine de douche Jetcoat® ou d'autres revêtements muraux tels que les matériaux composites synthétiques, les carreaux, le marbre, le granit, etc., de concert avec un bac de douche Craft + Main™.

La bride de clouage du bac doit être fixée directement sur les montants, avec une planche d'appui fixée aux montants au-dessus de la bride de clouage. Les matériaux muraux sont installés sur la planche d'appui, s'étendant sur l'avant de la bride de clouage et en reposant sur le bac. Défaut d'installation le bac de cette façon peut causer des problèmes avec l'installation des parois Jetcoat® ou d'autres matériaux de revêtement mural.

INSTALLATION INSTRUCTIONS / INSTRUCCIONES PARA L'INSTALLATION / INSTRUCCIONES DE INSTALACIÓN

IMPORTANT IMPORTANT/IMPORTANTE

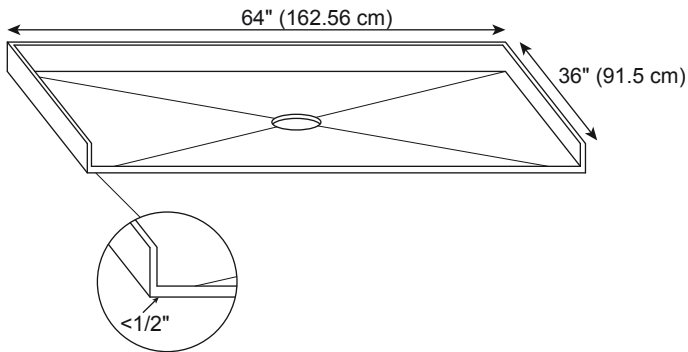

This shower base is in compliance with the ICC A117.1-2017 Standard for Accessible and Usable Buildings. The shower base must be installed according to these instructions to be in compliance. There are other requirements in addition to the shower base design and installation instructions for a compliant shower system. It is the installer's responsibility to understand and conform to these requirements.

Este plato de ducha cumple con el estándar ICC A117.1-2017 para edificios accesibles y utilizables. La base de la ducha se debe instalar según estas instrucciones para que cumpla las normas. Hay otros requisitos además del diseño de la base de la ducha y de las instrucciones de instalación para que el sistema de ducha cumpla las normas.

Cette base de douche est conforme à la norme ICC A117.1-2017 pour les bâtiments accessibles et utilisables. Pour être conforme, le bac à douche doit être installé selon ces instructions. D'autres exigences s'ajoutent à la conception et à l'installation du bac à douche afin que la douche soit un système conforme. L'installateur a la responsabilité de comprendre ces exigences et de les respecter.

INSTALLATION PROCEDURE INSTALACIÓN DE LA BASE/ PROCÉDURE D'INSTALLATION

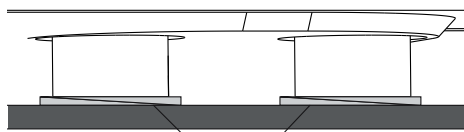
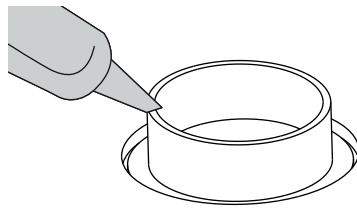

Wooden shims
Cuñas de madera
Cales en bois

1

1. Set the shower base into the prepared alcove. Use a level to ensure that the base is level for proper drainage. If sub-floor is not level, use wooden shims where necessary.

Optional: A floor leveling compound (smooth mortar) may be used to level base instead of wooden shims.

1. Coloque el plato de ducha en el hueco preparado. Utilice un nivel y asegúrese de que el plato esté nivelado para que el desagüe sea adecuado. Si el subsuelo no está nivelado, utilice cuñas de madera donde sea necesario.

Opcional: En lugar de cuñas de madera, se puede utilizar un compuesto de nivelación de piso (mortero liso).

1. Placez le bac de douche dans l'alcôve préparée. Utilisez un niveau pour vérifier que le bac est bien droit pour assurer un bon drainage. Si le plancher brut n'est pas à niveau, utilisez des cales en bois.

Facultatif: Un composé de nivellement de sol (mortier lisse) peut être utilisé pour niveler le bac plutôt que des cales en bois.

2

2a. If using wooden shims, remove shower base from alcove, and apply construction adhesive to all shower base feet. Place the tray into the alcove and level by placing the feet (with construction adhesive) on the wooden shims.

2a. Si utiliza cuñas de madera, retire el plato de ducha del hueco, y aplique adhesivo de construcción en todas las bases del plato de ducha. Coloque el plato en el hueco; para nivelarlo, coloque las bases (con el adhesivo de construcción) sobre las cuñas de madera.

2a. Si vous utilisez des cales en bois, retirez le bac de douche de l'alcôve et appliquez de l'adhésif de construction sur tous les pieds du bac. Placez le bac dans l'alcôve et mettez-le à niveau en plaçant les pieds (avec l'adhésif de construction) sur les cales en bois.

2b. If using mortar, press the shower base into place while the mortar is still wet. Be sure to apply weight (full water buckets work well) to the tray to ensure proper adhesion. Allow mortar to fully cure before proceeding further.

2b. Si utiliza mortero, presione el plato de ducha para instalarlo mientras el mortero todavía está húmedo. Asegúrese de aplicar peso (usar baldes llenos de agua es muy útil) al plato para que se adhiera correctamente. Antes de continuar, permita que el mortero seque por completo.

2b. Si vous utilisez du mortier, appliquez une pression sur le bac de douche alors que le mortier est encore humide. Veillez à appliquer des poids (des seaux d'eau font l'affaire) sur le bac pour assurer une bonne adhérence. Laissez le mortier sécher complètement avant de continuer.

INSTALLATION INSTRUCTIONS / INSTRUCTIONS POUR L'INSTALLATION / INSTRUCCIONES DE INSTALACIÓN

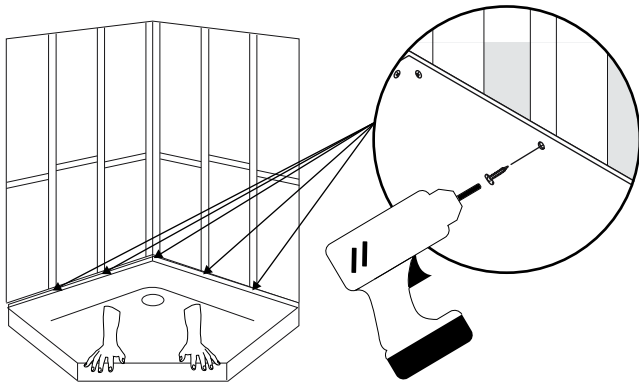

3

3. Screw shower base flange to studs using 1/8" drill bit and flat head screws.

Tip: Apply a small dab of silicone to the screws when installing to avoid any potential squeaking with contraction of the studs. Shimming between the studs and the shower base tile flange may be required. Do not over tighten screws to prevent damaging the base.

3. Para atornillar la brida del plato de ducha a los pernos, utilice una broca de 1/8" (3,2 mm) y los tornillos de cabeza plana.

Consejo: Aplique una pequeña gota de silicona a los tornillos durante la instalación para evitar cualquier posible chirrido con la contracción de los pernos. Puede que sea necesario colocar cuñas entre los pernos y la brida del azulejo de la base de la ducha. No apriete en exceso los tornillos para evitar dañar la base.

3. Vissez la bride du bac de douche aux montants à l'aide d'une mèche de 1/8 po et de vis à tête plate.

Conseil: Appliquez un filet de silicone sur les vis durant l'installation pour éviter tout grincement potentiel avec la contraction des montants. Il peut être nécessaire d'installer des cales entre les montants et la bride du bac de douche. Ne serrez pas trop les vis pour éviter d'endommager le bac.

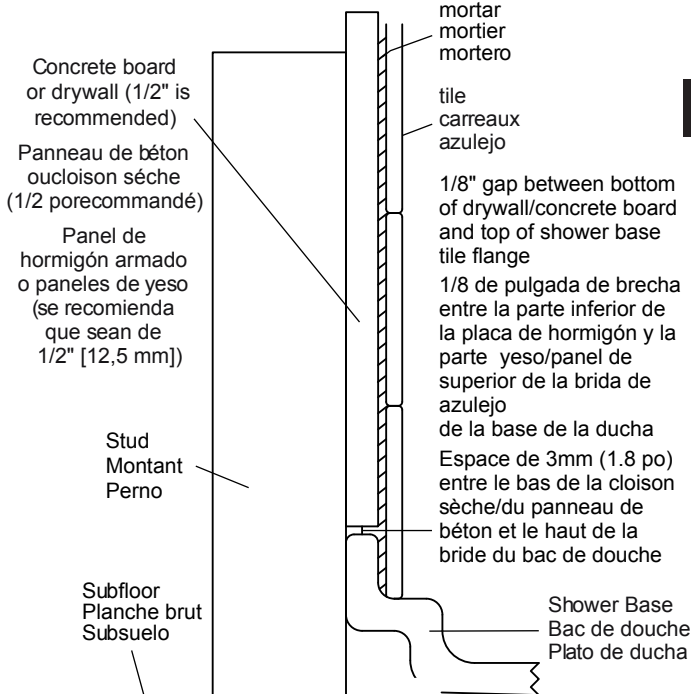

4

4. Proceed to the installation of any framing and shower system rough-in. If using drywall for shower walls, be sure to waterproof the surface. If tiling the walls, use a waterproof adhesive for installation.

Note: Refer to the drawing below for proper installation order.

4. Continúe con la instalación de los marcos y las instalaciones ocultas de la ducha. Si usa paneles de yeso para las paredes de la ducha, asegúrese de impermeabilizar la superficie. Si reviste las paredes con azulejos, utilice un adhesivo impermeable para la instalación
Nota: Para seguir correctamente los pasos de instalación, consulte el esquema a continuación.

4. Si nécessaire, procédez à l'installation de la charpente et de la plomberie brute du système de douche. Si vous utilisez des cloisons sèches pour les parois de la douche, veillez à imperméabiliser la surface. Si les murs sont carrelés, utilisez un adhésif étanche pour l'installation.

Remarque: Reportez-vous au schéma ci-dessous pour connaître l'ordre d'installation correct.

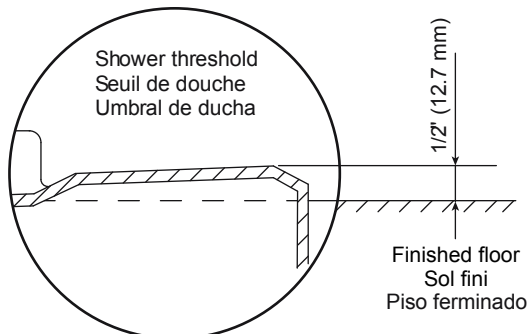

5

5. Finished flooring must be installed so there is no more than a 1/2" rise into the shower threshold to meet ADA compliance.

5. Se debe instalar el piso terminado para que no haya más de 12.7 mm de elevación en la umbral de la ducha según ADA.

5. Un sol fini doit être installé pour éviter une élévation de plus de 1,27 cm (1/2 po) dans le seuil à douche afin de se conformer à l'ADA.

CLEANING

- Do not use any abrasive cleaners or metal scrapers.
- If drywall mud or plaster gets on your shower, it may be carefully removed with a wooden scraper made from a piece of scrap wood.
- Adhesive may be removed with mineral spirits.
- Ideal cleaners are Formula 409®, Lysol Bathroom Cleaner® or Comet Gel®.

! **WARNING:** Some cleaning products are not suitable for use. Read all labels carefully. **DO NOT USE** if they say “not suitable for use with ABS, acrylic or polystyrene”.

SCRATCH REMOVAL INSTRUCTIONS

For effective scratch removal and polishing, you will need to purchase these items:

- 1 Sheet 1000 Grit 3M® Wet-Dry sandpaper
- 1 Sheet 1500 Grit 3M® Wet-Dry sandpaper
- 1 Sheet 2000 Grit 3M® Wet-Dry sandpaper
- 1 small container of 3M® Rubbing Compound #05933

These items can be purchased at most auto supply stores that provide supplies to professional paint and body shops. Call before you go. Not all auto supply stores will have these items.

- 1** Start sanding with 2000 grit paper. Use small squares of paper about 2" x 2" for all sanding and use lots of water. The water serves as both a lubricant and to prevent residue buildup on the paper. Residue buildup shortens the effective life of the paper and may scratch the surface you're trying to polish.
- 2** 2000 grit paper is the finest grit available - the higher the number, the finer the grit. If you can't remove all of the scratches with 2000 grit, switch to 1500 grit. Remember to wash the paper frequently with water as you sand.
- 3** If all of the scratches can't be removed with 1500 grit, switch to 1000 grit. This should remove most fine scratches. If you have deep scratches or a gouge, course paper may actually put more scratches than it removes.
- 4** Once you have removed all of the scratches by sanding with the finest paper possible, repeat the sanding process using successively finer grits of paper until you've once again sanded with 2000 grit.
- 5** Now use 3M® rubbing compound #05933 on a soft, damp cloth. Polish using considerable pressure to produce a smooth, shiny finish.

SCRATCH / SANDPAPER GUIDE

SUPERFICIAL SCRATCH 2000 grit
LIGHT SCRATCH 1500 - 2000 grit
MEDIUM SCRATCH 1000 - 2000 grit
DEEP GOUGE 600 - 2000 grit

LIMPIEZA

- No uses limpiadores abrasivos o raspadores metálicos.
- Si el yeso o barro de drywall entra en la base de la ducha, se puede quitar cuidadosamente con un raspador de madera hecho con un recorte de madera.
- El adhesivo puede removerse con alcoholes minerales.
- Los limpiadores ideales son Formula 409®, Lysol Bathroom Cleaner® o Comet Gel®.

! ADVERTENCIA: Algunos productos de limpieza no deben usarse. Lee cuidadosamente todas las etiquetas.

NO USAR si dice «No es adecuado para usar con ABS, acrílico o poliestireno».

INSTRUCCIONES PARA ELIMINAR RAYONES

Para quitar los rayones y pulir de manera efectiva, deberás comprar estos artículos:

- 1 hoja de papel de lija 3M® seco/al agua, grano 1000
- 1 hoja de papel de lija 3M® seco/al agua, grano 1500
- 1 hoja de papel de lija 3M® seco/al agua, grano 2000
- 1 recipiente pequeño de compuesto para frotar 3M® # 05933

Estos artículos se pueden comprar en la mayoría de las tiendas de suministros para automóviles que brindan suministros a talleres profesionales de pintura y carrocería. Llama antes de ir. No todas las tiendas de suministros para automóviles tendrán estos artículos.

- 1** Comienza a lijar con papel de grano 2000. Usa cuadrados pequeños de papel de 2 plg x 2 plg (5.1 cm x 5.1 cm) para todo el lijado y usa suficiente agua. El agua sirve como lubricante y para prevenir la acumulación de residuos en el papel. La acumulación de residuos reduce la vida efectiva del papel y puede rayar la superficie que intentas pulir.
- 2** El papel de grano 2000 es el más fino disponible: cuanto mayor sea el número, más fino será el grano. Si no puedes eliminar todos los rayones con grano 2000, cambia a grano 1500. Recuerda lavar el papel con agua frecuentemente mientras lijas.
- 3** Si no puedes eliminar todos los rayones con el grano 1500, cambia al grano 1000. Este debe eliminar los rayones más pequeños. Si tienes rayones profundos o ranuras, el papel áspero puede provocar más rayones de los que quita.
- 4** Una vez que has eliminado todos los rayones lijando con el papel de lija más fino posible, repite el proceso de lijado usando papeles de grano sucesivamente más fino hasta que nuevamente hayas lijado con el grano 2000.
- 5** Ahora usa el compuesto para frotar 3M® # 05933 en un paño suave y húmedo. Pule ejerciendo una presión considerable hasta obtener un acabado suave y brillante.

GUÍA DE RAYONES / PAPEL DE LIJA

RAYÓN SUPERFICIAL Grano 2000
RAYÓN LIGERO Grano 1500-2000
RAYÓN MEDIANO Grano 1000-2000
RAYÓN PROFUNDO Grano 600-2000

NETTOYAGE

- N'utilisez aucun nettoyant abrasif ou racloirs métalliques!
- Si du composé à joints pour cloison sèche ou du plâtre tombe sur votre cabine de douche, il faut le retirer avec soin à l'aide d'un racloir en bois issu d'un morceau de rebut de bois.
- Vous pouvez retirer l'adhésif avec des essences minérales.
- Les nettoyants préférables sont Formula 409®, Lysol Bathroom Cleaner® ou Comet Gel®.

! **AVERTISSEMENT** : Certains produits nettoyants ne doivent pas être utilisés.
Lisez toutes les étiquettes avec soin.
N'UTILISEZ PAS UN PRODUIT portant la mention « ne peut être utilisé avec l'ABS, l'acrylique ou le polystyrène ».

INSTRUCTIONS D'ÉLIMINATION DES ÉRAFLURES

Pour une élimination des éraflures et un polissage efficaces, vous avez besoin d'acheter les articles suivants :
1 feuille de papier à poncer de 1 000 grains de 3M® pour surfaces mouillées et sèches
1 feuille de papier à poncer de 1 500 grains de 3M® pour surfaces mouillées et sèches
1 feuille de papier à poncer de 2 000 grains de 3M® pour surfaces mouillées et sèches
1 petit conteneur de pâte à polir n° 05933 de 3M®

Vous pouvez acheter ces articles dans la plupart des magasins de fournitures automobiles qui proposent des produits pour les ateliers de peinture et carrosserie professionnels. Veuillez appeler avant de vous y rendre. Les magasins de fournitures automobiles ne proposent pas tous, ces articles.

- 1** Commencer le ponçage avec le papier de 2 000 grains. Utilisez des petits carrés de papier d'environ 5 cm x 5 cm pour tout le ponçage, ainsi qu'une grande quantité d'eau. L'eau sert de lubrifiant et permet également de bloquer l'accumulation de résidus sur le papier. L'accumulation de résidus raccourcit la durée de vie efficace du papier et pourrait érafler la surface que vous tentez de polir.
- 2** Le papier de 2 000 grains est le grain le plus fin disponible - plus le nombre est élevé, plus le grain est fin. Si vous n'arrivez pas éliminer toutes les éraflures avec le papier de 2 000 grains, passez au papier de 1 500 grains. N'oubliez pas de laver fréquemment le papier à l'eau au fur et à mesure que vous poncez.
- 3** Si vous n'arrivez pas à éliminer toutes les éraflures avec le papier de 1 500 grains, passez au papier de 1 000 grains. Il devrait éliminer la plupart des éraflures fines. Si vous avez des éraflures profondes ou une entaille, un papier grossier peut en fait ajouter davantage d'éraflures qu'il n'en retire.
- 4** Une fois que vous avez éliminé toutes les éraflures en ponçant avec le papier le plus fin possible, répétez le processus de ponçage en utilisant des grains de papier de plus en plus fins, jusqu'à ce que vous ayez à nouveau poncé avec le papier de 2 000 grains.
- 5** Utilisez maintenant de la pâte à polir n° 05933 de 3M® sur un linge doux et humide. Polissez en exerçant une pression considérable pour produire un fini lisse et brillant.

GUIDE D'ÉRAFLURES/ PAPIER À PONCER

ÉRAFLURE SUPERFICIELLE
2 000 grains

LÉGÈRE ÉRAFLURE
1 500 à 2 000 grains

ÉRAFLURE MOYENNE
1 000 à 2 000 grains

ENTAILLE PROFONDE
600 à 2 000 grains

CRAFT + MAIN™

ATTENTION CONSUMER:

IMPORTANT ACRYLIC SHOWER BASE WARRANTY INFORMATION

PLEASE DO NOT DISCARD

Thank you for your purchase
of a shower base
from FGI Industries, Ltd.

In order to be eligible for
product warranty, please register
your base on our website
within two (2) weeks of installation.

Go to:

www.craftandmian.com/registration
and follow the instructions.

For any questions or comments
about your new shower base,
please contact our Customer Service at:

US CUSTOMERS:

1-888-620-3667

CustomerService.US@FGI-Industries.com

6241 Northwind Parkway
Hobart, IN USA 46342

CANADA CUSTOMERS:

1-888-256-7551

customerservice.cdn@FGI-Industries.com

5970 Chedworth Way, Unit B
Mississauga, Ontario, Canada L5R 4G5

ATENCIÓN CONSUMIDOR:

IMPORTANTE BASE PARA DUCHA DE ACRILICO INFORMACIÓN DE LA GARANTÍA

POR FAVOR, NO DESECHAR

Gracias por comprar
una base de ducha
de FGI Industries, Ltd.

Para ser elegible para la
garantía del producto,
registra la base en nuestro
sitio web dentro
de las dos (2) semanas
posteriores a la instalación.

Ir a:

www.craftandmian.com/registration
y sigue las instrucciones.

Para cualquier pregunta o comentario
sobre tu nueva base de ducha,
comúnicate con nuestro
Servicio de Atención al Cliente en:

CLIENTES DE LOS EE. UU.

1-888-620-3667

CustomerService.US@FGI-Industries.com

6241 Northwind Parkway
Hobart, IN USA 46342

CLIENTES DE CANADÁ:

1-888-256-7551

customerservice.cdn@FGI-Industries.com

5970 Chedworth Way, Unit B
Mississauga, Ontario, Canada L5R 4G5

AVERTISSEMENT POUR LES CONSOMMATEURS :

RENSEIGNEMENTS DE GARANTIE IMPORTANTS POUR BAC DE DOUCHE EN ACRYLIQUE

VEUILLEZ NE PAS JETER

Nous vous remercions de votre
achat d'un bac de douche
de FGI Industries, Ltd.

Afin de vous prévaloir de la garantie
du produit, veuillez enregistrer
votre bac sur notre
site web dans les deux (2) semaines
suivant l'installation.

Allez sur :

www.craftandmian.com/registration
et suivez les instructions.

Pour toute question ou commentaire
concernant votre nouveau bac de douche,
veuillez communiquer
avec le service à la clientèle au :

CLIENTS DES ÉTATS-UNIS :

1 888 620-3667

CustomerService.US@FGI-Industries.com

6241 Northwind Parkway
Hobart, IN USA 46342

CLIENTS DU CANADA :

1 888 256-7551

customerservice.cdn@FGI-Industries.com

5970 Chedworth Way, Unit B
Mississauga, Ontario, Canada L5R 4G5