

CLOSETMAID®

27 Piece Garage Wall Organizer Kit, 42 in.

Ensemble de rangement mural pour garage de 27 pièces, 107 cm

Kit organizador de pared para garaje de 27 piezas, 107 cm

**INSTALLATION INSTRUCTIONS
INSTRUCTIONS POUR L'INSTALLATION
INSTRUCCIONES DE INSTALACIÓN**



FOLLOW INSTRUCTIONS CAREFULLY
OBSERVER SOIGNEUSEMENT LES INSTRUCTIONS
SIGA LAS INSTRUCCIONES DETENIDAMENTE

Manufacturer Warranty

Manufacturer will replace any missing or damaged part due to manufacturer defect for thirty days after purchase. Please have proof of purchase for warranty claims.

Please do not return product to the retail store. For product assistance and warranty information please call Consumer Affairs at 1-800-874-0008.

Garantie du Fabricant

Le fabricant remplacera toute pièce manquante ou endommagée en raison d'un défaut de fabrication, pendant trente jours après l'achat. S'il vous plaît rapportez une preuve d'achat pour les réclamations de garantie.

Veillez s'il vous plaît ne pas retourner le produit au magasin revendeur pour toute demande de conseils, ou d'informations relatives à la garantie du produit ; s'il vous plaît appelez le Service Consommateurs au 1-800-874-0008.

Garantía del Fabricante

El fabricante sustituirá cualquier parte faltante o estropeada debido a defectos de fábrica durante treinta días después de la compra. Por favor conserve su prueba de compra para reclamaciones de garantía.

Por favor no devuelva el producto a la tienda, para asistencia e información de garantía contacte al departamento de Atención al Consumidor al 1-800-874-0008.

MAX WEIGHT | POIDS MAXIMUM | PESO MÁXIMO

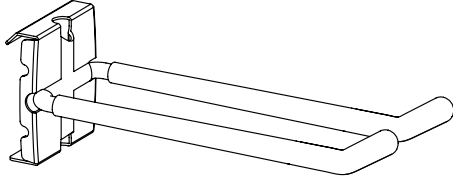
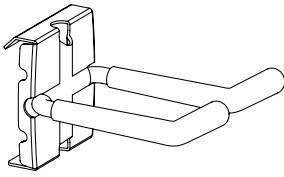
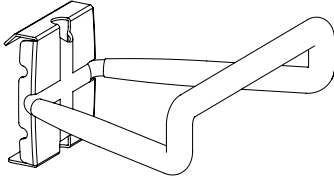
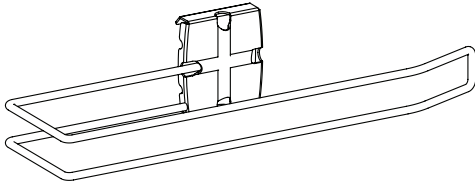
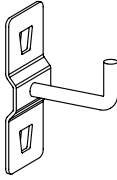
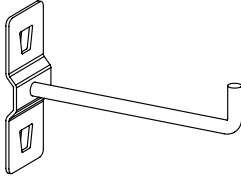
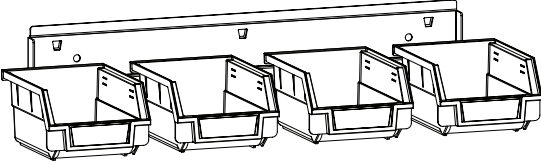
| Name | Max Weight |
|---|-------------------------|
| <p>8 in. double hook Crochet double de 20 cm Gancho doble de 20 cm</p>  | <p>44 lbs 20 kg</p> |
| <p>4 in. double hook Crochet double de 10 cm Gancho doble de 10 cm</p>  | <p>44 lbs 20 kg</p> |
| <p>4 in. loop hook Crochet à boucle de 10 cm Gancho de bucle de 10 cm</p>  | <p>44 lbs 20kg</p> |
| <p>Paper towel holder Porte-rouleau de serviettes en papier Portarrollos de toallas de papel</p>  | <p>6 lbs 3 kg</p> |
| <p>35 mm single hook Crochet simple de 35 mm Gancho simple de 35 mm</p>  | <p>11 lbs 5 kg</p> |
| <p>87 mm single hook Crochet simple de 35 mm Gancho simple de 35 mm</p>  | <p>11 lbs 5 kg</p> |
| <p>Parts bin Bac à pièces Contenedor de piezas</p>  | <p>3 lbs 1.5 kg</p> |

PARTS | PIÈCES | PIEZAS

HARDWARE REQUIRED | QUINCAILLERIE NÉCESSAIRE | SE NECESITAN ADITAMENTOS

#2 Phillips Screwdriver
 Tournevis cruciforme n° 2
 Destornillador Phillips #2



Drill
 Taladro
 Perceuse



3/16 in. Drill Bit
 Broca para taladro de 3/16 pulg.
 Mèche de 3/16 po



Pencil
 Crayon
 Lápiz

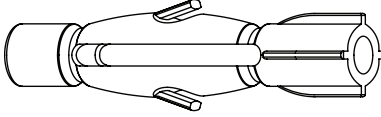

HARDWARE PROVIDED | QUINCAILLERIE FOURNIE | SE PROPORCIONAN ADITAMENTOS

| Name | | Qty. | Name | | Qty. |
|-----------|---|------|-----------|--|------|
| AA | M5 x 60 mm screw Vis M5 x 60 mm Tornillo M5 x 60 mm | 32 | BB | Anchor Ancrage Anclaje | 32 |
| |  | | |  | |

PARTS | PIÈCES | PIEZAS

HARDWARE PROVIDED | QUINCAILLERIE FOURNIE | SE PROPORCIONAN ADITAMENTOS

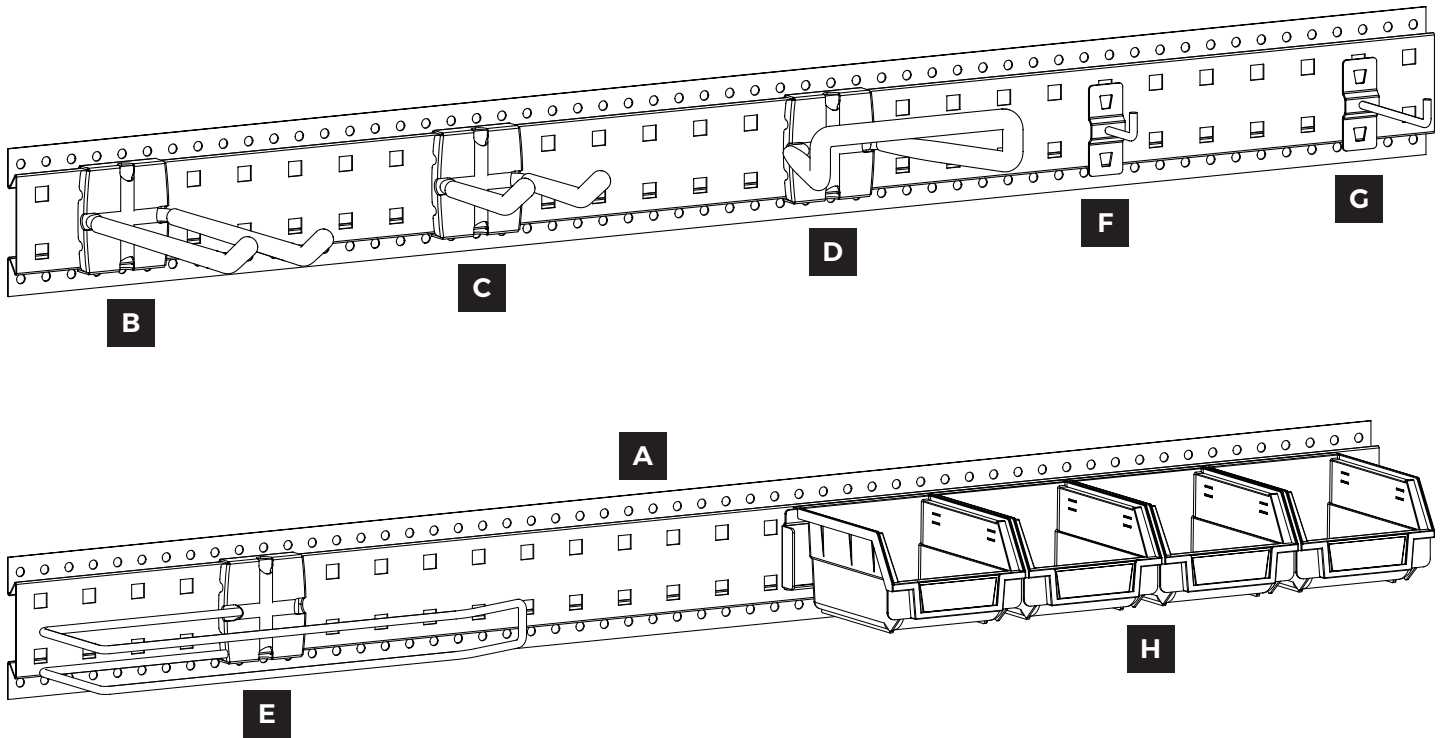

| | Name | Qty. | Name | Qty. | |
|----------|--|------|----------|---|---|
| A | Rail Rail Riel | 7 | E | Paper towel holder Porte-rouleau de serviettes en papier Portarrollos de toallas de papel | 1 |
| B | 8 in. double hook Crochet double de 20 cm Gancho doble de 20 cm | 1 | F | 35 mm single hook Crochet simple de 35 mm Gancho simple de 35 mm | 8 |
| C | 4 in. double hook Crochet double de 10 cm Gancho doble de 10 cm | 1 | G | 87 mm single hook Crochet simple de 35 mm Gancho simple de 35 mm | 3 |
| D | 4 in. loop hook Crochet à boucle de 10 cm Gancho de bucle de 10 cm | 1 | H | Parts bin Bac à pièces Contenedor de piezas | 1 |

CONCRETE MOUNTING | MONTAGE SUR BÉTON | MONTAJE EN HORMIGÓN

Starting with the bottom rail (A) and working upward, place the rails in the desired position and use a pencil to mark the locations on the wall for at least three holes spaced evenly for each row of the rails. Please make sure there are no more than six inches between a marked location and the edges of the uppermost rail. Remove the rails and drill a 3/16 in. hole at each marked wall location. Insert anchors (BB) into the holes in the wall and use a #2 phillips screwdriver to secure the rails to the wall with twenty-four M5 x 60 mm screws (AA).

En commençant par le rail du bas (A) et en progressant vers le haut, placer les rails à la position désirée et utiliser un crayon pour marquer les emplacements au mur pour au moins trois trous espacés uniformément pour chaque rangée de rails. S'assurer qu'il n'y a pas plus de 15 cm entre un emplacement marqué et les bords du rail le plus haut. Enlever les rails et percer un trou de 3/16 po à chaque emplacement marqué au mur. Insérer les ancrages (BB) dans les trous dans le mur et utiliser un tournevis à tête cruciforme n° 2 pour fixer les rails au mur avec vingt-quatre vis M5 x 60 mm (AA).

Comenzando con el riel inferior (A) y avanzando hacia arriba, coloque los rieles en la posición deseada y use un lápiz para marcar los lugares en la pared para por lo menos tres orificios espaciados uniformemente para cada fila de rieles. Por favor, asegúrese de que no haya más de 15 cm entre un lugar marcado y los bordes del riel superior. Retire los rieles y taladre un orificio de 3/16" en cada lugar marcado en la pared. Inserte los anclajes (BB) en los orificios de la pared y use un destornillador phillips #2 para asegurar los rieles a la pared con veinticuatro tornillos M5 x 60 mm (AA).

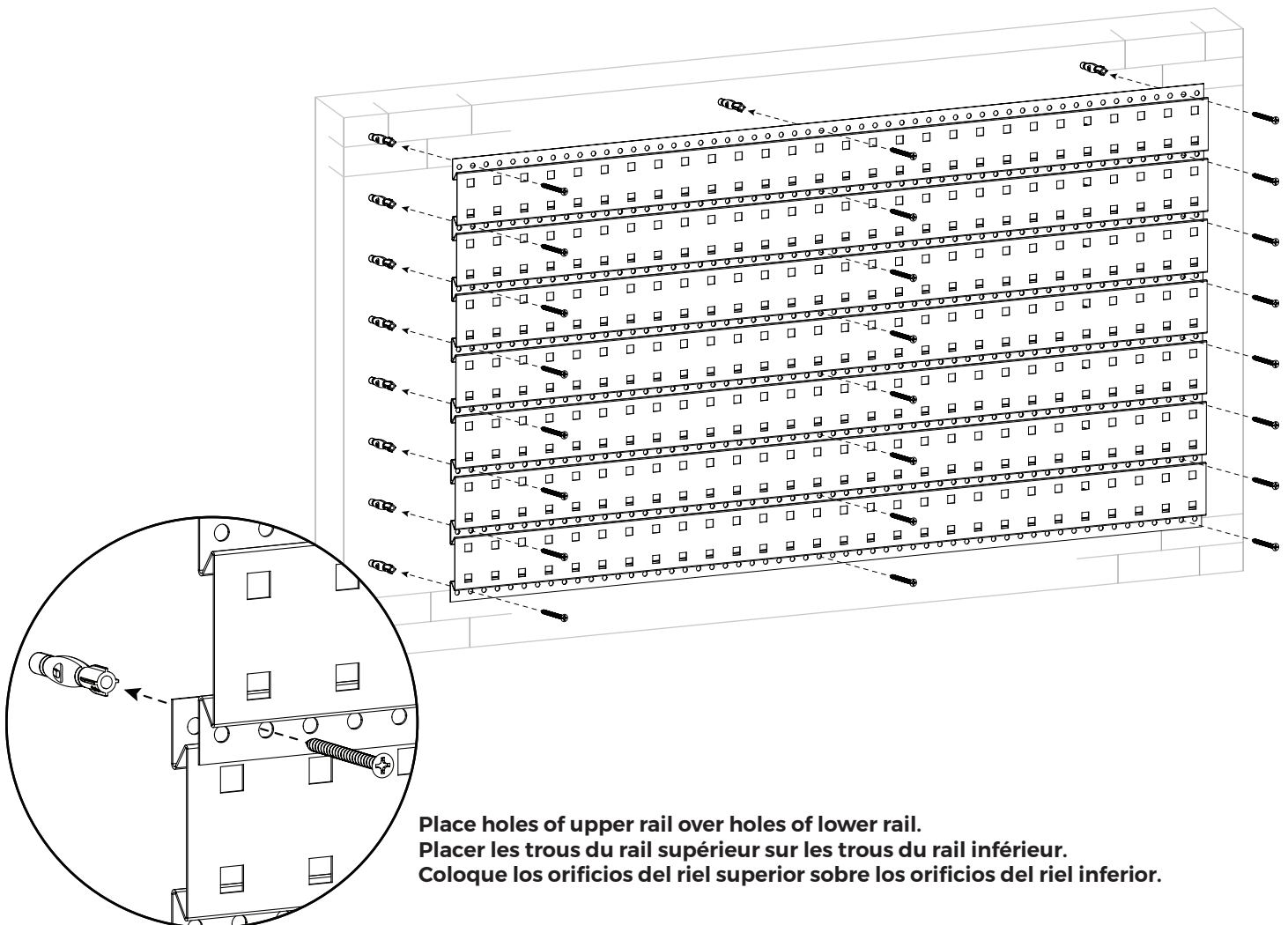

STUD MOUNTING | MONTAGE AUX POTEAUX DE CLOISON | MONTAJE EN MONTANTES

Locate wall studs. Starting with the bottom rail (A) and working upward, place rails in the desired position and use a #2 phillips screwdriver to secure the rails to the studs with twenty-four M5 x 60 mm screws (AA). If there are six or more inches between a stud and the edge of the rails, use an additional screw and anchor in the outermost hole of the uppermost rail for added stability. Mark the hole location, remove the rail, drill a 3/16 in. hole, insert the anchor, and then secure the screw through the rail into the anchor.

Repérer les poteaux de cloison. En commençant par le rail du bas (A) et en progressant vers le haut, placer les rails dans la position désirée et utiliser un tournevis à tête cruciforme n° 2 pour fixer les rails aux poteaux de cloison avec vingt-quatre vis M5 x 60 mm (AA). S'il y a plus de 15 cm entre un poteau de cloison et le bord des rails, utiliser une vis et un ancrage supplémentaires dans le trou le plus extérieur du rail le plus haut pour assurer une stabilité accrue. Marquer l'emplacement du trou, enlever le rail, percer un trou de 3/16 po, insérer l'ancrage, puis fixer la vis par le rail dans l'ancrage.

Ubique los montantes de pared. Comenzando con el riel inferior (A) y avanzando hacia arriba, ponga los rieles en la posición deseada y use un destornillador phillips #2 para asegurar los rieles a los montantes con veinticuatro tornillos M5 x 60 mm (AA). Si hay 15 cm o más entre un montante y el borde de los rieles, use un tornillo y anclaje adicionales en el orificio exterior del riel superior para mayor estabilidad. Marque el lugar del orificio, retire el riel, taladre un orificio de 3/16", inserte el anclaje e inserte luego el tornillo a través del riel en el anclaje.

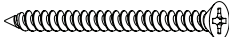
AA  x24

#2 phillips

Drill

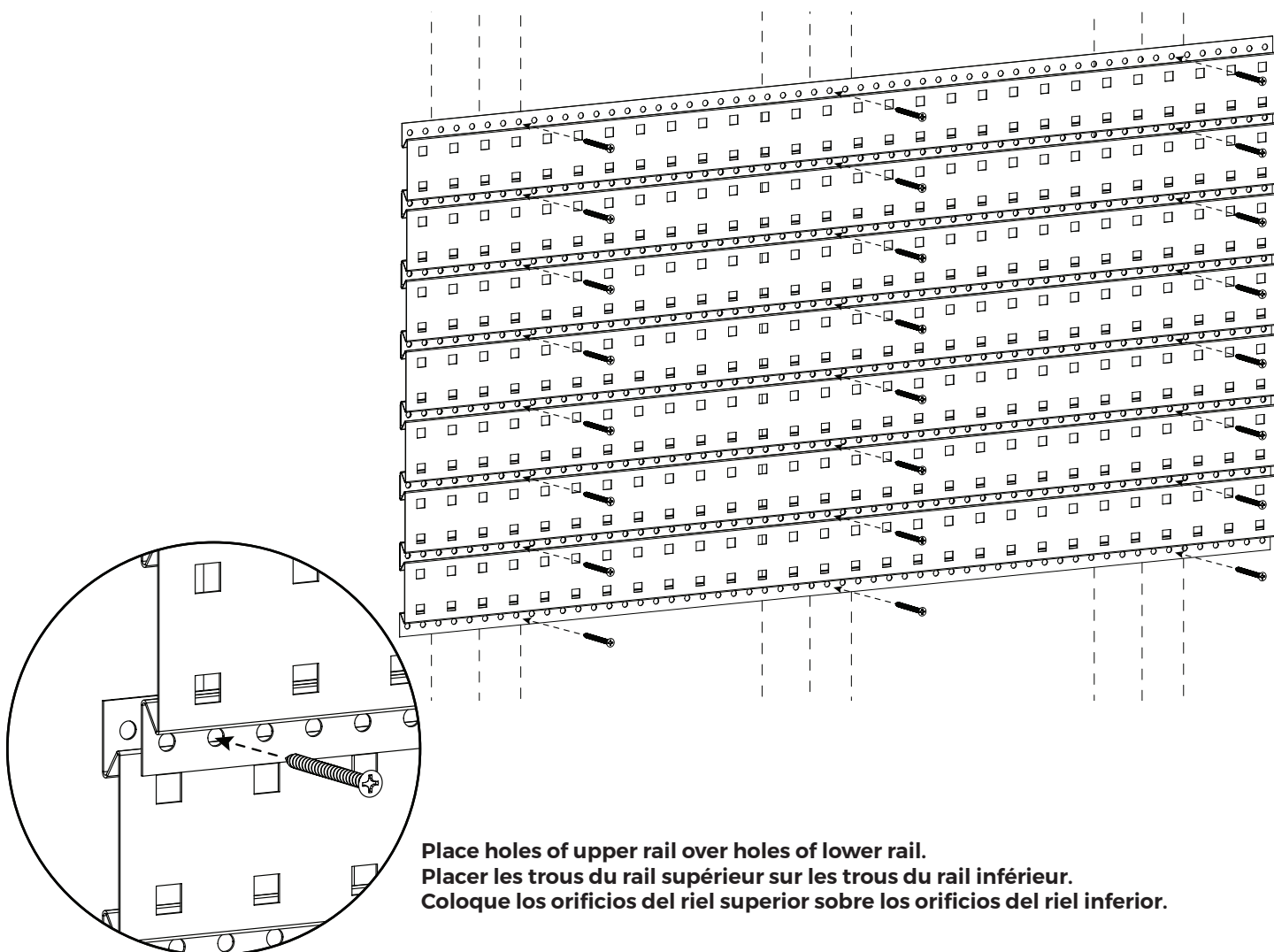

**Place holes of upper rail over holes of lower rail.
Placer les trous du rail supérieur sur les trous du rail inférieur.
Coloque los orificios del riel superior sobre los orificios del riel inferior.**

ATTACHMENTS | ACCESSOIRES | ARCHIVOS ADJUNTOS

To attach the 8 in. double hook (B), 4 in. double hook (C), 4 in. loop hook (D), or paper towel holder (E) to the rail (A), place the top curved section of the attachment onto the top of the rail and pull downward to secure. Push the hook upward to remove and reposition.

Pour fixer le crochet double de 20 cm (B), le crochet double de 10 cm (C), le crochet à boucle de 10 cm (D), ou le porte-rouleau de serviettes en papier (E) au rail (A), placer la section supérieure courbée de l'accessoire sur le dessus du rail et tirer vers le bas pour le fixer. Pousser le crochet vers le haut pour l'enlever et le repositionner.

Para fijar el gancho doble de 20 cm (B), el gancho doble de 10 cm (C), el gancho de bucle de 10 cm (D) o el portarrollos de toallas de papel (E) al riel (A), coloque la sección curva superior del accesorio en la parte superior del riel y tire hacia abajo para asegurarlo. Empuje el gancho hacia arriba para quitarlo y repositionarlo.

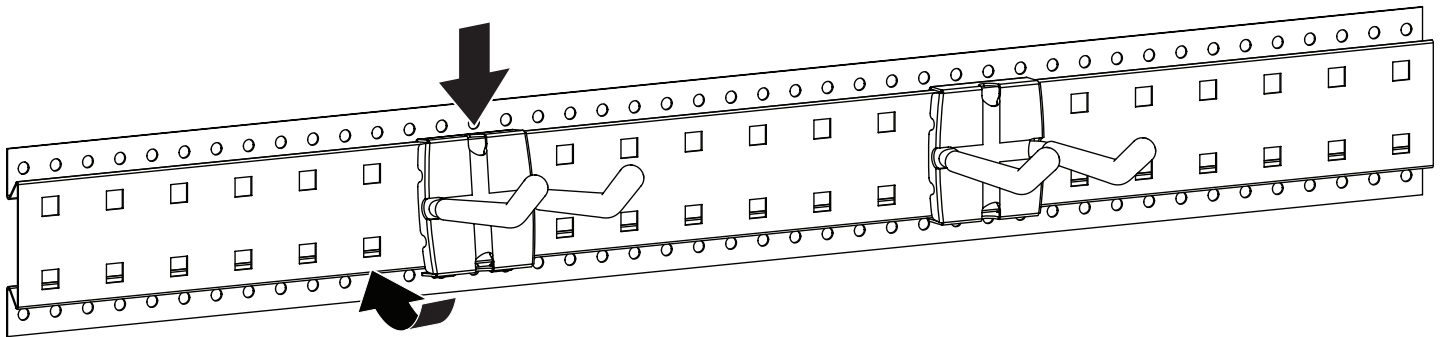

To attach the 35 mm single hook (F), 87 mm single hook (G), or parts bin (H) to the rail (A), place the metal tabs of the attachment into the holes of the rail and pull downward to secure. Push the hook upward to remove and reposition.

Pour fixer le crochet simple de 35 mm (F), le crochet simple de 87 mm (G) ou le bac à pièces (H) au rail (A), placer les onglets de métal de l'accessoire dans les trous du rail et tirer vers le bas pour fixer. Pousser le crochet vers le haut pour l'enlever et le repositionner.

Para fijar el gancho simple de 35 mm (F), el gancho simple de 87 mm (G) o el contenedor de piezas (H) al riel (A), coloque las pestañas de metal del accesorio en los agujeros del riel y tire hacia abajo para asegurarlo. Empuje el gancho hacia arriba para quitarlo y repositionarlo.

