

QDB Drilling Instructions QDB Instrucciones de perforación QDB Instructions de perçage

1

Exterior
Extérieur

39-9/16"
1005 mm

Floor Piso Sol

Select the template that is oriented such that the main fold is folded along the exterior edge of door. Suggested height from bottom of the door to centerline of hole A is 39-9/16" (1005 mm).

Seleccione la plantilla que se encuentre orientada de forma tal que el pliegue principal quede doblado a lo largo del borde exterior de la puerta. La altura sugerida desde la parte inferior de la puerta hasta la línea central del orificio A es de 39-9/16" (1005 mm).

Choisir le gabarit qui est orienté d'une façon telle que le pli principal s'applique sur le bord extérieur de la porte. La hauteur suggérée, mesurée du bas de la porte jusqu'à l'axe central du trou A, est de 39-9/16" (1005 mm).

2

A B

Center punch holes A and B.
Centre los orificios de abertura por punzón A y B.
Marquer les trous A et B.

3

2-1/8"
54 mm

2.5" (63.5 mm) deep
profundidad profundoeur

4

Trace bolt
Calcar perno
Tracer les contours du pêne

1/4" (6.4 mm) deep
profundidad profundoeur

5

Mark holes
Marque los orificios
Marquer les trous

3/32" 2.4 mm

1/4" 13 mm deep
profundidad profundoeur

Edge
Borde
Champ

2" (51 mm)
1-3/4" (44 mm)
1-3/8" (35 mm)

Template Gabarit Plantilla

Fold Doble Plier

2-3/8" (60 mm)
Backset
Distancia al centro
Écartement

2-3/4" (70 mm)
Backset
Distancia al centro
Écartement

Face Frente Face

A

B

Ø 2-1/8" (51 mm)

1" 25 mm

3/32" (2.4 mm)

Ø 2-1/8" 51 mm

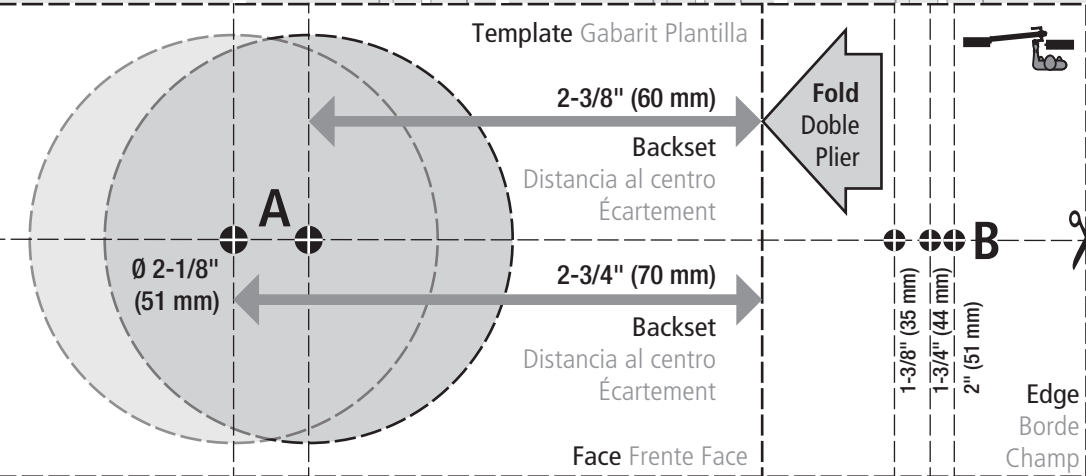
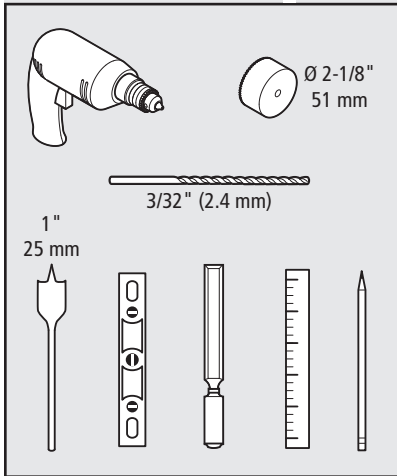
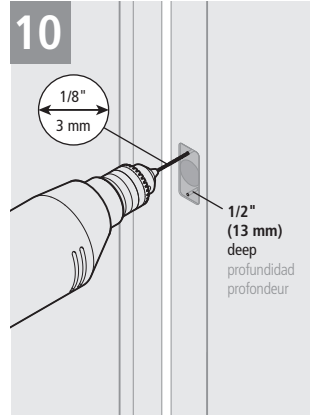
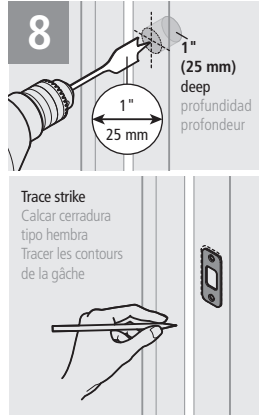
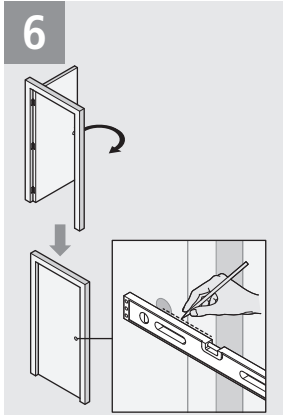

Tools Needed

Herramientas necesarias
 Outils nécessaires

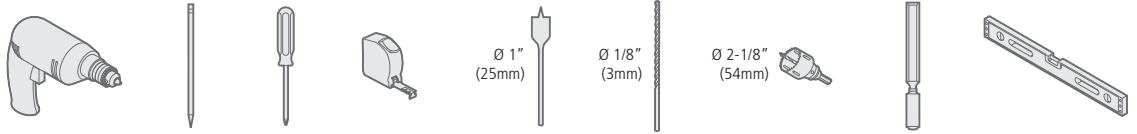

Exploded View

Vista Esquemática
 Vue Éclatée

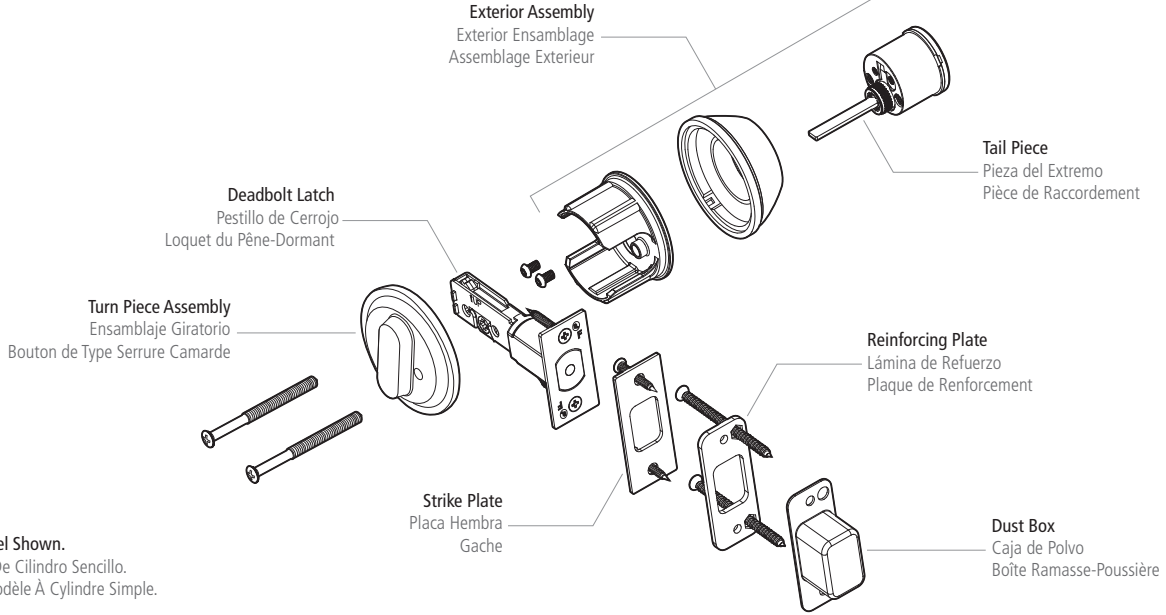

Single-Cylinder Model Shown.

Se ilustra El Modelo De Cilindro Sencillo.
 Démonstration Du Modèle À Cylindre Simple.

English Installation Instructions. Follow Steps 1-4.

- For use on doors 1-3/8" (35mm) to 2" (51mm) thick.
- Service part number 8Q00082 spacer rings required for 1-3/8" doors.
- Installation is the same for all models (EXCEPT QDB284) regardless of illustrations shown.
- Note: Regardless of cylinder ordered, you must use the tail piece supplied with this product.

Instrucciones De Instalación En Español. Siga los pasos 1-4.

- Para usarse en puertas con un grosor entre 1-3/8" (35mm) y 2" (51mm).
- Servicio número de parte de 8Q00082 anillos separadores necesarios para 1-3/8" puertas.
- La instalación es la misma para todos los modelos (EXCEPTO QDB284), sin importar las ilustraciones mostradas.
- Tome nota de que independientemente del cilindro pedido, usted tiene que utilizar la pieza de cola incluida con este producto.

Instructions D'installation Français. Suivez Les Étapes 1-4.

- Utiliser avec des portes de 1-3/8" (35mm) à 2" (51mm) d'épaisseur.
- Numéro de pièce 8Q00082 bagues d'écartement nécessaires pour les portes 1-3/8".
- Installation identique pour tous les modèles (SAUF QDB284), peu importe l'illustration.
- Noter que, peu importe le cylindre commandé, on doit utiliser la pièce du bout incluse avec ce produit.

1

Install latch with the word 'UP' at top and secure with screws provided.

Instale el pestillo con la palabra "UP" en la parte superior y afiáncele con los tornillos provistos.

Installer le pêne-dormant avec la mention « UP » vers le haut à l'aide des vis fournies.

2

FOR SINGLE-CYLINDER MODEL. Retract bolt of latch to the unlocked position. Install exterior assembly making sure tail piece enters the latch crank at a horizontal position and the keyhole is positioned properly.

PARA EL MODELO DE CILINDRO SENCILLO. Retraiga el perno del pestillo a la posición abierta. Instale el ensamblaje exterior del cilindro asegurándose de que la pieza del extremo entra en la palanca del pestillo en posición horizontal y el ojo de la cerradura está en la posición apropiada.

POUR LE MODÈLE À UN CYLINDRE. Rétracter le pêne-dormant à la position non verrouillée. Installer le mécanisme du cylindre extérieur en s'assurant que la pièce de raccordement dans le trou pour l'axe à l'horizontale et que le trou de la serrure est placé correctement.

Mount turnpiece assembly on door, aligning onto tail piece. Insert screws, engaging the exterior assembly. Tighten screw firmly to secure assemblies to door.

Monte el ensamblaje giratorio en la puerta, alineándolo con la pieza del extremo. Inserte los tornillos de manera que accionen el ensamblaje exterior. Apriete el tornillo firmemente para afianzar los ensamblajes a la puerta.

Monter le mécanisme du cylindre sur la porte en l'alignant avec la pièce de raccordement. Insérer les vis, en s'assurant de tirer le mécanisme extérieur. Serre fermement les vis pour bine fixer les mécanismes à la porte.

3

FOR DOUBLE-CYLINDER MODEL. Retract bolt of latch to the unlocked position. Install exterior cylinder assembly making sure tail piece enters the crank of latch at a horizontal position and the keyhole is positioned properly.

PARA EL MODELO DE CILINDRO DOBLE. Retraiga el perno del pestillo a la posición abierta. Instale el ensamblaje exterior del cilindro asegurándose de que la pieza del extremo entra en la palanca del pestillo en posición horizontal y el ojo de la cerradura está en la posición apropiada.

POUR LE MODÈLE À DEUX CYLINDRES. Rétracter le pêne-dormant à la position non verrouillée. Installer le mécanisme du cylindre extérieur en s'assurant que la pièce de raccordement dans le trou pour l'axe à l'horizontale et que le trou de la serrure est placé correctement.

Mount interior cylinder assembly on door, inserting tail piece into latch crank at a vertical position. Insert screws to engage exterior assembly and tighten securely.

Monte el ensamblaje interior del cilindro insertando la pieza del extremo en la palanca del pestillo en posición vertical. Inserte los tornillos de manera que accionen el ensamblaje exterior y apriéte los bien.

Monter le mécanisme du cylindre intérieur sur la porte, insérer la pièce de raccordement dans le trou de l'axe de la serrure à la verticale. Insérer les vis afin d'engager le mécanisme extérieur et serrer les vis fermement.

4

Install strike. Position dust box and reinforcer plate on jamb with the large screw holes towards the door stop. Secure them to jamb with 3" (76mm) long wood screws provided. Install strike plate, securing with 1-1/4" (32mm) wood screws provided.

Instalación de la Lámina de Contacto. Coloque la caja de polvo y la lámina de refuerzo en el marco con los agujeros de tornillos grandes de cara al tope de la puerta. Afiáncelos al marco con los tornillos de madera de 3" (76mm) de longitud provistos. Instale la lámina de contacto con los tornillos de madera de 1-1/4" (32mm) provistos.

Installer le pêne-dormant. Placer la boîte de protection à la poussière et la plaque de renforcement sur le montant de la porte avec les grands trous pour les vis vers le pas de la porte. Les fixer au montant à l'aide de longues vis à bois de 3 po (76mm) fournies. Installer la gâche, la fixer avec les vis à bois de 1 po 1/4 (32mm) fournies.