



72631

INSTALLATION INSTRUCTIONS FOR HAND SHOWER WITH SLIDE BAR

INSTRUCCIONES PARA LA INSTALACION DE LA DUCHA MANUAL CON BARRA DESLIZANTE



ASME A112.18.1 / CSA B125.1

Models/Modelos

51501▲, 51502WH, 51505▲,
51508▲, 51521WH, 51701▲,
51708▲, 53001▲ & 55083▲

Series/Series

Write purchased model number here.

Escriba aquí el número del modelo comprado.

▲ Designate proper finish suffix

▲ Designe el sufijo del acabado adecuado

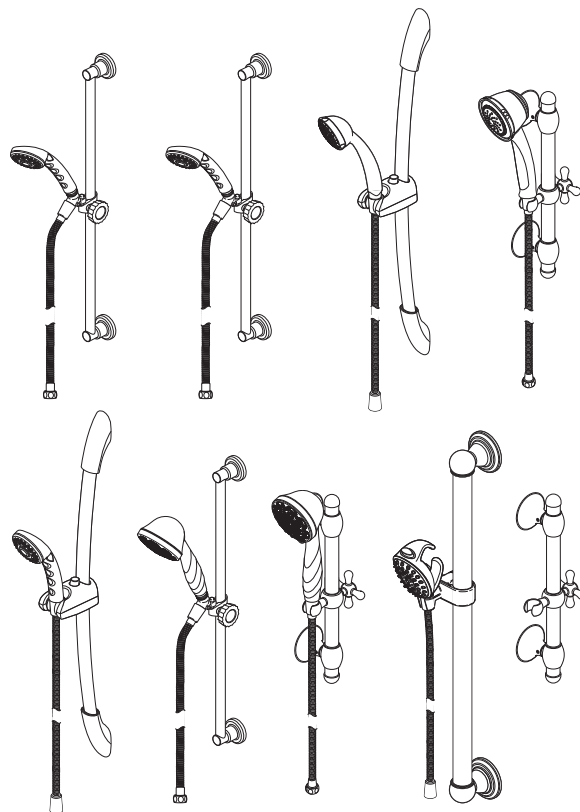

For easy installation of your Delta faucet you will need:

- To **READ ALL** the instructions completely before beginning.
- To **READ ALL** warnings, care, and maintenance information.

Para instalación fácil de su llave Delta usted necesitará:

- **LEER TODAS** las instrucciones completamente antes de empezar.
- **LEER TODOS** los avisos, cuidados, e información de mantenimiento.

You may need

Usted puede necesitar

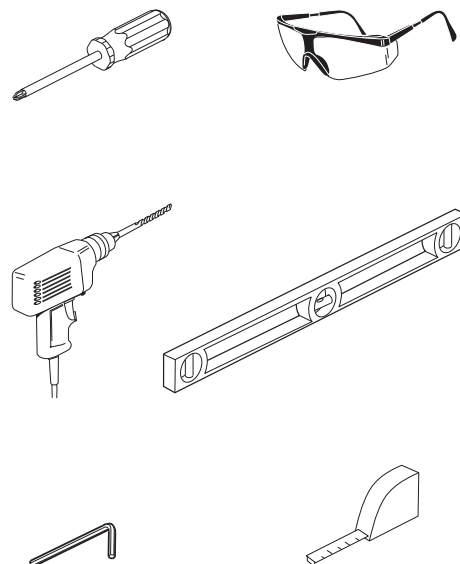

72631

Models/Modelos: 51501, 51502, 51508, 51701, 51708, 53001 & 55083

Select wall position for wall bar or wall mount bracket based on your family's needs. **NOTE: Locate so there will be slack in the hose when hand shower is in extreme up or down position.**

Elija la posición en la pared para la barra de pared basada en las necesidades de su familia. **NOTA: Ubíquela de manera que tenga la manguera algo floja cuando use la regadera manual, en la posición extrema hacia arriba o hacia abajo.**

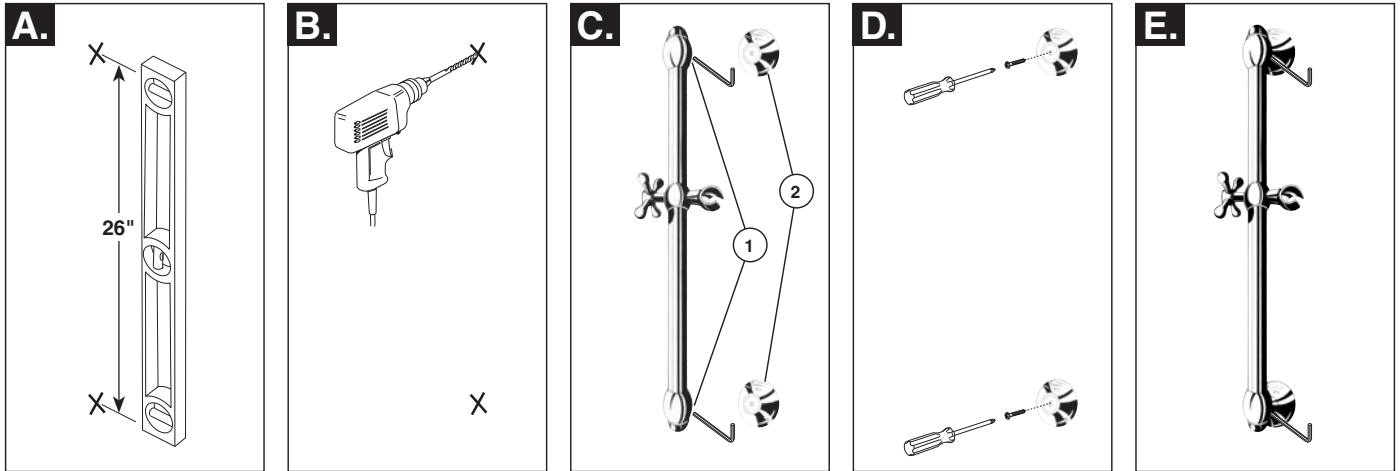

- A.** Locate stud for secure mounting. Mark mounting locations at 26 inches on center. Use a level to make sure it is vertical.
- B.** **For ceramic tile installation drill 9/32" holes in grout (if possible) and insert anchors.** For fiberglass/acrylic surfaces use toggle bolts (not included).
- C.** Loosen set screws (1) and remove wall escutcheons (2) from Slide Bar.

- D.** Place the escutcheons against the wall, locating them to the pre-drilled holes, and secure with the included wood screws.
- E.** Place the bar in the escutcheons in upward position (indicated by yellow arrow label). Note: If adjustment is needed for proper fit, loosen the set screw on either side of the bar and move into position. Retighten the set screw once proper fit is achieved. Secure the bar in place by tightening the escutcheon set screws. **Continue to Step F.**

- A.** Ubique el entramado para obtener un montaje seguro. Marque los sitios de montaje a 26 pulgadas en el centro. Utilice un nivel para asegurarse que está vertical.
- B.** **Para instalación en baldosas de cerámica perforar agujeros de 9/32" en la lechada (si es posible) e inserte anclajes.** Para fibra de vidrio / superficies acrílicas use los tornillos de fiador (no incluidos).
- C.** Afloje los tornillos de ajuste (1) y retire los chapetones o placas de pared (2) de la barra de barra deslizante.

- D.** Coloque los chapetones contra la pared, ubicándolos en los agujeros pre-perforados y fijando con los tornillos para madera incluidos.
- E.** Coloque la barra en los chapetones en posición hacia arriba (indicado en la etiqueta en forma de flecha, amarilla). Nota: Si el ajuste es necesario para el encaje apropiado, afloje el tornillo de fijación en cada lado de la barra y muévelo en posición. Vuelva a apretar el tornillo de ajuste una vez que logre un ajuste adecuado. Fije la barra en su lugar apretando los tornillos de fijación de los chapetones o placas. **Continúe con el Paso F**

Models/Modelos: 51505 & 51521

Select wall position for wall bar or wall mount bracket based on your family's needs. **NOTE: Locate so there will be slack in the hose when hand shower is in extreme up or down position.**

Elija la posición en la pared para la barra de pared basada en las necesidades de su familia. **NOTA: Ubíquela de manera que tenga la manguera algo floja cuando use la regadera manual, en la posición extrema hacia arriba o hacia abajo.**

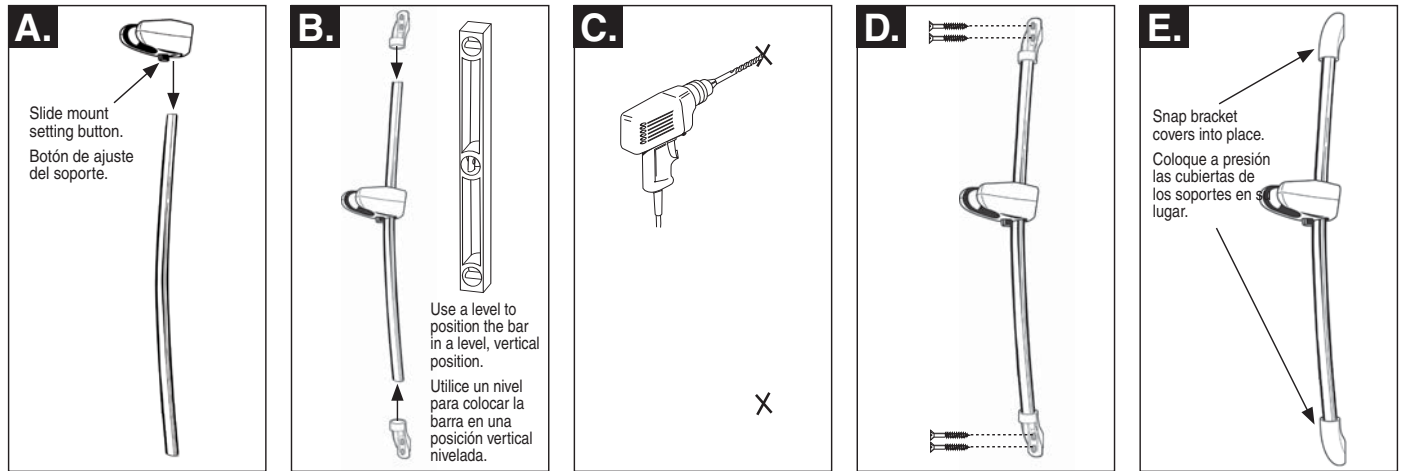

- A.** Pressing down on the Slide Mount's setting button, slide the Slide Mount onto the wall bar.
- B.** Place wall brackets onto both ends of the bar and mark the location for the drilled holes onto the mounting surface..
- C.** **For ceramic tile installation drill 3/16" holes in grout (if possible) and insert anchors.** For fiberglass/acrylic surfaces use toggle bolts (not included).
- D.** Hold bar to wall and align screw holes with drilled holes. Install screws.
- E.** Slide each bracket cover over its respective wall bracket and snap into place. **Continue to Step F.**
- A.** Mientras aprieta el botón de ajuste del soporte, deslice el soporte en la agarradera de pared.
- B.** Coloque los soportes de pared en ambos extremos de la barra y marque la ubicación de los agujeros para taladrar en la superficie de montaje.
- C.** **Para instalación en baldosas de cerámica perforo agujeros de 3/16" en la lechada (si es posible) e inserte anclajes.** Para fibra de vidrio / superficies acrílicas use los tornillos de fiador (no incluidos).
- D.** Coloque la barra contra la pared y alinee los agujeros de los tornillos con los agujeros taladrados. Inserte los tornillos.
- E.** Deslice cada cubierta de soporte sobre su respectivo soporte de pared y fíjelas a presión en su lugar. **Continúe con el Paso F.**

Install Hand Shower / Instale la ducha de mano



F. Remove existing shower head from shower arm.

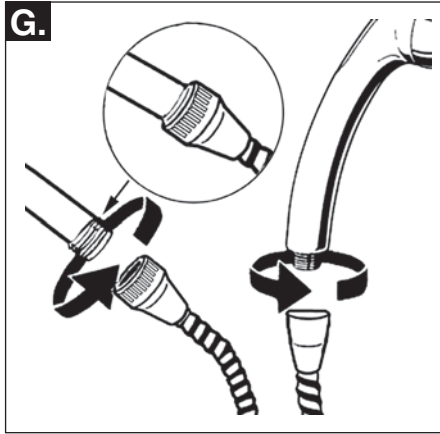

G. Connect hose to shower arm and hand shower.

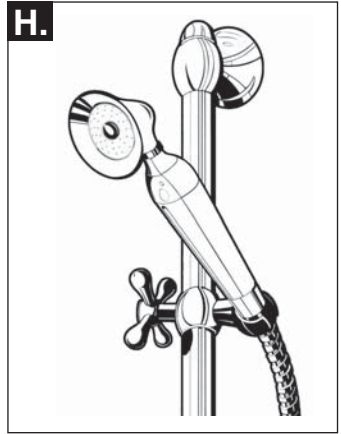

H. To mount the hand shower to the wall bar, simply insert the hand

shower into the slide mechanism. Adjust the hand shower to desired height by loosening the knob and slide the mechanism up or down. When desired height is reached, tighten the knob.

F. Retire la cabeza de la regadera existente del brazo de esta.

G. Conecte la manguera al brazo de la regadera y la regadera de mano.

H. Para el montaje de la regadera de mano en la barra de la pared,

sencillamente insértela en el mecanismo de deslizamiento. Ajuste la regadera de mano a la altura deseada aflojando la perilla y deslice el mecanismo hacia arriba o hacia abajo. Al alcanzar la altura deseada, apriete la perilla.

Cleaning and Care

For surface cleaning of parts, use water and soap. Dry with a soft cloth.

Note: Any other cleaning product not specifically designed for cleaning plastic or metal surfaces may damage the finish.

Periodically it is recommended to soak the shower head in a 50/50 mix of warm water and vinegar for 15 minutes to remove deposits.

LIFETIME FAUCET AND FINISH LIMITED WARRANTY

All parts and finishes of the Delta® faucet are warranted to the original consumer purchaser to be free from defects in material & workmanship for as long as the original consumer purchaser owns their home. Delta Faucet Company recommends using a professional plumber for all installation & repair.

Delta will replace, FREE OF CHARGE, during the warranty period, any part or finish that proves defective in material and/or workmanship under normal installation, use & service. Replacement parts may be obtained by calling 1-800-345-DELTA (in the U.S. and Canada) or by writing to:

In the United States:
Delta Faucet Company
Product Service
55 E. 111th Street
Indianapolis, IN 46280

In Canada:
Masco Canada Limited, Plumbing Group
350 South Edgeware Road,
St. Thomas, Ontario, Canada N5P 4L1

This warranty is extensive in that it covers replacement of all defective parts and even finish, but these are the only two things that are covered. LABOR CHARGES AND/OR DAMAGE INCURRED IN INSTALLATION, REPAIR, OR REPLACEMENT AS WELL AS ANY OTHER KIND OF LOSS OR

DAMAGES ARE EXCLUDED. Proof of purchase (original sales receipt) from the original consumer purchaser must be made available to Delta for all warranty claims. THIS IS THE EXCLUSIVE WARRANTY BY DELTA FAUCET COMPANY, WHICH DOES NOT MAKE ANY OTHER WARRANTY OF ANY KIND, INCLUDING THE IMPLIED WARRANTY OF MERCHANTABILITY.

This warranty excludes all industrial, commercial & business usage, whose purchasers are hereby extended a five year limited warranty from the date of purchase, with all other terms of this warranty applying except the duration of the warranty. This warranty is applicable to Delta® faucets manufactured after January 1, 1995.

Some states/provinces do not allow the exclusion or limitation of incidental or consequential damages, so the above limitation or exclusion may not apply to you. Any damage to this faucet as a result of misuse, abuse, or neglect, or any use of other than genuine Delta® replacement parts WILL VOID THE WARRANTY.

This warranty gives you specific legal rights, and you may also have other rights which vary from state/province to state/province. It applies only for Delta® faucets installed in the United States of America, Canada, and Mexico.

© 2011 Masco Corporation of Indiana

Limpieza y Mantenimiento

Para la limpieza de la superficie de las piezas, use agua y jabón. Seque con un paño suave.

Note: Cualquier otro producto de limpieza que no esté específicamente diseñado para la limpieza de las superficies de plástico o de metal, puede dañar el acabado.

Se recomienda que periódicamente remoje durante 15 minutos la cabeza de la regadera en una mezcla 50/50 de agua tibia y vinagre para eliminar los depósitos.

GARANTÍA LIMITADA DE POR VIDA DE LA LLAVE Y SU ACABADO

Todas las piezas y acabados de la llave Delta® están garantizados al consumidor comprador original, de estar libres de defectos de material y fabricación, por el tiempo que el consumidor comprador original sea dueño de su casa. Delta Faucet Company recomienda que use un plomero profesional para todas las instalaciones y reparaciones.

Delta reemplazará, LIBRE DE CARGO, durante el período de garantía, cualquier pieza o acabado que pruebe tener defectos de material y/o fabricación bajo instalación normal, uso y servicio. Piezas de repuesto pueden ser obtenidas llamando al 1-877-345-BRIZO (2749) (en los Estados Unidos y Canadá) o escribiendo a:

En los Estados Unidos:
Delta Faucet Company
Product Service
55 E. 111th Street
Indianapolis, IN 46280

En Canada:
Masco Canada Limited, Plumbing Group
350 South Edgeware Road,
St. Thomas, Ontario, Canada N5P 4L1

Esta garantía es extensiva en lo que cubre el reemplazamiento de todas las piezas defectuosas y hasta el acabado, pero éstas son las únicas dos cosas que están cubiertas. CARGOS DE LABOR Y/O DANOS INCURRIDOS EN LA INSTALACIÓN, REPARACIÓN, O REEMPLAZAMIENTO

COMO TAMBIÉN CUALQUIER OTRO TIPO DE PÉRDIDA O DAÑOS ESTÁN EXCLUÍDOS. Prueba de compra (recibo original de venta) del comprador consumidor original debe de ser disponible a Delta para todos los reclamos. ESTA ES LA GARANTÍA EXCLUSIVA DE DELTA FAUCET COMPANY, QUE NO HACE CUALQUIER OTRA GARANTÍA DE CUALQUIER TIPO, INCLUYENDO LA GARANTÍA IMPLÍCITA DE COMERCIALIZACIÓN.

Esta garantía excluye todo uso industrial, comercial y de negocio, a cuyos compradores se les da una garantía limitada extendida de cinco años desde la fecha de compra, con todos los otros términos de esta garantía aplicados, excepto el de duración de ésta. Esta garantía es aplicable a las llaves de Delta® fabricadas después de Enero 1, 1995.

Algunos estados/provincias no permiten la exclusión o limitación de daños incidentales o consecuentes, de manera que la limitación o exclusión arriba escrita puede no aplicarle a usted. Cualquier daño a esta llave, resultado del mal uso, abuso, o descuido, o cualquier otro uso de piezas de repuesto que no sean genuinas de Delta® ANULARÁN LA GARANTÍA.

Esta garantía le da derechos legales específicos, y usted puede, también tener otros derechos que varían de estado/provincia a estado/provincia. Es aplicable sólo a las llaves Delta® instaladas en los Estados Unidos de América, Canadá y México.

© 2011 Masco Corporación de Indiana