

Price Pfister

TX8-0001

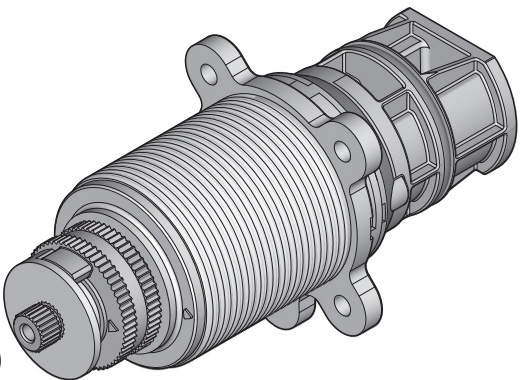

TUB & SHOWER VALVE CARTRIDGE
CARTUCHO DE LA VÁLVULA PARA BAÑERÍA Y DUCHA
CARTOUCHE DE LA VALVE POUR BAIN ET DOUCHE

06-19-08 EO7287H

33535-0200

Copyright © 2008, Price Pfister, Inc.

BLACK & DECKER COMPANY



Price Pfister
Lifetime Limited Mechanical & Finish Warranty Covers Finish and Function for as Long as You Own Your Home (Commercial Applications Limit the Duration of the Warranties as Provided Below)

Price Pfister provides the following Warranties for its products. Proof of Purchase may be required in order to obtain any of the benefits set forth below.

Limited Warranties: Price Pfister warrants that for as long as the original purchaser owns the home in which the Price Pfister product (the "Product"), is originally installed, the Product will be free of all defects in material and workmanship that would impair the intended and proper use of the Product. If the Product is installed in a commercial application, the above mechanical warranty shall be limited for a period of ten (10) years from the date of purchase of the Product.

Price Pfister warrants against deterioration of the Product's finish for as long as the original purchaser owns the home in which the Product is originally installed. If the Product is installed in a commercial application, the above finish warranty for Products that do not contain the Forever finish shall be limited to a period of five (5) years from the date of purchase.

Exclusive Remedy: In the event of any defect in the Product that breaches the foregoing warranties, Price Pfister, at its option, will repair or replace the defective part of the Product or repair or replacement of the Product is the exclusive remedy.

For any remedy under this warranty, Price Pfister is to be notified describing the problem. In order to notify Price Pfister and receive assistance or service under this warranty, the original purchaser may: (1) call 1-800-Pfister (1-800-752-8238) for a consumer service representative who can assist you, or (2) write consumer service department c/o Price Pfister Inc., 19701 DANA Lake Forest, CA 92630, and include a description of the problem, model number, your name, address, phone number and appropriate date of purchase; or (3) email Price Pfister's customer service department by going to www.PricePfister.com or (4) notify the location or distributor from which the Product was purchased. In any case, you may be required to return the Product to Price Pfister for inspection and proof of purchases may be required.

Limitations and Exclusions:

PRICE PFISTER WILL NOT BE LIABLE FOR ANY OTHER DAMAGES OR LOSSES, INCLUDING, BUT NOT LIMITED TO, INCIDENTAL AND/OR CONSEQUENTIAL DAMAGES, REGARDLESS OF THE LEGAL THEORY ASSERGED INCLUDING ANY CLAIM OR BREACH OF WARRANTY HEREUNDER OR ANY OTHER CAUSE, AND WHETHER ARISING IN CONTRACT OR IN TORT (including negligence and strict liability).

Price Pfister has the right to discontinue or modify any product at any time. Some states do not allow limitations or exclusions of incidental or consequential damages, so the above limitations or exclusions may not apply to you. This warranty gives you specific legal rights, and you may also have other rights which vary from state to state.

The above warranties do not cover damage resulting from improper maintenance, repair, cleaning or installation, misuse, abuse, alterations, accidents or Acts of God.



Price Pfister
Garantía Mecánica y sobre el Acabado Limitada por Vida
Cubre las funciones y el acabado por el tiempo en que usted es propietario de su casa.
(Las Aplicaciones Comerciales Limitan la Duración de las Garantías)

Price Pfister suministra las siguientes Garantías para sus productos. Es posible que se requiera la presentación de una Prueba de compra para obtener cualquiera de los beneficios indicados a continuación.

Garantías Limitadas: Price Pfister garantiza que por el tiempo que dure el comprador original sea propietario de la casa en la que se instale el producto, Price Pfister (el "Producto"), este Producto estará libre de todo defecto en material y mano de obra que pueda afectar el uso proyectado y correcto del Producto. Si el Producto se instala en una aplicación comercial, la garantía mecánica que amecede estará limitada a un periodo de diez (10) años a partir de la fecha de compra del Producto.

Price Pfister garantiza el acabado del Producto contra deterioro por el tiempo que el comprador original sea propietario de la casa en la que hubiese instalado originalmente el Producto. Si el Producto se instala en una aplicación comercial, la garantía sobre el acabado que precede para Productos que no contienen el acabado "Forever" estará limitada a un periodo de cinco (5) años a partir de la fecha de compra.

Recursos exclusivos: En el caso de que haya un defecto en el Producto que viole las garantías que preceden, Price Pfister, a su opción, reparará o reemplazará la pieza defectuosa del Producto. La reparación o el reemplazo del Producto es el recurso exclusivo.

Para todo recurso con respecto a esta garantía, Price Pfister deberá ser notificado con una descripción del problema. Para notificar a Price Pfister y recibir ayuda o servicio bajo esta garantía, el comprador original puede: (1) llamar al 1-800-Pfister (1-800-752-8238) para habilitar con un representante de servicio al cliente que le pueda ayudar, o (2) escribir al departamento de servicio al consumidor, c/o Price Pfister Inc., 19701 Dana Drive, Lake Forest, CA 92630 U.S.A., e incluir una descripción del problema, el número del modelo, su nombre, dirección, número de teléfono y fecha preliminar de compra; o (3) enviar un email al departamento de servicio al consumidor de Price Pfister entrando en la página www.PricePfister.com, (4) avisar al distribuidor de donde se compró el Producto, o (5) avisar al lugar al que se requiera la reparación de un producto de compra.

Limitaciones y Exclusiones:

PRICE PFISTER NO SE HAVÁ RESPONSABLE DE NINGUN OTRO DAÑO O PERJUICIO INCLUYENDO PERO SIN LIMITARLO A DAÑOS INCIDENTALES Y POCOS CLIENTES SIN IMPORTAR LA TEORÍA LEGAL AL QUE SE ALGUE, INCLUYENDO TODOS LOS TIPOS DE VIOLACION DE LA GARANTÍA PRESENTE O CUALQUIER OTRA CAUSA, Y YA SEAN O NO RESULTADO DE LA LEY CONTRA ACTUAL O LA DE ANTEREDESENTES (incluyendo negligencia y responsabilidad estricta).

Price Pfister tiene el derecho de discontinuar o modificar cualquier producto en cualquier momento. Ciertos estados no permiten limitaciones o exclusiones de daños incidentales o consecuentes, de manera que es posible que las limitaciones o exclusiones que preceden no correspondan en su caso. Esta garantía da origen a derechos legales específicos y es posible que usted también tenga otros derechos que difieren entre un estado y otro.

Las garantías que preceden cubren daños y perjuicios ocasionados como resultado de mantenimiento, reparaciones, limpieza o instalación inadecuados, mal uso, abuso, alteraciones, accidentes o causas de fuerza mayor.



Price Pfister
Une garantie limitée à vie pour ce qui est de l'aspect mécanique et de la finition, tant et aussi longtemps que vous serez propriétaire de votre domicile.
Garantie limitée en cas d'utilisation commerciale voir ci-dessous)

Vous pouvez obtenir une preuve d'achat peut être requise en cas de recours au titre de la garantie.

Garanties Limitées: Tant et aussi longtemps que l'acheteur sera propriétaire du domicile dans lequel le produit Price Pfister a été installé, nous, les garantissons que ce dernier sera exempt de tout défaut de matériau ou vice de fabrication pouvant en entraver l'utilisation correcte et le qu'importe. Dans le cas des produits d'utilisation commerciale, la garantie exprime ci-dessus est restreinte à une période de dix (10) ans.

Par ailleurs, tant et aussi longtemps que l'acheteur sera propriétaire du domicile dans lequel le produit Price Pfister a été installé, nous, les garantissons un article dont la finition ne pourra se détériorer. Dans le cas des produits d'utilisation commerciale qui ne comportent pas la finition "Forever", la garantie est restreinte à une période de cinq (5) ans.

Recours exclusif: En cas de défaut du produit relevant de la garantie, le fabricant pourra, à son discrétion, réparer ou remplacer la partie défectueuse. Cette mesure constitue un recours exclusif.

Pour tout recours au titre de la garantie, les clients doivent communiquer avec le fabricant pour lui faire part du problème. L'acheteur d'origine peut: (1) composer le 1-800-752-8238 pour parler à un représentant qui l'assistera, (2) écrire au service à la clientèle: Price Pfister Inc., 19701 DANA, Lake Forest, CA 92630 U.S.A., et fournir une explication du problème, en précisant le numéro de modèle, son nom, son adresse et son numéro de téléphone, ainsi que la date et l'achat approximative; (3) communiquer par courrier électronique avec le service à la clientèle en utilisant le site www.PricePfister.com, ou (4) aviser le détaillant qui a vendu le produit. On peut être obligé de retourner le produit au fabricant, ce qui peut être exigé.

Limitations et exclusions:

PRICE PFISTER NE SERA RESPONSABLE DES AUTRES DOMMAGES OU PERTES Y COMPRIS LES DOMMAGES INDIRECTES, INDÉTERMINÉS DE TOUTE NATURE JURIDIQUE, Y COMPRIS TOUT RECLAMATION SELON LA LOI BELLE L'AVANT ET LE RUFFORD DE GARNANTON, QUE CE SOIT PAR KAPPORT À UN CONTRAT OU PAR VOIE DE NÉCESSITÉ (ceci comprend la négligence et la responsabilité stricte).

Price Pfister se réserve le droit de discontinuer ou de modifier un produit en tout temps. Certaines provinces ne permettent pas l'exclusion ou la limitation des dommages indirects de sorte que la limitation exprimée peut ne pas s'appliquer. La présente garantie octroie aux clients certains droits d'ordre juridique, et ceux-ci pourraient en avoir d'autres, selon la province où ils habitent.

La garantie ne s'applique pas aux dommages résultant d'un entretien, d'un nettoyage, ou d'une installation fautivement effectués, ou encore d'usages fautifs, d'abus, de modifications, d'accidents ou de catastrophes naturelles.

English: Thank you for purchasing this Price Pfister product. All Price Pfister products are carefully engineered, and factory tested to provide long trouble-free use under normal conditions. This product is easy to install using basic tools and our easy to follow illustrated instructions. If you have any questions regarding your product installation call 1-800-Pfaucet (1-800-732-8238).

1 BEFORE PROCEEDING:

WARNING: Read all the instructions completely before proceeding. Price Pfister recommends calling a professional if you are uncertain about installing this product!

This product should be installed in accordance with all local and state plumbing and building codes.

WARNING: This product has been designed for use with the Price Pfister **0X8** series valve. It will not work with any other product. Please review the **0X8** valve installation instructions before installing this product.

2 WATER SHUT-OFF:

Locate water supply inlets and shut off water supply valves. These are usually found near water meter.

3 English: SURFACE PREPARATION:

For optimum performance of your new Price Pfister Valve, a minimum water pressure of 20 PSI is required. Have the basic tools ready for removal of old valve.

Español: Le agradecemos su compra de este producto Pfister. Todos los productos Pfister se diseñan cuidadosamente y se prueban en fábrica para suministrar un uso sin problemas bajo condiciones normales. Este producto es fácil de instalar utilizando herramientas básicas y nuestras instrucciones con gráficos fáciles de seguir. Si tiene cualquier pregunta acerca de la instalación de su producto llame al 1-800-Pfaucet (1-800-732-8238).

1 ANTES DE PROCEDER:

ADVERTENCIA: Lea todas las instrucciones antes de proseguir. ¡Price Pfister recomienda llamar a un profesional si tiene dudas sobre la instalación de este producto!

Este producto debe instalarse de acuerdo con todos los códigos locales y estatales de plomería y construcción.

ADVERTENCIA: Este producto ha sido diseñado para funcionar con válvulas de serie **0X8**. No funciona con cualquier otro tipo. Por favor repase las instrucciones de instalación de la válvula **0X8** antes de instalar este producto.

2 CIERRE DEL AGUA:

Localice las tuberías de entrada del agua y cierre las válvulas de suministro. Generalmente se encuentran cerca del medidor de agua.

3 Español: PREPARACIÓN DE LA SUPERFICIE:

Se requiere una presión mínima de agua de 20 PSI (137.8 kPa) para obtener un rendimiento óptimo de su nueva válvula de Price Pfister. Tenga las herramientas básicas listas para quitar la válvula antigua.

Français : Merci d'avoir acheté ce produit Price Pfister. Tous les produits Price Pfister sont fabriqués avec soin et contrôlés à l'usine pour offrir une longue durée de service sans problème dans des conditions d'utilisation normales. Il est facile de poser ce produit à l'aide d'un outillage de base et de nos illustrations très claires. Pour toute question concernant la pose de ce mitigeur de salle de bain, appelez le 1-800-Pfaucet (1-800-732-8238).

1 AVANT DE PROCÉDER À LA POSE

AVERTISSEMENT : lire attentivement toutes les instructions avant de procéder à l'installation. Price Pfister recommande de faire appel à un professionnel en cas d'incertitude quant à l'installation de ce produit !

Ce produit doit être posé en respectant l'ensemble des réglementations locale et nationale en matière de plomberie et de construction.

AVERTISSEMENT : Ce produit est conçu pour être utilisés avec les mitigeurs de Price Pfister de la série **0X8**. Il ne s'adapte à aucun autre produit. S'il vous plaît réviser les instructions d'installation de la valve **0x8** avant d'installer ce produit.

2 UCOUPURE DE L'ARRIVÉE D'EAU

Repérer les arrivées d'eau et fermer leurs robinets. Ces robinets se trouvent généralement à côté du compteur d'eau.

3 Français : PRÉPARATION DE LA SURFACE

Une pression d'eau d'au moins 137,89 kPa (20 PSI) est nécessaire pour optimiser les performances du mitigeur de Price Pfister neuf. Avoir l'outillage de base à portée de la main pour déposer l'ancien robinet.

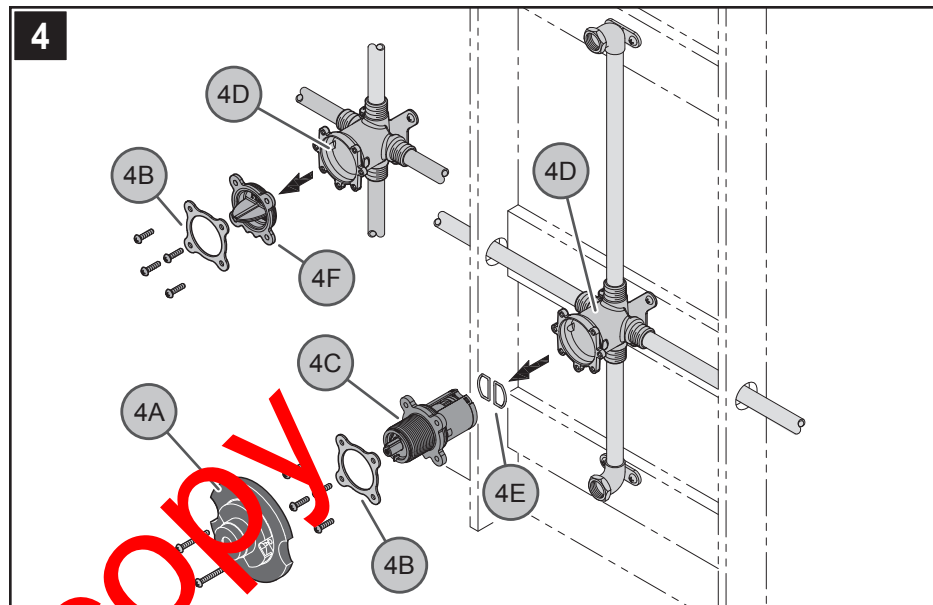

4 English: REMOVAL OF OLD CARTRIDGE

Remove Plaster Guard (4A), Backup Plate (4B) and Cartridge Assembly (4C) from Valve Body (4D). Be sure that O-Rings (4E) are removed from Valve Body (4D). Clean the Valve Body mounting surface completely. For valves with Test Plug (4F), remove Backup Plate (4B) and Test Plug (4F) from Valve Body (4D).

Español: RETIRO DEL CARTUCHO VIEJO

Retire la cubierta protectora para yeso (4A), la placa de respaldo (4B) y el conjunto del cartucho (4C) viejo del cuerpo de válvula (4D). Sea seguro que los anillos en O (4E) están quitados del cuerpo de válvula (4D). Limpie la superficie de montaje del cuerpo de válvula totalmente. Para las válvulas con el enchufe de la prueba (4F), retire la placa de respaldo (4B) y enchufe de prueba (4F) del cuerpo de válvula (4D).

4 Français : DÉPLACEMENT DE VIEILLE CARTOUCHE

Retirer le pare-plâtre (4A), la plaque d'appui (4B) et la vieille cartouche (4C) du corps de valve (4D). Soyez sûr que les joints torique (4E) sont enlevées du corps de valve (4D). Nettoyez la surface de montage de corps de valve complètement. Pour des valves avec le bouchon de preuve (4F), retirer la plaque d'appui (4B) et le bouchon de preuve (4F) du corps de valve (4D).

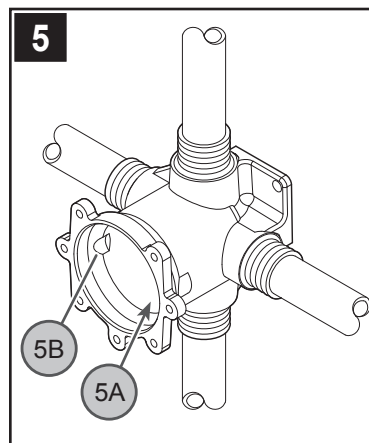

5 VALVE BODY CLEANING

Clean out the Valve Body Inner Surface Area (5A) thoroughly. Remove any existing material such as sediment and debris. Use provided emery cloth to clean and to smooth out any sharp edges on the Grooves (5B) inside the Valve Body.

5 LIMPIEZA DEL CUERPO DE VÁLVULA

Limpie la superficie interna del cuerpo de válvula (5A) a fondo. Quite cualquier material existente tal como sedimento y ruina. Utilice proporcionó el paño de esmeril para limpiar y para alisar cualquier filo en los surcos (5B) dentro del cuerpo de válvula.

5 NETTOYAGE DE CORPS DE VALVE

Nettoyez la superficie intérieure de corps de valve (5A) complètement. Enlevez n'importe quel matériel existant tel que le sédiment et les débris. Employez a fourni le tissu d'émeris pour nettoyer et lisser tous les bords pointus sur les cannelures (5B) à l'intérieur du corps de valve.

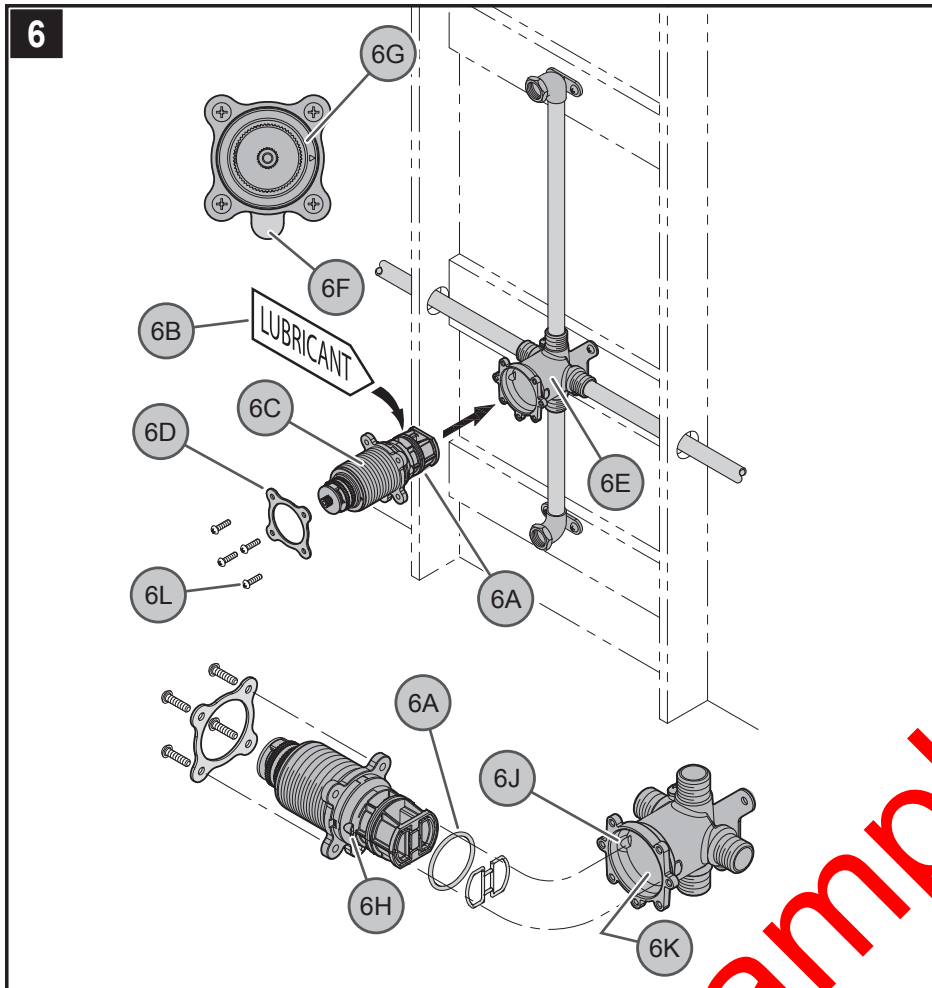

6 English: INSTALLATION OF NEW CARTRIDGE

Lubricate the Cartridge O-Rings (6A) using provided Lubricant (6B). Assemble Cartridge Assembly (6C) and Backup Plate (6D) into Valve Body (6E). Be sure that Notch (6F) from the Bonnet (6G) is pointing down.

Step 6 continued on next page.

6 Español: INSTALACIÓN DEL CARTUCHO NUEVO

Lubrique los anillos o del cartucho (6A) usando el lubricante apropiado (6B). Monte la asamblea del cartucho (6C) y la placa de reserva (6D) en el cuerpo de válvula (6E). Está seguro que la muesca (6F) del capo (6G) está señalando abajo.

El paso 6 continuó en la página siguiente.

6 Français : INSTALLATION DE NOUVELLE CARTOUCHE

Lubricate the Cartridge O-Rings (6A) using provided Lubricant (6B). Assemble Cartridge Assembly (6C) and Backup Plate (6D) into Valve Body (6E). Be sure that Notch (6F) from the Bonnet (6G) is pointing down. Pour l'ajustement de la température, renvoyez aux instructions de fini du bain.

Étape 6 a continué de la page suivante.

WARNING: When reassembling unit, be sure that Tabs (6H) from the Cartridge Assembly (6C) are set properly on the Valve Body groves (6J).

WARNING: When reassembling the Cartridge Assembly (6C) and Backup Plate (6D), be certain that the placement of the O-ring (6A) is not pinched between the casting wall (6K). Failure to do so will result in water leaks and water damage. Secure unit by tightening Screws (6L).

For temperature adjustment, refer to trim instructions.

For reversed inlet lines (back to back installation), refer to valve instructions.

ADVERTENCIA: Al volver a montar la unidad, esté seguro que las lengüetas (6H) de la asamblea del cartucho (6C) están fijadas correctamente en las arboledas del cuerpo de válvula (6J).

ADVERTENCIA: Al volver a montar la asamblea del cartucho (6C) y la placa de reserva (6D), esté seguro que la colocación del anillo o (6A) no está pellizcada entre la pared del bastidor (6K). La falta de hacer tan dará lugar a escapes de agua y a daño del agua. Asegure la unidad apretando atornilla (6L).

Para el ajuste de la temperatura, remita a las instrucciones de terminado del baño.

Para el ajuste de líneas invertidas (instalación espalda con espalda), refiera a las instrucciones de la válvula.

AVERTISSEMENT: En rassemblant l'unité, soyez sûr que les étiquettes (6H) de l'Assemblée de cartouche (6C) sont placées correctement sur les plantations de corps de valve (6J).

AVERTISSEMENT: When reassembling the Cartridge Assembly (6C) and Backup Plate (6D), be certain that the placement of the O-ring (6A) is not pinched between the casting wall (6K). Failure to do so will result in water leaks and water damage. Secure unit by tightening Screws (6L)

Pour l'ajustement de la température, renvoyez aux instructions de fini du bain.

Pour l'ajustement de tuyaux d'arrivée intervertis (pose dos à dos), référez-vous aux instructions de valve.

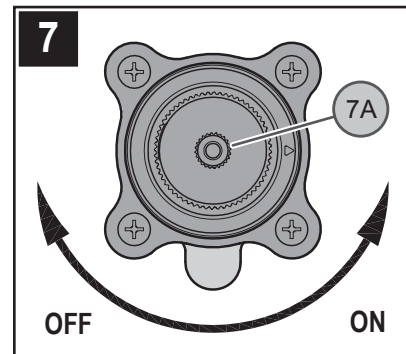

7 UNIT START UP

Turn on water supplies, and check all connections for leaks. Turn Stem (7A) counterclockwise to full on position and check all connections for leaks. Rotate Stem (7A) clockwise to turn off.

7 ACTIVACIÓN DE LA UNIDAD

Gire los abastecimientos de agua, y compruebe todas las conexiones para saber si hay escapes. Dé vuelta al vástago (7A) a la izquierda a la posición de trabajo completa y compruebe todas las conexiones para saber si hay escapes.

Gire el vástago (7A) a la derecha para apagar.

7 MISE EN SERVICE DE L'APPAREIL

Ouvrir les arrivées d'eau et contrôler l'étanchéité de tous les branchements. Tournez la tige (7A) dans le sens contraire des aiguilles d'une montre à la pleine position de fonctionnement et examinez tous les raccordements pour déceler les fuites. Tournez la tige (7A) dans le sens des aiguilles d'une montre pour s'éteindre.

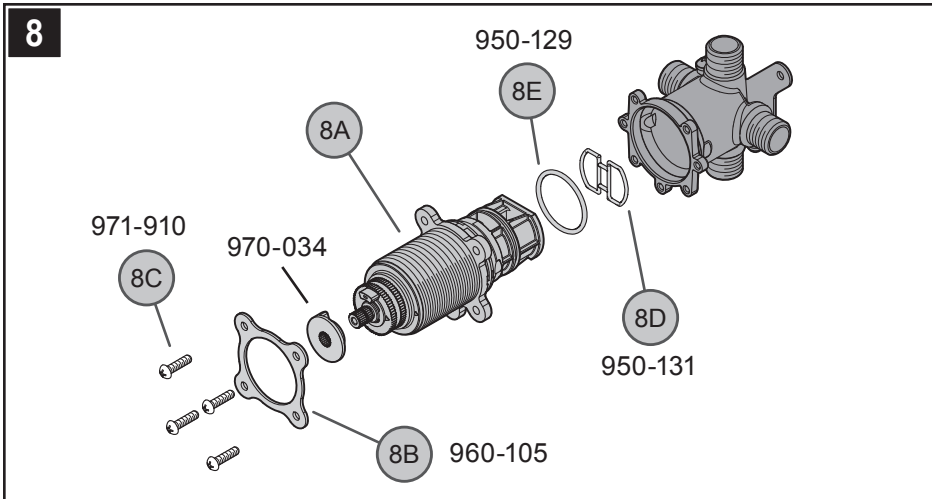

8 English: CLEANING CARTRIDGE

If the temperature or flow does not remain constant, the Cartridge Assembly (8A) must be cleaned. Shut-off water supply. Remove trim assembly (not shown). Remove Screws (8C), Backup Plate (8B) and Cartridge Assembly (8A). Inspect inlets for sediment and flush with water. Inspect O-rings (8D & 8E) for damage. Re-install Cartridge Assembly (8A), and Backup Plate (8B) then turn on water supply. If problem persists replace Cartridge Assembly (8A).



CAUTION: Do not disassemble Cartridge (8A).



CAUTION: When reinstalling Cartridge Assembly (8A), go to step 5 for more details.

8 Español: LIMPIEZA DEL CARTUCHO

Si la temperatura o el flujo no se mantiene constante, se debe limpiar el conjunto del cartucho (8A). Cierre el suministro de agua. Retire el conjunto de la moldura (no se muestra). Quite los tornillos (8C), la placa de respaldo (8B) y el conjunto del cartucho (8A). Inspeccione las entradas para determinar si hay sedimento, y enjuague con agua. Inspeccione los anillos en O (8D y 8E) para ver si están dañados. Reinstale el conjunto del cartucho (8A) y la placa de respaldo (8B), luego, abra el suministro de agua. Si el problema persiste, reemplace el conjunto del cartucho (8A).



PRECAUCIÓN: Do not disassemble Cartridge (8A).



PRECAUCIÓN: Cuando reinstale el conjunto del cartucho (8A), consulte el paso 5 para obtener más detalles.

8 Français : NETTOYAGE DE LA CARTOUCHE

Si la température ou le débit ne restent pas constants, la cartouche (8A) doit être nettoyée. Couper l'arrivée d'eau. Retirer la garniture (non représentée). Retirer les vis (8C), la plaque d'appui (8B) et la cartouche (8A). Examiner les entrées pour voir si des dépôts s'y sont accumulés et les rincer à l'eau. Examiner les joints toriques (8D et 8E) pour voir s'ils sont endommagés. Remettre la cartouche (8A) et la plaque d'appui (8B) en place, puis ouvrir l'arrivée d'eau. Si le problème persiste, remplacer la cartouche (8A).



ATTENTION : Ne pas démonter la cartouche (8A).



ATTENTION : Lors de la remise en place de la cartouche (8A), voir l'étape 5 pour plus de détails.



English: MAINTENANCE AND CARE

Cleaning Instructions:

For all handles and decorative finishes, use only a soft damp cloth to clean and shine. Use of polish, detergents, abrasive cleaners, organic solvents, or acid may cause damage. Use of other than a soft damp cloth will nullify our warranty!

Special Trim:

Trim products which contain porcelain or other similar substances are not acceptable for public areas or commercial use. Installation of said trim is at user's risk!



Español: MANTENIMIENTO Y CUIDADO

Instrucciones Para Limpieza:

Para limpiar y hacer brillar las manijas y el acabado decorativo use solamente un paño suave y húmedo. El uso de pulidores, detergentes, limpiadores abrasivos, solventes orgánicos o ácidos puede provocar daños. ¡El uso de algo más que un paño suave y húmedo invalida nuestra garantía!

Acabados Especiales:

Los productos con acabados que contienen porcelana u otras sustancias similares no son aceptables para áreas públicas ni para usos comerciales. Su instalación bajo tales circunstancias es bajo el riesgo del usuario!



Français: ENTretien et Soins

Instructions De Nettoyage :

N'utiliser qu'un chiffon humide pour nettoyer et polir toutes les manettes et ornements décoratives. L'utilisation de pâte à polir, de détergents, de produits nettoyants abrasifs, de solvants organiques ou d'acide peut endommager ces pièces. L'utilisation d'autre chose qu'un chiffon humide annulera la garantie !

Garnitures Spéciales :

Les garnitures contenant de la porcelaine ou une autre substance similaire ne sont pas acceptables dans les lieux publics ou les établissements commerciaux. La pose de telles garnitures se fait aux risques de l'utilisateur.



1-800-PFAUCET (1-800-732-8238)

For Toll-Free Pfaucet information call

1-800-PFAUCET (1-800-732-8238) or visit www.pricepfister.com

- Installation Support
- Care and Warranty Information

Español:

Para obtener información mediante llamadas gratis, llame al 1-800-PFAUCET

(1-800-732-8238) o visite www.pricepfister.com

- Apoyo a instaladores
- Información sobre cuidado y garantías

Français:

Pour les renseignements concernant le service sans frais de Pfaucet, appelez 1-800-PFAUCET (1-800-732 8238) appel ou visite www.pricepfister.com.

- Assistance à l'installation
- Informations sur l'entretien et la garantie

Price Pfister

19701 DaVinci
Lake Forest, CA 92610
Phone: 1-800-Pfaucet
www.pricepfister.com
A BLACK & DECKER COMPANY