

Installation and Care Guide  
Guide d'installation et d'entretien  
Guía de instalación y cuidado

Kitchen and Entertainment Sinks  
Éviers de cuisine et de récréation  
Fregaderos de cocina y para ocasiones especiales

K-3099, K-3146, K-3147,  
K-3148, K-3150, K-3163,  
K-3164, K-3165, K-3166,  
K-3168, K-3171, K-3174,  
K-3177, K-3180, K-3181,  
K-3182, K-3183, K-3184,  
K-3185, K-3186, K-3197,  
K-3325, K-3330, K-3331,  
K-3332, K-3333, K-3334,  
K-3335, K-3336, K-3337,  
K-3338, K-3339, K-3340,  
K-3341, K-3343, K-3345,  
K-3350, K-3351, K-3352,  
K-3353, K-3354, K-3355,  
K-3356, K-3359, K-3376,  
K-3891, K-3899, K-6661,  
K-6662

USA/Canada: 1-800-4KOHLER

México: 001-877-680-1310

[kohler.com](http://kohler.com)

THE BOLD LOOK  
OF **KOHLER**®

1068904-2-C

©2009 Kohler Co.

## Thank You For Choosing Kohler Company

Thank you for choosing Kohler Company. Your Kohler Company product reflects the true passion for design, craftsmanship, artistry, and innovation Kohler Company stands for. We are confident its dependability and beauty will surpass your highest expectations, satisfying you for years to come.

All the information in this guide is based upon the latest product information available at the time of publication. At Kohler Company, we strive to fulfill our mission of improving the level of gracious living for each person who is touched by our products and services. We reserve the right to make changes in product characteristics, packaging, or availability at any time without notice.

Please take a few minutes to review this guide. If you encounter any installation or performance problems, please call 1-800-4-KOHLER (1-800-456-4537) from within the USA and Canada, or 001-877-680-1310 from within Mexico.

## Merci d'avoir choisi la compagnie Kohler

Merci d'avoir choisi la compagnie Kohler. Votre produit de la compagnie Kohler reflète la véritable passion du design, d'artisanat, d'art et d'innovation représentant la compagnie Kohler. Nous sommes confiants que sa fiabilité et beauté surpasseront vos exigences les plus élevées, vous satisfaisant pendant les années à venir.

Toutes les informations incluses dans ce guide correspondent aux toutes dernières informations disponibles au moment de la publication. A la compagnie Kohler, nous aspirons à remplir notre mission d'améliorer le niveau de vie gracieux pour chaque individu affecté par nos produits et services. Nous nous réservons le droit d'apporter des modifications aux caractéristiques, aux emballages et à la disponibilité des produits à tout moment, et ce sans préavis.

Veillez prendre s'il vous plaît quelques minutes pour étudier ce guide. En cas de problème d'installation ou de fonctionnement, appeler le 1-800-4-KOHLER (1-800-456-4537) aux É.U. et au Canada, ou le 001-877-680-1310 au Mexique.

## Gracias por elegir los productos de Kohler

Gracias por elegir los productos Kohler. Su producto de Kohler Company refleja la verdadera pasión por el diseño, la mano de obra, la artesanía y la innovación que forman parte de Kohler Company. Estamos seguros que su confiabilidad y belleza excederán sus más altas expectativas, dándole satisfacción por años.

Toda la información que aparece en la guía está basada en la información más reciente disponible al momento de publicación. En Kohler Company, nos esforzamos por alcanzar nuestra misión de mejorar el nivel del buen vivir de quienes disfrutan de nuestros productos y servicios. Nos reservamos el derecho de efectuar cambios en las características, embalaje o disponibilidad del producto en cualquier momento, sin previo aviso.

Dedique unos minutos para leer esta guía. Si tiene algún problema de instalación o funcionamiento, llámenos al 1-800-4-KOHLER (1-800-456-4537) desde los EE.UU. y Canadá, ó 001-877-680-1310 desde México.

## Important Information



**WARNING: Risk of personal injury. Metal surfaces are sharp and can cause severe cuts. Use gloves and handle sink edges carefully.**

**IMPORTANT!** Your sink may appear different than the sink pictured throughout the installation steps.

## Important Information (cont.)

**NOTE:** More specialized tools may be required to install the sink to countertop materials other than wood or wood composites.

- Due to the nature of undercounter installations, Kohler Co. recommends that undercounter sink installations be performed by trained and experienced installers.
- For multiple bowl installations, a minimum distance of 2-3/16" (5.6 cm) is required between the bowls. Any additional required support should be determined by the countertop supplier.
- The number of mounting brackets included with your sink may differ from the number of brackets illustrated. Use all the mounting brackets included with the sink.
- Some models of undercounter sinks are offered in Reveal (not flush) and No-Reveal mounting options. The faucet rough-in differs for each model.
- For replacement installations, make sure the existing cutout is the same size or smaller than the cutout for the new sink.
- Allow the sealant to cure following the sealant manufacturer's instructions.
- All information in these instructions is based on the latest product information available at the time of publication. Kohler Co. reserves the right to make revisions in the design of products without notice, as specified in the Price Book.

## Informations importantes



**AVERTISSEMENT: Risque de blessures corporelles. Les surfaces en métal sont tranchantes et peuvent causer des coupures graves. Porter des gants et manipuler les rebords de l'évier avec précaution.**

**IMPORTANT!** L'évier actuel pourrait différer de celui illustré dans les étapes d'installation.

**REMARQUE:** Plus d'outils spécialisés peuvent être requis pour installer l'évier sur des matériaux de comptoir autres que bois ou bois composites.

- Vu la nature particulière des installations sous comptoir, Kohler Co. recommande que les installations des éviers sous comptoir soient effectuées par des installateurs formés et expérimentés.
- Pour l'installation de bacs multiples, une distance minimum de 2-3/16" (5,6 cm) est requise entre les bacs. Tout support supplémentaire nécessaire devrait être déterminé par le fournisseur du comptoir.
- Le nombre de supports de fixation inclus avec l'évier pourrait différer du nombre illustré. Utiliser tous les supports de fixation inclus avec l'évier.
- Certains modèles d'éviers sous comptoir sont offerts dans les options de montage Reveal (non égal) ou No-Reveal. Le raccordement du robinet diffère pour chaque modèle.
- Pour des installations de remplacement, s'assurer que la découpe existante soit de taille égale ou inférieure à celle du nouvel évier.
- Laisser prendre le mastic selon les instructions du fabricant.
- Tous les renseignements contenus dans ces instructions sont basés sur les données les plus récentes relatives au produit au moment de la publication. Kohler Co. se réserve le droit d'apporter toutes modifications sur le design des produits et ceci sans préavis, tel que spécifié dans le catalogue des prix.

## Información importante



**ADVERTENCIA: Riesgo de lesiones personales. Las superficies metálicas tienen bordes cortantes y pueden producir cortaduras graves. Utilice guantes y tenga cuidado con los bordes del fregadero.**

**¡IMPORTANTE!** Su fregadero puede diferir del fregadero ilustrado en los pasos de instalación.

**NOTA:** Es posible que requiera herramientas especiales para instalar el fregadero en materiales de cubierta distintos a la madera o compuestos de madera.

- Debido a la naturaleza de las instalaciones bajo cubierta, Kohler Co. recomienda que estas instalaciones sean realizadas por un personal calificado y con experiencia.
- Para instalaciones de fregaderos múltiples, se requiere una distancia mínima de 2-3/16" (5,6 cm) entre los fregaderos. Todo soporte adicional requerido debe ser determinado por el proveedor de la cubierta.
- El número de soportes de montaje que se incluyen con su fregadero puede diferir del número de soportes ilustrados. Utilice todos los soportes de montaje incluidos con el fregadero.
- Algunos modelos de fregaderos de bajo cubierta ofrecen opciones de montaje con borde expuesto (no al ras) y sin borde expuesto. La instalación de la grifería es diferente para cada modelo.
- Si va a reemplazar el fregadero, asegúrese de que la abertura existente sea del mismo tamaño o menor que la abertura para el fregadero nuevo.
- Deje que el sellador se seque según las instrucciones del fabricante del sellador.
- Toda la información contenida en estas instrucciones está basada en la información más reciente disponible al momento de su publicación. Kohler Co. se reserva el derecho de modificar el diseño de los productos sin previo aviso, tal como se especifica en la lista de precios.

## Preparation/Préparation/Preparación

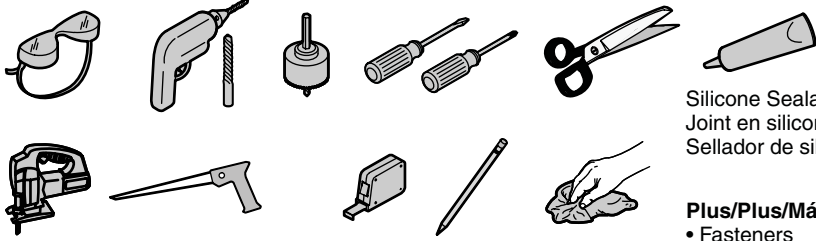

Silicone Sealant  
Joint en silicone  
Sellador de silicona

Jigsaw or Keyhole Saw  
Scie sauteuse ou scie cylindrique  
Sierra caladora eléctrica o serrucho de calar

Rags  
Chiffons  
Trapos

**Plus/Plus/Más:**  
• Fasteners  
• Fixations  
• Herrajes

- 1** Verify cabinet clearance.  
Vérifier l'espace du meuble.  
Verifique el espacio libre del gabinete.

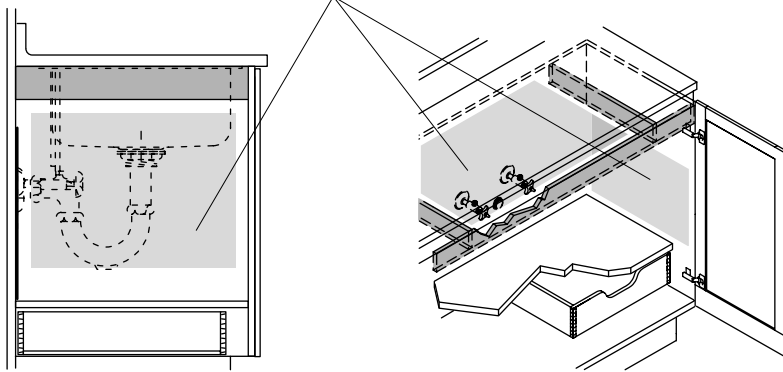

- 2** Choose a mounting style.  
Choisir un style de fixation.  
Seleccione un estilo de montaje.

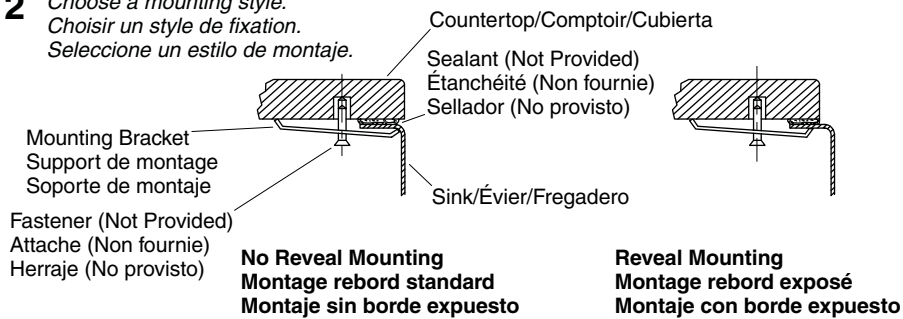

**No Reveal Mounting**  
Montage rebord standard  
Montaje sin borde expuesto

**Reveal Mounting**  
Montage rebord exposé  
Montaje con borde expuesto

## Installation/Installation/Instalación

### 3 Choose the correct fastener for the countertop material! Choisir la fixation adéquate au matériau du comptoir! ¡Seleccione el herraje correcto para el material de la cubierta!

Space the mounting brackets around the underside of the countertop and secure loosely.

Espacer les supports de fixation autour de la base du comptoir et sécuriser légèrement.

Coloque los soportes de montaje a intervalos iguales alrededor del lado inferior de la cubierta y fije sin apretar.

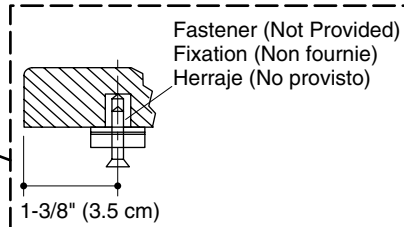
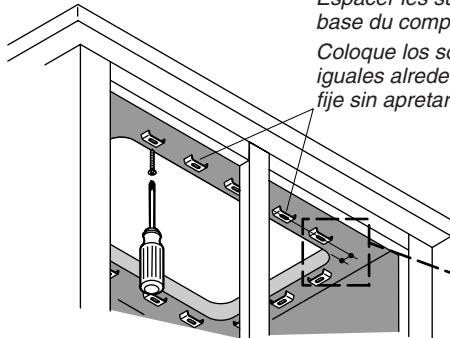

### 4 Clean the residue from the top and underside of the counter. Nettoyer le résidu du dessus et dessous du comptoir. Limpie los residuos del lado inferior y superior de la cubierta.

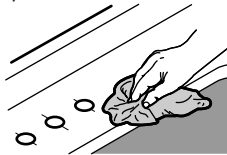

### 5 Apply sealant near the inside edge. Appliquer de l'étanchéité près du rebord intérieur. Aplique sellador cerca del filo interior.

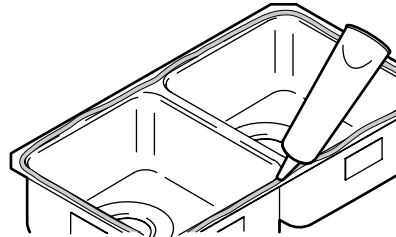

### 6 Mount the sink. Monter l'évier. Monte el fregadero.

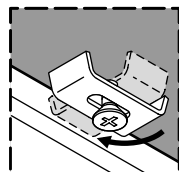
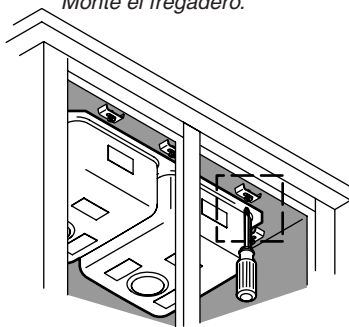

Turn the bracket.  
 Tourner le support.  
 Gire el soporte.

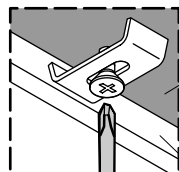

Secure the bracket.  
 Sécuriser le support.  
 Fije el soporte.

**Do not overtighten!**  
**Ne pas trop serrer!**  
**¡No apriete demasiado!**

Countertop  
 Comptoir  
 Cubierta

Sink  
 Évier  
 Fregadero

## Installation/Installation/Instalación

**7**

Apply sealant  
(optional).  
Appliquer de  
l'étanchéité  
(optionnel).  
Aplique sellador  
(opcional).

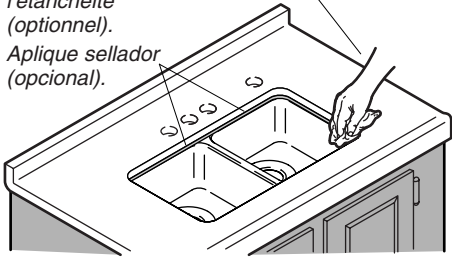

Wipe away the excess  
sealant and allow to dry.  
Essuyer l'excès d'étanchéité  
et laisser sécher.  
Limpie el exceso de sellador  
y deje secar.

**8**

Install the faucet  
and the strainer.  
Installer le robinet  
et la crépine.  
Instale la grifería  
y la coladera.

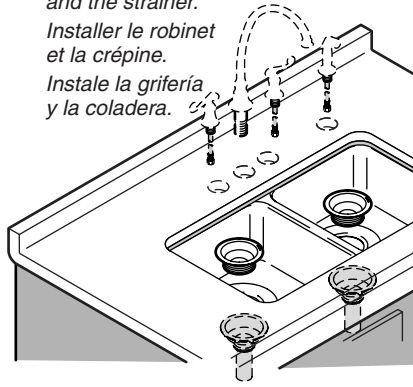

**9**

Make the drain connections.  
Faire les connexions de drain.  
Haga las conexiones del desagüe.

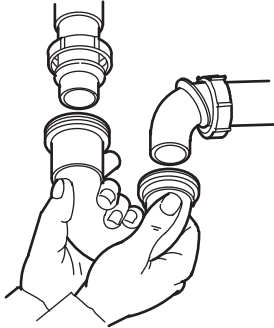

**10**

Connect the supplies.  
Connecter les alimentations.  
Conecte los suministros.

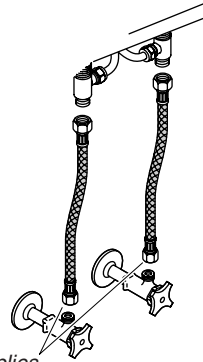

**11**

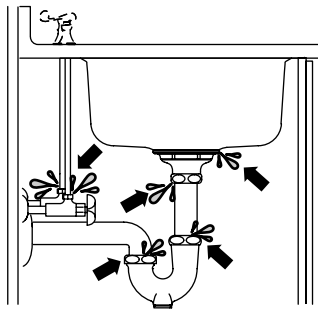

Run water into the sink  
and check for leaks.  
Laisser couler l'eau dans  
l'évier et vérifier s'il y a  
des fuites.  
Haga circular agua al  
fregadero y verifique que  
no haya fugas.

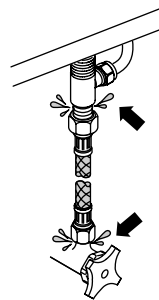

## Care and Cleaning

For best results, keep the following in mind when caring for your KOHLER product:

- Always test your cleaning solution on an inconspicuous area before applying to the entire surface. Cleaners containing chloride are not recommended.
- Wipe surfaces clean and rinse completely with water immediately after applying cleaner. Rinse and dry any overspray that lands on nearby surfaces.
- Do not allow cleaners to soak on surfaces.
- Use a soft, dampened sponge or cloth. Never use an abrasive material such as a brush or scouring pad to clean surfaces.
- Be careful not to leave staining materials in contact with the surface for extended periods of time.
- The ideal cleaning technique is to rinse thoroughly and blot dry any water from the surface after each use.

For detailed cleaning information and products to consider, visit [www.kohler.com/clean](http://www.kohler.com/clean). To order Care & Cleaning information, call 1-800-456-4537.

## Entretien et nettoyage

Pour de meilleurs résultats, prendre ce qui suit en considération lors de l'entretien de votre produit KOHLER:

- Toujours tester la solution de nettoyage sur une surface la moins évidente avant de l'appliquer sur la totalité de la surface. Les nettoyeurs qui contiennent du chlorure ne sont pas recommandés.
- Essuyer les surfaces et rincer complètement avec de l'eau immédiatement après l'application du nettoyant. Rincer et sécher tout éclaboussement sur les surfaces avoisinantes.
- Ne pas laisser les nettoyeurs sur les surfaces.
- Utiliser une éponge ou un chiffon doux et humide. Ne jamais utiliser de matériau abrasif tel que brosse ou éponges à récurer pour nettoyer les surfaces.
- Faire attention de ne pas laisser de matériaux qui tachent en contact avec la surface pendant de longues périodes.
- La technique idéale de nettoyage est de bien rincer et de sécher toute eau de la surface après chaque usage.

Pour l'information détaillée de nettoyage et des produits à considérer, visiter [www.kohler.com/clean](http://www.kohler.com/clean). Pour commander des informations d'entretien et de nettoyage, composer le 1-800-456-4537.

## Cuidado y limpieza

Para obtener los mejores resultados, tenga presente lo siguiente al limpiar su producto KOHLER:

- Siempre pruebe la solución de limpieza en un área oculta antes de aplicarla a toda la superficie. No se recomienda utilizar productos de limpieza que contengan cloruro.
- Limpie con un trapo las superficies y enjuague completa e inmediatamente con agua después de aplicar el limpiador. Enjuague y seque las superficies cercanas que se hayan rociado.
- No deje por tiempo prolongado los limpiadores en las superficies.
- Utilice una esponja o trapo suave y húmedo. Nunca utilice materiales abrasivos como cepillos o estropajos de tallar para limpiar las superficies.
- Tenga cuidado de no dejar sustancias que manchen, en contacto con la superficie por periodos prolongados.
- La técnica de limpieza ideal es enjuagar completamente y secar dando toques suaves el agua de la superficie después de cada uso.



## Cuidado y limpieza (cont.)

Para obtener información detallada de limpieza y los limpiadores a considerar, visite [www.kohler.com/clean](http://www.kohler.com/clean). Para solicitar información sobre el cuidado y la limpieza, llame al 1-800-456-4537.

## Warranty

### ONE-YEAR LIMITED WARRANTY

KOHLER plumbing products are warranted to be free of defects in material and workmanship for one year from date of installation.

Kohler Co. will, at its election, repair, replace or make appropriate adjustment where Kohler Co. inspection discloses any such defects occurring in normal usage within one (1) year after installation. Kohler Co. is not responsible for removal or installation costs. **Use of in-tank toilet cleaners will void the warranty.**

To obtain warranty service contact Kohler Co. either through your Dealer, Plumbing Contractor, Home Center or E-tailer, or by writing Kohler Co., Attn.: Customer Care Center, 444 Highland Drive, Kohler, WI 53044, USA, or by calling 1-800-4KOHLER (1-800-456-4537) from within the USA and Canada, and 001-877-680-1310 from within Mexico.

**IMPLIED WARRANTIES INCLUDING THAT OF MERCHANTABILITY AND FITNESS FOR A PARTICULAR PURPOSE ARE EXPRESSLY LIMITED IN DURATION TO THE DURATION OF THIS WARRANTY. KOHLER CO. AND/OR SELLER DISCLAIM ANY LIABILITY FOR SPECIAL, INCIDENTAL OR CONSEQUENTIAL DAMAGES.** Some states/provinces do not allow limitations on how long an implied warranty lasts, or the exclusion or limitation of special, incidental or consequential damages, so these limitations and exclusions may not apply to you. This warranty gives you specific legal rights. You may also have other rights which vary from state/province to state/province.

This is Kohler Co.'s exclusive written warranty.

## Garantie

### GARANTIE LIMITÉE D'UN AN

Les produits de plomberie KOHLER sont garantis contre tout défaut matériel et de fabrication pour un an, à partir de la date de l'installation.

Kohler Co. jugera à sa discrétion, de la réparation, du remplacement ou du réglage approprié et ceci après toute inspection faite par Kohler Co. de tous défauts dus à une utilisation normale et ceci pendant un (1) an à partir de la date d'installation. Kohler Co. n'est pas responsable des coûts de démontage ou d'installation. **L'utilisation de nettoyeurs à l'intérieur du réservoir annulera la garantie.**

Pour obtenir un service-garantie, contacter Kohler Co. par l'intermédiaire de votre vendeur, plombier, centre de rénovation, revendeur par internet ou par écrit à Kohler Co. à l'attention de: Customer Care Center (Service d'assistance à la clientèle), 444 Highland Drive, Kohler, WI 53044, USA, ou composer le 1-800-4KOHLER (1-800-456-4537) à partir des États-Unis et du Canada, et le 001-877-680-1310 à partir du Mexique.

**LA DURÉE DES GARANTIES TACITES, Y COMPRIS CELLES DE QUALITÉ MARCHANDE ET D'APTITUDE À UN EMPLOI PARTICULIER, SE LIMITE EXPRESSÉMENT À LA DURÉE DE LA PRÉSENTE GARANTIE. KOHLER CO. ET/OU LE REVENDEUR DÉCLINENT TOUTE RESPONSABILITÉ CONTRE LES DOMMAGES PARTICULIERS, IMPRÉVUS OU DE CIRCONSTANCE.** Certains états/provinces ne permettent pas la limitation sur la durée de la garantie implicite, ou

## Garantie (cont.)

l'exclusion ou la limitation de dommages spéciaux, accessoires ou indirects, et, par conséquent, ces limitations et exclusions pourraient ne pas s'appliquer dans votre cas. Cette garantie vous donne des droits légaux spécifiques. Vous pouvez également avoir d'autres droits qui varient d'un état/province à l'autre.

Ceci constitue la garantie écrite exclusive de Kohler Co.

## Garantía

### GARANTÍA LIMITADA DE UN AÑO

Se garantiza que los productos de plomería KOHLER están libres de defectos de material y mano de obra por un año a partir de la fecha de instalación.

Kohler Co., a su criterio, reparará, reemplazará o realizará los ajustes pertinentes en los casos en que la inspección realizada por Kohler Co. determine que dichos defectos ocurrieron durante el uso normal en el transcurso de un (1) año a partir de la fecha de la instalación. Kohler Co. no se hace responsable de los gastos de desinstalación o instalación. **El uso de limpiadores de inodoro que se colocan dentro del tanque anulará la garantía.**

Para obtener el servicio de garantía, comuníquese con Kohler Co. a través de su distribuidor, contratista de plomería o distribuidor a través de Internet, o escriba directamente a: Kohler Co., Attn.: Customer Care Center, 444 Highland Drive, Kohler, WI 53044, U.S.A. o llame al 1-800-4KOHLER (1-800-456-4537) desde los Estados Unidos y Canadá, o al 001-877-680-1310 desde México.

**TODA GARANTÍA IMPLÍCITA EN RELACIÓN A PRODUCTOS DE USO COMERCIAL, INCLUYENDO LA COMERCIALIZACIÓN E IDONEIDAD DEL PRODUCTO PARA UN USO DETERMINADO, SE LIMITA EXPRESAMENTE A LA DURACIÓN DE LA PRESENTE GARANTÍA. KOHLER CO. Y/O EL VENDEDOR NO SE HACEN RESPONSABLES POR CONCEPTO DE DAÑOS PARTICULARES, INCIDENTALES O INDIRECTOS.** Algunos estados/provincias no permiten limitaciones en cuanto a la duración de una garantía implícita o a la exclusión o limitación de daños particulares, incidentales o indirectos, por lo que estas limitaciones y exclusiones pueden no aplicar a su caso. Esta garantía le otorga ciertos derechos legales específicos. Además, usted puede tener otros derechos que varían de estado a estado y provincia a provincia.

**El presente documento constituye la garantía exclusiva por escrito de Kohler Co.**

Kohler Co.

1068904-2-C

1068904-2-C

**KOHLER®**

Installation and Care Guide  
Guide d'installation et d'entretien  
Guía de instalación y cuidado

Strainer  
Crépines  
Coladera

K-8799, K-8801, K-8803,  
K-8804

M product numbers are for Mexico (i.e. K-12345M)  
Los números de productos seguidos de M  
corresponden a México (Ej. K-12345M)

**USA: 1-800-4-KOHLER**  
**Canada: 1-800-964-5590**  
**México: 001-877-680-1310**

[kohler.com](http://kohler.com)

THE BOLD LOOK  
OF **KOHLER**®

©2008 Kohler Co.

1084071-2-B

## Thank You For Choosing Kohler Company

Thank you for choosing Kohler Company. Your Kohler Company product reflects the true passion for design, craftsmanship, artistry, and innovation Kohler Company stands for. We are confident its dependability and beauty will surpass your highest expectations, satisfying you for years to come.

All the information in this guide is based upon the latest product information available at the time of publication. At Kohler Company, we strive to fulfill our mission of improving the level of gracious living for each person who is touched by our products and services. We reserve the right to make changes in product characteristics, packaging, or availability at any time without notice.

Please take a few minutes to review this guide. If you encounter any installation or performance problems, please call 1-800-4-KOHLER from within the USA, 1-800-964-5590 from within Canada, or 001-877-680-1310 from within Mexico.

## Merci d'avoir choisi la compagnie Kohler

Merci d'avoir choisi la compagnie Kohler. Votre produit de la compagnie Kohler reflète la véritable passion du design, d'artisanat, d'art et d'innovation représentant la compagnie Kohler. Nous sommes confiants que sa fiabilité et beauté surpasseront vos exigences les plus élevées, vous satisfaisant pendant les années à venir.

Toute l'information dans ce guide est basée sur la dernière disponible au moment de la publication. A la compagnie Kohler, nous aspirons à remplir notre mission d'améliorer le niveau de vie gracieux pour chaque individu affecté par nos produits et services. Nous nous réservons le droit d'apporter toutes modifications aux caractéristiques, emballages ou disponibilités des produits, et ceci à tout moment et sans préavis.

Veillez prendre s'il vous plaît quelques minutes pour étudier ce guide. En cas de problème d'installation ou de performance, veuillez composer le 1-800-4-KOHLER à partir des E.U., le 1-800-964-5590 à partir du Canada, ou le 001-877-680-1310 à partir du Mexique.

## Gracias por elegir los productos Kohler

Gracias por elegir los productos de Kohler. Su producto de Kohler Company refleja la verdadera pasión por el diseño, la mano de obra, la artesanía y la innovación que forman parte de Kohler Company. Estamos seguros que su confiabilidad y belleza excederán sus más altas expectativas, dándole satisfacción por años.

Toda la información que aparece en la guía está basada en la información más reciente disponible al momento de publicación. En Kohler Company, nos esforzamos por alcanzar nuestra misión de mejorar el nivel del buen vivir de quienes disfrutan de nuestros productos y servicios. Nos reservamos el derecho de efectuar cambios en las características, embalaje o disponibilidad del producto en cualquier momento, sin previo aviso.

Dedique unos minutos para leer esta guía. Si tiene algún problema de instalación o funcionamiento, llámenos al 1-800-4-KOHLER desde los EE.UU., 1-800-964-5590 desde Canadá, ó 001-877-680-1310 desde México.

## Before You Begin

**NOTICE:** Do not reposition the drain after the locknut has been tightened.

- Observe all local plumbing and building codes.
- If possible, install the drain before installing the sink.
- Kohler Co. reserves the right to make revisions in the design of drains without notice, as specified in the Price Book.

## Avant de commencer

**NOTICE:** Ne pas déplacer le drain après avoir serré le contre-écrou.

- Respecter tous les codes de plomberie et de bâtiment locaux.
- Si possible, installer le drain avant d'installer l'évier.
- Kohler Co. se réserve le droit d'apporter toutes modifications au design des drains et ceci sans préavis, comme spécifié dans le catalogue des prix.

## Antes de comenzar

**AVISO:** No mueva el desagüe después de haber apretado la contratuerca.

- Cumpla con todos los códigos locales de plomería y construcción.
- De ser posible, instale el desagüe antes de instalar el fregadero.
- Kohler Co. se reserva el derecho de modificar el diseño de los desagües sin previo aviso, tal como se especifica en la lista de precios.

# Installation/Installation/Instalación



Adjustable Wrench  
Clé à molette  
Llave ajustable



Plumbers Putty  
Mastic de plombier  
Masilla de plomería



Various Screwdrivers  
Tournevis divers  
Juego de destornilladores

**1 a** Apply plumbers putty.  
Appliquer du mastic de plombier.  
Aplique masilla de plomería.

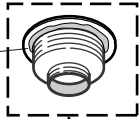

**b** Insert strainer body.  
Insertion corps du drain.  
Inserte el cuerpo de la coladera.

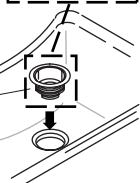

**2**

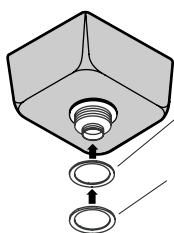

**a** Attach gasket.  
Attacher la joint.  
Instale la empaque.

**b** Attach steel washer.  
Attacher la rondelle en acier.  
Instale la arandela de acero.

**3 a** Partially thread 3 screws into mounting nut.  
Visser partiellement 3 vis ecrou de fixation.  
Enrosque parcialmente 3 tornillos en la tuerca de montaje.

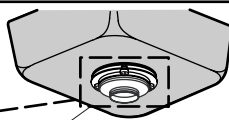
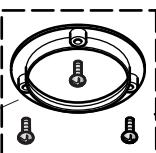

**b** Hand tighten the mounting nut 1/4" (6 mm) from sink bottom.  
Serrer l'écrou de montage à la main 1/4" (6 mm) de distance du fond de l'évier.  
Apriete a mano la tuerca de montaje hasta 1/4" (6 mm) del fondo del fregadero.

**4**

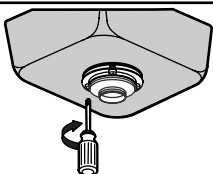

Tighten screws on mounting nut.  
Serrer les vis sur la plaque de fixation.  
Apriete los tornillos en la placa de montaje.

**5**



Remove excess putty.  
Retirer tout excédent mastic.  
Limpie el exceso de masilla plomería.

**6**

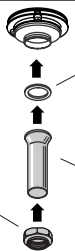

Gasket  
Joint  
Empaque

Nut  
Écrou  
Tuerca

Connect tailpiece.  
Connecter la pièce de raccordement.  
Conecte el tubo final.

**7**

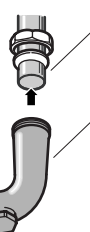

Tailpiece  
Pièce de raccordement  
Tubo final

Connect trap to tailpiece.  
Connecter le siphon à la pièce de raccordement.  
Conecte la trampa al tubo final.



## Care and Cleaning

For best results, keep the following in mind when caring for your KOHLER product:

- Always test your cleaning solution on an inconspicuous area before applying to the entire surface.
- Wipe surfaces clean and rinse completely with water immediately after applying cleaner. Rinse and dry any overspray that lands on nearby surfaces.
- Do not allow cleaners to soak on surfaces.
- Use a soft, dampened sponge or cloth. Never use an abrasive material such as a brush or scouring pad to clean surfaces.
- The ideal cleaning technique is to rinse thoroughly and blot dry any water from the surface after each use.

For detailed cleaning information and products to consider, visit [www.kohler.com/clean](http://www.kohler.com/clean). To order Care & Cleaning information, call 1-800-456-4537.

## Entretien et nettoyage

Pour de meilleurs résultats, prendre ce qui suit en considération lors de l'entretien de votre produit KOHLER:

- Toujours tester la solution de nettoyage sur une surface la moins évidente avant de l'appliquer sur la totalité de la surface.
- Éssuyer les surfaces et rincer complètement avec de l'eau immédiatement après l'application de nettoyant. Rincer et sécher tout éclaboussement sur les surfaces avoisinantes.
- Ne pas laisser les nettoyeurs sur les surfaces.
- Utiliser une éponge ou un chiffon doux et humide. Ne jamais utiliser de matériau abrasif tel que brosse ou éponges à récurer pour nettoyer les surfaces.
- La technique idéale de nettoyage est de bien rincer et de sécher toute eau de la surface après chaque usage.

Pour l'information détaillée de nettoyage et des produits à considérer, visiter [www.kohler.com/clean](http://www.kohler.com/clean). Pour commander des informations d'entretien et de nettoyage, composer le 1-800-456-4537.

## Cuidado y limpieza

Para obtener los mejores resultados, tenga presente lo siguiente al limpiar su producto KOHLER:

- Siempre pruebe la solución de limpieza en un área oculta antes de aplicarla a toda la superficie.
- Limpie con un trapo las superficies y enjuague completa e inmediatamente con agua después de aplicar el limpiador. Enjuague y seque las superficies cercanas que se hayan rociado.
- No deje por tiempo prolongado los limpiadores en las superficies.
- Utilice una esponja o trapo suave y húmedo. Nunca utilice materiales abrasivos como cepillos o estropajos de tallar para limpiar las superficies.
- La técnica de limpieza ideal es enjuagar completamente y secar dando toques suaves el agua de la superficie después de cada uso.

Para obtener información detallada de limpieza y los limpiadores a considerar, visite [www.kohler.com/clean](http://www.kohler.com/clean). Para solicitar información sobre el cuidado y la limpieza, llame al 1-800-456-4537.

## One-Year Limited Warranty

KOHLER plumbing products are warranted to be free of defects in material and workmanship for one year from date of installation.

Kohler Co. will, at its election, repair, replace or make appropriate adjustment where Kohler Co. inspection discloses any such defects occurring in normal usage within one (1) year after installation. Kohler Co. is not responsible for removal or installation costs. Use of in-tank toilet cleaners will void the warranty.

To obtain warranty service contact Kohler Co. either through your Dealer, Plumbing Contractor, Home Center or E-tailer, or by writing Kohler Co., Attn.: Customer Service Department, 444 Highland Drive, Kohler, WI 53044, USA, or by calling 1-800-4-KOHLER from within the USA, 1-800-964-5590 from within Canada and 001-877-680-1310 from within Mexico.

**Implied warranties including that of merchantability and fitness for a particular purpose are expressly limited in duration to the duration of this warranty. Kohler Co. and/or seller disclaims any liability for special, incidental or consequential damages.**

Some states/provinces do not allow limitations on how long an implied warranty lasts, or the exclusion or limitation of special, incidental or consequential damages so these limitations and exclusions may not apply to you. This warranty gives you specific legal rights. You may also have other rights which vary from state/province to state/province.

**This is Kohler Co.'s exclusive written warranty.**

## Garantie limitée d'un an

Les produits de plomberie KOHLER sont garantis contre tout défaut matériel et de fabrication pour un an, à partir de la date d'installation.

Kohler Co. jugera à sa discrétion, de la réparation, du remplacement ou du réglage approprié et ceci après toute inspection faite par Kohler Co. de tous défauts dus à une utilisation normale et ceci pendant un (1) an à partir de la date d'installation. Kohler Co. n'est pas responsable des coûts de démontage ou d'installation. L'utilisation de nettoyeurs à l'intérieur du réservoir annulera la garantie.

Pour obtenir un service-garantie, contacter Kohler Co. par l'intermédiaire de votre vendeur, plombier, centre de rénovation, revendeur par internet ou par écrit à Kohler Co. à l'attention de: Département du service clientèle, 444 Highland Drive, Kohler, Wisconsin 53044, USA, ou en composant le 1-800-4-KOHLER à partir des É.U., le 1-800-964-5590 à partir du Canada et le 001-877-680-1310 depuis le Mexique.

**Les garanties implicites, y compris celles de qualité marchande et d'aptitude à un emploi particulier, se limitent expressément à la durée de la présente garantie. Kohler Co. et/ou le vendeur déclinent toutes responsabilités contre tous dommages occasionnés, imprévisibles ou corrélatifs.**

Certains états/provinces ne permettent pas la limitation sur la durée de la garantie, ou l'exclusion ou la limitation spéciale, de dommages occasionnés, ou corrélatifs à un accident, ainsi ces limitations ou exclusions pourraient ne pas s'appliquer dans votre cas. Cette garantie vous donne des droits légaux spécifiques. Vous pouvez également avoir d'autres droits qui varient d'un état/province à l'autre.

**Ceci constitue la garantie écrite exclusive de Kohler Co.**

## Garantía limitada de un año

Se garantiza que los productos de plomería KOHLER están libres de defectos de material y mano de obra por un año a partir de la fecha de instalación.

Kohler Co., a su criterio, reparará, reemplazará o realizará los ajustes pertinentes en los casos en que la inspección realizada por Kohler Co. determine que dichos defectos ocurrieron durante el uso normal en el transcurso de un (1) año a partir de la fecha de la instalación. Kohler Co. no se hace responsable de los gastos de desinstalación o instalación. El uso de limpiadores de inodoro que se colocan dentro del tanque anulará la garantía.

Para obtener el servicio de garantía, comuníquese con Kohler Co. a través de su distribuidor, contratista de plomería o distribuidor a través de Internet, o escriba directamente a: Kohler Co., Attn.: Customer Service Department, 444 Highland Drive, Kohler, WI 53044, USA, o llame al 1-800-4-KOHLER desde los Estados Unidos, al 1-800-964-5590 desde Canadá, o al 001-877-680-1310 desde México.

**Toda garantía implícita en relación a productos de uso comercial, incluyendo la comercialización e idoneidad del producto para un uso determinado, se limita expresamente a la duración de la presente garantía. Kohler Co. y/o el vendedor no se hacen responsables por concepto de daños particulares, incidentales o indirectos.**

Algunos estados/provincias no permiten limitaciones en cuanto a la duración de una garantía implícita o a la exclusión o limitación de daños particulares, incidentales o indirectos, por lo que estas limitaciones y exclusiones pueden no aplicar a su caso. Esta garantía le otorga ciertos derechos legales específicos. Además, usted puede tener otros derechos que varían de estado a estado y provincia a provincia.

**El presente documento constituye la garantía exclusiva por escrito de Kohler Co.**

**Service Parts/Pièces de rechange/Piezas de repuesto**

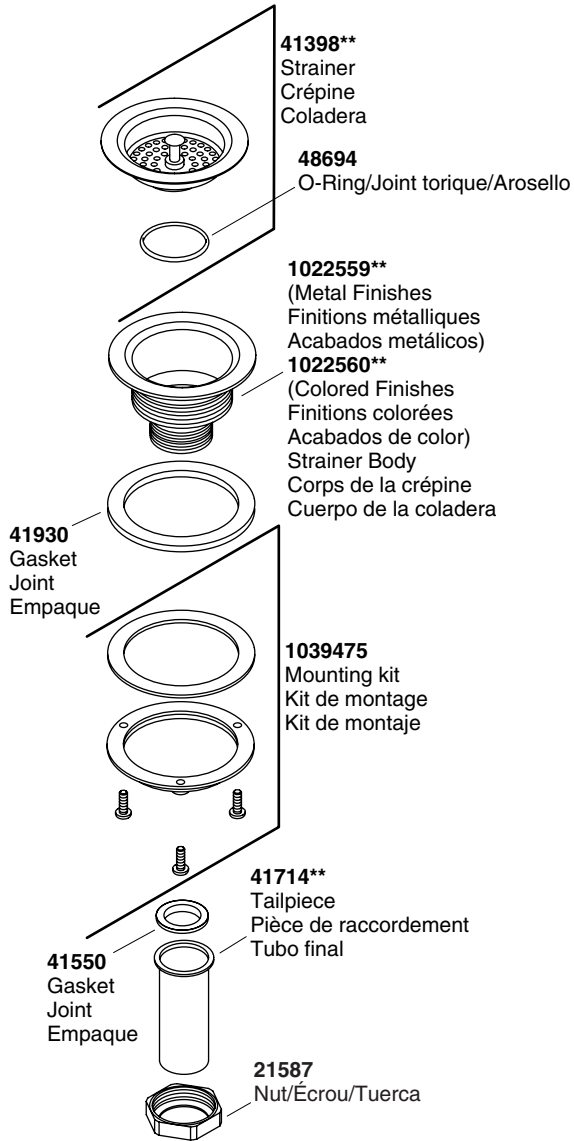

**\*\*Finish/color code must be specified when ordering.**  
**\*\*Vous devez spécifier les codes de la finition et/ou de la couleur quand vous passez votre commande.**  
**\*\*Se debe especificar el código del acabado/color con el pedido.**

1084071-2-B

**KOHLER®**

# Installation Guide

## Kitchen Sink Faucet

K-10433

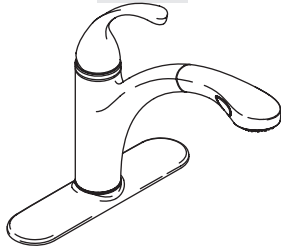

**M** product numbers are for Mexico (i.e. K-12345**M**)  
Los números de productos seguidos de  
**M** corresponden a México (Ej.  
K-12345**M**)  
Français, page "Français-1"  
Español, página "Español-1"

1041080-2-C

THE BOLD LOOK  
OF **KOHLER**®

## Tools and Materials



Phillips  
Screwdriver



Plumbers  
Putty



1/8" Hex Wrench



Adjustable  
Wrench



Two 3/8" Male  
Supply  
Connections

## Thank You For Choosing Kohler Company

We appreciate your commitment to Kohler quality. Please take a few minutes to review this manual before you start installation. If you encounter any installation or performance problems, please don't hesitate to contact us. Our phone numbers and web site are listed on the back cover. Thanks again for choosing Kohler Company.

## Before You Begin



**CAUTION: Risk of fresh water contamination.** This faucet contains important back-siphonage protection. Do not remove any components.

- Observe all local plumbing and building codes.
- Shut off the water supplies.
- Carefully inspect waste and supply tubing for any sign of damage and replace if necessary.
- For new installations, assemble the faucet on the sink before installing the sink.
- Before installation, unpack the new faucet and inspect it for damage. Return the faucet to the carton until you are ready to install it.
- Except for plumbers putty on the undercover, do not use petroleum based products on this faucet.
- Kohler Co. reserves the right to make revisions in the design of faucets without notice, as specified in the Price Book.

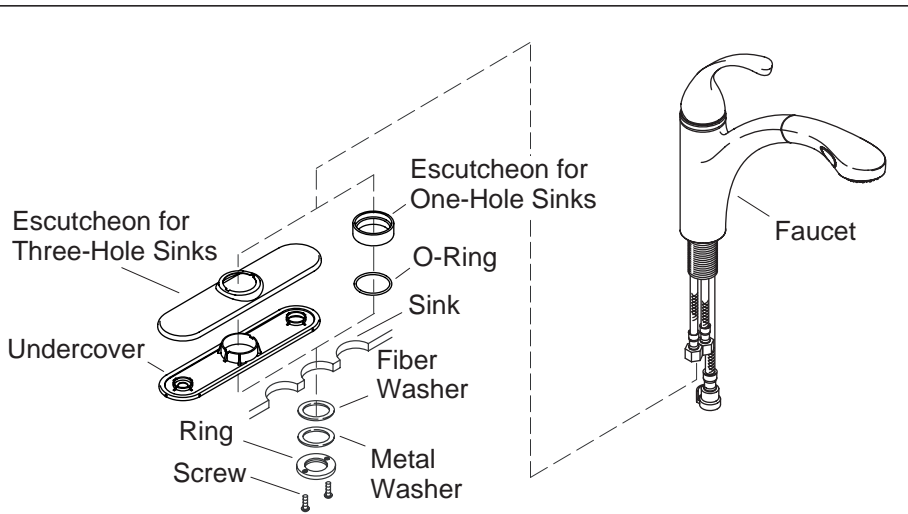

## 1. Faucet Installation

### For One-Hole Sinks

- Use the appropriate gasket (provided).

### For Three-Hole Sinks

- Apply plumbers putty or other sealant to the bottom edges of the undercover according to the manufacturer's instructions.
- Place the undercover over the sink holes.
- Align and press the undercover in place.
- Remove any excess putty.
- Place the escutcheon over the undercover.

### For All Sinks

- Partially thread two screws into the threaded ring until the screws barely protrude from the backside of the threaded ring.
- Fit the faucet through the hole in the sink.
- Slide the fiber washer, metal washer and ring to the threaded shank until the ring is about 1/4" (6 mm) away from the sink bottom.
- Turn the ring so the screws are to the front and back.
- Use a Phillips screwdriver to tighten the screws securely and evenly.

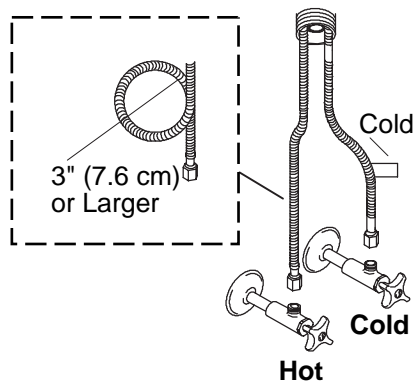

## 2. Install the Supplies



**CAUTION: Risk of restricted waterflow and product damage.** Use extreme care when bending the supply hoses to avoid kinking and twisting. Hoses must not be taut after installation.

**NOTE:** If the sink is not installed, install it at this time. Be sure to follow all instructions packed with the sink.

**NOTE:** If the sink installation requires that you coil the supply hoses to obtain a good connection, maintain an inside coil diameter of at least 3" (7.6 cm).

- Position the hot and cold water supplies to not interfere with other hoses.
- Connect the supply hoses to the supply stops. Left is hot, right is cold.
- Tighten all connections.

## 3. Flush the Supply Lines

- Place the valve outlet hose into a bucket or suitable container.
- Slowly turn on the hot and cold supplies.
- Slowly turn the faucet handle to the full cold ON position.
- Let the water run for one minute to remove any debris.
- Rotate the faucet handle to the full hot position.
- Let the water run for one minute to remove any debris.
- Turn the faucet handle to the OFF position.



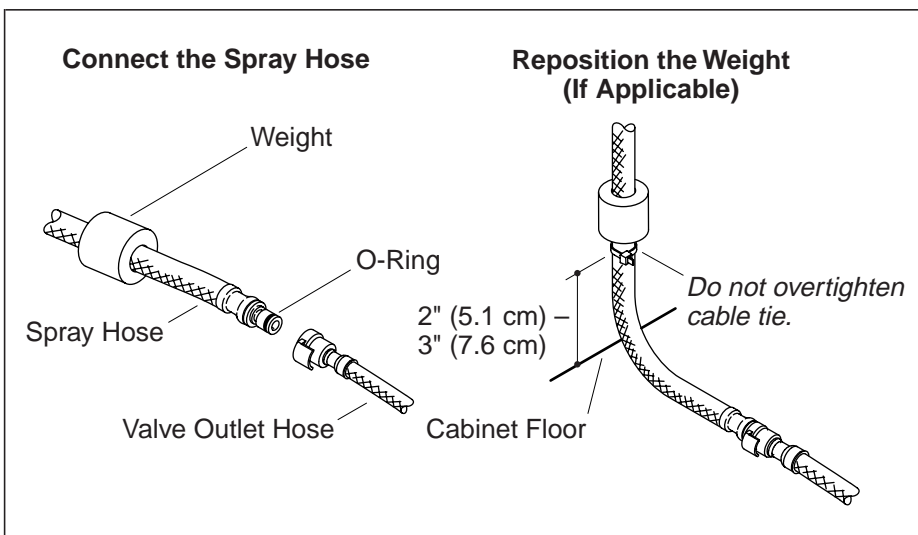

#### 4. Connect the Spray Hose

- Slide the weight onto the spray hose.
- Verify that the hose ends are clean and that the O-ring is in place.
- Fully engage the hose ends.
- Extend and retract the spray hose to check for smooth operation.
- Reposition the supply hoses if necessary.
- Check all connections for leaks.
- Verify the spray head is completely seated into the spout. If the spray head is not seated properly, follow the "Reposition the Weight" procedure below.

#### Reposition the Weight

- Position the weight between 2" (5.1 cm) and 3" (7.6 cm) from the cabinet floor.
- Secure a cable tie (not provided) around the spray hose and below the weight, as shown. **Do not overtighten the cable tie around the spray hose.**
- Cut the free end of the cable tie. Be careful not to damage the spray hose when cutting.
- Extend the spray hose to ensure the spray hose does not snag or catch on items in the cabinet.
- Retract the spray hose, then verify the spray head is properly seated into the spout.

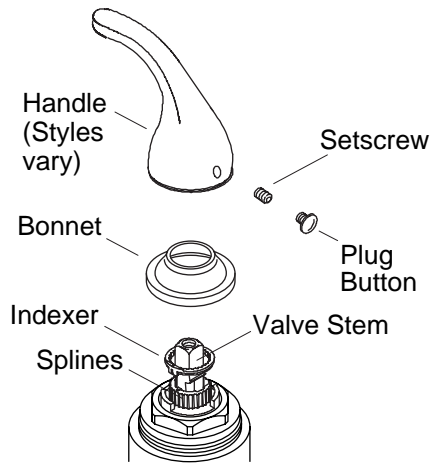

## 5. Optional Temperature Limiting Adjustment

- Remove the plug button, setscrew, handle, and bonnet.
- Reposition the indexer to stop the valve stem at the desired maximum temperature.
- Place the handle onto the valve stem. Do not secure..
- Turn the handle to full hot and check the water temperature.
- Repeat the above procedures until the desired temperature is reached.
- Reinstall the bonnet and handle onto the faucet body. Secure with the screw.
- Reinstall the plug button.

# Guide d'installation

## Robinet d'évier de cuisine

### Outils et matériels



Tournevis  
cruciforme



Mastic de  
plomberie



Clé  
hexagonale 1/8"



Clé à  
molette

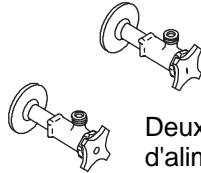

Deux raccords mâles  
d'alimentation de 3/8"

### Merci d'avoir choisi la compagnie Kohler

Nous apprécions votre engagement envers la qualité Kohler. Veuillez prendre s'il vous plaît quelques minutes pour lire ce manuel avant de commencer l'installation. Ne pas hésiter à nous contacter en cas de problème d'installation ou de fonctionnement. Nos numéros de téléphone et adresse internet sont au verso. Merci encore d'avoir choisi la compagnie Kohler.

### Avant de commencer



**ATTENTION : Risque de contamination d'eau fraîche.** Ce robinet contient une protection importante de siphon anti-retour. Ne retirer aucun composant.

- Respecter tous les codes de plomberie et de bâtiment locaux.
- Couper les alimentations d'eau.
- Vérifier avec soin si l'évacuation ou les tubes d'alimentation pour déceler tout signe d'endommagement et remplacer si nécessaire.
- Pour de nouvelles installations, installer le robinet sur l'évier avant d'installer ce dernier.

### **Avant de commencer (cont.)**

- Avant l'installation, déballer le nouveau robinet et l'examiner pour en déceler tout dommage. Remettre le robinet dans son emballage de protection jusqu'à être prêt à l'installation.
- Exception faite du mastic de plombier appliqué en dessous de la sous-applique, ne pas utiliser de produits à base de pétrole sur ce robinet.
- Kohler Co. se réserve le droit d'apporter toutes modifications au design des robinets et ceci sans préavis, comme spécifié dans le catalogue des prix.

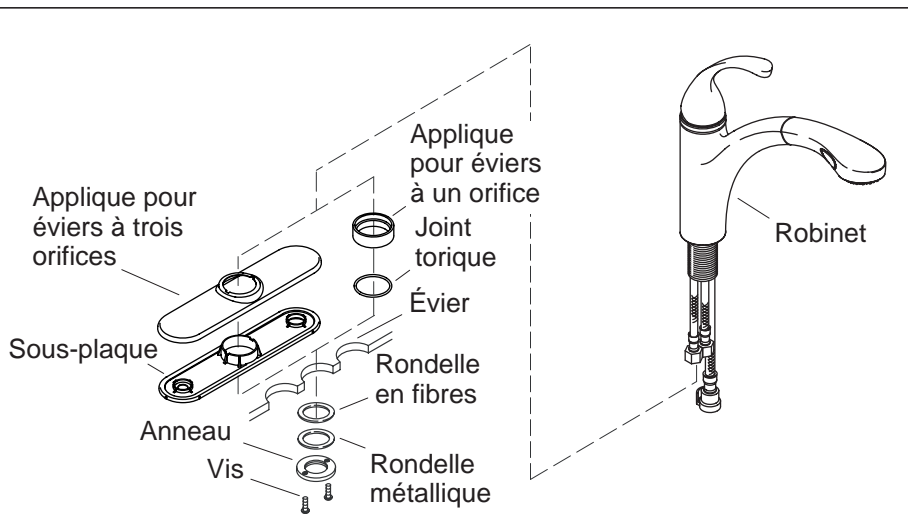

## 1. Installation du robinet

### Pour des éviers à un orifice

- Utiliser le joint d'étanchéité approprié (fourni).

### Pour des éviers à trois orifices

- Appliquer du mastic de plombier ou un produit semblable sur les rebords inférieurs de la sous-applique selon les instructions du fabricant du mastic.
- Positionner la sous-applique sur les orifices de l'évier.
- Aligner et presser la sous-applique en place.
- Retirer tout excès de mastic.
- Placer l'applique sur la sous-applique.

### Pour tous les éviers

- Visser partiellement deux vis dans l'anneau fileté jusqu'à ce qu'elles dépassent légèrement de l'arrière de l'anneau fileté.
- Ajuster le robinet à travers l'orifice de l'évier.
- Glisser la rondelle en fibres, la rondelle métallique et l'anneau sur le manche fileté jusqu'à ce que l'anneau soit à environ à 1/4" (6 mm) de distance du fond de l'évier.
- Tourner l'anneau pour que les vis soient à l'avant et l'arrière.
- Utiliser un tournevis cruciforme pour serrer les vis de manière sécurisée et égale.

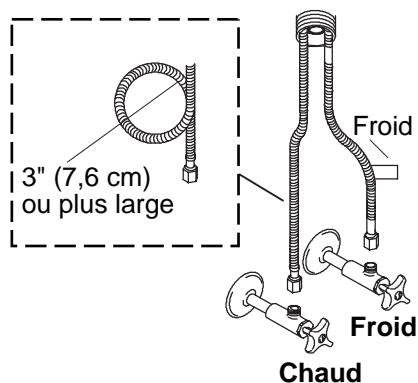

## 2. Installer les alimentations

**⚠ ATTENTION : Risque de restriction du débit d'eau et d'endommagement du produit.** Faire très attention en pliant les flexibles d'alimentation pour éviter les noeuds. Ne pas tendre fortement les flexibles après l'installation.

**REMARQUE :** Installer l'évier à cet instant, s'il ne l'est pas déjà. S'assurer de suivre les instructions emballées avec l'évier.

**REMARQUE :** Si l'installation nécessite d'enrouler les tuyaux d'alimentation pour une bonne connexion, maintenir une boucle d'un Ø Int. d'au moins 3" (7,6 cm).

- Positionner les alimentations d'eau chaude et froide de façon à ce qu'elles n'interfèrent pas avec d'autres tuyaux.
- Connecter les tuyaux d'alimentation aux arrêts. Gauche est chaud, droite est froid.
- Serrer toutes les connexions.

## 3. Purger les conduites d'alimentation

- Placer le flexible de sortie de valve dans un seau ou autre conteneur adapté.
- Ouvrir lentement les alimentations d'eau chaude et froide.
- Tourner lentement la poignée du robinet complètement vers la position OUVERTURE froide.
- Laisser couler l'eau pendant environ une minute pour chasser tout débris.

### **Purger les conduites d'alimentation (cont.)**

- Pivoter la poignée du robinet complètement vers la position chaude.
- Laisser couler l'eau pendant environ une minute pour chasser tout débris.
- Pivoter la poignée du robinet vers la position FERMETURE chaude.

## Connecter le tuyau du vaporisateur    Repositionner le poids (si applicable)

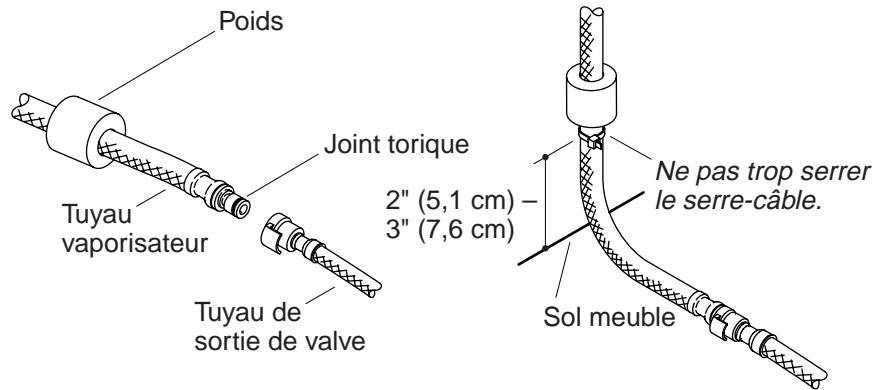

### 4. Connecter le tuyau du vaporisateur

- Glisser le poids sur le tuyau du vaporisateur.
- S'assurer que les extrémités du flexible soient propres et que le joint torique soit en place.
- Engager complètement les extrémités du tuyau.
- Étendre et retirer le flexible du vaporisateur pour vérifier une bonne opération.
- Repositionner les tuyaux d'alimentation si nécessaire.
- Vérifier s'il y a des fuites dans les connexions.
- Vérifier que la tête du vaporisateur soient complètement reposée dans le bec. Si la tête du vaporisateur ne repose pas correctement, suivre la procédure "Repositionner le poids" ci-dessous.

#### Repositionner le poids

- Positionner le poids entre 2" (5,1 cm) et 3" (7,6 cm) du sol du meuble.
- Sécuriser un serre-câble (non-fourni) autour du tuyau du vaporisateur et sous le poids, tel qu'illustré. **Ne pas trop serrer le serre-câble autour du tuyau du vaporisateur.**
- Couper l'extrémité libre du serre-câble. Faire attention de ne pas endommager le tuyau du vaporisateur lors de la découpe.
- Étendre le tuyau du vaporisateur pour assurer qu'il ne se noue pas ni s'accroche au meuble.



**Connecter le tuyau du vaporisateur (cont.)**

- Retirer le tuyau du vaporisateur, puis vérifier que la tête du vaporisateur soit proprement reposée sur le bec.

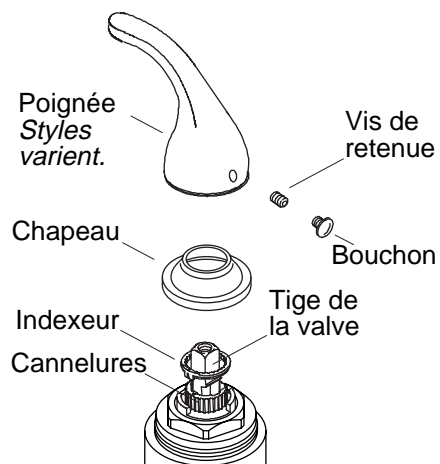

## 5. Réglage optionnel limite de température

- Retirer le bouchon, la vis de retenue, la poignée et le chapeau.
- Repositionner l'indexeur pour arrêter la tige de la valve à la température maximale désirée.
- Placer la poignée sur la tige de la valve. Ne pas sécuriser.
- Tourner la poignée en position chaud maximum et vérifier la température d'eau.
- Répéter les procédures ci-dessus jusqu'à ce que la température désirée soit atteinte.
- Réinstaller le chapeau et la poignée sur le corps du robinet. Sécuriser avec la vis.
- Réinstaller le bouchon.

# Guía de instalación

## Grifería de fregadero de cocina

### Herramientas y materiales

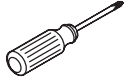

Destornillador de punta de cruz (Phillips)



Masilla de plomería



Llave hexagonal de 1/8"



Llave ajustable

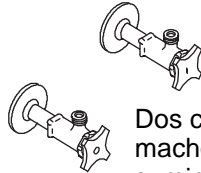

Dos conexiones macho de suministro de 3/8"

### Gracias por elegir los productos de Kohler

Apreciamos su elección por la calidad de Kohler. Dedique unos minutos para leer este manual antes de comenzar la instalación. En caso de problemas de instalación o de funcionamiento, no dude en contactarnos. Nuestros números de teléfono y nuestra página web se encuentran en el reverso de esta guía. Gracias nuevamente por escoger a Kohler.

### Antes de comenzar



**PRECAUCIÓN: Riesgo de contaminación del agua.** Esta grifería impide la formación de contracorriente. No desmonte ninguno de los componentes.

- Cumpla con todos los códigos locales de plomería y de construcción.
- Cierre los suministros de agua.
- Revise con cuidado los tubos de suministro y de desagüe para ver si están dañados y cámbielos de ser necesario.
- En las instalaciones nuevas, monte la grifería en el fregadero antes de instalar el fregadero.

**Antes de comenzar (cont.)**

- Antes de la instalación, desembale la grifería nueva y revise que no esté dañada. Luego, vuelva a poner la grifería en la caja hasta el momento de la instalación.
- A excepción de la masilla de plomería en la placa inferior, no emplee productos derivados del petróleo en esta grifería.
- La empresa Kohler se reserva el derecho de modificar el diseño de la grifería sin previo aviso, tal como se especifica en la lista de precios.

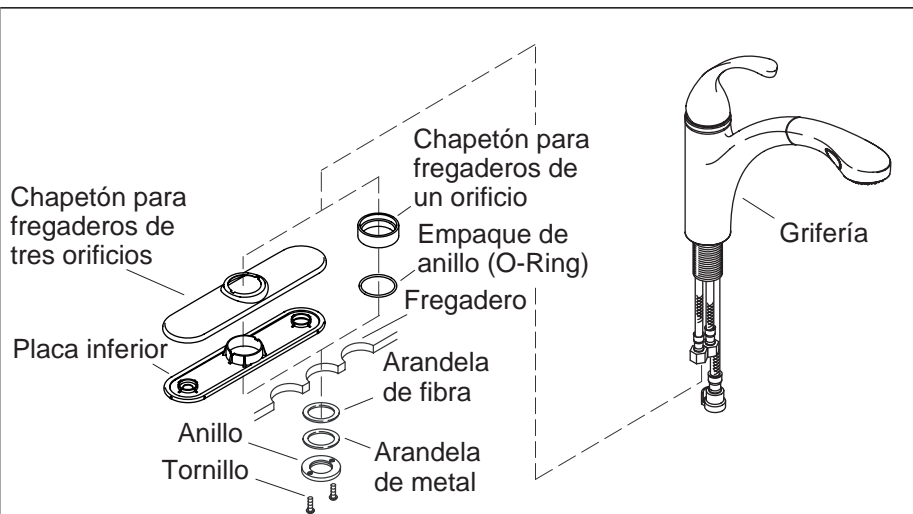

## 1. Instalación de la grifería

### Para los fregaderos de un orificio

- Utilice el empaque apropiado (incluido).

### Para los fregaderos de tres orificios

- Aplique masilla de plomería u otro sellador en el borde inferior de la placa inferior según las instrucciones del fabricante.
- Coloque la placa inferior sobre los orificios del fregadero.
- Alinee y presione la placa inferior en su lugar.
- Limpie el exceso de masilla.
- Coloque el chapetón sobre la placa inferior.

### Para todos los fregaderos

- Enrosque parcialmente dos tornillos en el anillo roscado hasta que sobresalgan muy poco de la parte posterior del anillo roscado.
- Inserte la grifería a través del orificio en el fregadero.
- Deslice la arandela de fibra, la arandela de metal y el anillo por el vástago roscado, hasta que el anillo esté a 1/4" (6 mm) del fondo del fregadero.
- Gire el anillo de modo que los tornillos estén orientados hacia el frente y hacia atrás.
- Utilice un destornillador de punta de cruz o Phillips para apretar bien los tornillos de forma uniforme.

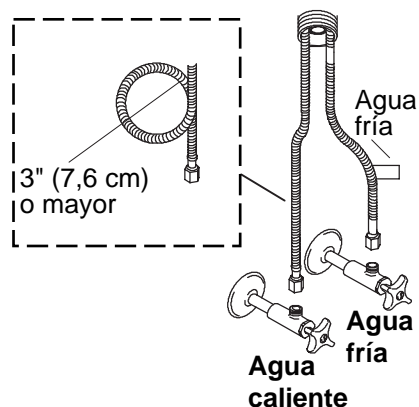

## 2. Instale los suministros



**PRECAUCIÓN: Riesgo de flujo restringido y daños al producto.** Tenga cuidado al doblar las mangueras de suministro para evitar la formación de pliegues y acodaduras. Las mangueras no deben quedar tensionadas después de la instalación.

**NOTA:** Si el fregadero no está instalado, instálelo en este momento. Asegúrese de seguir todas las instrucciones incluidas con el fregadero.

**NOTA:** Si la instalación del fregadero requiere enrollar las mangueras de suministro a fin de obtener una buena conexión, mantenga un diámetro interno de al menos 3" (7,6 cm) al enrollarlas.

- Coloque los suministros del agua fría y caliente de manera que no interfieran con el resto de las mangueras.
- Conecte las mangueras de suministro a las llaves de paso. El lado izquierdo corresponde al agua caliente, y el derecho, al agua fría.
- Apriete todas las conexiones.

## 3. Haga circular agua por las líneas de suministro

- Coloque la manguera de salida de la válvula en una cubeta u otro recipiente adecuado.
- Abra lentamente los suministros del agua fría y caliente.
- Lentamente gire la manija de la grifería a la posición completamente abierta del agua fría.

**Haga circular agua por las líneas de suministro (cont.)**

- Haga que el agua circule durante un minuto para eliminar los residuos.
- Gire la manija de la grifería a la posición completamente abierta del agua caliente.
- Haga que el agua circule durante un minuto para eliminar los residuos.
- Gire la manija de la grifería a la posición cerrada.

#### Conecte la manguera del rociador

#### Cambie la ubicación de la pesa (si aplica)

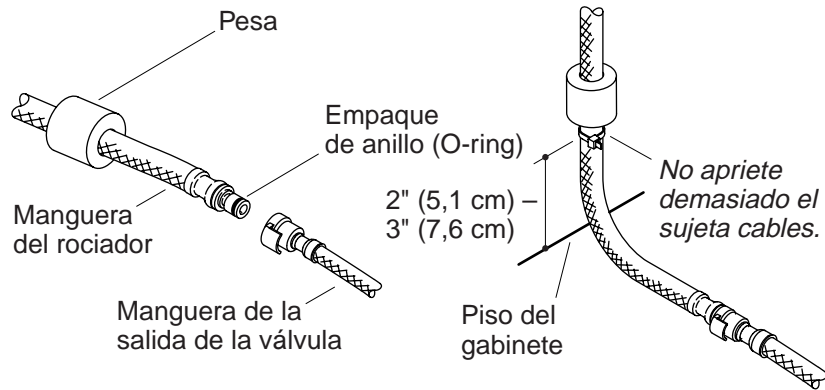

#### 4. Conecte la manguera del rociador

- Deslice la pesa en la manguera del rociador.
- Verifique que los extremos de la manguera estén limpios y que el empaque de anillo (O-ring) esté colocado en su lugar.
- Conecte por completo los extremos de la manguera.
- Extienda y retraiga la manguera del rociador para verificar que funcione correctamente.
- Cambie la ubicación de las mangueras de suministro si es necesario.
- Revise que no haya fugas en las conexiones.
- Verifique que la cabeza del rociador quede bien asentada en el surtidor. Si la cabeza del rociador no se asienta correctamente, siga el procedimiento de la sección "Cambie la ubicación de la pesa" que se presenta a continuación.

#### Cambie la ubicación de la pesa

- Coloque la pesa entre 2" (5,1 cm) y 3" (7,6 cm) del piso del gabinete.
- Fije un sujeta cables (no provisto) a la manguera del rociador, más abajo que la pesa, tal como se ilustra. **No apriete demasiado el sujeta cables en la manguera del rociador.**
- Corte el extremo sobrante del sujeta cables. Tenga cuidado de no dañar la manguera del rociador al cortar.



### **Conecte la manguera del rociador (cont.)**

- Extienda la manguera del rociador para asegurar que la manguera del rociador no se atore ni jale de artículos que haya en el gabinete.
- Retraiga la cabeza del rociador y luego verifique que la cabeza del rociador se asiente bien en el surtidor.

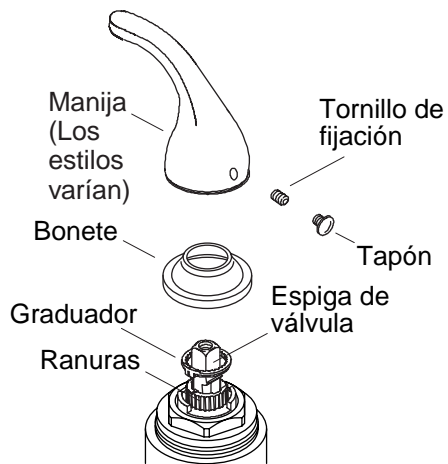

## 5. Ajuste opcional del límite de temperatura

- Retire el tapón, el tornillo de fijación, la manija y el bonete.
- Cambie la posición del graduador de manera que detenga la espiga de la válvula en la temperatura máxima deseada.
- Coloque la manija en la espiga de la válvula. No apriete.
- Gire la manija para abrir completamente el agua caliente y verifique la temperatura del agua.
- Repita el procedimiento mencionado arriba hasta alcanzar la temperatura deseada.
- Vuelva a instalar el bonete y la manija en el cuerpo de la grifería. Fije con el tornillo.
- Reinstale el tapón.

1041080-2-**C**

**USA: 1-800-4-KOHLER**  
**Canada: 1-800-964-5590**  
**México: 001-877-680-1310**

**[kohler.com](http://kohler.com)**

THE BOLD LOOK  
OF **KOHLER**®

©2005 Kohler Co.

1041080-2-C