

Installation Guide

Lighted Rain Panel

K-8034

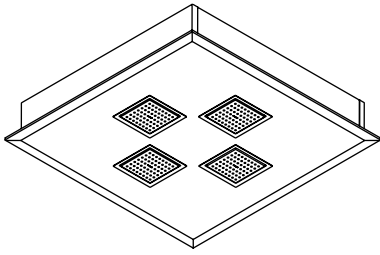

K-8038

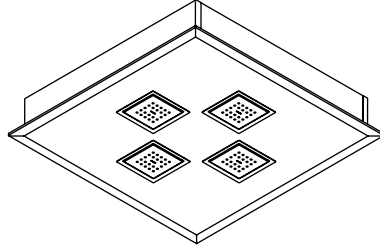

M product numbers are for Mexico (i.e. K-12345**M**)
Los números de productos seguidos de
M corresponden a México (Ej.
K-12345**M**)
Français, page "Français-1"
Español, página "Español-1"

THE BOLD LOOK
OF **KOHLER**®

1078520-2-A

IMPORTANT INSTRUCTIONS



WARNING: When using electrical products, basic precautions should always be followed, including the following:



DANGER: Risk of electric shock. Connect only to circuits protected by a Ground-Fault Circuit-Interrupter (GFCI) or Residual Current Device (RCD). **Grounding is required.** The unit should be installed and grounded by a qualified service representative.



WARNING: Risk of electric shock. A licensed electrician should route all electrical wiring.



WARNING: Risk of electric shock. Disconnect power before servicing.



WARNING: Risk of injury or property damage. Please read all instructions thoroughly before beginning installation.



CAUTION: Risk of electric shock or product damage. Make sure the power cord is unplugged before removing the PDS access cover.

NOTICE: Follow all plumbing, electrical, and building codes.

NOTICE: Provide generous, unrestricted service access to the Power Data Supply (PDS). Provide access for servicing. This access must be located immediately next to the PDS. Refer to the roughing-in information.

Specifications

Shower Installation Application	Ceiling-mount only
Ambient Temperature	Max 104°F (40°C)
Maximum Relative Humidity	95% non-condensing
Power Data Supply (PDS)	100-240 VAC, 50-60 Hz, 1.7 A
PDS Power Cable Length	3 ft (0.91 m)
Chroma Data Cable Length	30 ft (9.14 m)
Chroma Power Cable Length	30 ft (9.14 m)

Tools and Materials



5/64" and 5/32"
Hex Wrenches



Phillips
Screwdriver



Masking
Tape

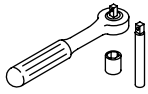

Socket Wrench with
11 mm or 7/16" Socket
and Extension



Sealant
Tape



Soldering
Supplies

Plus:

Note: All nipples and fittings
are 1/2" NPT

- (4) 2-1/2" nipples
- Female fittings
- 1/2" copper tubing
- 2x4s and 2x6s
- Conventional woodworking
tools and materials
- #8 x 1-1/2" drywall screws
- Standard wood or drywall
screws

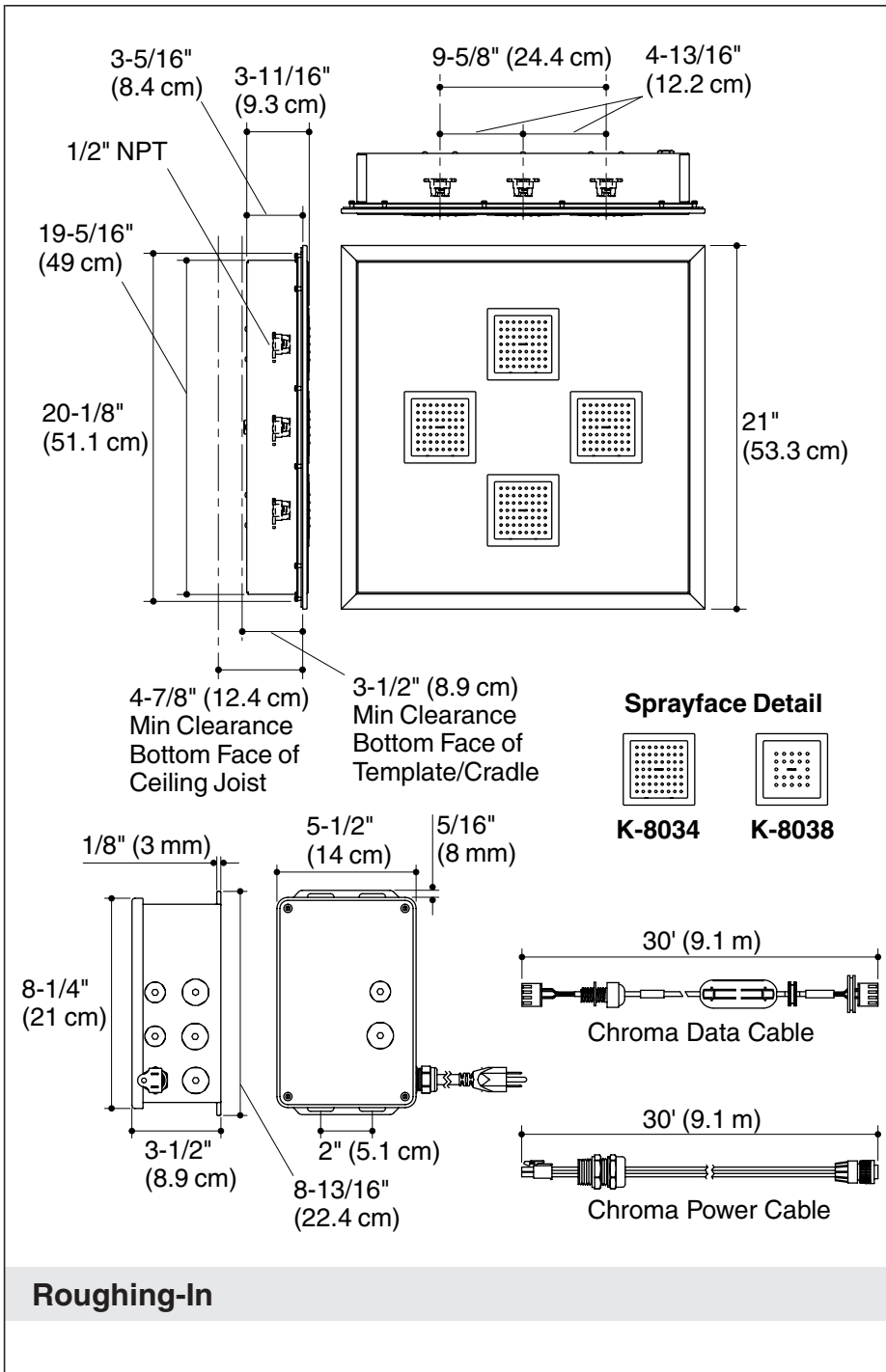

Before You Begin

- Observe all local plumbing, building, and electrical codes.
- Read these instructions and determine all required components along with their installation locations before beginning this installation.
- This product is designed for ceiling-mount installation only. Do not install to a shower wall.
- This manual covers vertical installation of the Power Data Supply (PDS) in a service closet or 2x6 stud pocket. If the wall is enclosed, an access panel must be provided for servicing.
- The PDS may also be mounted under the floor joists. If mounting under the floor, the unit must not be enclosed.
- The PDS must be located within 25 ft (7.62 m) of the rain panel.
- Inspect the supply piping for damage. Replace as necessary.
- A licensed electrician should install a 15 A 120 V GFCI/RCD electrical outlet within a service closet or 2x6 stud framing with access panel, not more than 2 ft (0.61 m) from the intended mounting location of the PDS.
- The PDS may be hardwired. For optional hardwire installation of the PDS, order Service Kit #1078031.
- To reduce the risk of electric shock, locate the outlet, PDS, and overhead rain panel within proximity to each other to allow for each cable to have a drip loop.
- Kohler Co. reserves the right to make revisions in the design of products without notice, as specified in the Price Book.

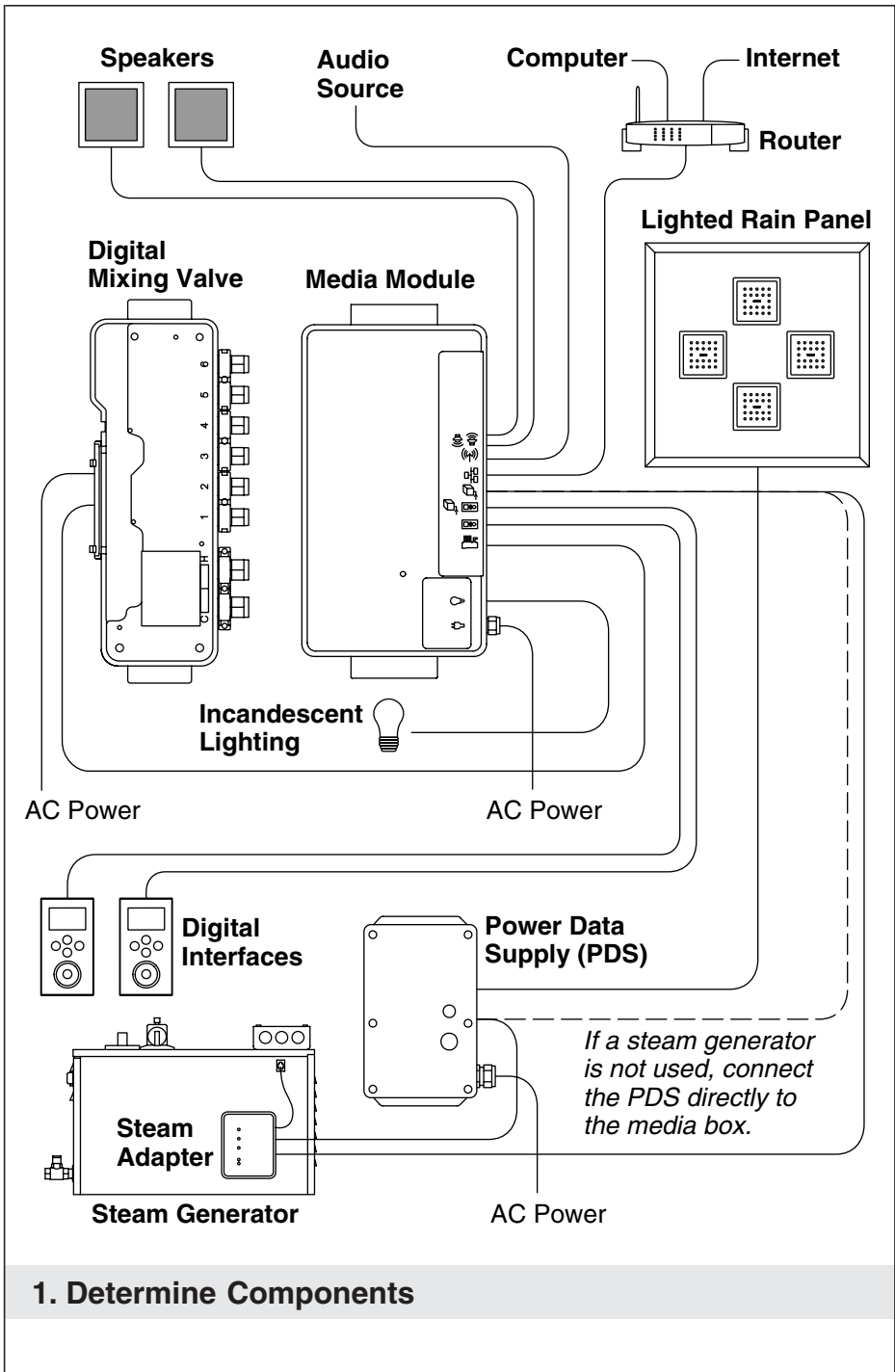

Determine Components (cont.)

- A 30 ft (9.14 m) power cable is supplied for connecting the overhead rain panel to the PDS. A 30 ft (9.14 m) data cable is supplied for connecting the PDS to the media module or steam adapter.
- Determine all required components along with their installation locations before beginning the overhead rain panel installation.

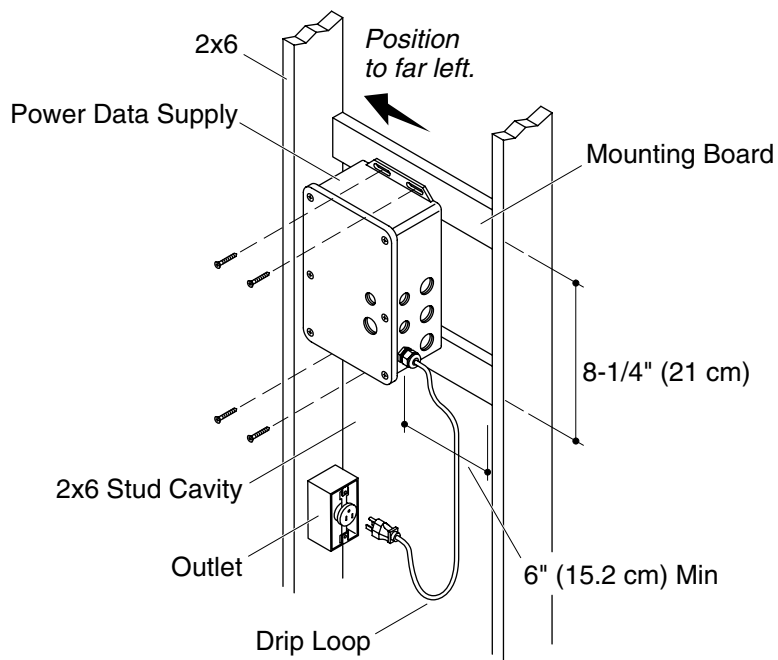

2. Prepare the Site

- The PDS is designed to fit within a service closet or 2x6 stud cavity with access panel. The service closet or access panel must be located less than 30 ft (9.14 m) from the overhead rain panel. Recommended maximum distance is 25 ft (7.62 m).
- If mounting boards are required, they should be positioned to allow adequate surface area to attach the PDS via the existing mounting holes on both ends of the PDS box.
- Install a 120 V GFCI/RCD electrical outlet within the service closet or 2x6 stud framing, within 24" (61 cm) of the PDS. Locate the outlet in close proximity to the PDS to allow enough cable to create a drip loop.

Note: For hardwire installations, order Service Kit #1078031.

3. Install the Power Data Supply

- Orient the PDS box within the service closet or access panel to allow room for cover removal and connecting the cables. If possible, connect the cables through the side holes rather than those on the cover to avoid complicated cover removal for servicing.
- If installing the PDS within a 2x6 stud cavity, position it to the far left of the cavity to allow room for connecting the cables to the side holes.
- Attach the PDS to structural framing or other secure surface using standard wood or drywall screws (not supplied). Mounting boards may need to be installed between stud framing.
- Route the Chroma data cable from the PDS to the media module or steam adapter.
- Route the Chroma power cable from the PDS to the overhead rain panel location.

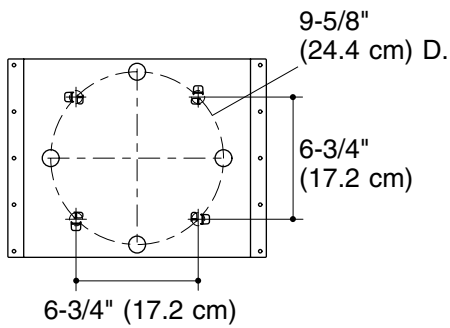

Soldering Template

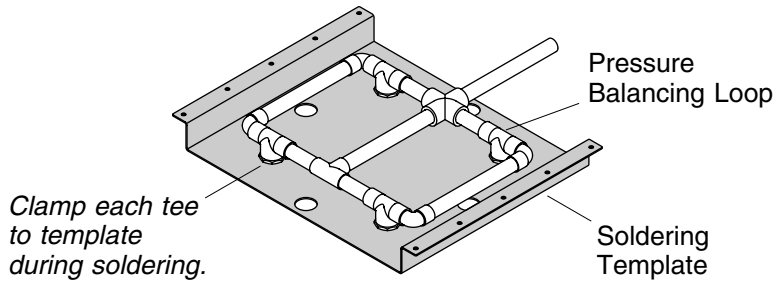
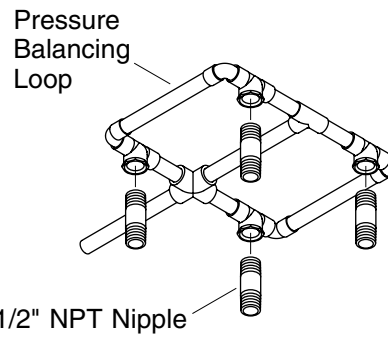

4. Install the Supply Piping – Single Supply

- Route the water supply lines.
- Use the provided soldering template to construct a pressure balancing loop; this will ensure proper alignment with the product.
- Assemble the pressure balancing loop with a tee positioned over each of the four raised locations on the soldering template.
- Solder the assembly while it is still attached to the soldering template.
- Remove the pressure balancing loop assembly from the soldering template.
- Connect the pressure balancing loop to the water supply.
- Do not strap the pipes.
- Temporarily install a nipple to each tee. Do not use any sealant.

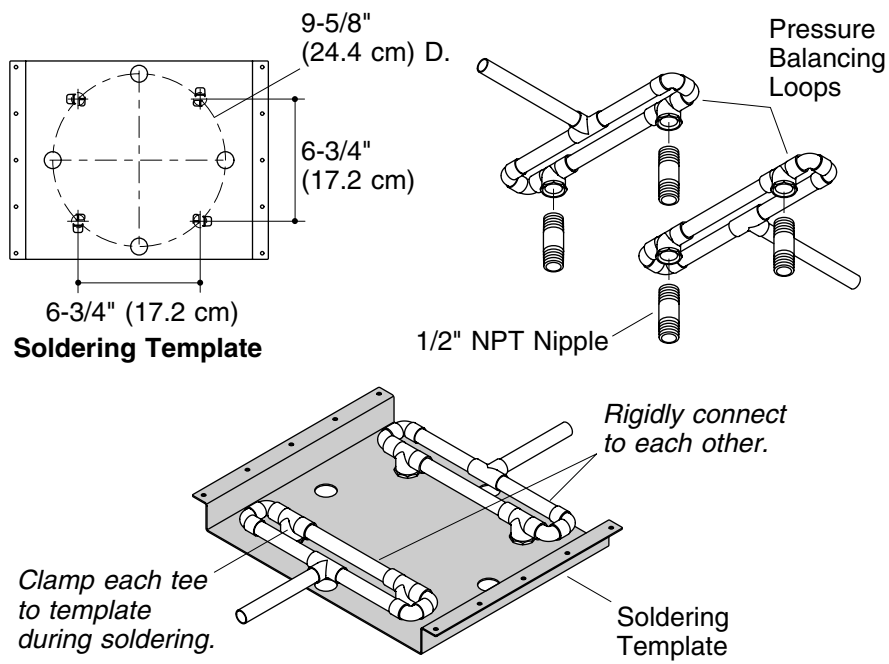

5. Install the Supply Piping – Multiple Supplies

- Route the water supply lines.
- Use the provided soldering template to construct the pressure balancing loops.
- Assemble the pressure balancing loop with a tee positioned over each of the four raised locations on the soldering template.
- Solder the assembly while it is still attached to the soldering template.

IMPORTANT! To maintain proper positioning of the tees and ensure alignment with the product, the two pressure balancing loops must be rigidly connected to each other while still on the soldering template.

- While still on the soldering template, rigidly connect the two pressure balancing loops to each other.
- Remove the pressure balancing loop assembly from the soldering template.
- Connect the pressure balancing loops to the water supplies.

Install the Supply Piping – Multiple Supplies (cont.)

- Do not strap the pipes.
- Temporarily install a nipple to each tee. Do not use any sealant.

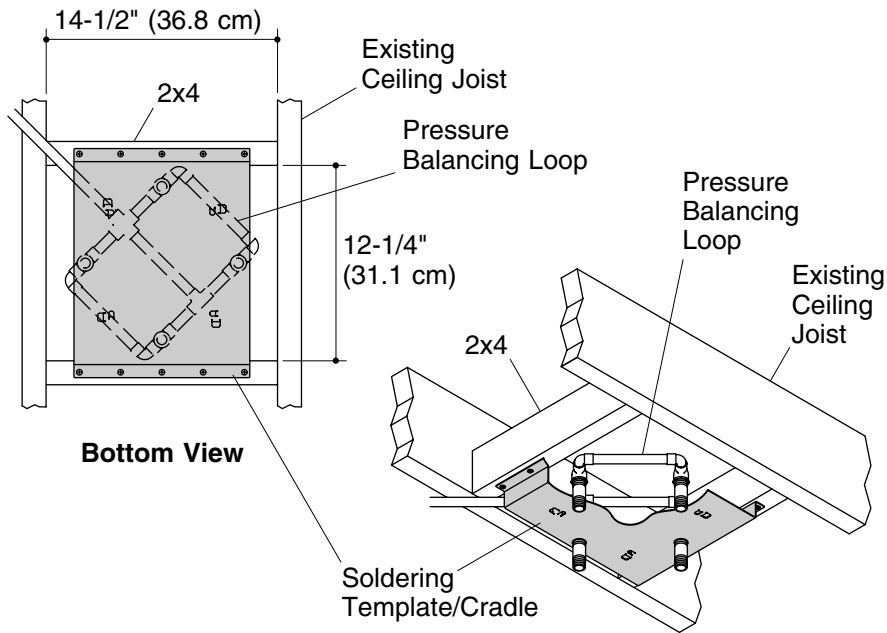

6. Install the Support Framing



WARNING: Risk of injury or property damage.

Template/cradle must be properly secured to support the weight of the rain panel. Secure the cradle to the framing using a minimum of six #8 x 1-1/2" long drywall screws.

- If installing the rain panel to a finished ceiling, remove drywall from the installation location.

IMPORTANT! The soldering template must be secured to structural framing.

- Attach a mounting surface to structural framing of the ceiling using #8 x 1-1/2" long drywall screws.
- Construct the support framing using 2x4 studs as shown in the illustration above. The face of each 2x4 should be installed flush with the face of the ceiling joists.
- Position the soldering template/cradle under the pressure balancing loop(s), as illustrated. Attach the cradle to the support framing.
- Do not strap the pipes.

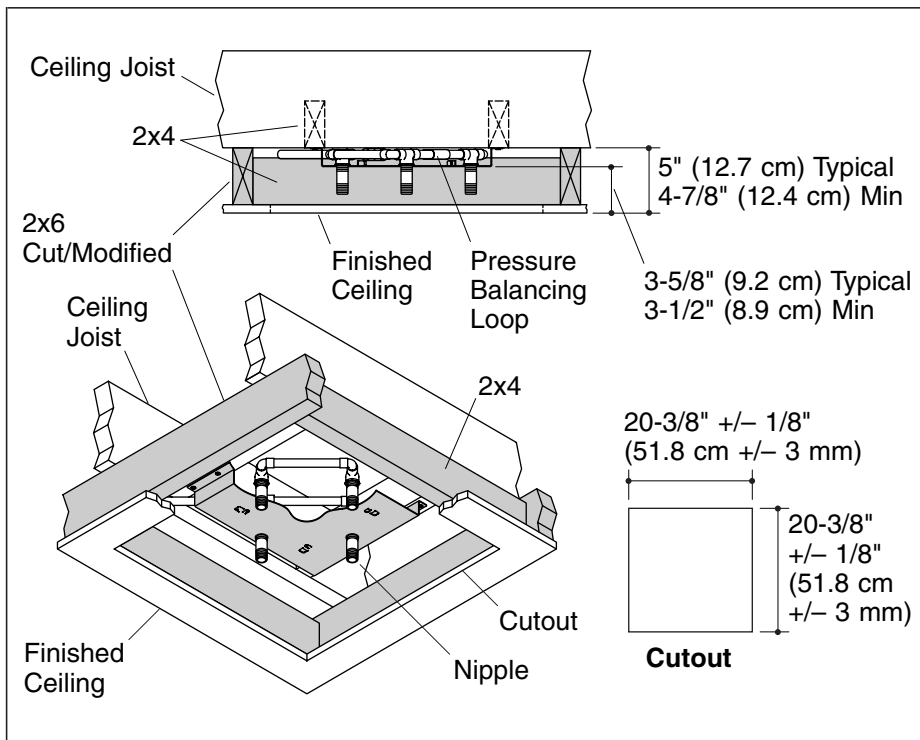

7. Install the Finished Ceiling

- Build a 5" (12.7 cm) typical drop sill (including finished ceiling material) around the mounting cradle using cut/modified 2x6 lumber.
- Install the water-resistant wall board.

IMPORTANT! The rough opening (cutout) size must be within specified limits (refer to cutout dimensions shown above). The seal will not cover gaps greater than 1/4" (6 mm).

IMPORTANT! The balancing loop(s) must be centered within 1/8" (3 mm) with the pipe nipples evenly spaced from the edges of rough opening.

- Cut out a 20-1/4" (51.4 cm) to 20-1/2" (52.1 cm) square at the desired installation location.
- Install the finished ceiling material (if using tile).
- Double check that the finished drop sill is the proper height relative to the cradle. The depth from the bottom of cradle to the finished surface should be between 3-1/2" (8.9 cm) and 3-3/4" (9.5 cm).

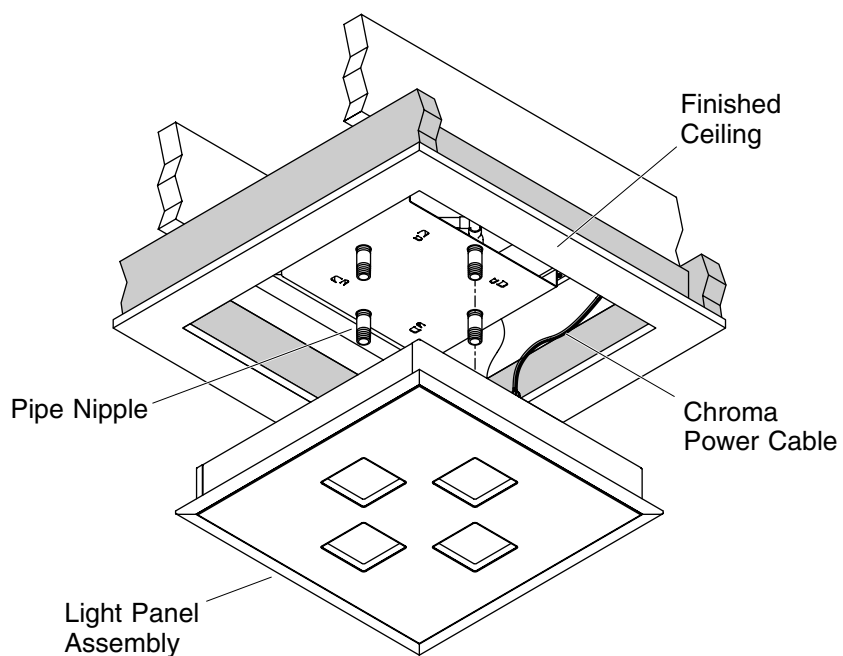

8. Install the Pipe Nipples and Light Panel

- Remove the nipples.
- Apply thread sealant to the threads of the nipples.
- Reinstall the nipples to the tees/elbows.
- Run water through the system to flush out any dirt or debris.
- Attach the pre-routed chroma power cable to the light panel assembly.
- Insert the light panel into the rough opening of the finished ceiling.

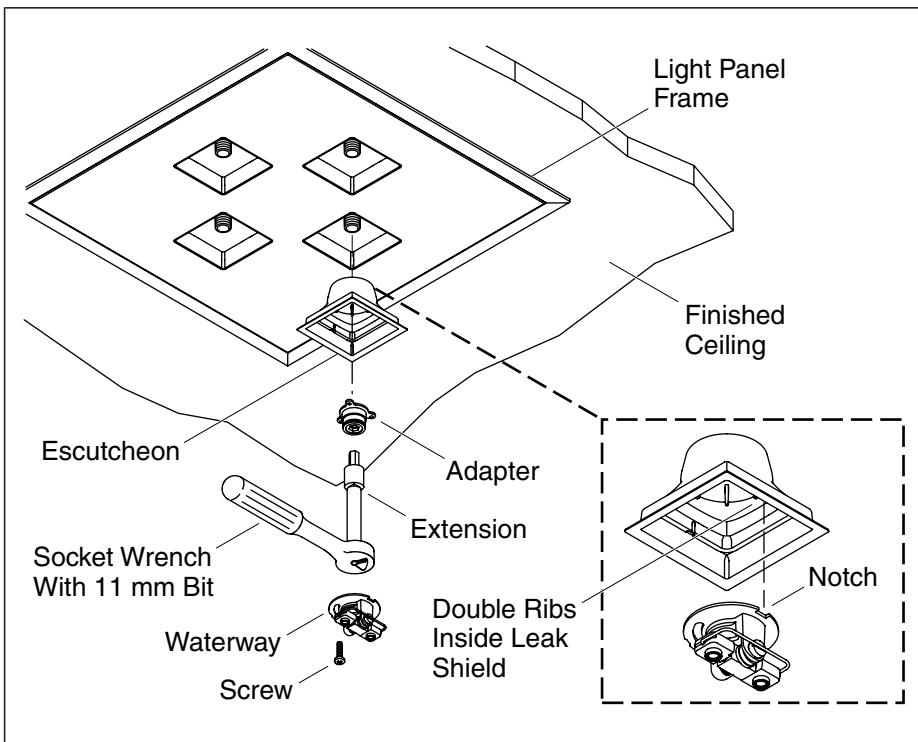

9. Install the Waterway

IMPORTANT! This step requires two people.

- Insert an escutcheon assembly into each of the four openings in the light panel. Orient each assembly so the double ribs on the inside of each leak shield are facing toward the center of the panel.
- While one installer holds the light panel in place in the rough opening, the other installer threads all four adapters onto the pipe nipples to hang the fixture. Once the adapters are installed, the panel can be released and should not be tight to the ceiling.

IMPORTANT! Secure the adapter sufficiently to create a water-tight seal for the pipe threads.

- Secure the adapter using the 11 mm bit (provided) with the 11 mm or 7/16" socket extension, and socket wrench. Use masking tape to hold the bit in place to prevent it from falling off and causing damage to your shower. The light panel should still sit loosely against the ceiling.
- Install the waterway by aligning the notch in the waterway with the double ribs on the inside of the leak shield.

Install the Waterway (cont.)

- Press the waterway into place over the adapter. Secure the waterway to the adapter with the screw provided. Do not completely tighten at this time.
- Repeat for the remaining waterways.
- Tighten the screws evenly until the outer frame of the panel is against the ceiling, and the sealing gasket is compressed.

IMPORTANT! If the light panel frame does not meet the ceiling within 1/32" (1 mm), the pipe nipple is too long. Check the rough depth. Try turning the threaded adapter further, or use a shorter pipe nipple.

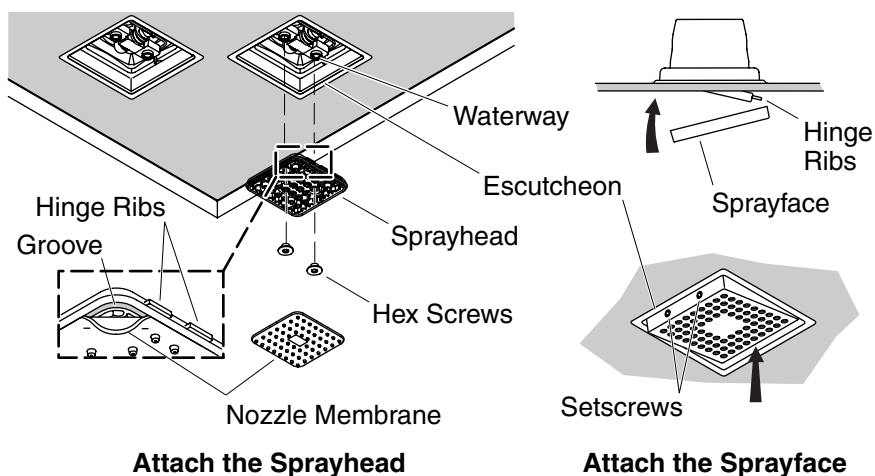

10. Install the Trim

Attach the Sprayhead

- With the hinge ribs of the sprayhead facing up, attach the sprayhead to the waterway.
- Using a 5/32" hex wrench, secure the sprayhead to the waterway with the two hex screws. Do not overtighten.
- Check the sprayhead for upward and downward movement and that it sits squarely within the escutcheon.
- Place the nozzle membrane over the sprayhead.
- Align the long edge of the membrane with the hinge ribs.

NOTE: For optimum performance, ensure that the membrane is applied evenly.

- Applying pressure evenly, press the membrane seal into the sprayhead groove.

Attach the Sprayface

- Tilt the sprayhead to expose the ribs on the end.
- Position the grooves of the sprayface over the hinge ribs of the sprayhead.
- Rotate the loose end of the sprayface toward the sprayhead, as illustrated. Press the sprayface into place to cover the sprayhead.
- Tilt the sprayhead assembly to expose the setscrew holes on the edge of the sprayhead.

Install the Trim (cont.)

CAUTION: Risk of product damage. If the setscrews protrude outside of the sprayface frame, they will scratch the finished surfaces of the escutcheon. Install the setscrews flush with the edge of the sprayface frame.

- Using a 5/64" hex wrench, turn the setscrews counterclockwise until they are flush with the edge of the sprayface frame.
- Repeat for the remaining sprayfaces.

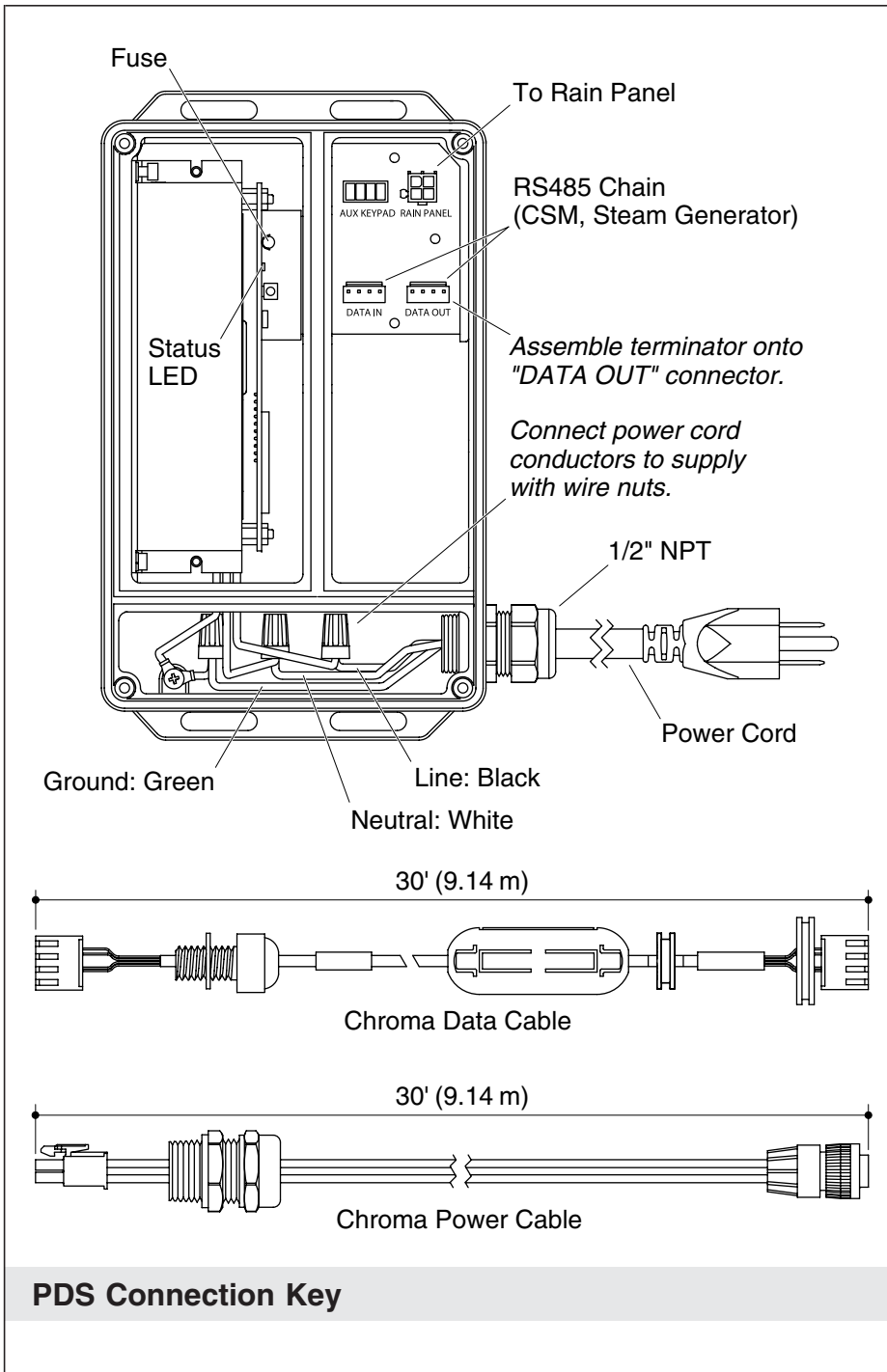

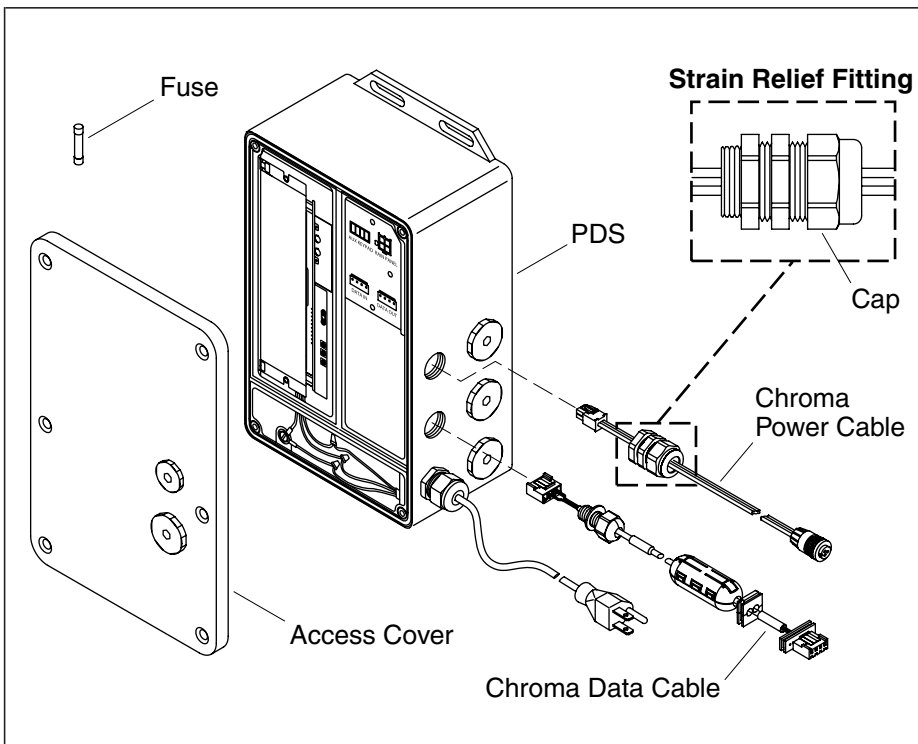

11. Connect Panel to the PDS



WARNING: Risk of electric shock or product damage. Make sure the power cord is unplugged before removing the access cover.

- Remove the PDS access cover.

IMPORTANT! When possible, connect the cables through the side holes of the PDS rather than the cover holes to ease cover removal for servicing.

- Prepare cable ends for installation into the PDS by unthreading the strain relief cap and separating the rubber stopper from the threaded body. This will prevent the cables from twisting when the strain relief is threaded into the box.
- Insert the Chroma power cable into a 1/2" NPT hole and install into the "RAIN PANEL" connector until it snaps together.
- Insert the Chroma data cable into a 1/2" NPT hole and install into the "DATA IN" connector until it snaps together.

Connect Panel to the PDS (cont.)

- Secure the cables to the PDS using the watertight strain relief fittings. Thread the fitting into the box, then slide the rubber stopper into the fitting. Tighten the cap to create a seal.
- Verify all unused holes of the PDS box have the plugs installed.
- Reinstall the access cover. Do not overtighten. Refer to the "PDS Connection Key".
- Plug the PDS power cord into the outlet.
- Refer to the Digital Interface User Guide to test the overhead rain panel for proper functionality. Refer to the "PDS Connection Key".

Troubleshooting

This troubleshooting guide is for general aid only. For service and installation issues or concerns, call 1-800-4-KOHLER.

Troubleshooting Table

Symptoms	Probable Cause	Recommended Action
1. Rainshower does not light.	<p>A. No power to PDS.</p> <p>B. No power to media module.</p> <p>C. Cable connections to media module are loose or damaged.</p> <p>D. PDS fuse is blown.</p> <p>E. Media module is not assigning an address to the PDS.</p> <p>F. PDS failure.</p>	<p>A. Unplug the PDS and remove the access cover. Plug the PDS into the outlet. If the LED light is not lit, check power to outlet.</p> <p>B. Verify media module is plugged in. Check power to the outlet.</p> <p>C. Check cables and connections, replace cables if necessary.</p> <p>D. Replace the fuse.</p> <p>E. Contact a Kohler Authorized Service Representative.</p> <p>F. Contact a Kohler Authorized Service Representative.</p>

Troubleshooting (cont.)

Troubleshooting Table

Symptoms	Probable Cause	Recommended Action
2. Cannot remove cables from PDS box.	A. Cables are twisting when unthreading strain relief connections.	A. Unthread strain relief cap only and separate rubber stopper from body. Body will be free to unthread from PDS box.
3. Water is leaking from around the sprayheads.	A. Nozzle membrane is not seated properly.	A. Remove finished sprayface and verify the nozzle membrane is completely seated in the groove in the sprayhead.

Guide d'installation

Panneau pluie illuminé

INSTRUCTIONS IMPORTANTES



AVERTISSEMENT : Lors de l'utilisation des produits électriques, des précautions de base devraient toujours être observées, incluant ce qui suit:



DANGER : Risque d'électrocution. Raccorder uniquement à des circuits protégés par un Disjoncteur de Fuite de Terre (GFCI) ou un appareil de courant résiduel (RCD). **Une mise à la terre est requise.** L'unité devrait être installée et mise à la terre par un représentant technicien qualifié.



AVERTISSEMENT : Risque d'électrocution. Tout le câblage électrique devrait être réalisé par un électricien qualifié.



AVERTISSEMENT : Risque d'électrocution. Débrancher l'alimentation avant de procéder à l'entretien.



AVERTISSEMENT : Risque de blessures ou d'endommagement du matériel. Veuillez lire toutes les instructions avant de commencer l'installation.



ATTENTION : Risque de choc électrique ou d'endommagement du produit. S'assurer que le cordon d'alimentation est débranché avant de retirer les couvercles d'accès de l'alimentation de données (PDS).

AVIS : Respecter tous les codes de plomberie, d'électricité et de bâtiment.

AVIS : Fournir un large accès non restreint de service à la pompe à l'alimentation de données (PDS). Fournir un accès pour le service. L'accès doit être situé tout près de la valve près de l'alimentation de données (PDS). Se référer au plan de raccordement.

Spécifications

Application d'installation de douche	Montage au plafond uniquement
Température ambiante	Max 104°F (40°C)
Humidité relative maximum	95% non-condensé
Alimentation données (PDS)	100-240 VAC, 50-60 Hz, 1,7 A
Longueur de câble d'alimentation de données (PDS).	3 pieds (0,91 m)
Longueur de câble de données chroma	30 pieds (9,14 m)
Longueur de câble de données chroma	30 pieds (9,14 m)

Outils et matériels



Clés hexagonales 5/64" et 5/32"



Tournevis cruciforme



Ruban-cache

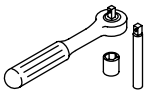

Clé à douille avec douille et rallonge de 11 mm ou de 7/16"



Ruban d'étanchéité

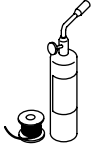

Soudure

Plus:

Remarque: Tous les mamelons et raccords sont de 1/2" NPT

- (4) mamelons 2-1/2"
- Raccords femelles
- Tube en cuivre de 1/2"
- 2x4 et 2x6
- Outils et matériels conventionnels de menuiserie
- Vis cloison-sèche #8 x 1-1/2"
- Vis bois conventionnel ou cloison-sèche

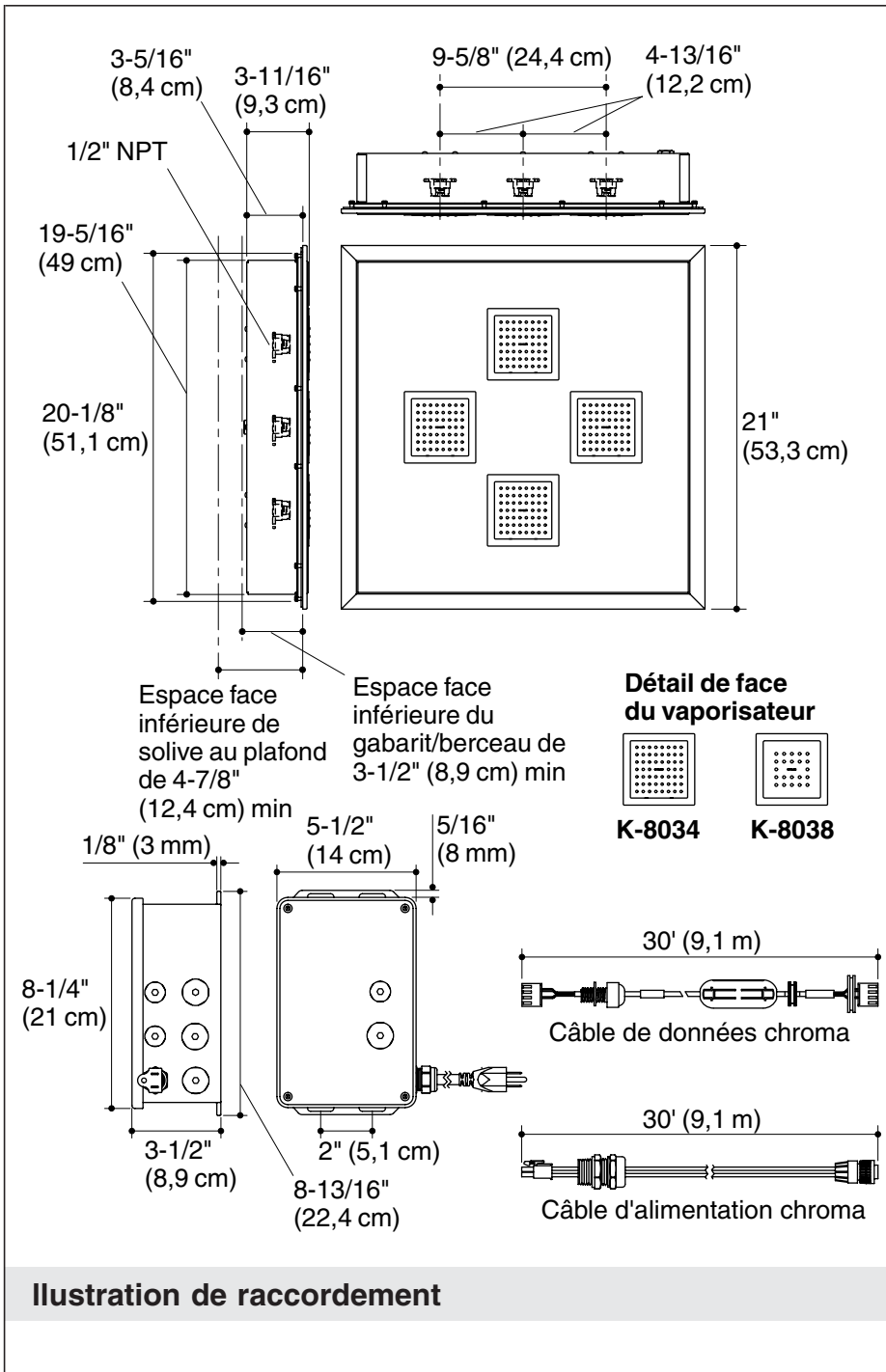

Avant de commencer

- Respecter tous les codes électriques, de plomberie et de bâtiment locaux.
- Lire ces instructions et déterminer tous les composants requis avec leurs emplacements d'installation avant de commencer cette installation.
- Ce produit est uniquement conçu pour une installation au plafond. Ne pas l'installer sur un mur de douche.
- Ce manuel couvre l'installation verticale de l'alimentation de données (PDS) dans une armoire de service ou poche de support de 2x6. Si le mur est encloisonné, un panneau d'accès doit être fourni pour le dépannage.
- Le PDS média peut être monté horizontalement sous les solives du sol. En cas de montage sous le sol, l'unité ne doit pas être encloisonnée.
- Le PDS doit être localisé dans les 25 pieds (7,62 m) du panneau pluie.
- Inspecter la tuyauterie d'alimentation de tout endommagement. Remplacer si nécessaire.
- Un électricien qualifié devrait installer une prise électrique de 15 A 120 V GFCI/RCD dans une armoire de service ou un cadrage de support de 2x6 avec un panneau d'accès, pas plus de 2 pieds (0,61 m) de l'emplacement prévu de fixation du PDS.
- Le PDS pourrait être câblé. Pour une installation de câblage optionnel du PDS, commander le kit de service #1078031.
- Pour réduire le risque d'électrocution, localiser la prise, le PDS et le panneau pluie au plafond à proximité les uns des autres afin de permettre à chaque câble de boucler.
- Kohler Co. se réserve le droit d'apporter toutes modifications sur le design des produits et ceci sans préavis, tel que spécifié dans le catalogue des prix.

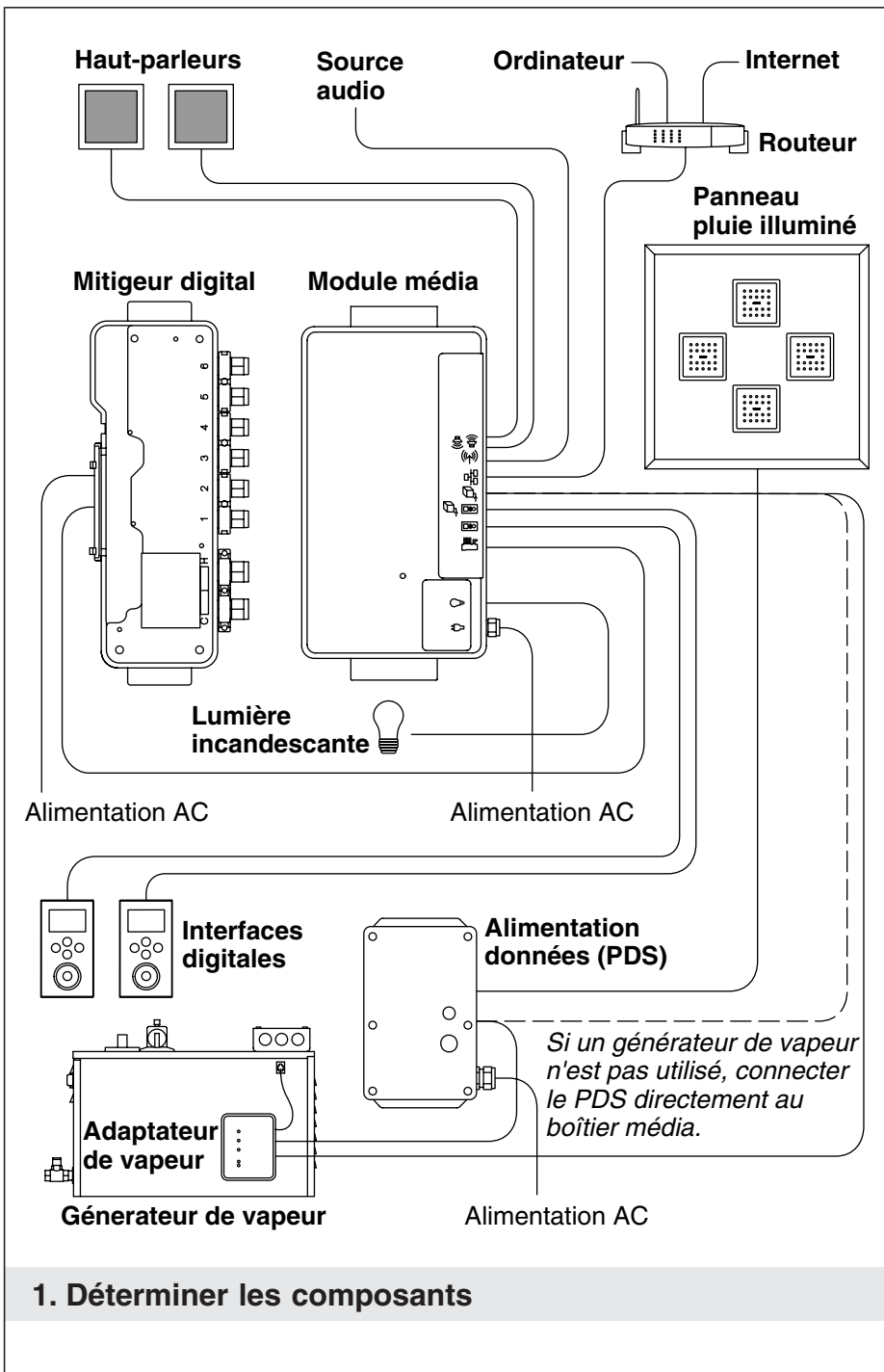

Déterminer les composants (cont.)

- Un câble d'alimentation de 30 pieds (9,14 m) est fourni pour la connexion du panneau pluie au plafond au PDS. Un câble d'alimentation de 30 pieds (9,14 m) est fourni pour la connexion du PDS au module média ou à l'adaptateur de vapeur.
- Déterminer tous les composants requis avec leurs emplacements d'installation avant de commencer l'installation du panneau pluie au plafond.

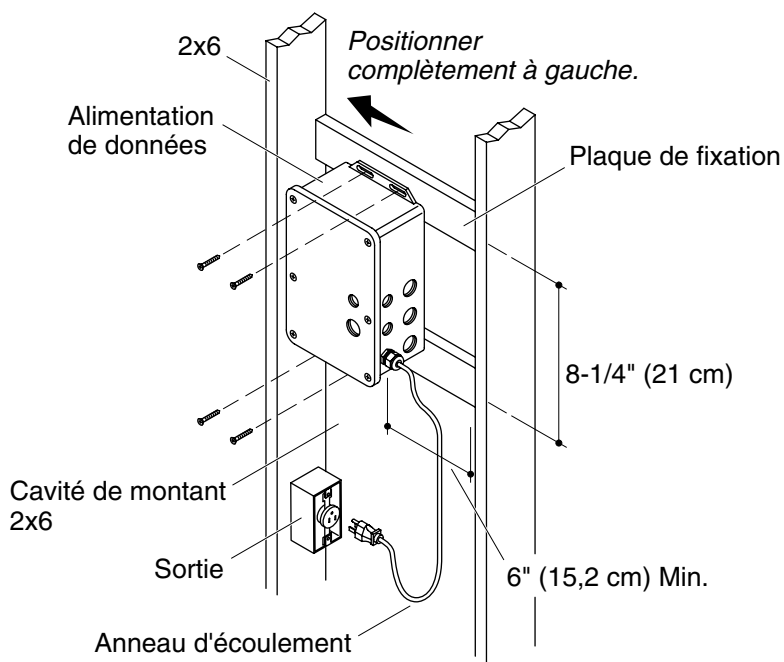

2. Préparer le site

- Le PDS est conçu pour s'ajuster dans une armoire de service ou une cavité de 2x6 avec un panneau d'accès. L'armoire de service ou le panneau d'accès doivent être localisés à moins de 30 pieds (9,14 m) du panneau pluie au plafond. La distance maximum recommandée est de 25 pieds (7,62 m).
- Si des plaques de montage sont requises, elles devraient être positionnées de manière à faciliter une surface adéquate pour attacher le PDS via les orifices de fixation aux deux extrémités du boîtier PDS.
- Installer une prise électrique de 120 V GFCI/RCD dans une armoire de service ou un cadrage du montant de 2x6, dans les 24" (61 cm) du PDS. Localiser la prise à proximité du PDS afin de permettre assez de câble de boucler.

Remarque: Pour des installations câblées, commander le kit de service #1078031.

3. Installer l'alimentation de données

- Orienter le boîtier PDS dans une armoire de service ou un panneau d'accès afin de laisser de l'espace pour retirer le couvercle et connecter les câbles. Si possible, connecter les câbles par les orifices latéraux plutôt que ceux sur le couvercle afin d'éviter des complications d'extraction du couvercle pour le service.
- Dans le cas d'installation du PDS dans une cavité de montant de 2x6, le positionner à l'extrême gauche de la cavité pour laisser de l'espace de connexion de câbles aux orifices latéraux.
- Attacher le PDS au cadrage de structure ou autre surface en utilisant des vis pour bois standard ou cloisons sèches (non-fournies). Des plaques de fixation devraient être installées entre le cadrage de montant.
- Acheminer le câble de données chroma du PDS au module média ou adaptateur de vapeur.
- Acheminer le câble d'alimentation chroma du PDS à l'emplacement du panneau pluie au plafond.

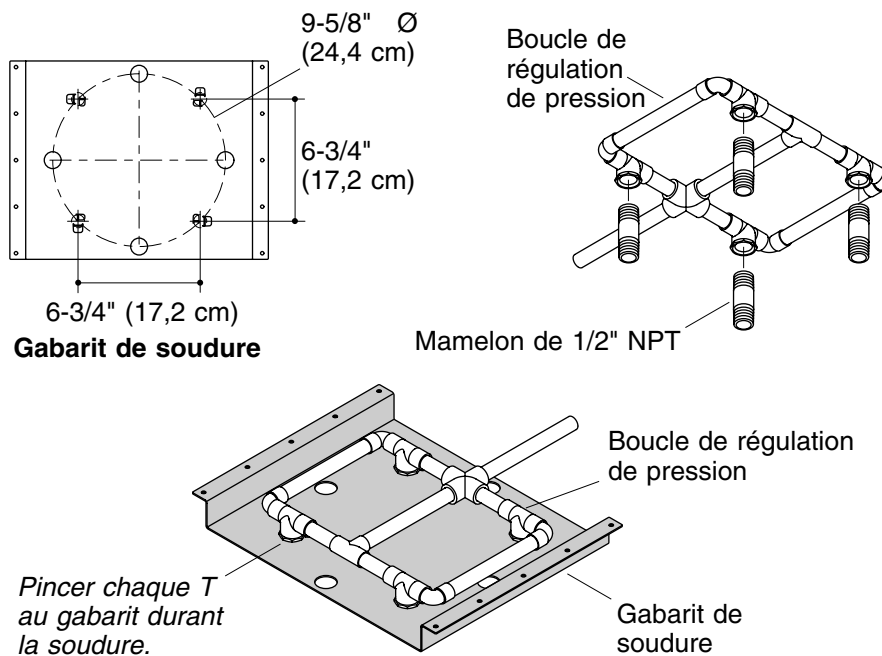

4. Installer la tuyauterie - Alimentation unique

- Acheminer les lignes d'alimentation d'eau.
- Utiliser le gabarit de soudure fourni pour construire une boucle de régulation de pression; ceci assurera un alignement correct avec le produit.
- Assembler la boucle de régulation de pression avec un T positionné sur chacun des quatre emplacements surélevés sur le gabarit de soudure.
- Souder l'ensemble pendant que celui-ci est encore attaché au gabarit de soudure.
- Retirer la boucle de régulation de pression du gabarit de soudure.
- Connecter la boucle de régulation de pression à l'alimentation d'eau.
- Ne pas attacher les tuyaux avec une sangle.
- Installer temporairement un mamelon à chaque T. Ne pas utiliser de mastic.

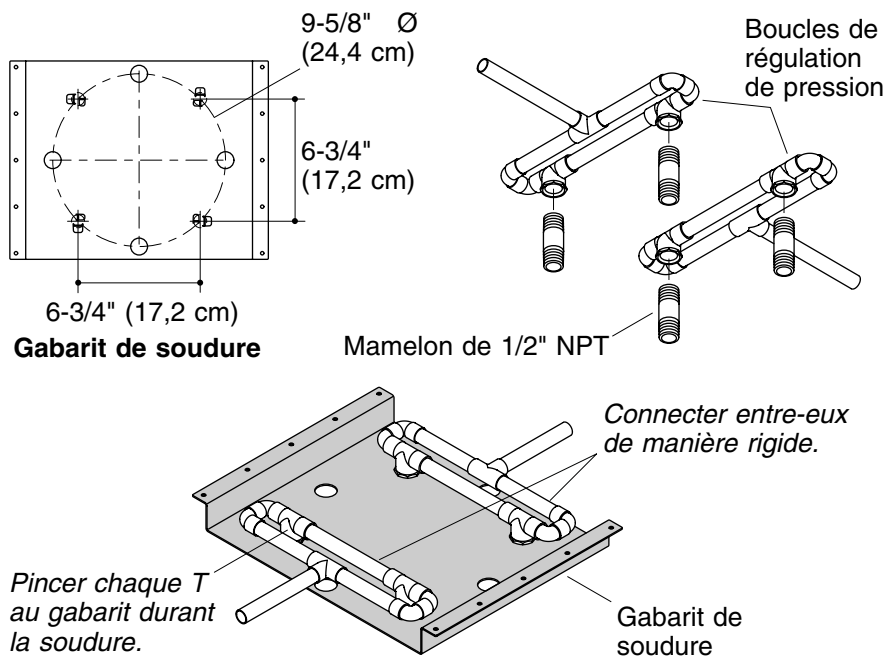

5. Installer la tuyauterie - Alimentations multiples

- Acheminer les lignes d'alimentation d'eau.
- Utiliser le gabarit de soudure fourni pour construire des boucles de régulation de pression.
- Assembler la boucle de régulation de pression avec un T positionné sur chacun des quatre emplacements surélevés sur le gabarit de soudure.
- Souder l'ensemble pendant que celui-ci est encore attaché au gabarit de soudure.

IMPORTANT ! Pour maintenir un positionnement correct des T et assurer l'alignement avec le produit, les deux boucles de régulation de pression doivent être solidement connectées les unes aux autres tout en étant encore sur le gabarit de soudure.

- Tout en étant encore sur le gabarit de soudure, connecter solidement les deux boucles de régulation de pression les unes aux autres.
- Retirer la boucle de régulation de pression du gabarit de soudure.

Installer la tuyauterie - Alimentations multiples (cont.)

- Connecter les boucles de régulation de pression aux alimentations d'eau.
- Ne pas attacher les tuyaux avec une sangle.
- Installer temporairement un mamelon à chaque T. Ne pas utiliser de mastic.

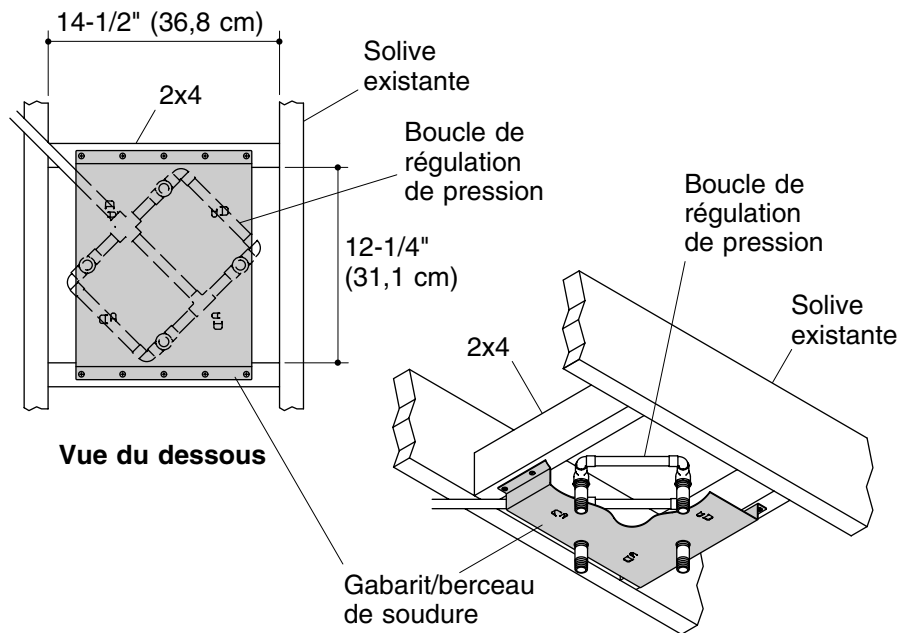

6. Installer le cadrage de support



AVERTISSEMENT : Risque de blessures ou d'endommagement du matériel. Le gabarit/berceau doivent être correctement sécurisés pour supporter le poids du panneau pluie. Sécuriser le berceau au cadrage avec un minimum de six longues vis à cloisons-sèches #8 x 1-1/2"

- Dans le cas d'installation de panneau pluie sur un plafond fini, retirer la cloison-sèche de l'emplacement d'installation.

IMPORTANT ! Le gabarit de soudure doit être sécurisé au cadrage de structure.

- Attacher la surface au cadrage de structure du plafond avec des longues vis à cloisons-sèches #8 x 1-1/2"
- Construire un cadrage de support avec des montants de 2x4 tel qu'illustré ci-dessus. La face de chaque 2x4 devrait être installée à égalité avec celle des solives.
- Positionner le gabarit/berceau de soudure sous la (les) boucle(s) de régulation de pression tel qu'illustré. Attacher le berceau du cadrage de support.

Installer le cadrage de support (cont.)

- Ne pas attacher les tuyaux avec une sangle.

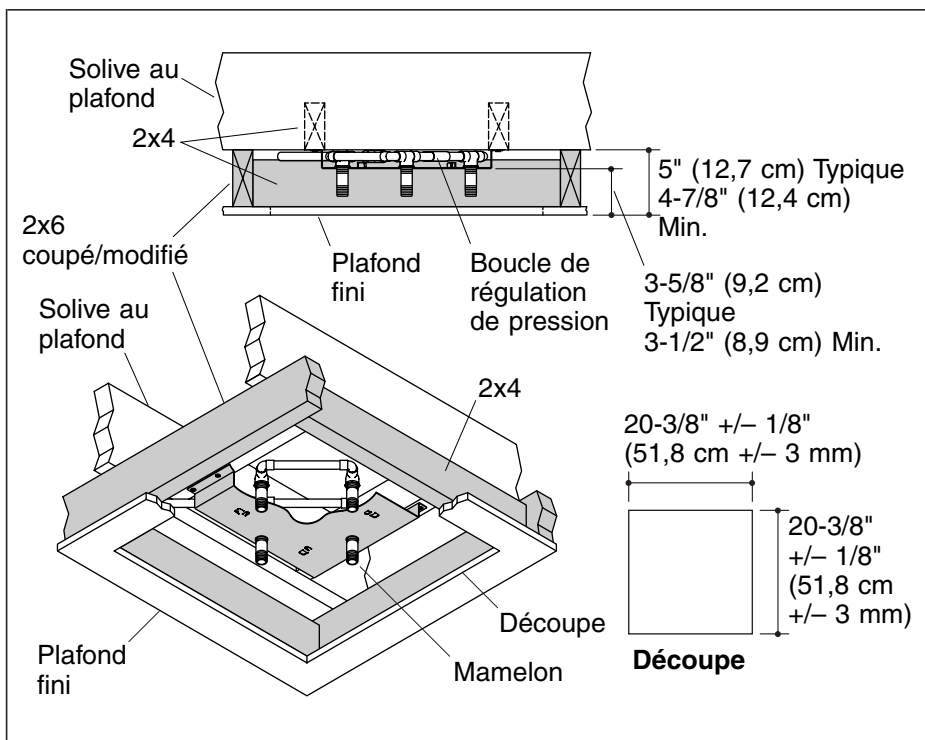

7. Installer le plafond fini

- Construire une paroi typique de 5" (12,7 cm) (comprenant le matériau du plafond fini) autour du berceau de fixation en utilisant une lambourde de 2x6 découpée/modifiée.
- Installer le matériau du mur résistant à l'eau.

IMPORTANT ! La taille de l'ouverture de raccordement (découpe) doit être dans les limites spécifiées (se référer aux dimensions de découpe illustrées ci-dessus). Le joint ne couvrira pas les espaces plus grand que 1/4" (6 mm).

IMPORTANT ! Les boucles de régulation de pression doivent être centrées dans les 1/8" (3 mm) avec les mamelons de tuyau espacés également des rebords de l'ouverture de raccordement.

- Découper un carré de 20-1/4" (51,4 cm) à 20-1/2" (52,1 cm) à l'emplacement d'installation désiré.
- Installer le matériau de plafond fini (dans le cas d'utilisation de carrelage).

Installer le plafond fini (cont.)

- Vérifier que la paroi finie soit de hauteur correcte relative au berceau. La profondeur de la base du berceau à la surface finie devrait être entre 3-1/2" (8,9 cm) et 3-3/4" (9,5 cm).

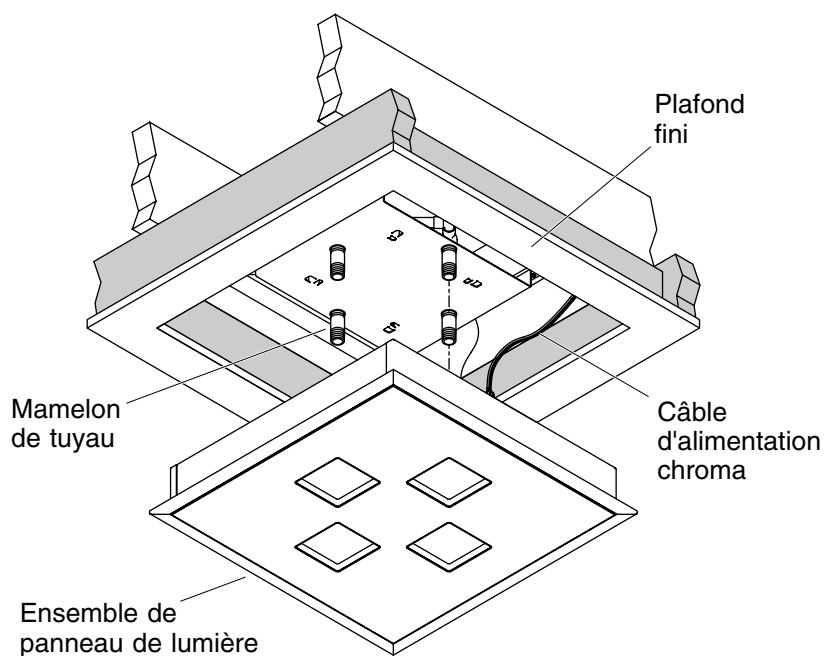

8. Installer les mamelons et le panneau de lumière

- Retirer les mamelons.
- Appliquer un ruban d'étanchéité aux filetages des mamelons.
- Installer à nouveau les mamelons aux T/coudes.
- Faire couler l'eau dans le système pour éliminer toute saleté ou tous débris.
- Attacher le câble d'alimentation chroma pré-routé à l'ensemble de panneau de lumières.
- Insérer le panneau de lumières dans l'ouverture de raccordement du plafond fini.

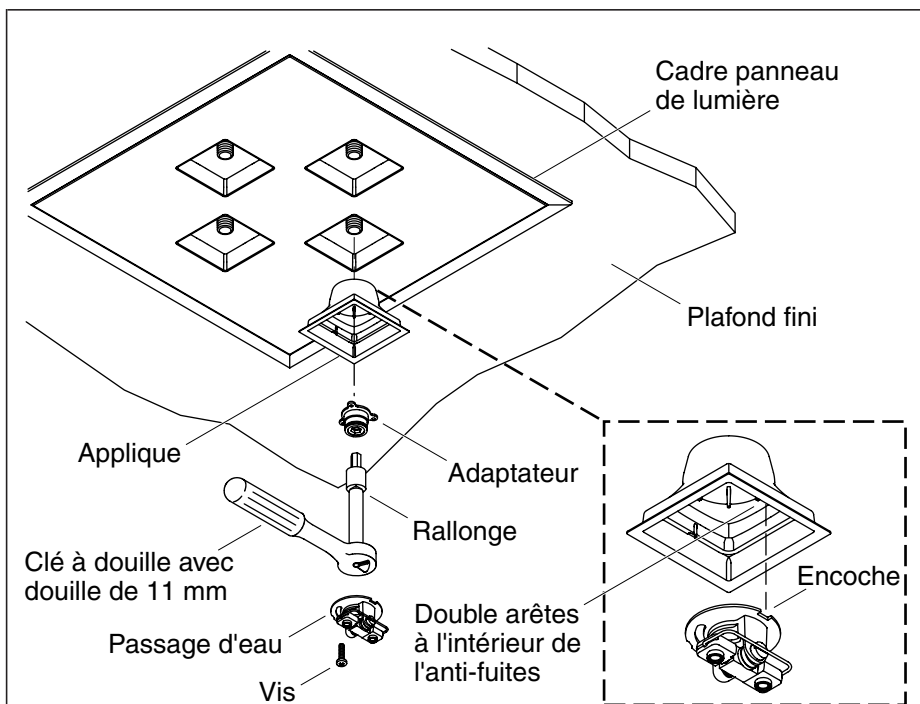

9. Installer le passage d'eau

IMPORTANT ! Cette étape nécessite deux personnes.

- Insérer une applique dans chacune des quatre ouvertures du panneau de lumières. Orienter chaque ensemble de manière à ce que les doubles arêtes à l'intérieur de chaque anti-fuites soient face au centre du panneau.
- Alors qu'un installateur maintient le panneau de lumières en place dans l'ouverture de raccordement, l'autre visse les quatre adaptateurs sur les mamelons de tuyau pour suspendre l'appareil. Une fois les adaptateurs installés, le panneau peut être relâché et ne devrait pas être serré contre le plafond.

IMPORTANT ! Sécuriser suffisamment l'adaptateur afin de créer un joint étanche aux filetages du tuyau.

- Sécuriser l'adaptateur en utilisant la mèche de 11 mm (fournie) avec l'extension de douille de 11 mm ou de 7/16" et clé à douille. Utiliser du ruban-cache pour maintenir la mèche en place afin qu'elle ne tombe pas et qu'elle n'endommage pas la douille. Le panneau de lumières devrait reposer légèrement contre le plafond.

Installer le passage d'eau (cont.)

- Installer le passage d'eau en alignant l'encoche de ce dernier avec les doubles arêtes à l'intérieur de l'anti-fuites.
- Presser le passage d'eau en place sur l'adaptateur. Sécuriser le passage d'eau à l'adaptateur avec la vis fournie. Ne pas complètement serrer à ce moment.
- Répéter les procédures pour le reste des passages d'eau.
- Serrer les vis également jusqu'à ce que le cadre extérieur du panneau soit contre le plafond et que le joint d'étanchéité soit compressé.

IMPORTANT ! Si le cadre du panneau ne rencontre pas le plafond dans les 1/32" (1 mm), le mamelon du tuyau est trop long. Vérifier la profondeur de raccordement. Essayer de tourner en plus l'adaptateur vissé ou utiliser un mamelon de tuyau plus court.

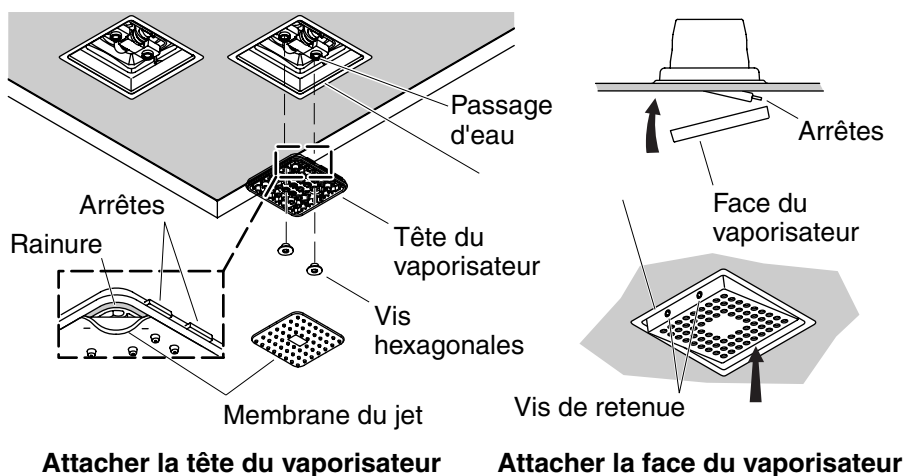

10. Installer la garniture

Attacher la tête du vaporisateur

- Avec les arrêtes à charnière du vaporisateur orientées vers le haut, attacher le vaporisateur au passage d'eau.
- En utilisant une clé hexagonale de 5/32", sécuriser le vaporisateur au passage d'eau avec les deux vis hexagonales. Ne pas trop serrer.
- Vérifier le mouvement vers le haut et le bas de la tête du vaporisateur et que celle-ci repose de manière nivelée dans l'applique.
- Placer la membrane de la buse sur le vaporisateur.
- Aligner le long rebord de la membrane dans les arrêtes de charnière.

REMARQUE: Pour une performance optimum, s'assurer que la membrane soit appliquée de manière égale.

- Tout en appliquant de la pression de manière égale, presser le joint de membrane dans la rainure de la tête du vaporisateur.

Attacher la face du vaporisateur

- Incliner la tête du vaporisateur pour exposer les arêtes à l'extrémité.
- Positionner les rainures de la face du vaporisateur sur les arêtes à charnière de la tête du vaporisateur.

Installer la garniture (cont.)

- Pivoter l'extrémité légèrement serrée se la face du vaporisateur vers la tête du vaporisateur, tel qu'illustré. Presser la face du vaporisateur en place pour couvrir la tête du vaporisateur.
- Incliner la tête du vaporisateur pour exposer les orifices de vis de retenue à la tête du vaporisateur.

ATTENTION : Risque d'endommagement du produit. Si les vis de retenue dépassent à l'extérieur du cadre de la face du vaporisateur, elles rayeront les surfaces finies de l'applique. Installer les vis de retenue avec le rebord du cadre de la face du vaporisateur.

- En utilisant une clé hexagonale de 5/64", tourner les vis de retenue vers la gauche jusqu'à ce qu'elles soient à égalité avec le rebord du cadre de la face du vaporisateur.
- Répéter les procédures pour le reste des faces du vaporisateur.

Fusible

Au panneau pluie

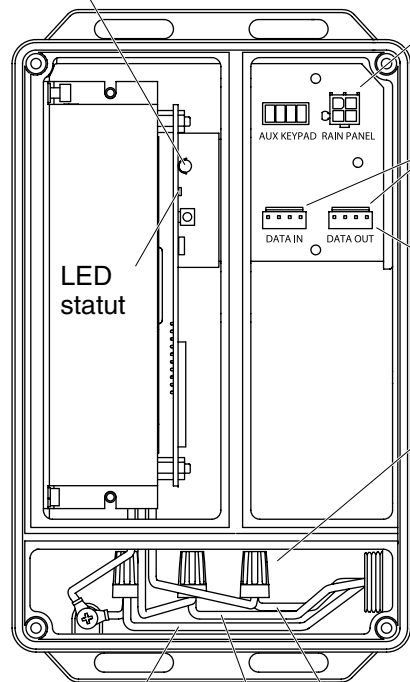

Chaîne RS485
(CSM, générateur de
vapeur)

*Assembler le terminateur au
connecteur "DATA OUT".*

*Connecter les conducteurs du
câble d'alimentation à
l'alimentation avec les écrous
à câblage.*

1/2" NPT

Cordon
d'alimentation

Terre: Vert

Ligne: Noir

Neutre: Blanc

30' (9,14 m)

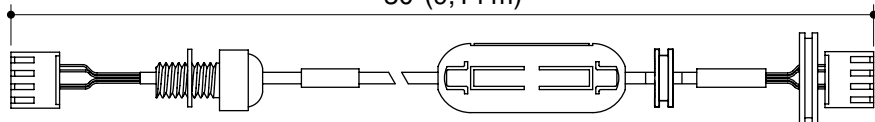

Câble de données chroma

30' (9,14 m)

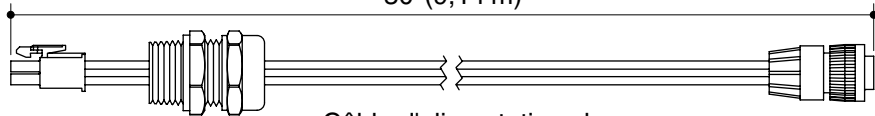

Câble d'alimentation chroma

Clé de connexion PDS

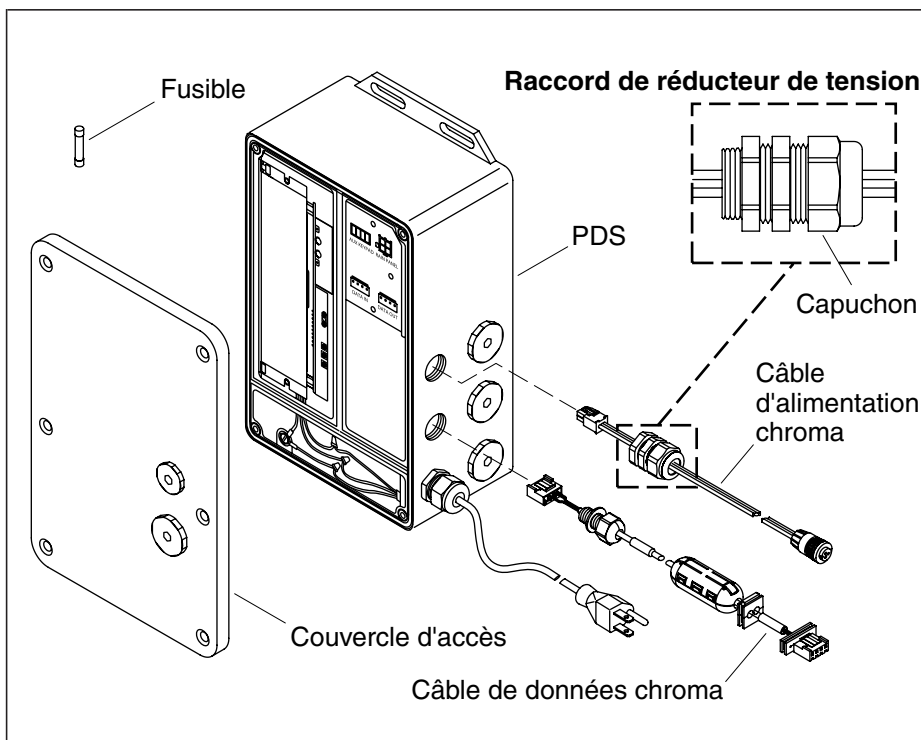

11. Connecter le panneau au PDS



AVERTISSEMENT : Risque de choc électrique ou d'endommagement du produit. S'assurer que le cordon d'alimentation est débranché avant de retirer le couvercle d'accès.

- Retirer le couvercle d'accès du PDS.

IMPORTANT ! Lorsque possible, connecter les câbles dans les orifices latéraux du PDS plutôt que ceux du couvercle pour faciliter l'extraction du couvercle pour le service.

- Préparer les extrémités de câble pour l'installation dans le PDS en dévissant le capuchon régulateur de tension et séparant l'arrêt en caoutchouc du corps fileté. Ceci préviendra les câbles de plier lorsque le régulateur de tension est vissé dans le boîtier.
- Insérer le câble d'alimentation chroma dans un orifice 1/2" NPT et installer dans le connecteur "PANNEAU PLUIE" jusqu'à ce qu'il s'engage.
- Insérer le câble de données chroma dans un orifice 1/2" NPT et installer dans le connecteur "DATA IN" jusqu'à ce qu'il s'engage.

Connecter le panneau au PDS (cont.)

- Sécuriser les câbles au PDS en utilisant des raccords anti-traction appropriés. Visser le raccord dans le boîtier, puis glisser l'arrêt en caoutchouc dans le raccord. Serrer le capuchon pour créer un joint.
- Vérifier que tous les orifices non-utilisés du boîtier PDS aient des broches installées.
- Réinstaller le couvercle d'accès. Ne pas trop serrer. Se référer à "Clé de connexion PDS".
- Brancher le câble d'alimentation PDS dans la prise.
- Se référer au guide d'utilisateur de l'interface digitale pour tester le bon fonctionnement du panneau pluie au plafond. Se référer à "Clé de connexion PDS".

Dépannage

Ce guide de dépannage est seulement destiné à une aide générale. Pour des problèmes ou questions concernant le dépannage et l'installation, composer le 1-800-4-KOHLER.

Tableau de dépannage

Symptômes	Cause probable	Action recommandée
1. Pluie ne s'allume pas.	<p>A. Pas d'alimentation au PDS.</p> <p>B. Pas de courant au module média.</p> <p>C. Les connexions du câble au module média sont desserrés ou endommagés.</p> <p>D. Le fusible PDS est grillé.</p>	<p>A. Débrancher le PDS et retirer le couvercle d'accès. Brancher le PDS dans la prise. Si la lumière LED n'est pas allumée, vérifier l'alimentation à la prise.</p> <p>B. Vérifier que le module média est branché. Vérifier qu'il y ait du courant à la prise.</p> <p>C. Vérifier les câbles et les connexions, remplacer les câbles si nécessaire.</p> <p>D. Remplacer le fusible.</p>

Dépannage (cont.)

Tableau de dépannage

Symptômes	Cause probable	Action recommandée
	<p>E. Le module média n'a pas d'adresse au PDS.</p> <p>F. Défaillance du PDS.</p>	<p>E. Contacter un technicien autorisé de Kohler.</p> <p>F. Contacter un technicien autorisé de Kohler.</p>
2. Ne peut pas retirer les câbles du boîtier PDS.	A. Les câbles sont pliés lorsqu'on démêle les connexions du régulateur de tension.	A. Dévisser le cache du réducteur de tension uniquement et séparer l'arrêt en caoutchouc du corps. Le corps sera libre à dévisser du boîtier PDS.
3. De l'eau fuit autour des têtes du vaporisateur.	A. La membrane de la buse ne repose pas correctement.	A. Retirer la face du vaporisateur finie et vérifier que la membrane de la buse repose complètement dans la rainure de la tête du vaporisateur.

Guía de instalación

Panel de lluvia iluminado

INSTRUCCIONES IMPORTANTES



ADVERTENCIA: Al usar aparatos eléctricos, siga siempre las precauciones básicas, incluyendo las siguientes:



PELIGRO: Riesgo de descarga eléctrica. Conecte sólo a circuitos protegidos con un interruptor de circuito con pérdida a tierra (GFCI) o dispositivo de corriente residual (RCD). **La conexión a tierra es un requisito.** Un representante de servicio autorizado debe instalar esta unidad y conectarla a tierra.



ADVERTENCIA: Riesgo de descarga eléctrica. Un electricista calificado debe realizar todo el cableado eléctrico.



ADVERTENCIA: Riesgo de descarga eléctrica. Desconecte el suministro eléctrico antes de dar servicio.



ADVERTENCIA: Riesgo de lesiones personales o daños a la propiedad. Por favor, lea atentamente todas las instrucciones antes de comenzar la instalación.



PRECAUCIÓN: Riesgo de descarga eléctrica o de daños al producto. Verifique que el cable eléctrico esté desenchufado antes de retirar la tapa de acceso a la fuente eléctrica PDS.

AVISO: Cumpla con todos los códigos de plomería, eléctricos y de construcción.

AVISO: Provea bastante acceso, sin restricciones, para dar servicio a la fuente eléctrica de datos (PDS). Provea acceso para dar servicio. Este acceso debe ubicarse justo al lado de la fuente PDS. Consulte el diagrama de instalación.

Especificaciones

Aplicación de instalación de ducha	Sólo montaje al techo
Temperatura ambiental	Máx 104°F (40°C)
Humedad relativa máxima	95% sin condensación
Fuente de eléctrica de datos (PDS)	100-240 VCA, 50-60 Hz, 1,7 A
Longitud del cable eléctrico de la PDS	3 pies (0,91 m)
Longitud del cable de datos cromo	30 pies (9,14 m)
Longitud del cable eléctrico de cromo	30 pies (9,14 m)

Herramientas y materiales



Llaves hexagonales de 5/64" y 5/32"



Destornillador Phillips



Cinta de enmascarar

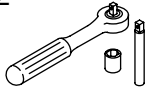

Llave de dados con extensión y dado de 11 mm o 7/16"



Cinta selladora

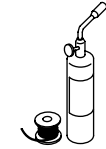

Materiales para soldar

Más:

Nota: Todas las conexiones y niples son de 1/2" NPT

- (4) niples de 2-1/2"
- Conectores hembra
- Tubería de cobre de 1/2"
- Listones de 2x4 ó 2x6
- Herramientas y materiales convencionales de carpintería
- Tornillos para paneles de yeso del #8 x 1-1/2"
- Tornillos estándar para madera o para paneles de yeso

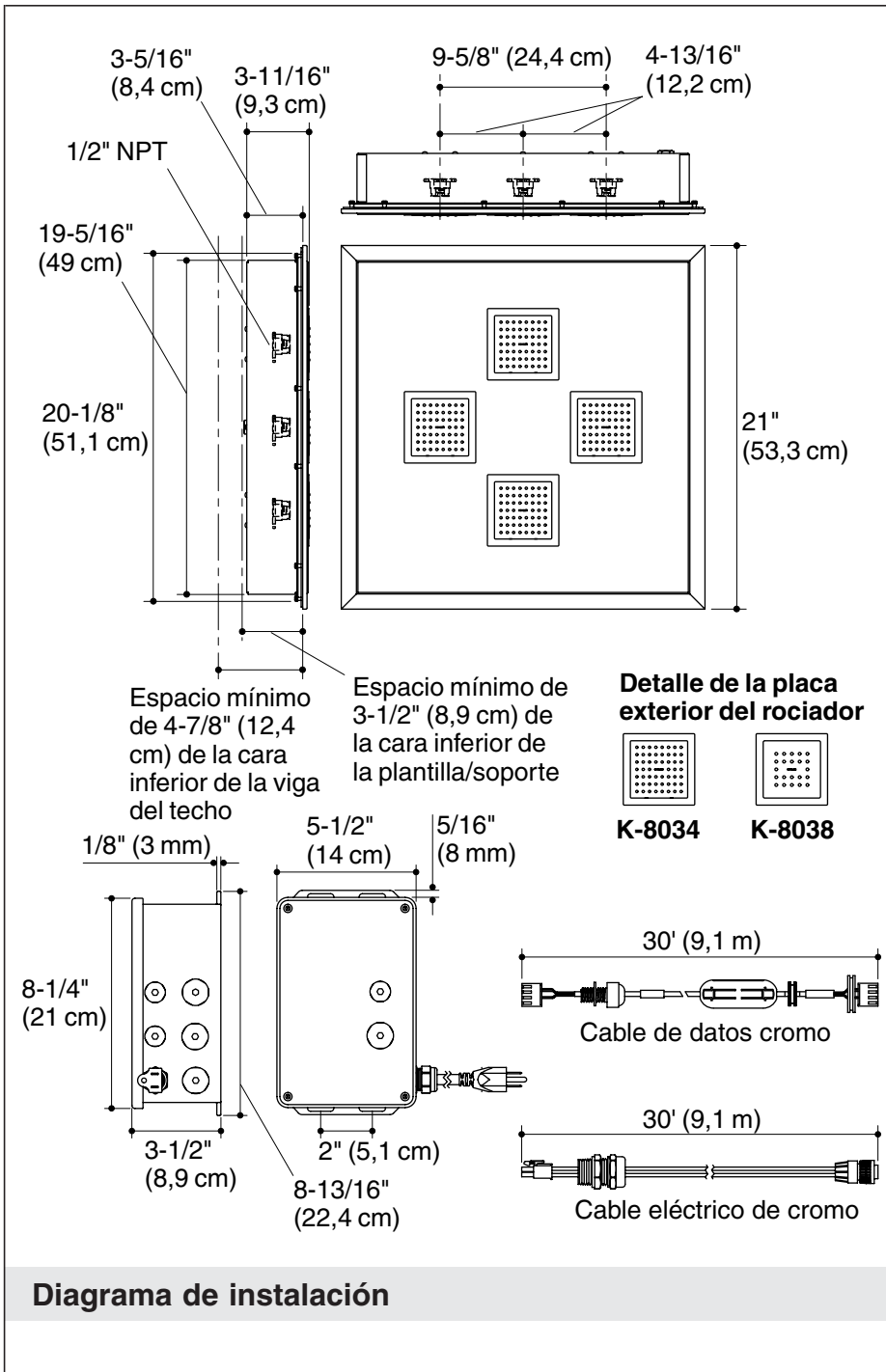

Antes de comenzar

- Cumpla con todos los códigos locales de plomería, de construcción y de electricidad.
- Lea estas instrucciones y determine cuáles son los componentes requeridos y sus lugares de instalación, antes de comenzar la instalación.
- Este producto está diseñado sólo para la instalación de montaje al techo. No lo instale en la pared de la ducha.
- Este manual cubre la instalación vertical de la fuente eléctrica de datos (PDS) en un closet de servicio o encajonado de postes de madera de 2x6. Si la pared se va a cerrar, es necesario proveer un panel de acceso para dar servicio.
- La PDS también se puede instalar debajo de las vigas del piso. Si se instala debajo de piso, la unidad no debe quedar encerrada.
- La PDS debe instalarse dentro de una distancia de 25 pies (7,62 m) del panel de lluvia.
- Revise que las tuberías de suministro no estén dañadas. Reemplace según sea necesario.
- Un electricista calificado debe instalar un tomacorriente eléctrico de 15 A 120 V GFCI/RCD dentro de un closet de servicio o una estructura de postes de madera de 2x6 con un panel de acceso, a no más de 2 pies (0,61 m) del lugar de instalación previsto para la PDS.
- La PDS se puede cablear directamente. Para la instalación opcional de cableado directo de la fuente eléctrica de datos PDS, pida el Kit de Servicio #1078031.
- Para reducir el riesgo de choque eléctrico, coloque el tomacorrientes, la PDS y el panel de lluvia de instalación al techo dentro de la proximidad uno del otro para permitir que cada cable tenga un lazo de goteo.
- Kohler Co. se reserva el derecho de modificar el diseño de los productos sin previo aviso, tal como se especifica en la lista de precios.

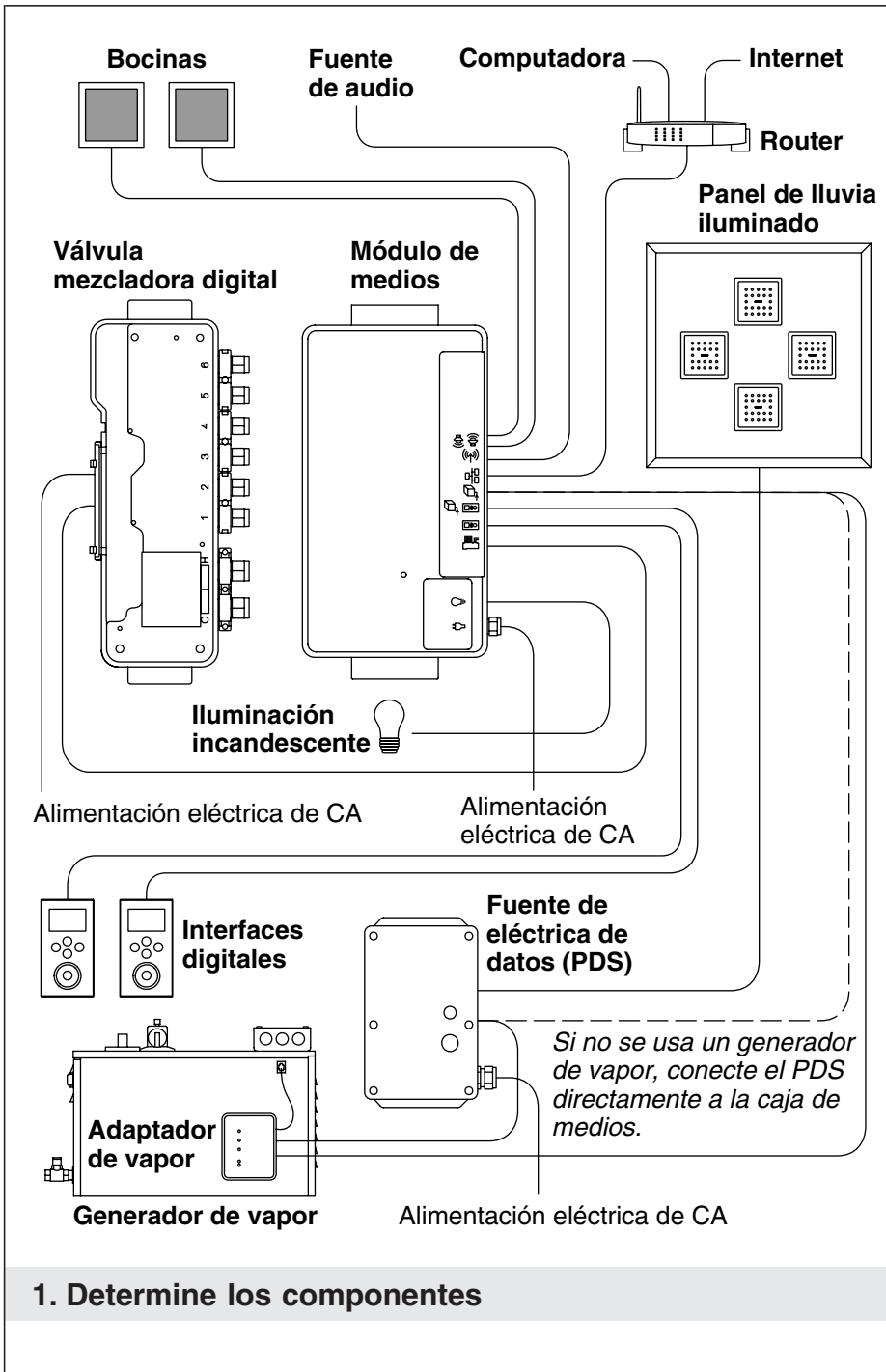

Determine los componentes (cont.)

- Se provee un cable eléctrico de 30 pies (9,14 m) para conectar el panel de lluvia de techo a la PDS. Se provee un cable de datos de 30 pies (9,14 m) para conectar la PDS al módulo de medios o al adaptador de vapor.
- Determine cuáles son los componentes requeridos y sus lugares de instalación, antes de comenzar la instalación del panel de lluvia al techo.

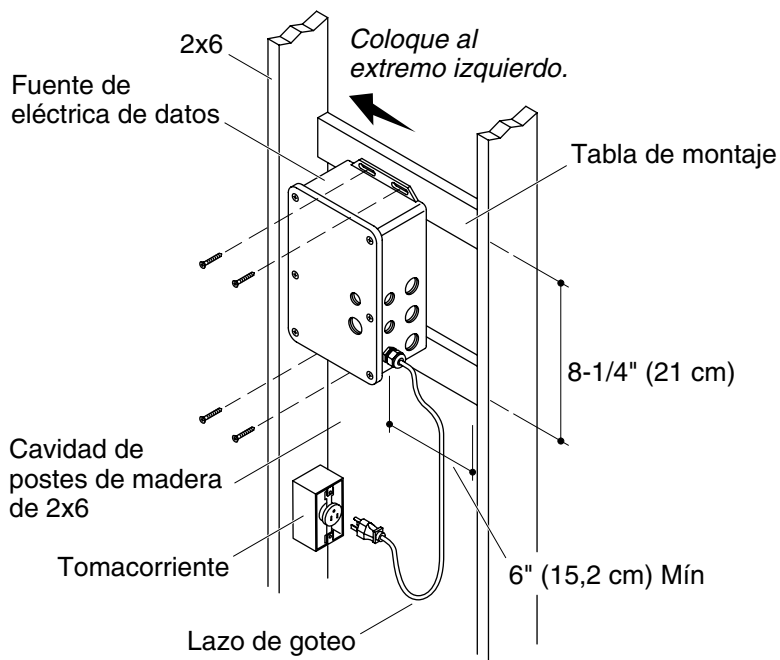

2. Prepare el sitio

- La PDS está diseñada para que entre en un closet de servicio o en una cavidad de postes de madera de 2x6 con panel de acceso. El closet de servicio o panel de acceso se debe instalar a menos de 30 pies (9,14 m) del panel de lluvia de techo. La distancia mínima recomendada es 25 pies (7,62 m).
- Si se requieren tablas de montaje, éstas deben colocarse de manera que haya una superficie adecuada para fijar la PDS mediante los orificios de montaje existentes en ambos extremos de la caja de la PDS.
- Instale un tomacorrientes eléctrico de 120 V GFCI/RCD dentro del closet de servicio o estructura de postes de madera de 2x6, y a 24" (61 cm) de la PDS. Coloque el tomacorrientes en la proximidad cercana de la PDS para permitir suficiente cable para crear un lazo de goteo.

Nota: Para instalaciones de cableado directo, pida el Kit de Servicio #1078031.

3. Instale la fuente eléctrica de datos

- Oriente la caja de la PDS dentro del closet de servicio o panel de acceso de manera que haya espacio para quitar la tapa y conectar los cables. Si es posible, conecte los cables a través de los orificios laterales en lugar de los de la tapa para evitar la desinstalación complicada de la tapa al dar servicio.
- Si va a instalar la PDS dentro de una cavidad de postes de madera de 2x6, colóquela en el extremo izquierdo de la cavidad para dejar espacio para conectar los cables a los orificios laterales.
- Fije la PDS a la estructura de madera u otra superficie fija utilizando tornillos estándares para paneles de yeso o para madera (no provistos). Es posible que sea necesario instalar tablas de montaje entre los postes de madera de la estructura.
- Tienda el cable de datos como desde la PDS al módulo de medios o al adaptador de vapor.
- Tienda el cable eléctrico como desde la PDS al lugar del panel de lluvia al techo.

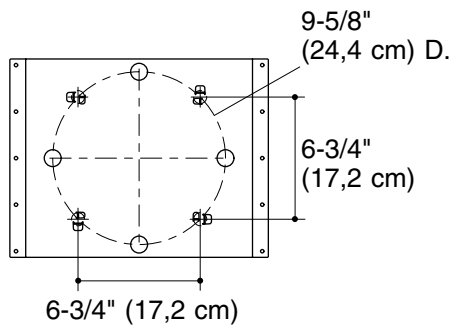

Plantilla de soldar

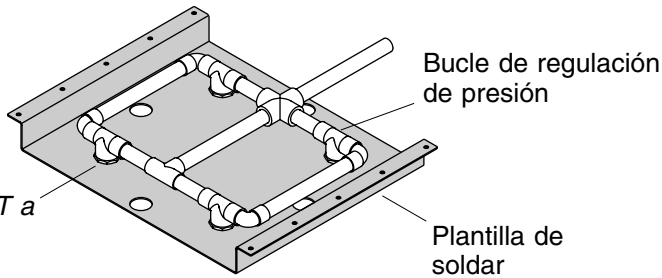
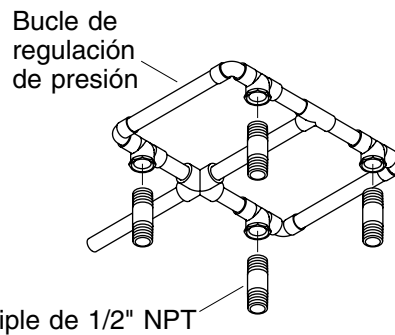

4. Instale la tubería de suministro - Un suministro

- Haga el tendido de las líneas de suministro.
- Utilice la plantilla de soldar provista para construir un bucle de regulación de presión; esto asegurará la alineación correcta con el producto.
- Ensamble el bucle de regulación de presión con una T colocada en cada uno de los cuatro lugares elevados de la plantilla de soldar.
- Solde el ensamble mientras aún está montado en la plantilla de soldar.
- De la plantilla de soldar, retire el ensamble de bucle de regulación de presión.
- Conecte el ensamble de bucle de regulación de presión al suministro de agua.
- No instale abrazaderas para tubos.
- Instale provisionalmente un niple en cada T. No utilice ningún sellador.

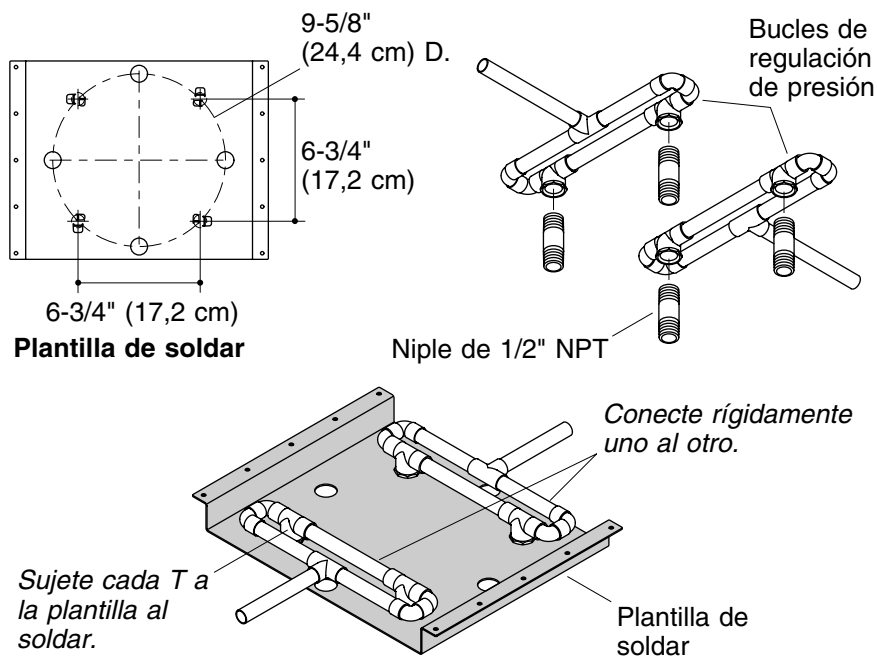

5. Instale la tubería de suministro - Múltiples suministros

- Haga el tendido de las líneas de suministro.
- Utilice la plantilla de soldar provista para construir los bucles de regulación de presión.
- Ensamble el bucle de regulación de presión con una T colocada en cada uno de los cuatro lugares elevados de la plantilla de soldar.
- Solde el ensamble mientras aún está montado en la plantilla de soldar.

¡IMPORTANTE! Para mantener las Ts en el lugar correcto y asegurar la alineación con el producto, los dos bucles de regulación de presión se deben conectar rígidamente uno al otro mientras aún están en la plantilla de soldar.

- Estando en la plantilla de soldar, conecte rígidamente los dos bucles de regulación de presión uno al otro.
- De la plantilla de soldar, retire el ensamble de bucle de regulación de presión.

Instale la tubería de suministro - Múltiples suministros (cont.)

- Conecte los bucles de regulación de presión a los suministros de agua.
- No instale abrazaderas para tubos.
- Instale provisionalmente un niple en cada T. No utilice ningún sellador.

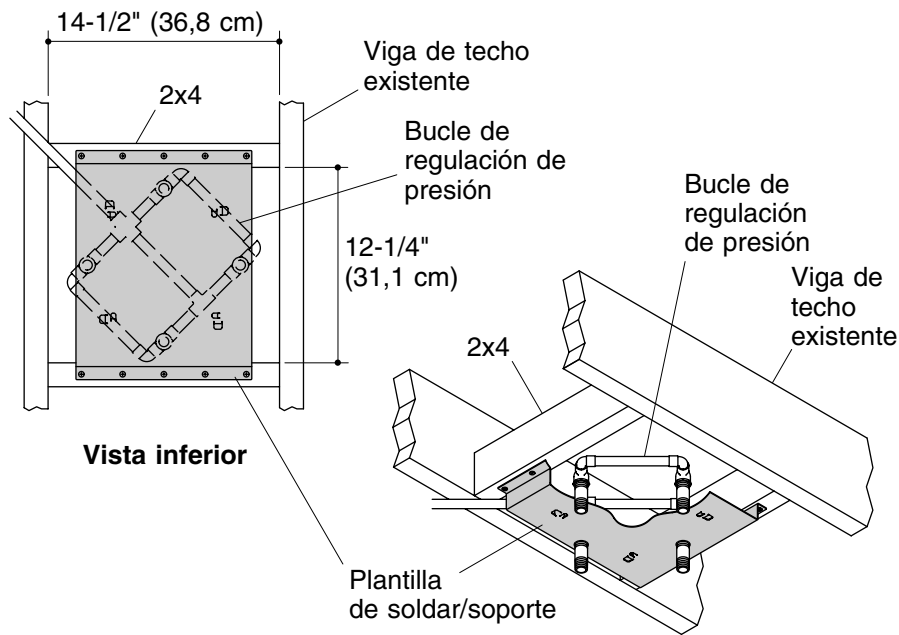

6. Instale la estructura de soporte



ADVERTENCIA: Riesgo de lesiones personales o daños a la propiedad. El soporte/plantilla se debe fijar correctamente para dar soporte al peso del panel de lluvia. Fije el soporte a la estructura de postes de madera utilizando un mínimo de seis tornillos largos para paneles de madera del #8 x 1-1/2".

- Si va a instalar el panel de lluvia en un techo acabado, retire el panel de yeso del lugar de instalación.

¡IMPORTANTE! La plantilla de soldar debe estar bien sujeta a la estructura de postes de madera.

- Fije una superficie de montaje a la estructura de postes de madera del techo utilizando tornillos largos para paneles de madera del #8 x 1-1/2".
- Construya la estructura de soporte utilizando postes de madera de 2x4, tal como muestra en la ilustración de arriba. La cara de cada poste de madera de 2x4 debe quedar al ras con la cara de las vigas del techo.

Instale la estructura de soporte (cont.)

- Coloque la plantilla de soldar/soporte debajo del bucle o bucles de regulación de presión, como se ilustra. Fije el soporte a la estructura de postes de madera de soporte.
- No instale abrazaderas para tubos.

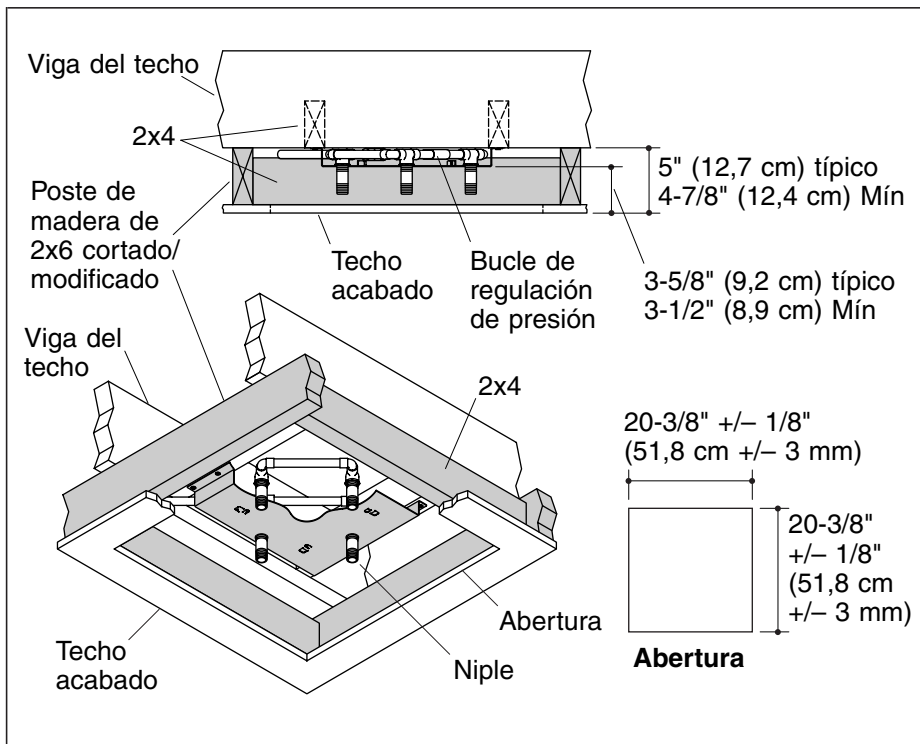

7. Instale el techo acabado

- Construya una peana baja típica de 5" (12,7 cm) (incluyendo el material del techo acabado) alrededor del soporte de montaje utilizando postes de madera de 2x6 cortados/modificados.
- Instale el panel de yeso para pared resistente al agua.

¡IMPORTANTE! El tamaño de la abertura (corte) de instalación debe estar dentro de los límites especificados (consulte las dimensiones de la abertura que se muestran arriba). El sello no cubrirá separaciones mayores de 1/4" (6 mm).

¡IMPORTANTE! El bucle o bucles de regulación deben quedar centrados dentro de 1/8" (3 mm) con los niples a una distancia uniforme desde los fillos de la abertura de instalación.

- Corte un cuadro de 20-1/4" (51,4 cm) a 20-1/2" (52,1 cm) en el lugar de instalación deseado.
- Instale el material de acabado del techo (si utiliza azulejo).

Instale el techo acabado (cont.)

- Verifique nuevamente que la peana baja acabada esté a la altura adecuada con relación del soporte. La profundidad desde la parte inferior del soporte a la superficie acabada debe estar entre 3-1/2" (8,9 cm) y 3-3/4" (9,5 cm).

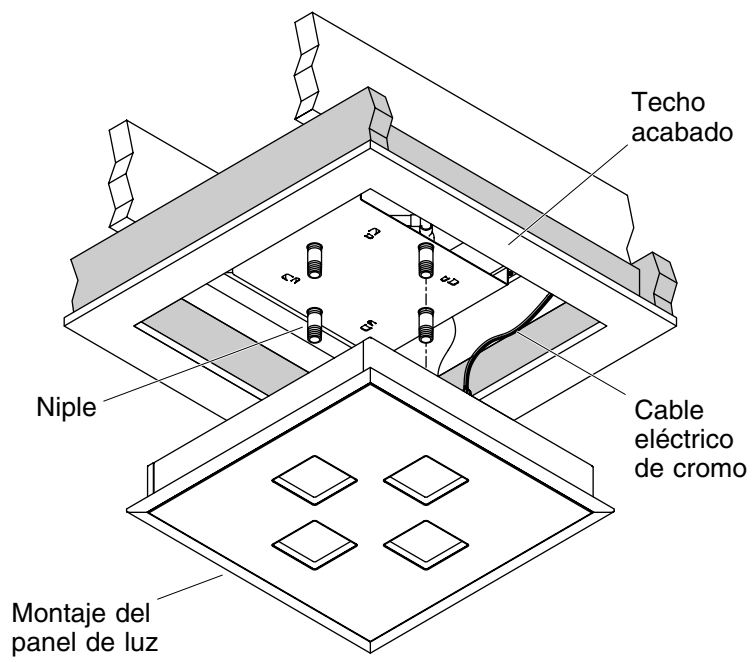

8. Instale los niples y el panel de luz

- Retire los niples.
- Aplique sellador de roscas a las roscas de los niples.
- Vuelva a instalar los niples a las Ts/codos.
- Deje correr el agua a través del sistema para eliminar las partículas y residuos.
- Conecte el cable eléctrico de cromo, tendido previamente, al montaje del panel de luz.
- Inserte el panel de luz en la abertura no acabada del techo acabado.

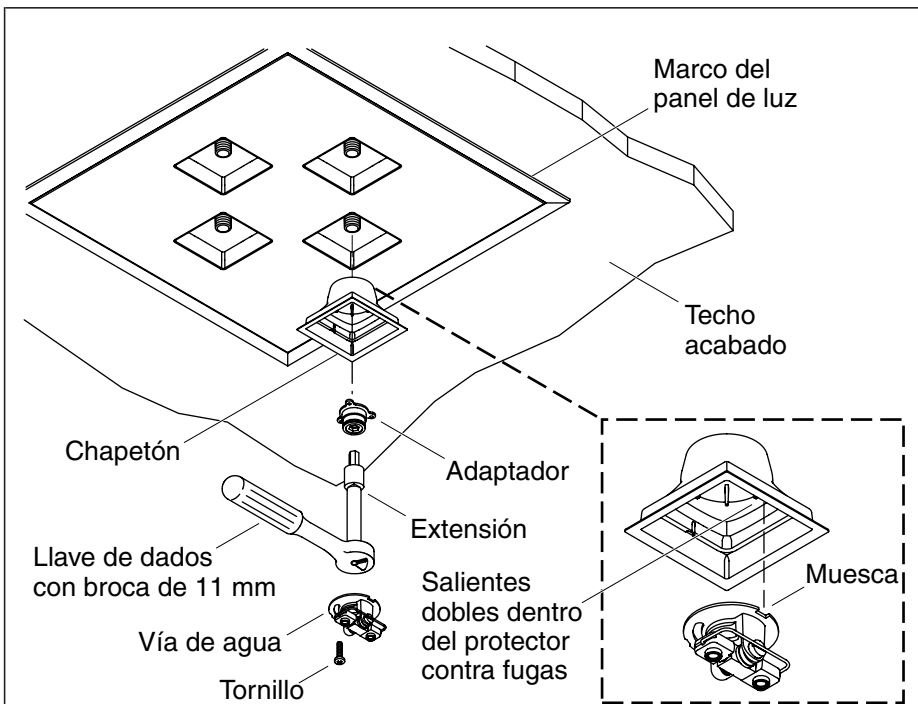

9. Instale la vía de agua

¡IMPORTANTE! Este paso requiere de dos personas.

- Inserte un montaje de chapetón dentro de cada una de las cuatro aberturas en el panel de luz. Oriente cada montaje de manera que las salientes dobles del interior de cada protector contra fugas esté viendo hacia el centro del panel.
- Mientras un instalador sostiene el panel de luz en su lugar en la abertura no acabada, el otro instalador enrosca los cuatro adaptadores en los nipples para instalar la unidad. Una vez instalados los adaptadores, puede soltar el panel y debe quedar apretado al techo.

¡IMPORTANTE! Fije el adaptador lo suficiente para crear un sello hermético al agua en las roscas de tubería.

- Fije el adaptador utilizando la broca de 11 mm (provista) con la extensión de dado de 11 mm o 7/16" y la llave de dados. Utilice cinta de enmascarar para retener la broca en su lugar con el fin de evitar que ésta se caiga y causar daño a la ducha. El panel de luz aún debe estar suelto contra el techo.

Instale la vía de agua (cont.)

- Instale la vía de agua alineando la muesca de la vía de agua con la saliente doble del interior del protector contra fugas.
- Presione la vía de agua en su lugar sobre el adaptador. Asegure la vía de agua al adaptador con los tornillos provistos. No apriete completamente en este momento.
- Repita el procedimiento con las demás vías de agua.
- Apriete los tornillos uniformemente hasta que el marco exterior del panel esté contra el techo y el empaque de sellado quede comprimido.

¡IMPORTANTE! Si el marco del panel de luz no hace contacto con el techo dentro de 1/32" (1 mm), el niple está demasiado largo. Verifique la longitud de instalación. Trate de solucionar esto girando más el adaptador roscado, o utilice un niple más corto.

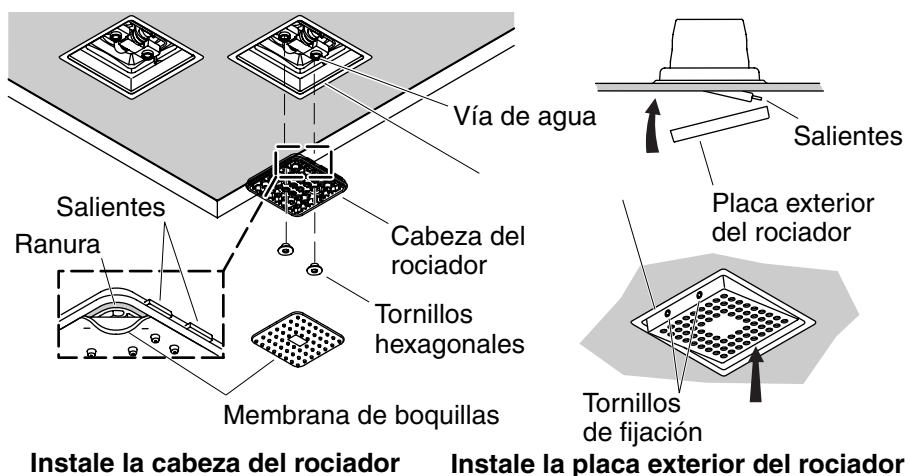

Instale la cabeza del rociador

Instale la placa exterior del rociador

10. Instale la guarnición

Instale la cabeza del rociador

- Con las salientes de bisagra de la cabeza del rociador hacia arriba, instale la cabeza del rociador a la vía de agua.
- Con la llave hexagonal de 5/32", fije la cabeza del rociador a la vía de agua con los dos tornillos hexagonales. No apriete demasiado.
- Verifique que la cabeza del rociador se mueva hacia arriba y hacia abajo y que esté encuadrada con el chapetón.
- Coloque la membrana de boquillas sobre la cabeza del rociador.
- Alinee el filo largo de la membrana con las salientes de la bisagra.

NOTA: Para un funcionamiento óptimo, asegúrese de que la membrana esté pareja.

- Presione el sello de la membrana, aplicando presión uniformemente e introduciéndolo en la ranura de la cabeza del rociador.

Instale la placa exterior del rociador

- Incline la cabeza del rociador para exponer las salientes en el extremo.
- Coloque las ranuras de la placa exterior del rociador sobre las salientes de bisagra de la cabeza del rociador.

Instale la guarnición (cont.)

- Gire el extremo suelto de la placa exterior del rociador hacia la cabeza del rociador, tal como se ilustra. Presione la placa exterior del rociador para cubrir la cabeza del rociador.
- Incline el montaje de la cabeza del rociador para exponer los orificios para los tornillos de fijación que se encuentran en el filo de la cabeza del rociador.

PRECAUCIÓN: Riesgo de daños al producto. Si los tornillos de fijación sobresalen del marco de la placa exterior del rociador, éstos rayarán las superficies acabadas del chapetón. Instale los tornillos de fijación al ras con el filo del marco de la placa exterior del rociador.

- Con una llave hexagonal de 5/64", gire hacia la izquierda los tornillos de fijación hasta que queden al ras con el filo del marco de la placa exterior del rociador.
- Repita el procedimiento con las demás placas exteriores de los rociadores.

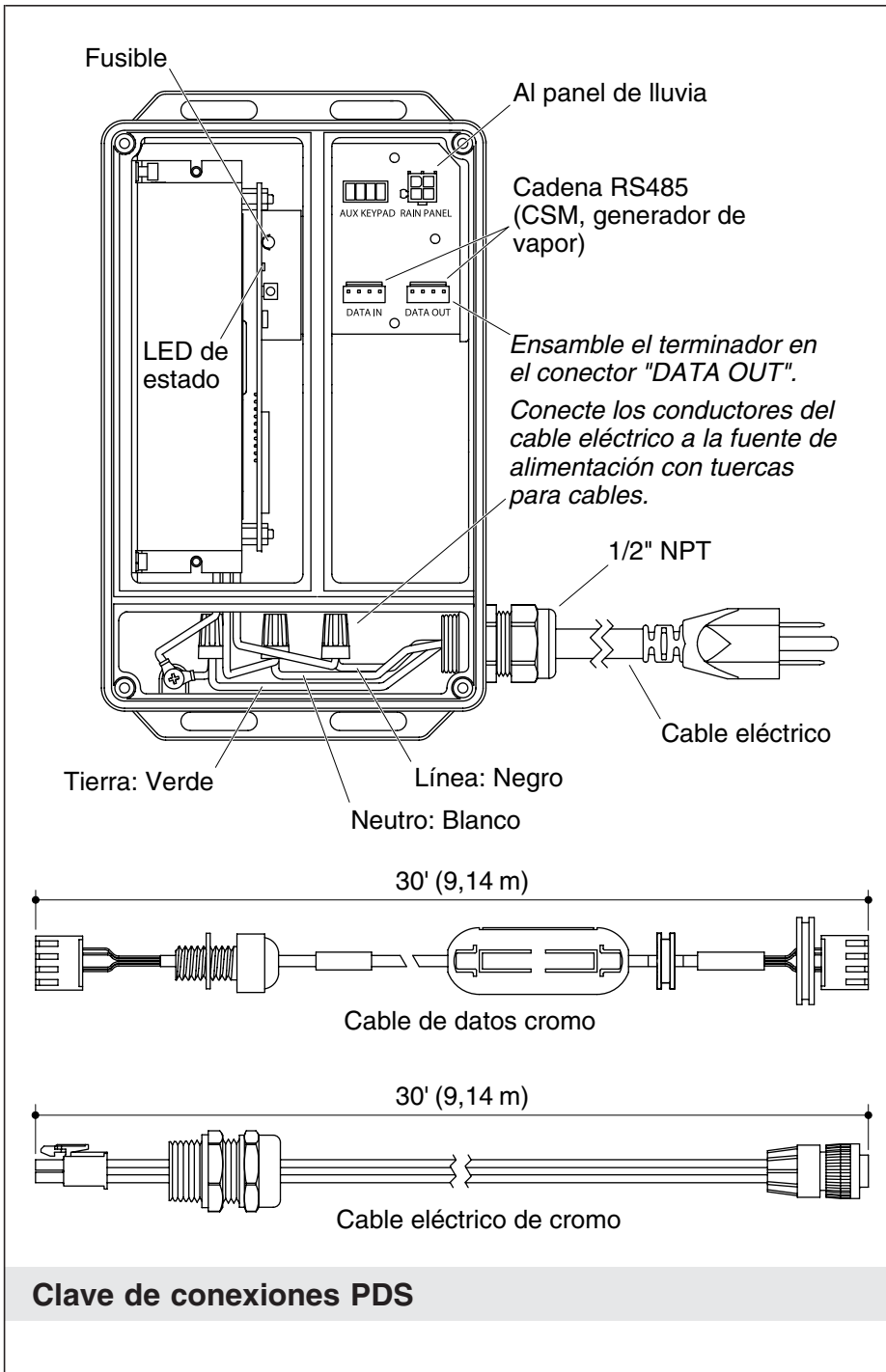

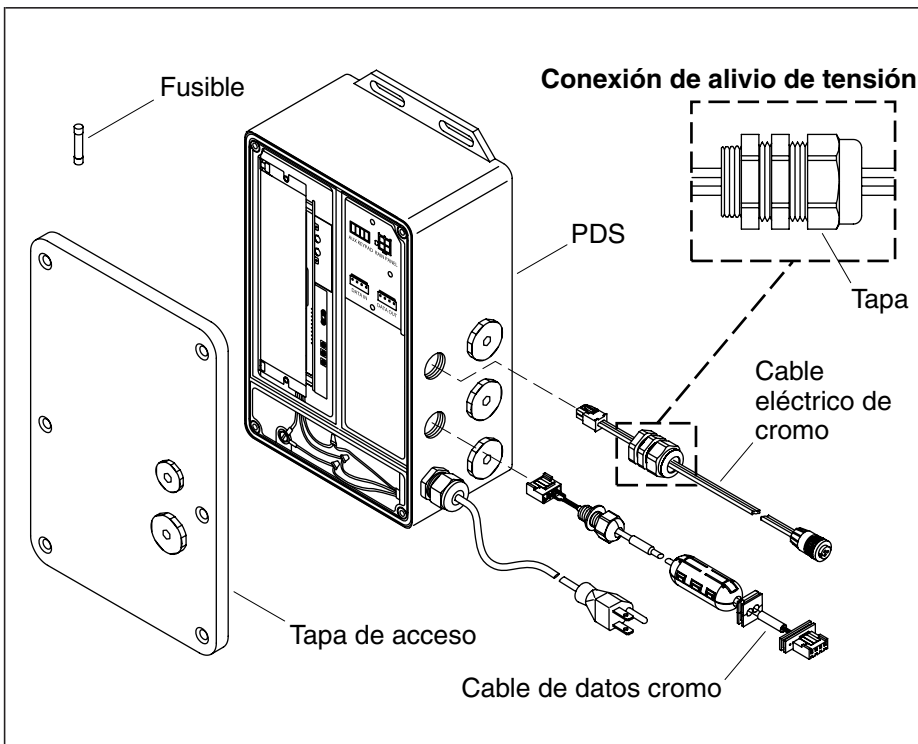

11. Conecte el panel a la PDS



ADVERTENCIA: Riesgo de descarga eléctrica o de daños al producto. Asegúrese de que el cable eléctrico esté desenchufado antes de retirar la tapa de acceso.

- Quite la tapa de acceso a la PDS.

¡IMPORTANTE! Si es posible, conecte los cables a través de los orificios laterales de la PDS, en lugar de los orificios de la tapa para poder desinstalar fácilmente la tapa al dar servicio.

- Prepare los extremos del cable para la instalación al PDS enroscando una tapa de alivio de tensión y separando el obturador de goma del cuerpo roscado. Esto evitará que los cables se tuerzan cuando el alivio de tensión se enrosque en la caja.
- Inserte el cable eléctrico de cromo en un orificio de 1/2" NPT e instale el cable en el conector identificado como "RAIN PANEL" hasta que encajen juntos.
- Inserte el cable de datos cromo en un orificio de 1/2" NPT e instale el cable en el conector identificado como "DATA IN" hasta que encajen juntos.

Conecte el panel a la PDS (cont.)

- Fije los cables a la PDS utilizando los conectores de alivio de tensión herméticos. Enrosque el conector en la caja, luego deslice el obturador de goma en el conector. Apriete la tapa para crear un sello.
- Verifique que todos los orificios que no se utilicen de la caja PDS tengan tapones instalados.
- Vuelva a instalar la tapa de acceso. No apriete demasiado. Consulte la "Clave de conexiones PDS".
- Enchufe el cable eléctrico de la PDS al tomacorriente.
- Consulte la Guía del usuario de la interface digital para probar la funcionalidad correcta del panel de lluvia de instalación al techo. Consulte la "Clave de conexiones PDS".

Procedimiento para resolver problemas

Esta guía para resolver problemas está diseñada únicamente como ayuda general. Para preguntas de servicio o instalación, llame al 1-800-4-KOHLER.

Tabla para resolver problemas

Síntomas	Causa probable	Acción recomendada
1. La ducha de lluvia no se ilumina.	<p>A. La PDS no tiene alimentación eléctrica.</p> <p>B. El módulo de medios no tiene alimentación eléctrica.</p> <p>C. Las conexiones de cable al módulo de medios están flojas o dañadas.</p>	<p>A. Desenchufe la PDS y quite la tapa de acceso. Enchufe la PDS al tomacorriente. Si la luz del indicador LED no está encendido, verifique que haya alimentación eléctrica al tomacorrientes.</p> <p>B. Verifique que el módulo de medios esté enchufado. Verifique que haya alimentación eléctrica al tomacorrientes.</p> <p>C. Revise los cables y las conexiones, reemplace los cables si es necesario.</p>

Procedimiento para resolver problemas (cont.)

Tabla para resolver problemas

Síntomas	Causa probable	Acción recomendada
	<p>D. El fusible de la PDS está fundido.</p> <p>E. El módulo de medios no está asignando una dirección a la PDS.</p> <p>F. La PDS ha fallado.</p>	<p>D. Reemplace el fusible.</p> <p>E. Consulte a un representante autorizado de Kohler.</p> <p>F. Consulte a un representante autorizado de Kohler.</p>
<p>2. No se pueden retirar los cables de la caja PDS.</p>	<p>A. Los cables se tuercen al desenroscar las conexiones con alivio de tensión.</p>	<p>A. Desenrosque la tapa de alivio de tensión solamente y separe el obturador de goma del cuerpo. El cuerpo quedará libre para desenroscarlo de la caja PDS.</p>
<p>3. Hay una fuga de agua alrededor de las cabezas de rociador.</p>	<p>A. La membrana de la boquilla no está bien asentada.</p>	<p>A. Retire la placa exterior del rociador y verifique que la membrana de la boquilla esté completamente asentada en la ranura de la cabeza del rociador.</p>

USA: 1-800-4-KOHLER
Canada: 1-800-964-5590
México: 001-877-680-1310

kohler.com

THE BOLD LOOK
OF **KOHLER**®

©2007 Kohler Co.

1078520-2-A