

Installation Guide

Sink Strainer

K-8816

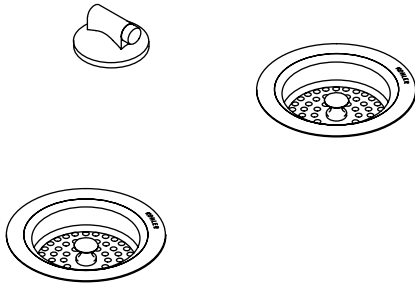

K-8817

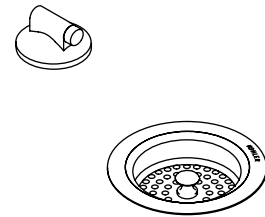

M product numbers are for Mexico (i.e. K-12345**M**)
Los números de productos seguidos de **M** corresponden a México
(Ej. K-12345**M**)
Français, page " Français-1"
Español, página " Español-1"

THE BOLD LOOK
OF **KOHLER**

Thank You For Choosing Kohler

We appreciate your commitment to Kohler quality. Please take a few minutes to review this manual before you start installation. If you encounter any installation or performance problems, please don't hesitate to contact us. Our phone numbers and website are listed on the back cover. Thanks again for choosing Kohler Company.

Tools and Materials



Adjustable Wrench



Plumbers Putty



Sealant Tape

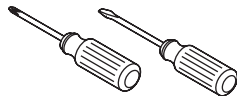

Assorted Screwdrivers

Before You Begin

- Observe all local plumbing and building codes.
- Shut off the main water supply.
- Carefully inspect waste and supply tubing for any sign of damage.
- Replace waste or supply tubing if necessary.
- Install the faucet according to the instructions packed with the faucet.
- Kohler Co. reserves the right to make revisions in the design of products without notice, as specified within the Price Book.

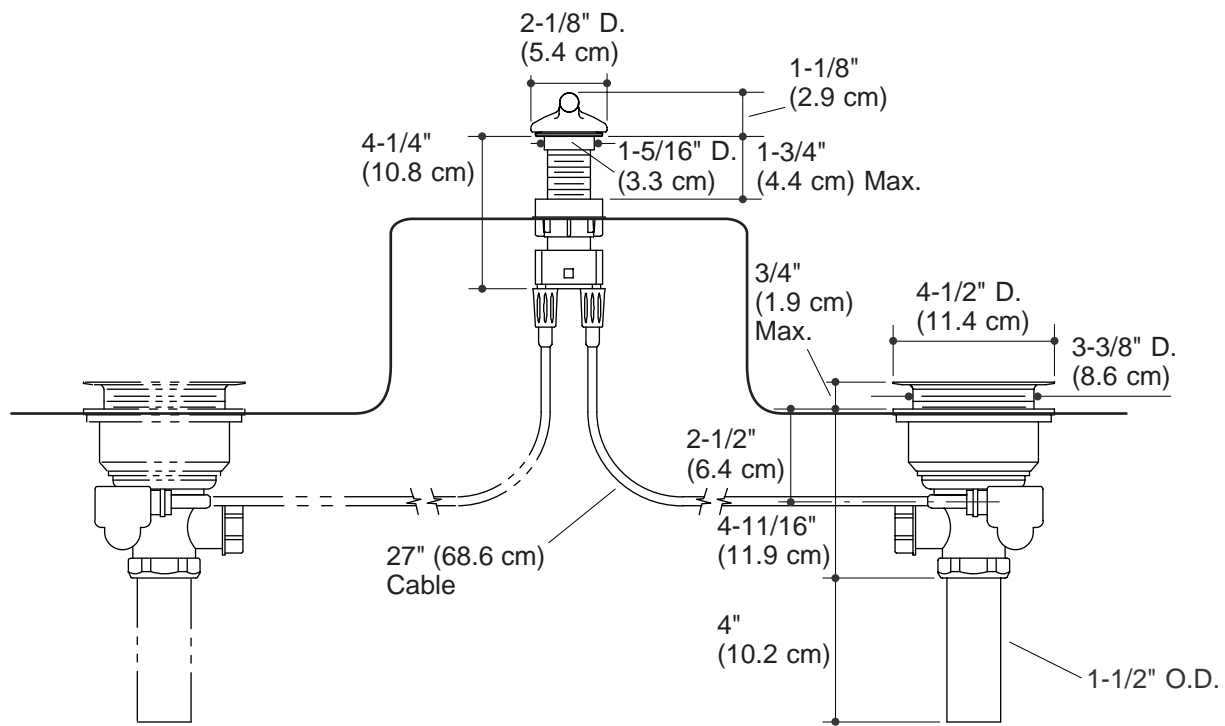

1. Rough-In Diagram

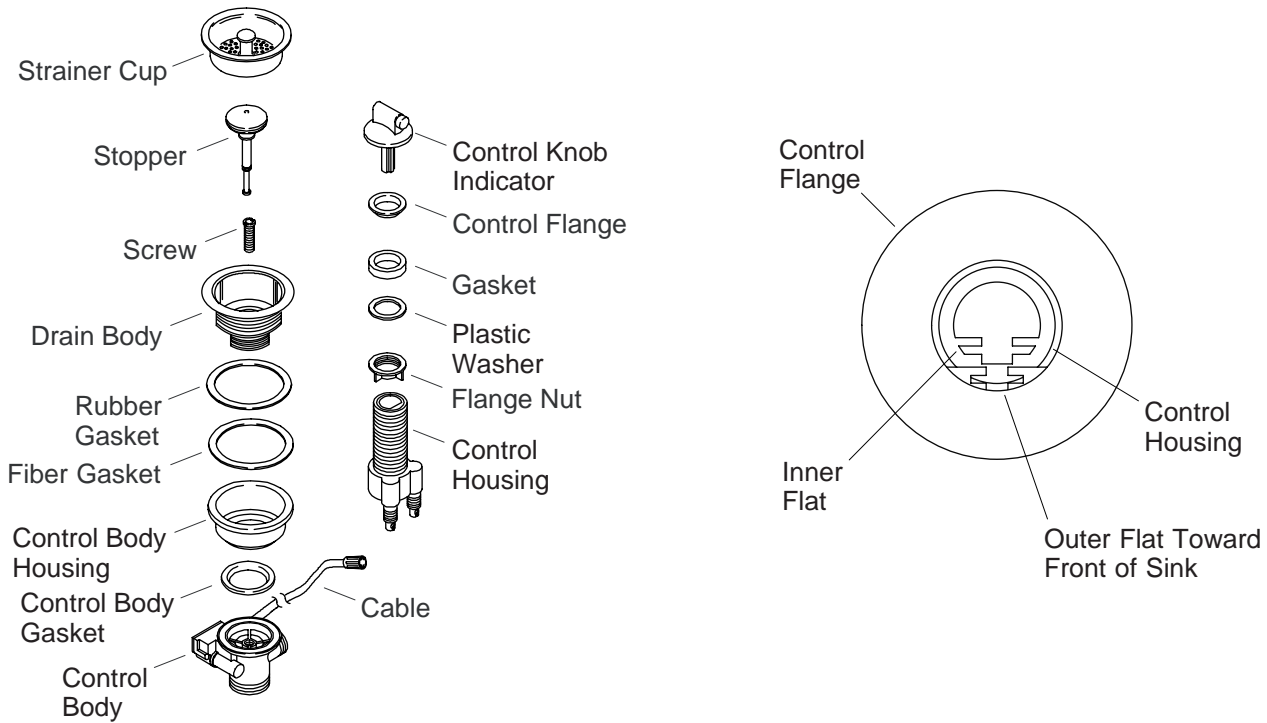

2. Disassemble the Strainer

- Remove the strainer cup and stopper from the drain body.
- Thread the screw out of the control body housing and remove the drain body.

3. Prepare the Drain Control

- Look inside the control housing and position the actuator assembly with the outer flat toward the front of the sink.

Control Knob Indicator Positions

Position #1

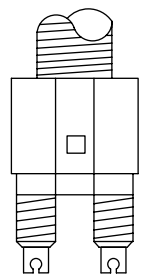
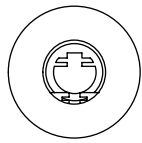
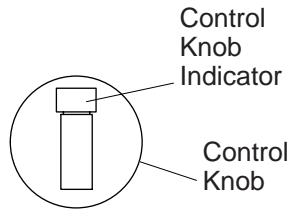

L R

Single/Dual Control
Drain(s) Open

Position #2

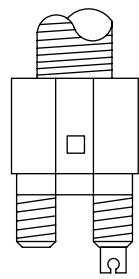
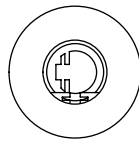
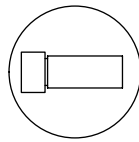

L R

Dual Control
Right Drain Open;
Left Drain Closed

Position #3

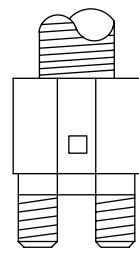
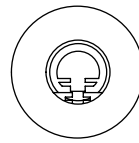
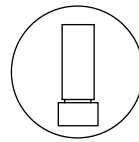

L R

Single/Dual Control
Drain(s) Closed

Position #4

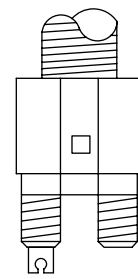
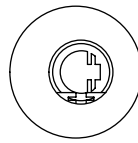
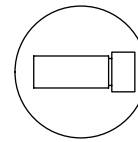

L R

Dual Control
Right Drain Closed;
Left Drain Open

4. Control Knob Indicator Positioning

- Familiarize yourself with the actuator assembly and the various positions.
- Insert and remove the control knob and compare the inside positions to those shown above.

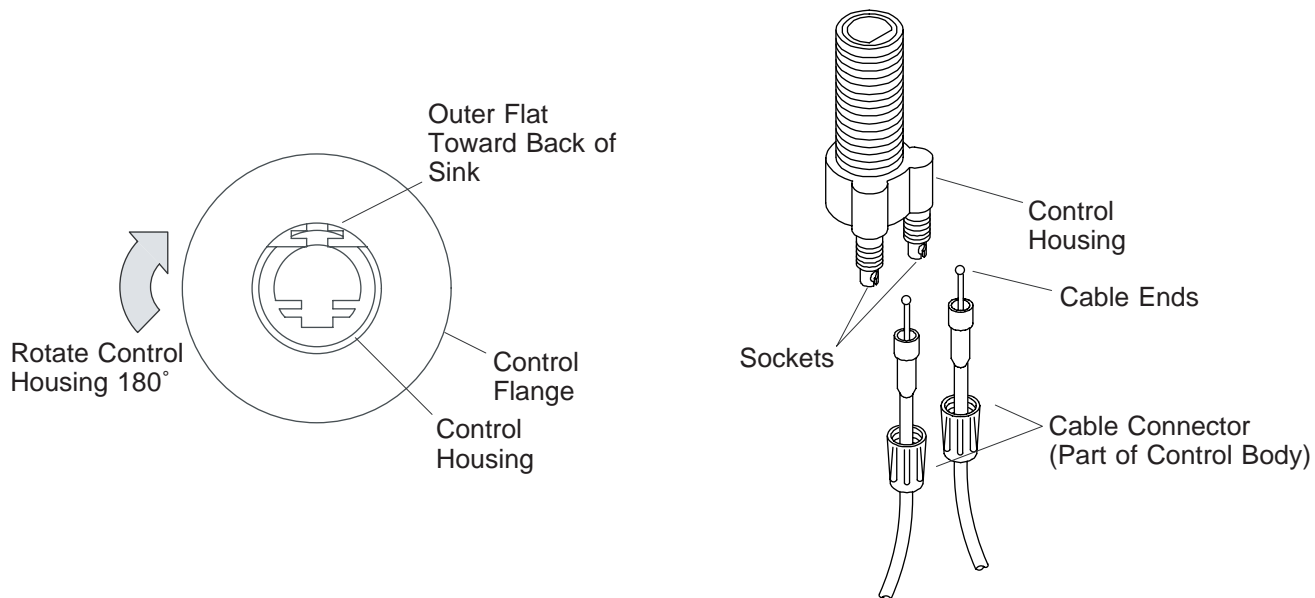

5. Alternate Control Knob Positioning

NOTE: Installing the control housing in this manner will not affect the drain operation shown on the previous page.

- If you prefer to position the control knob indicator opposite of positions #1 and #3 shown on the previous page, insert the control knob and rotate the control housing 180°.
- The control knob indicator should now point toward the front of the sink when the drain is open and the back of the sink when the drain is closed.

6. Connect the Drain Control to the Cable



CAUTION: Risk of product damage. Do not kink or loop the cable.

NOTE: The cable drain is assembled properly when the control knob indicator points toward the drain that is closed.

- Determine the preferred position of the control knob indicator.
- Connect the cable(s) to the control housing by placing the cable ends into the sockets and pushing the cable connectors over the cable sockets.
- Hand tighten the cable connectors to the control housing.
- Connect the right hand drain cable to the right hand control connection. Connect the left hand drain cable to the left hand control connection.

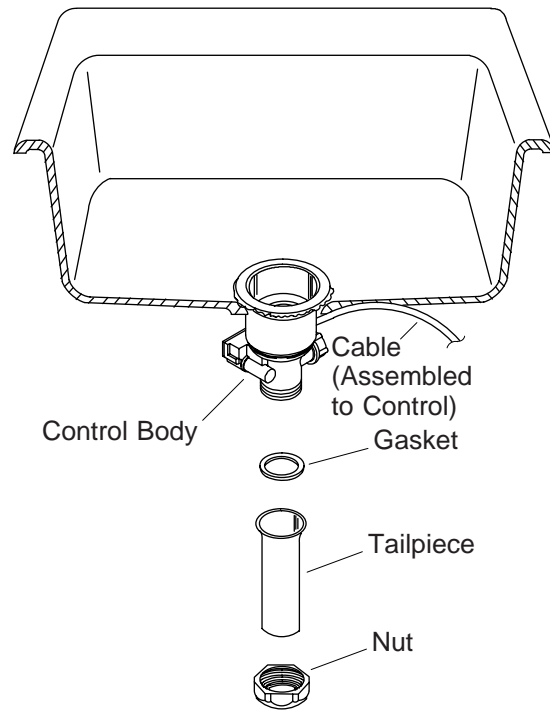
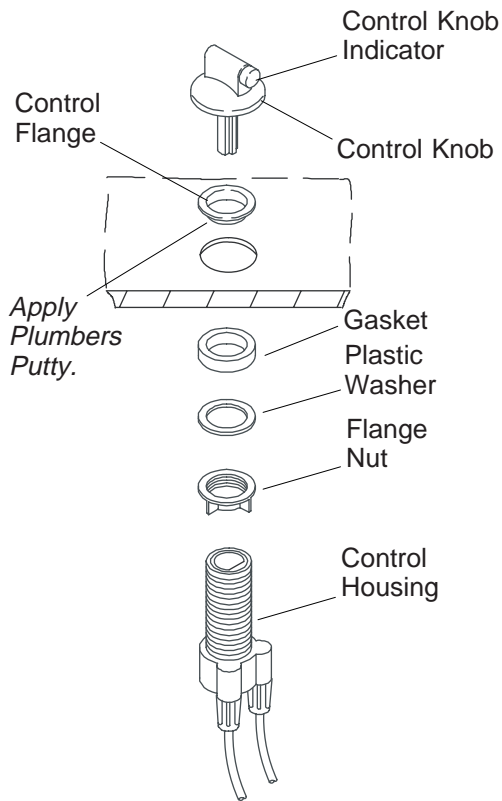

7. Install the Drain Control



CAUTION: Risk of poor product performance. Location of the cable drain control on the faucet deck is critical to product performance. Make sure the 27" (68.6 cm) control body will reach the sink drain before the cable drain control is installed.

- Remove the control flange from the control housing and apply a ring of plumbers putty or other sealant around the bottom of the control flange according to the putty manufacturer's instructions.
- Assemble the flange nut, plastic washer and gasket to control housing. The distance between the top of the control housing and gasket must be larger than the faucet deck thickness.
- From under the sink, lift the control housing up to faucet deck and turn the control flange until tight.
- Align position of control housing as previously determined.
- Push the control flange onto the sink.
- Tighten the flange nut and remove excess putty or sealant.

8. Complete the Strainer Installation

- Apply thread sealant tape to the control body.
- Slide the nut onto the tailpiece and insert the small gasket.
- Thread the tailpiece to the control body and tighten the nut securely with a wrench.

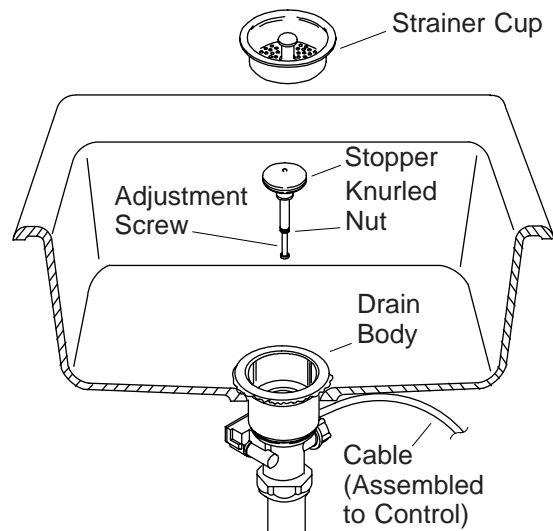

9. Adjust the Stopper

NOTE: The stopper may need to be adjusted to maximize water drainage.

- Place the stopper and strainer cup into the drain body and open the drain.
- Check the gap between the stopper and strainer cup.
- Remove the strainer cup and stopper from the drain body.
- Thread the adjustment screw out of the stopper until the stopper almost touches strainer cup.
- Thread the knurled nut until it touches the stopper.
- If necessary, repeat the process until the stopper is properly adjusted.

Guide d'installation

Crépine d'évier

Outils et matériels



Clé à molette



Mastic d'étanchéité



Ruban
d'étanchéité
pour filets

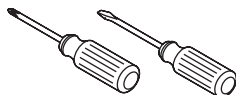

Tournevis assortis

Merci d'avoir choisi la société Kohler

Nous apprécions votre engagement envers la qualité Kohler. Veuillez prendre s'il vous plaît quelques minutes pour lire ce manuel avant de commencer l'installation. Ne pas hésiter à nous contacter en cas de problème d'installation ou de fonctionnement. Nos numéros de téléphone et notre adresse du site internet sont au verso. Merci encore d'avoir choisi la compagnie Kohler.

Avant de commencer

- Respecter tous les codes de plomberie et de bâtiment locaux.
- Couper l'alimentation d'eau principale.
- Vérifier avec soin si l'évacuation ou les tubes d'arrivée d'eau sont endommagés.
- Replacer les tubes d'alimentation ou d'évacuation si nécessaire.
- Installer le robinet suivant les instructions d'installation emballées avec le robinet.
- Kohler Co. se réserve le droit d'apporter toutes modifications sur le design des robinets sans préavis, comme spécifié dans le catalogue des prix.

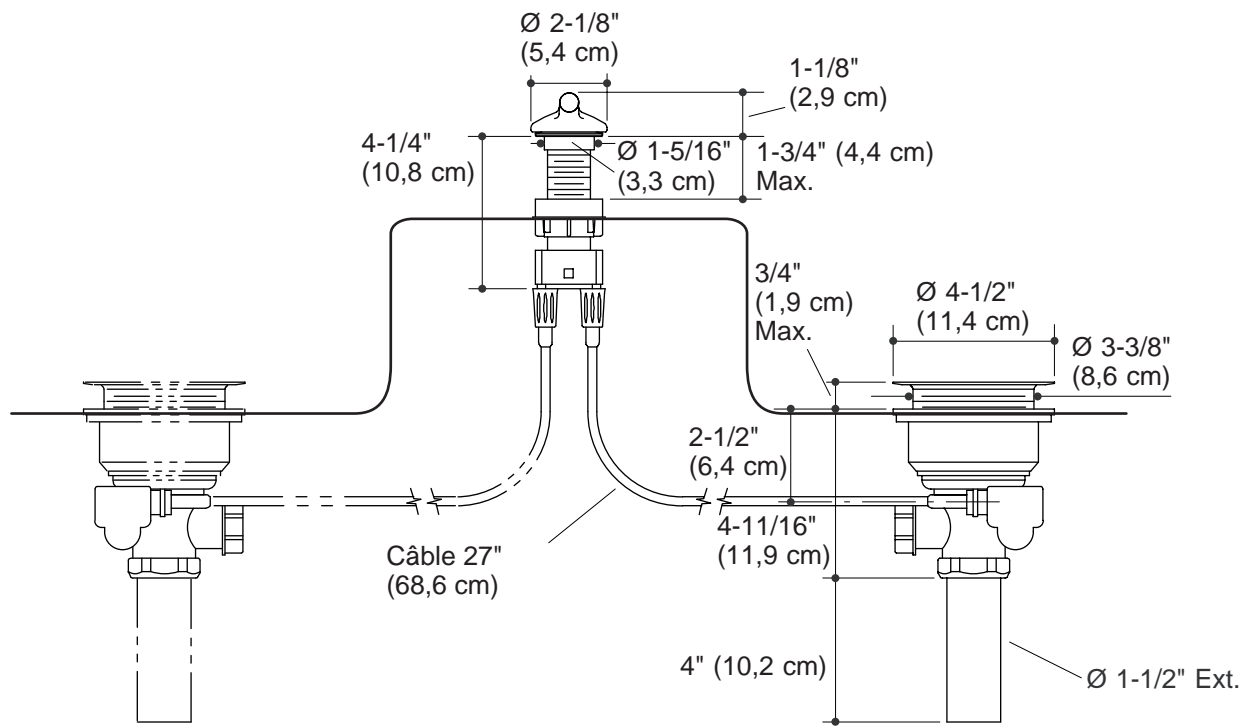

1. Plan de raccordement

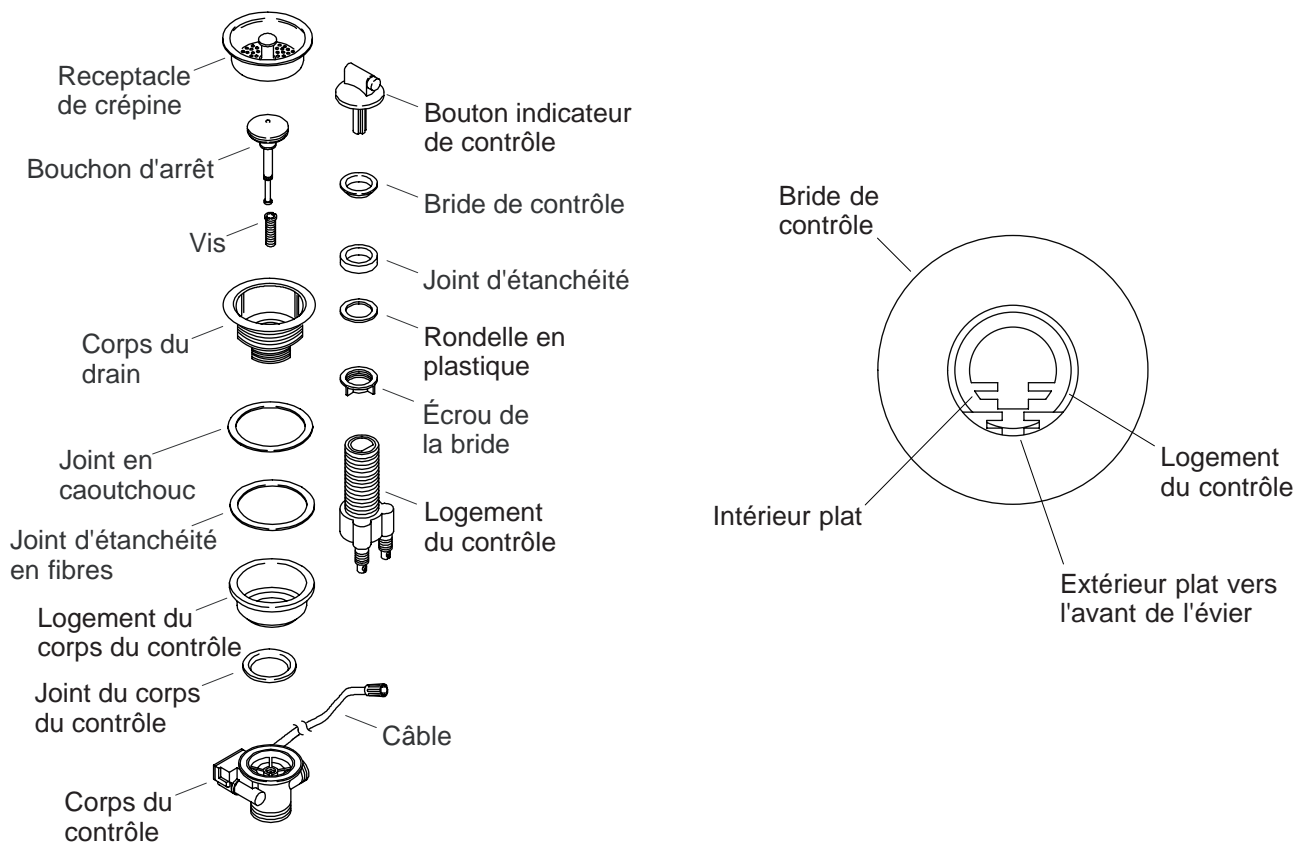

2. Démonter la crépine

- Retirer le receptacle de la crépine et l'arrêt du corps du drain.
- Dévisser la vis du logement du corps de contrôle et retirer le corps du drain.

3. Préparer le contrôle du drain

- Regarder à l'intérieur du logement du contrôle et positionner l'interrupteur avec le côté plat vers l'avant de l'évier.

Positions du bouton indicateur de contrôle

Position #1

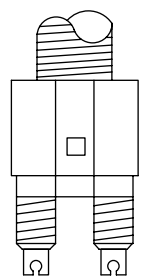
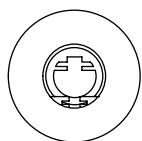
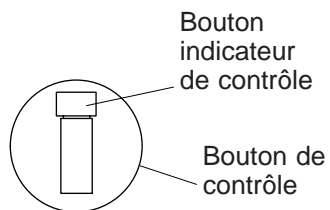

L R

Mono/double contrôle
Drain ouvert

Position #2

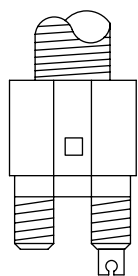
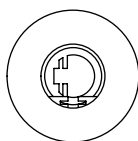
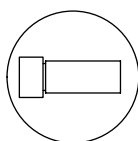

L R

Double contrôle
Drain droit ouvert;
drain gauche fermé

Position #3

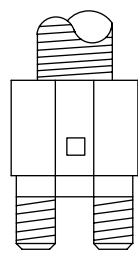
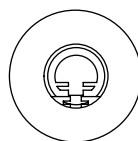
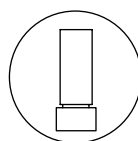

L R

Drain Mono/double contrôle
Drain fermé

Position #4

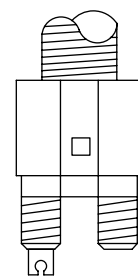
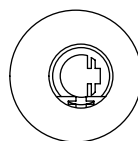
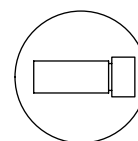

L R

Double contrôle
Drain droit fermé;
drain gauche ouvert

4. Positionner le bouton indicateur de contrôle

- Se familiariser avec l'ensemble interrupteur et les positions diverses.
- Insérer et retirer le bouton de contrôle et comparer les positions internes avec celles de ceux montrés ci-dessus.

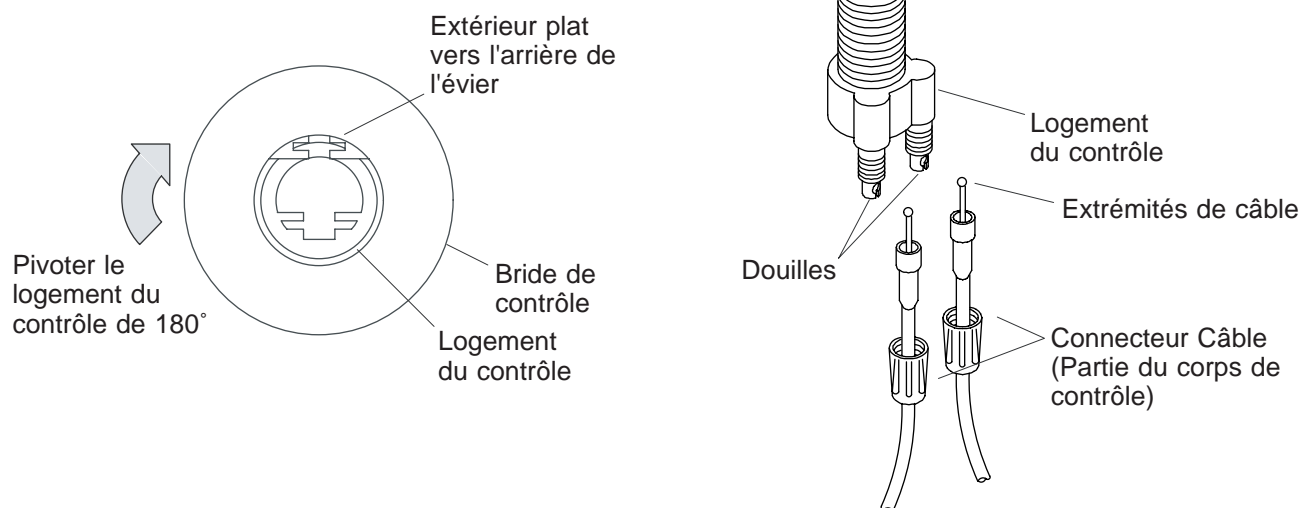

5. Positionnement alterné du bouton indicateur de contrôle

REMARQUE : Installer le logement de contrôle de cette manière n'affectera pas l'opération du drain indiquée à la page précédente.

- Si la position de l'indicateur du bouton de contrôle, de la page précédente, opposée aux positions #1 et #3 est préférée, insérer le bouton de contrôle et pivoter le logement du contrôle de 180°.
- L'indicateur du bouton de contrôle devrait pointer maintenant vers l'avant de l'évier lorsque le drain est ouvert et l'arrière de l'évier lorsqu'il est fermé.

6. Connecter le contrôle du drain au câble



ATTENTION : Risque d'endommagement du produit. Ne pas plier ou boucler le câble.

REMARQUE : Le câble du drain est assemblé proprement lorsque l'indicateur du bouton de contrôle pointe vers le drain fermé.

- Déterminer la position préférée de l'indicateur du bouton de contrôle.
- Connecter le(s) câble(s) au logement de contrôle en plaçant les extrémités du câble dans les embouts et en poussant les connecteurs de câble sur les embouts.
- Serrer à la main les connecteurs de câble au logement de contrôle.
- Connecter le câble de drain droit à la connexion de contrôle droite. Connecter le câble de drain gauche à la connexion de contrôle gauche.

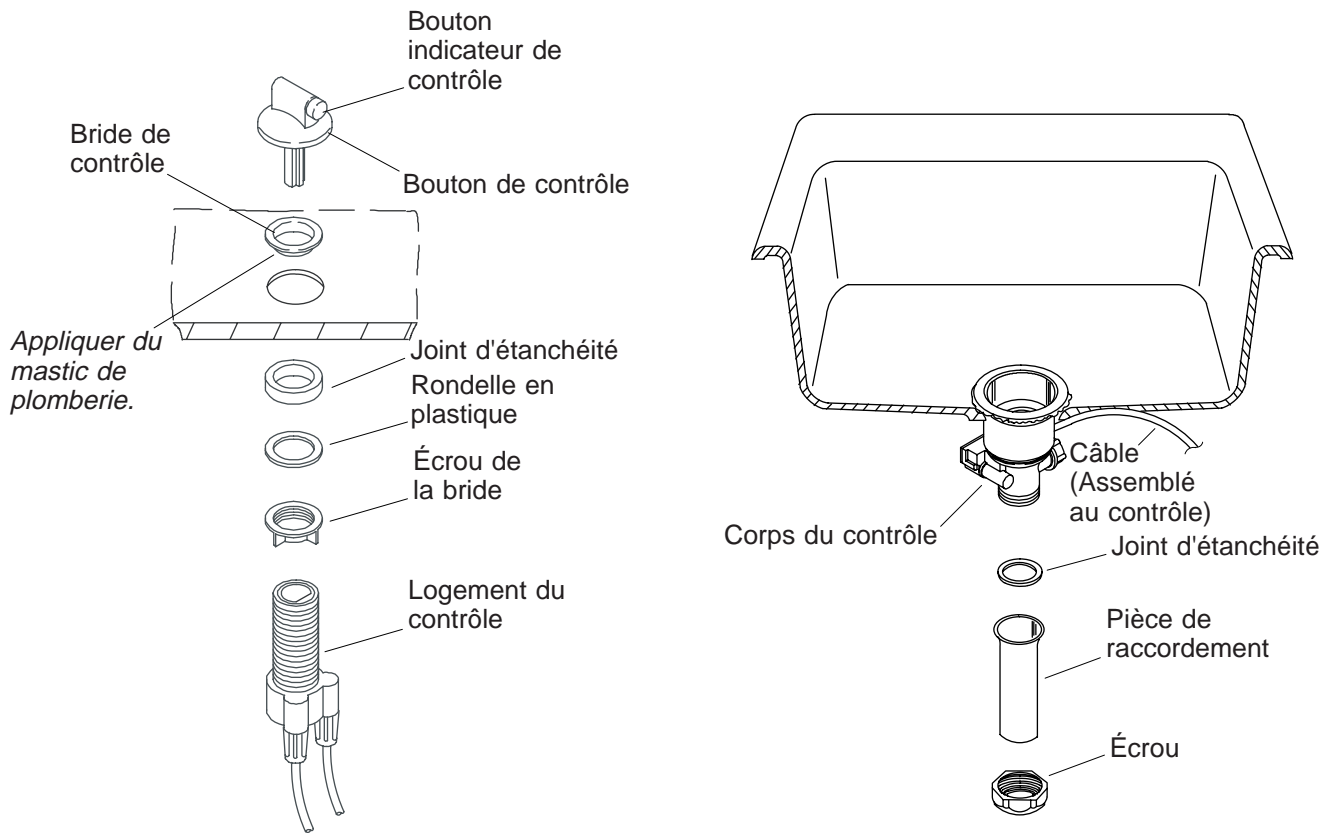

7. Installer le contrôle du drain



ATTENTION : Risque de faible performance du produit. La localisation du contrôle du câble du drain sur le comptoir du robinet est critique à la performance du produit. S'assurer que le corps de contrôle de 27" (68,6 cm) atteindra le drain de l'évier avant que le contrôle du câble du drain ne soit installé.

- Retirer la bride de contrôle du logement de contrôle et appliquer une bague de mastic de plombier ou autre matériau d'étanchéité autour de la base de la bride de contrôle selon les instructions du fabricant du mastic.
- Assembler l'écrou de la bride, la rondelle en plastique et la bague au logement de contrôle. La distance entre le dessus du logement de contrôle et de la bague doit être plus grande que l'épaisseur du comptoir du robinet.
- D'en dessous de l'évier, soulever le logement de contrôle vers le comptoir et tourner la bride de contrôle jusqu'au serrage.
- Aligner la position du logement de contrôle tel que préalablement déterminer.
- Pousser la bride de contrôle sur l'évier.
- Serrer l'écrou de la bride et retirer l'excès de mastic ou de matériau d'étanchéité.

8. Compléter l'installation de la crépine

- Appliquer un ruban d'étanchéité sur le filetage de l'about.
- Glisser l'écrou sur l'about et insérer la petite bague d'étanchéité.
- Visser l'about sur le corps de contrôle et bien serrer l'écrou avec une clé.

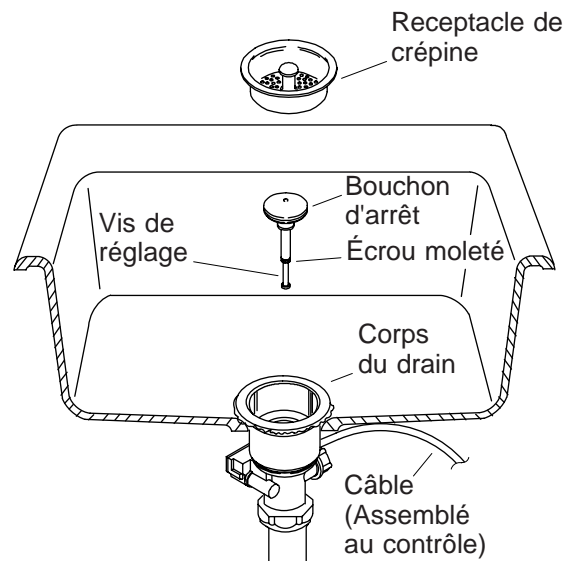

9. Ajuster le bouchon d'arrêt

REMARQUE : Le bouchon d'arrêt doit être ajusté pour maximiser le drainage d'eau.

- Placer l'arrêt et le réceptacle de la crépine dans le corps du drain et ouvrir ce dernier.
- Vérifier l'espace entre l'arrêt et le réceptacle de la crépine.
- Retirer le réceptacle de la crépine et l'arrêt du corps du drain.
- Dévisser la vis de réglage de l'arrêt jusqu'à ce que celui-ci touche le réceptacle de la crépine.
- Visser l'écrou moleté jusqu'à ce qu'il touche l'arrêt.
- Si nécessaire, répéter le processus jusqu'à ce que l'arrêt soit correctement ajusté.

Guía de Instalación

Colador de fregadero

Herramientas y materiales



Llave ajustable



Masilla de plomería



Cinta para rosca

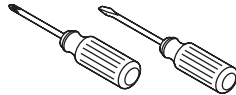

Juego de destornilladores

Gracias por elegir los productos de Kohler

Apreciamos su elección por la calidad de Kohler. Dedique unos minutos para leer este manual antes de comenzar la instalación. En caso de problemas de instalación o de funcionamiento, no dude en contactarnos. Nuestros números de teléfono y nuestra página web se encuentran en la última página. Gracias nuevamente por escoger a Kohler.

Antes de comenzar

- Cumpla con todos los códigos locales de plomería y de construcción.
- Cierre el suministro principal de agua.
- Revise con cuidado las tuberías de suministro y desagüe para ver si están dañadas.
- Reemplace las tuberías de desagüe o suministro de ser necesario.
- Instale la grifería según las instrucciones incluidas con la misma.
- Kohler Co. se reserva el derecho de modificar el diseño de sus productos sin previo aviso, tal como se especifica en la lista de precios.

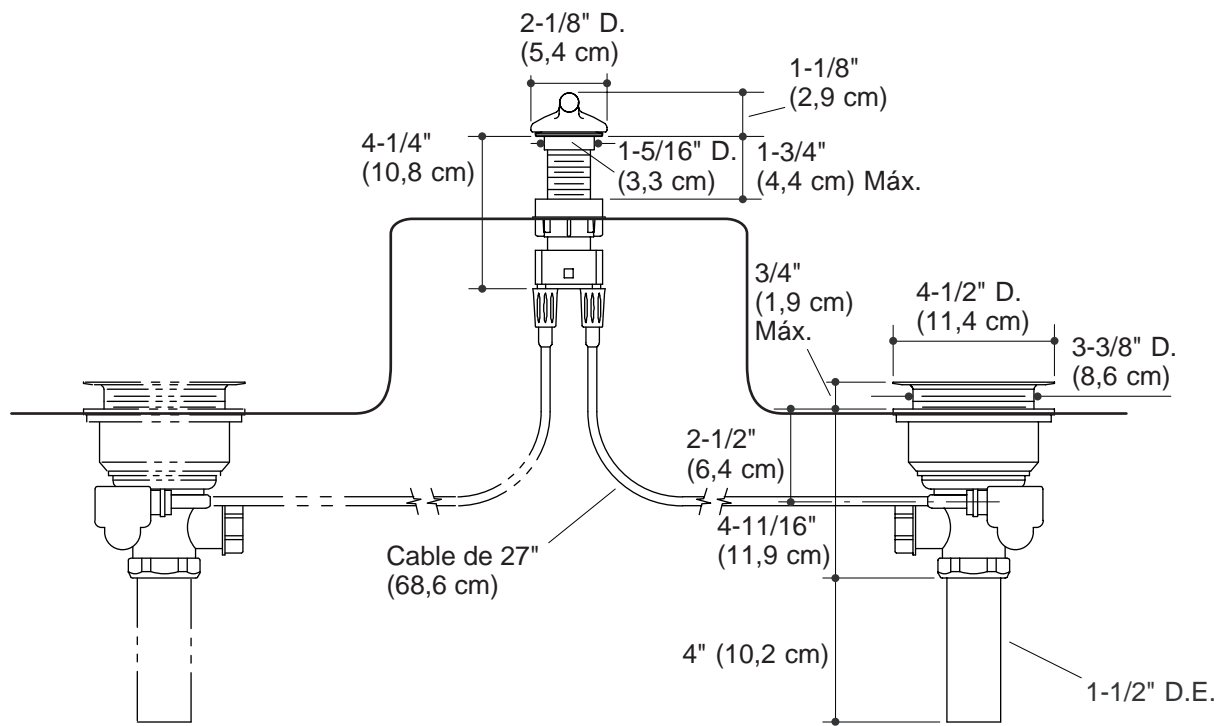

1. Diagrama de instalación

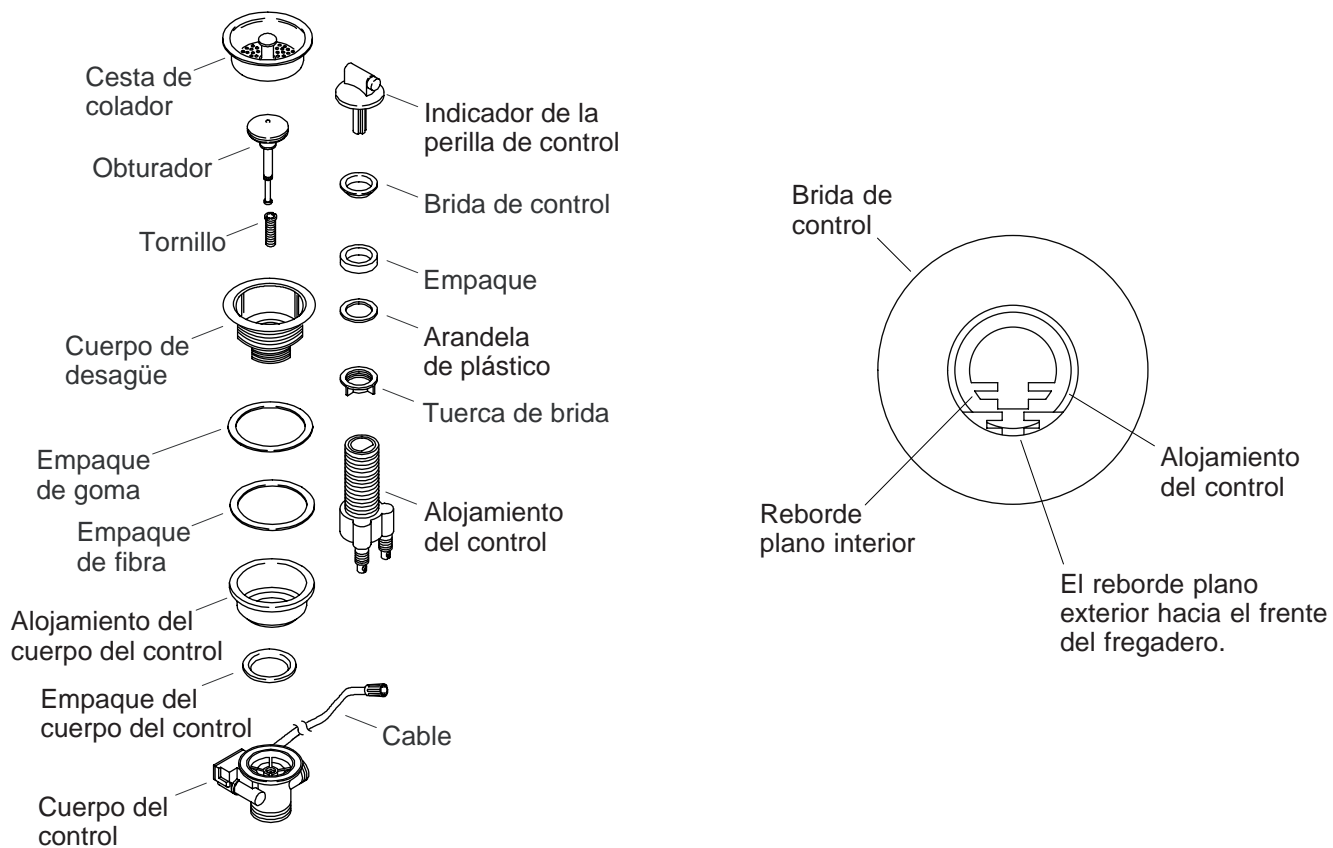

2. Desmonte el colador

- Retire la cesta del colador y el obturador del cuerpo de desagüe.
- Desenrosque el tornillo del alojamiento del cuerpo de control y retire el cuerpo de desagüe.

3. Prepare el control de desagüe

- Mire dentro del alojamiento de control y coloque el montaje del accionador con el reborde plano exterior hacia el frente del fregadero.

Posiciones del indicador de la perilla de control

Posición nº 1

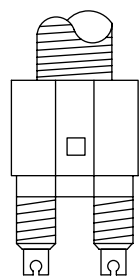
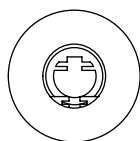
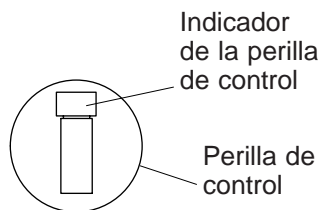

I D

Desagüe(s) de control monomando/doble abierto(s).

Posición nº 2

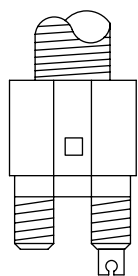
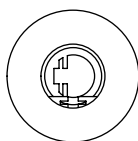
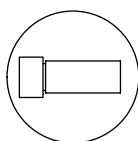

I D

Control doble Desagüe derecho abierto; desagüe izquierdo cerrado

Posición nº 3

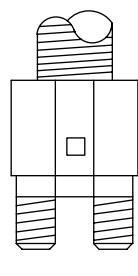
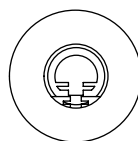
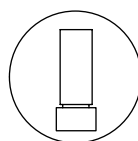

I D

Desagüe(s) de control monomando/doble cerrado(s).

Posición nº 4

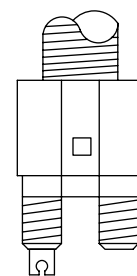
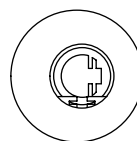
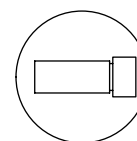

I D

Control doble Desagüe derecho cerrado; desagüe izquierdo abierto

4. Colocación del indicador de la perilla de control

- Familiarícese con el montaje del accionador y las distintas posiciones.
- Inserte y retire la perilla de control y compare las posiciones interiores con las mostradas arriba.

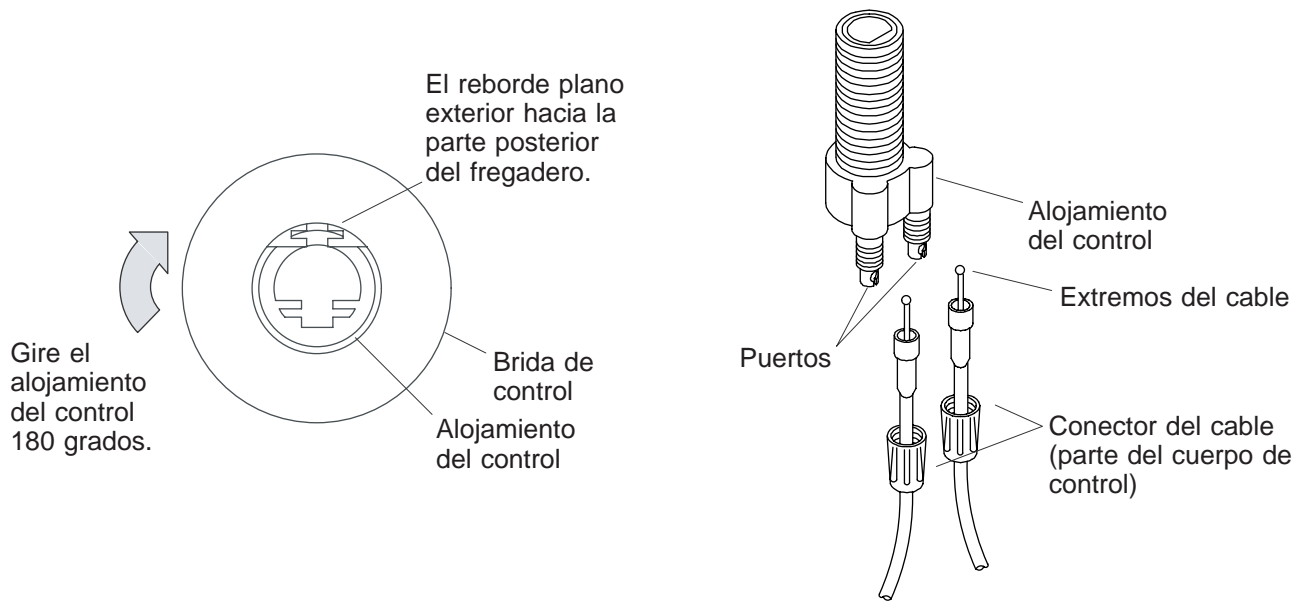

5. Alterne la posición de la perilla de control

NOTA: Si se instala el alojamiento de control de esta manera, el funcionamiento del desagüe mostrado en la página anterior no se verá afectado.

- Si prefiere que el indicador de la perilla de control se encuentre en el lado opuesto de las posiciones n° 1 y n° 3 mostradas en la página anterior, inserte la perilla de control y gire el alojamiento de control 180 grados.
- El indicador de la perilla de control debe apuntar hacia el frente del fregadero cuando el desagüe esté abierto y hacia la parte posterior del fregadero cuando el desagüe esté cerrado.

6. Conecte el control de desagüe al cable



PRECAUCIÓN: Riesgo de daños al producto. No doble o tuerza el cable.

NOTA: El desagüe con cable estará montado correctamente si el indicador de la perilla del control apunta hacia el desagüe que está cerrado.

- Determine el lugar deseado para el indicador de la perilla de control.
- Conecte el cable o los cables al alojamiento del control, colocando los extremos en los puertos y empujando los conectores sobre los puertos.
- Apriete a mano los conectores de los cables en el alojamiento del control.
- Conecte el cable de desagüe del lado derecho a la conexión de control derecha. Conecte el cable de desagüe del lado izquierdo a la conexión de control izquierda.

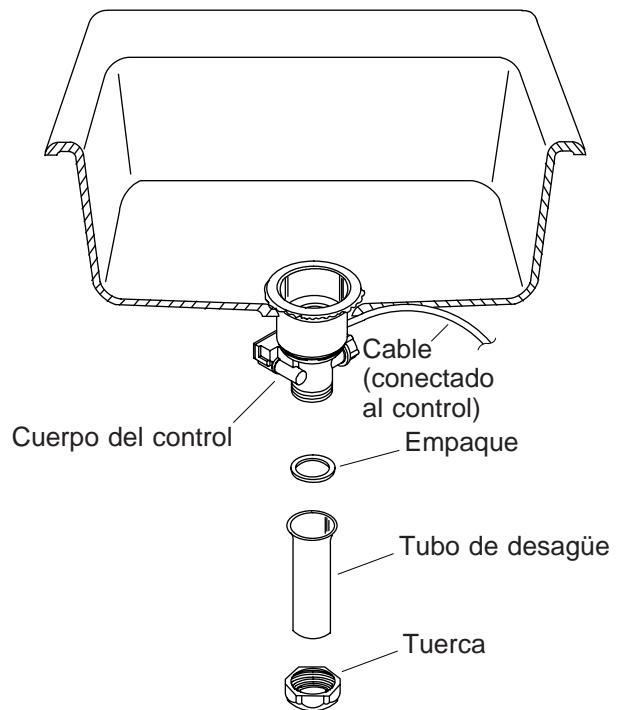
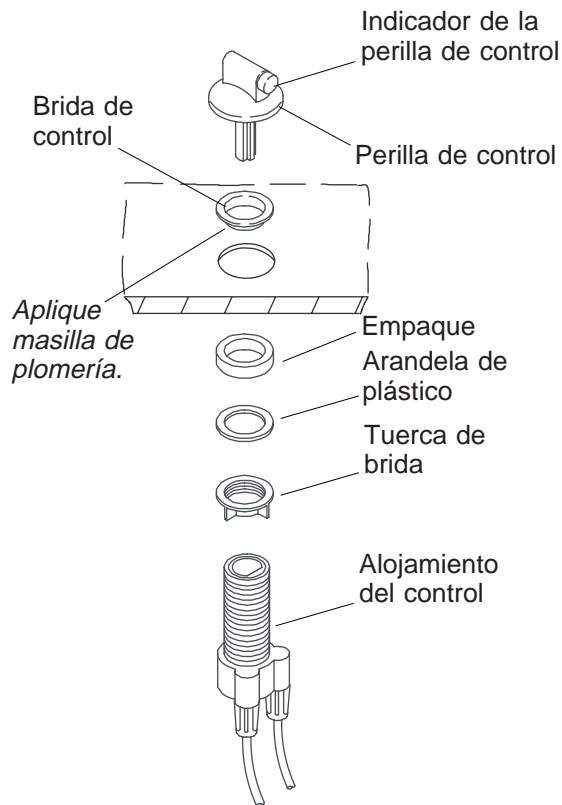

7. Instale el control del desagüe



PRECAUCIÓN: Riesgo de mal funcionamiento del producto. La colocación del control de desagüe sobre la superficie de montaje de la grifería es crítica para el funcionamiento del producto. Asegúrese de que el cuerpo de control de 27" (68,6 cm) alcance el desagüe del fregadero antes de que el control del desagüe con cable esté instalado.

- Retire la brida de control del alojamiento del control y aplique una tira de masilla de plomería u otro sellador alrededor de la base de la brida según las instrucciones del fabricante del sellador.
- Monte la tuerca de la brida, la arandela de plástico y el empaque en el alojamiento del control. La distancia entre la parte superior del alojamiento del control y el empaque debe ser más grande que el espesor de la superficie de montaje de la grifería.
- Por la parte inferior del fregadero, sostenga el alojamiento del control hacia arriba, contra la superficie de montaje de la grifería, y gire la brida del control hasta que esté apretada.
- Alinee la posición del alojamiento de control como se determinó con anterioridad.
- Presione la brida del control sobre el fregadero.
- Apriete la tuerca de la brida y elimine el exceso de masilla o sellador.

8. Termine la instalación del colador

- Aplique cinta selladora de roscas en el cuerpo de control.
- Deslice la tuerca en el tubo de desagüe e inserte el empaque pequeño.
- Enrosque el tubo de desagüe en el cuerpo del control y apriete bien la tuerca con una llave.

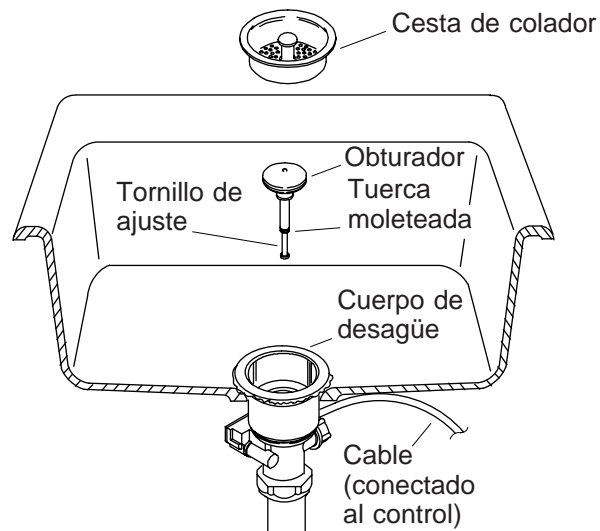

9. Ajuste el obturador

NOTA: El obturador se debe ajustar para maximizar el desagüe.

- Coloque el obturador y la cesta del colador en el cuerpo de desagüe y abra el desagüe.
- Verifique la distancia entre el obturador y la cesta del colador.
- Retire la cesta del colador y el obturador del cuerpo de desagüe.
- Desenrosque el tornillo de ajuste hasta que el obturador casi toque la cesta del colador.
- Enrosque la tuerca moleteada hasta que toque el obturador.
- De ser necesario, repita este proceso hasta que el obturador esté ajustado correctamente.

USA: 1-800-4-KOHLER
Canada: 1-800-964-5590
México: 001-877-680-1310

kohler.com

THE BOLD LOOK
OF **KOHLER**®

©2004 Kohler Co.

113776-2-AB