

# Installation Guide

Urinal

K-5024-T

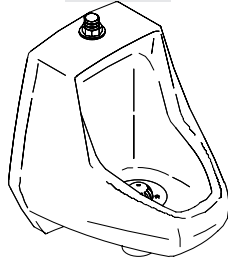

**M** product numbers are for Mexico (i.e. K-12345**M**)  
Los números de productos seguidos de  
**M** corresponden a México (Ej.  
K-12345**M**)  
Français, page "Français-1"  
Español, página "Español-1"

1002334-2-B

THE BOLD LOOK  
OF **KOHLER**®

## Tools and Materials



Safety Glasses



Tape Measure

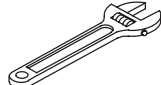

Adjustable Wrench



Screwdriver



Pencil

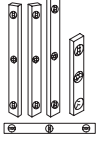

Levels



Sealant Tape

### Plus:

- Hole Cutting Equipment

## Thank You For Choosing Kohler Company

We appreciate your commitment to Kohler quality. Please take a few minutes to review this manual before you start installation. If you encounter any installation or performance problems, please don't hesitate to contact us. Our phone numbers and website are listed on the back cover. Thanks again for choosing Kohler Company.

## Before You Begin

- Observe all local plumbing and building codes.
- Refer to local codes and manufacturer's instructions for flush valve requirements.
- Carefully inspect the new urinal for damage.



**CAUTION: Risk of personal injury or product damage.** Handle with care. Vitreous china can break or chip if the product is handled carelessly.

- Fixture dimensions are nominal and conform to tolerances by ANSI Standard A112.19.2M.
- Site preparation may require additional tools and hardware.

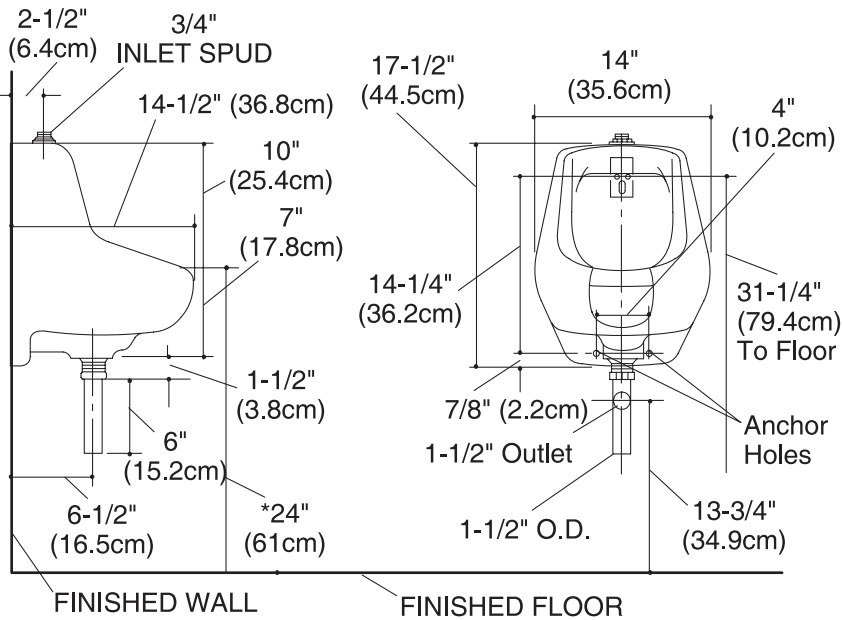

## Roughing-In Dimensions

- \* The urinal complies with ADA requirements when the rim is mounted no higher than 17" (43.2cm) from the finished floor.

### 1. Preparation

- Turn the water supply off.
- Install or relocate the supply tubing and waste pipe as necessary to conform to the roughing-in dimensions.
- Install the shut-off valve.
- Install adequate support framing as needed.

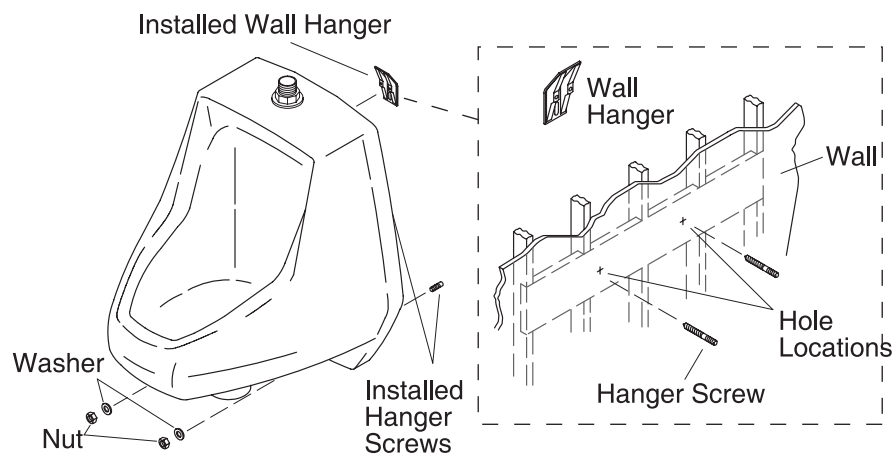

## 2. Install the Urinal

- Install the hangers according to the roughing-in illustration.

**NOTE:** Wall hangers must be installed to a secure surface as shown in hanger screw location.

- Mark the anchor hole locations on the wall according to the roughing-in illustration. Make sure the holes are level.
- Drill pilot holes in the center of each hole mark.
- Thread a nut onto the hanger screws, and install the coarse-threaded end of the hanger screws into the pilot holes. Use an adjustable wrench to turn the hanger screws into the support framing so the coarse threads are fully engaged.



**CAUTION: Risk of personal injury or product damage.** Handle with care. Vitreous china can break or chip if the product is handled carelessly.

- Carefully position the urinal over the hanger screws and onto the wall hanger.



**CAUTION: Risk of product damage.** Do not overtighten the screws.

- Secure the urinal with the washers and nuts.

### 3. Complete the Installation

- Install the flush valve according to the manufacturer's instructions.
- Connect the water supply and complete the waste pipe connections.
- Install the tailpiece and P-trap.
- Turn on the water supply.
- Flush and check the entire installation for leaks.
- Repair as needed.

# Guide d'Installation

## Urinoir

### Outils et matériaux



Lunettes de protection



Ruban à mesurer

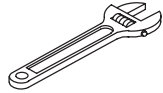

Clé à molette

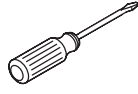

Tournevis à lame plate



Crayon

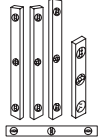

Niveaux



Ruban d'étanchéité pour filets

#### En plus :

- Outil à découper

### Merci d'avoir opté pour les produits de la Société Kohler

Nous apprécions votre engagement envers la qualité de Kohler. Veuillez lire attentivement ce guide avant de commencer l'installation. En cas de problèmes d'installation ou de fonctionnement, n'hésitez pas à nous contacter. Nos numéros de téléphone et site web sont contenues au plat verso. Merci encore d'avoir choisi des produits Kohler.

### Avant de commencer

- Respecter tous les codes de plomberie et de bâtiment locaux.
- Se reporter aux codes locaux en vigueur et aux directives du fabricant pour les exigences de la soupape de chasse.
- Examiner soigneusement le nouvel urinoir pour déceler tout dommage.



**ATTENTION : Risque de blessures ou d'endommagement du produit.** Manipuler avec précaution. La porcelaine vitrifiée peut casser ou se fragmenter si le produit est manipulé avec négligence.

- Les dimensions de l'urinoir sont nominales et conformes aux tolérances données par la norme ANSI (A112.19.2M).

**Avant de commencer (cont.)**

- Il se peut que la préparation du site nécessite d'outils additionnels.

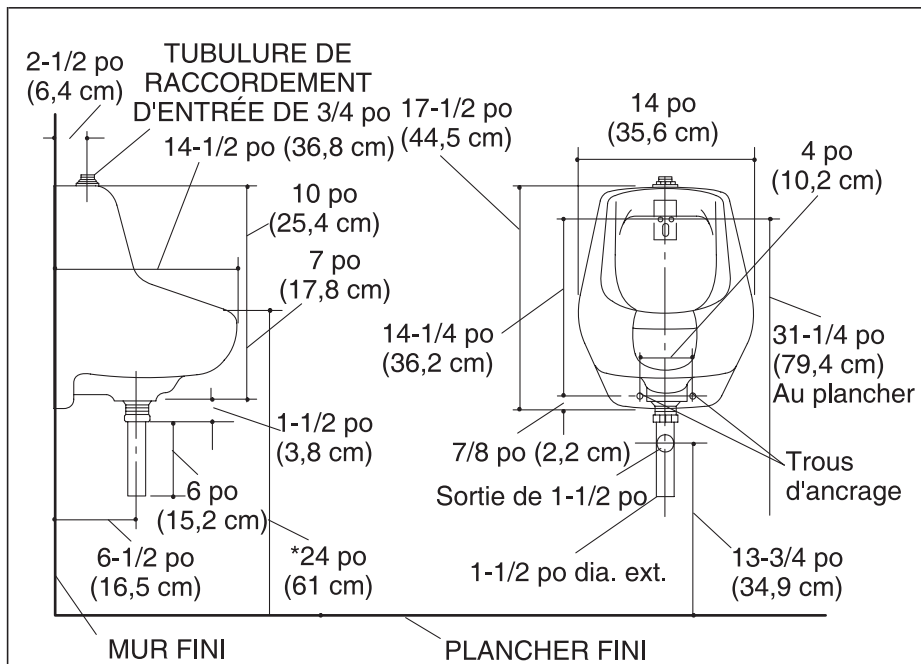

### Dimensions du diagramme de raccordement

- \*L'urinoir est conforme aux exigences de l'ADA lorsque le rebord n'est pas à plus de 17 po (43,2 cm) du plancher fini.

### 1. Préparation

- Fermer l'arrivée d'eau.
- Installer ou déplacer les robinets d'arrêt et de renvoi au besoin, selon le diagramme de raccordement.
- Installer le robinet d'arrêt.
- Installer une ossature d'appui au besoin.



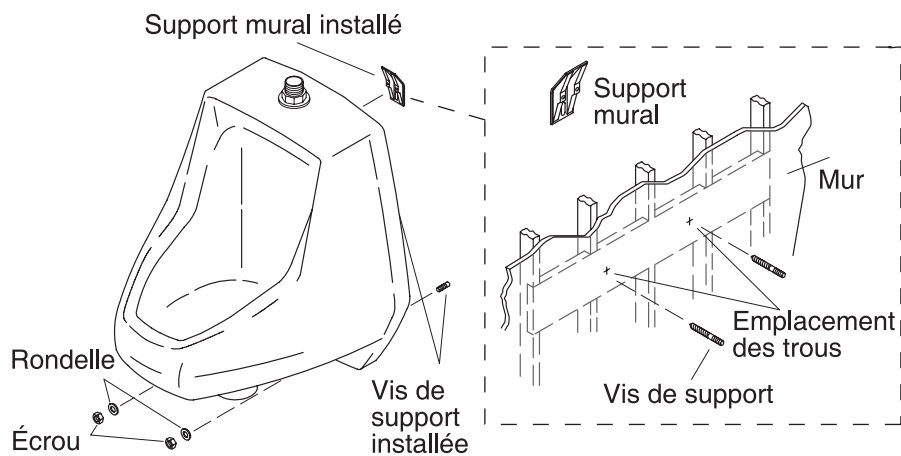

## 2. Installer l'urinoir

- Installer les supports muraux selon le diagramme de raccordement.

**REMARQUE :** Les supports muraux devraient s'installer sur une surface solide, tel qu'illustré.

- Marquer les emplacements des trous d'ancrage, selon l'information du diagramme de raccordement. Vérifier que les marques soient de niveau.
- Percer des trous de guide aux emplacements repérés.
- Monter des écrous sur les vis d'ancrage, puis visser l'ensemble dans les trous de guide, à partir des filets gros. À l'aide d'une clé à molette, s'assurer que les filets gros des vis soient bien logés dans l'ossature d'appui.



**ATTENTION : Risque de blessures ou d'endommagement du produit.** Manipuler avec précaution. La porcelaine vitrifiée peut casser ou se fragmenter si le produit est manipulé avec négligence.

- Accrocher l'urinoir sur les vis de support et sur les supports muraux.



**ATTENTION : Risque d'endommagement du produit.** Ne pas trop serrer les vis.

- Assujettir l'urinoir avec des rondelles et des écrous.

### 3. Compléter l'installation

- Assembler la soupape de chasse conformément à la notice du fabricant.
- Raccorder les tuyaux d'arrivée d'eau et les tuyaux de renvoi.
- Installer l'about et le siphon en P.
- Ouvrir l'arrivée d'eau.
- Actionner la chasse et vérifier s'il y a des fuites.
- Réparer au besoin.

# Guía de Instalación

## Urinario

### Herramientas y materiales



Anteojos de seguridad



Cinta métrica

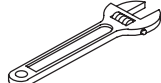

Llave ajustable

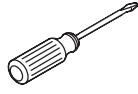

Destornillador



Lápiz

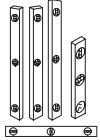

Niveles



Sellador para roscas

#### Adicionalmente:

- Herramientas para cortar orificios

### Gracias por elegir los productos de Kohler

Apreciamos su elección por la calidad de Kohler. Por favor, tome unos minutos para leer este manual, antes de comenzar la instalación. En caso de problemas de instalación o de funcionamiento, no dude en contactarnos. Nuestros números de teléfono y nuestra página web se encuentran en la solapa posterior. Gracias nuevamente por escoger a Kohler.

### Antes de Comenzar

- Cumpla con todos los códigos locales de plomería y de construcción.
- Consulte los códigos locales y las instrucciones del fabricante para los requerimientos de la válvula de descarga.
- Revise con cuidado el urinario nuevo para determinar si hay daños.



**PRECAUCIÓN: Riesgo de lesiones personales o daños al producto.** Manéjese con cuidado. La porcelana vítrea puede romperse o astillarse si el producto se maneja sin cuidado.

- Las dimensiones de los aparatos sanitarios son nominales y cumplen con las tolerancias establecidas por las normas A112.19.2M del ANSI.
- La preparación del sitio puede requerir herramientas adicionales.

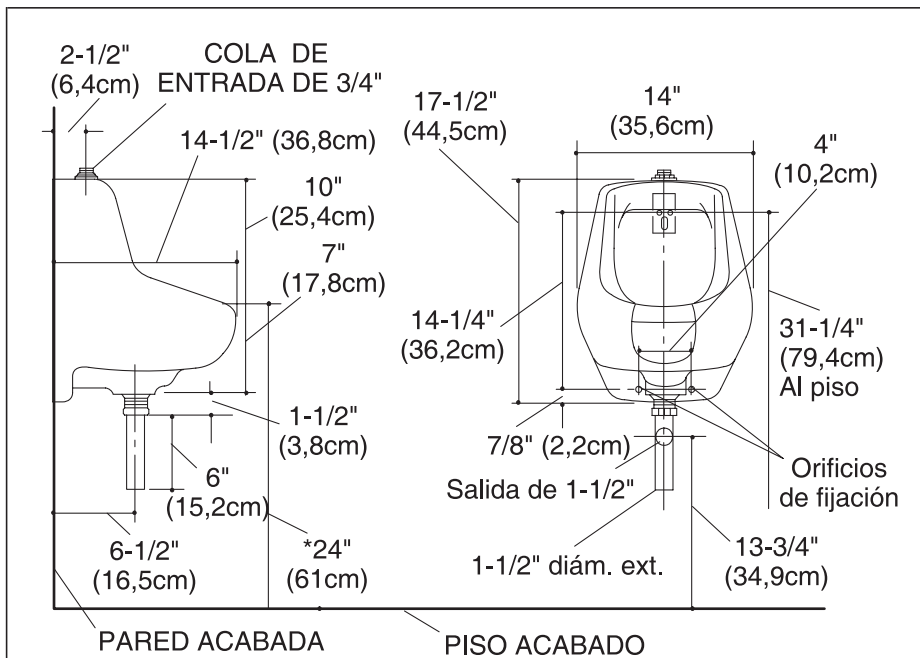

### Dimensiones del diagrama de instalación

- \* Si la distancia entre el borde y el piso acabado es menor de 17" (43,2cm), el urinario cumple con los requisitos de la ADA.

### 1. Preparación

- Cierre el suministro de agua.
- Instale o reubique el tubo de suministro y de desagüe de ser necesario, para cumplir con las dimensiones del diagrama de instalación.
- Instale la llave de paso.
- Instale la estructura de soporte necesaria.

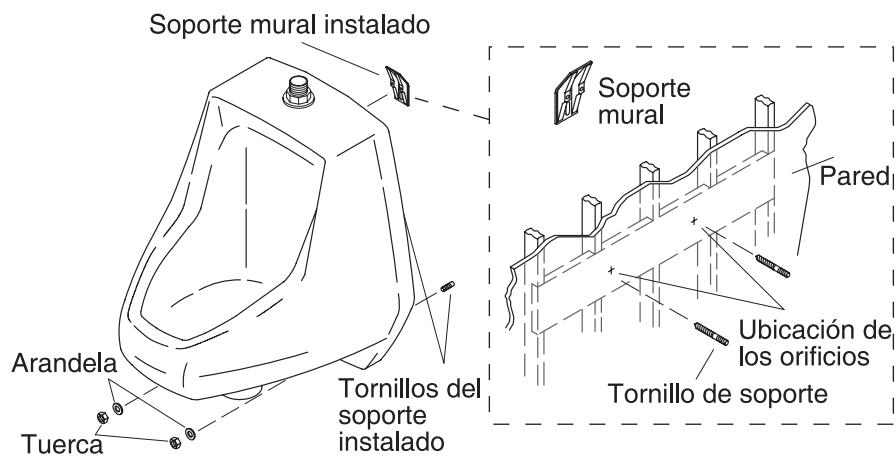

## 2. Instale el urinario

- Instale el soporte tal como se ilustra en el diagrama de instalación.

**NOTA:** Los soportes murales deben instalarse sobre una superficie segura, tal como se ilustra.

- Marque la ubicación de los orificios en la pared, de acuerdo al diagrama de instalación. Verifique que las marcas estén niveladas.
- Perfore hoyos de guía en el centro de cada punto demarcado.
- Enrosque una tuerca en los tornillos de soporte, e instale el extremo roscado grueso de los tornillos en los orificios de guía. Con una llave ajustable, monte los tornillos de soporte en la estructura, de manera que las roscas gruesas estén bien introducidas.



**PRECAUCIÓN: Riesgo de lesiones personales o daños al producto.** Manéjese con cuidado. La porcelana vítrea puede romperse o astillarse si el producto se maneja sin cuidado.

- Coloque el urinario sobre los tornillos de soporte y cuélguelo de los soportes murales.



**PRECAUCIÓN: Riesgo de daños al producto.** No asegure los tornillos en exceso.

- Asegure el urinario con arandelas y tuercas.

### 3. Complete la instalación

- Instale la válvula de descarga según las instrucciones del fabricante.
- Conecte el suministro de agua y complete las conexiones del desagüe.
- Instale la pestaña vertical y el sifón tipo P.
- Abra el suministro de agua.
- Descargue el sistema y revise toda la instalación para verificar que no haya fugas.
- Repare de ser necesario.

1002334-2-**B**

**USA: 1-800-4-KOHLER**  
**Canada: 1-800-964-5590**  
**México: 001-877-680-1310**

**[kohler.com](http://kohler.com)**

THE BOLD LOOK  
OF **KOHLER**®

©2003 Kohler Co.

1002334-2-B