

# Installation Guide

## Urinal

K-4972

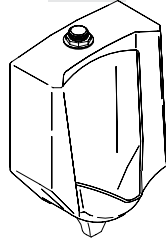

**M** product numbers are for Mexico (i.e. K-12345**M**)  
Los números de productos seguidos de  
**M** corresponden a México (Ej.  
K-12345**M**)  
Français, page "Français-1"  
Español, página "Español-1"

THE BOLD LOOK  
OF **KOHLER**®

1020645-2-C

## Tools and Materials



Safety Glasses



Tape Measure

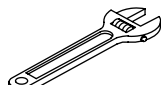

Adjustable Wrench

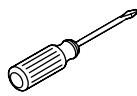

Blade Screwdriver



Pencil

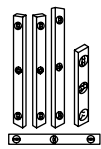

Levels



Thread Sealant

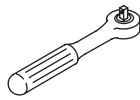

1/4" Ratchet

### Plus:

- Hole Cutting Equipment

## Thank You For Choosing Kohler Company

Thank you for choosing Kohler Company. Your Kohler Company product reflects the true passion for design, craftsmanship, artistry, and innovation Kohler Company stands for. We are confident its dependability and beauty will surpass your highest expectations, satisfying you for years to come.

All the information in this guide is based upon the latest product information available at the time of publication. At Kohler Company, we strive to fulfill our mission of improving the level of gracious living for each person who is touched by our products and services. We reserve the right to make changes in product characteristics, packaging, or availability at any time without notice.

Please take a few minutes to review this guide. If you encounter any installation or performance problems, please call 1-800-4-KOHLER from within the USA, 1-800-964-5590 from within Canada, or 001-877-680-1310 from within Mexico.

## Before You Begin

**CAUTION: Risk of personal injury or product damage.** Handle this product with care. Vitreous china can break or chip if the product is handled carelessly.

- Observe all local plumbing and building codes.
- Refer to local codes and manufacturer's instructions for flush valve requirements.
- Carefully inspect the new urinal for damage.

**Before You Begin (cont.)**

- Fixture dimensions are nominal and conform to tolerances by ASME Standard A112.19.2.
- Site preparation may require additional tools and hardware.
- Kohler Co. reserves the right to make revisions in the design of products without notice, as specified in the Price Book.

\*Maximum rim height for ADA compliance.  
 \*\*Maximum outlet height for ADA compliance.

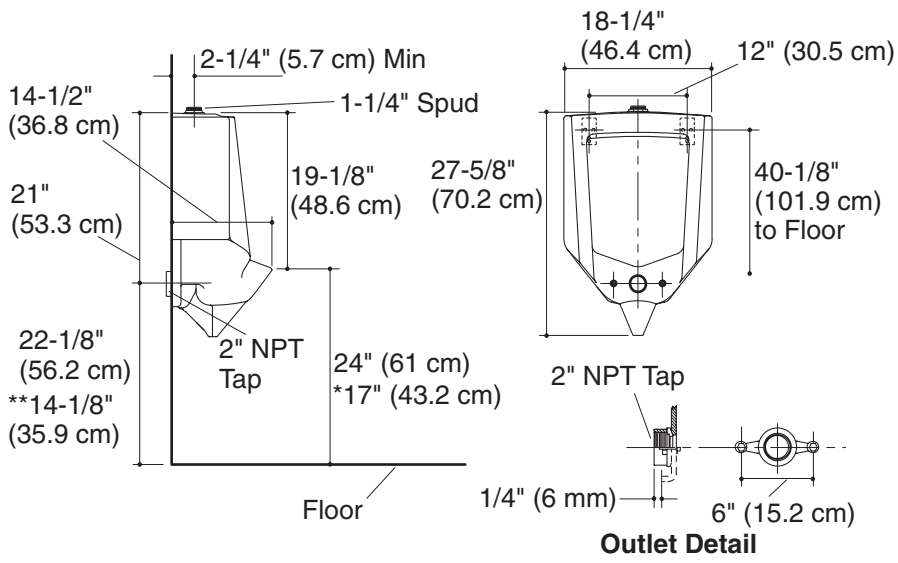

### Roughing-In (Top Spud)

- Roughing-in dimensions are identical if using an optional 3" outlet spud.

\*Maximum rim height for ADA compliance.  
 \*\*Maximum outlet height for ADA compliance.

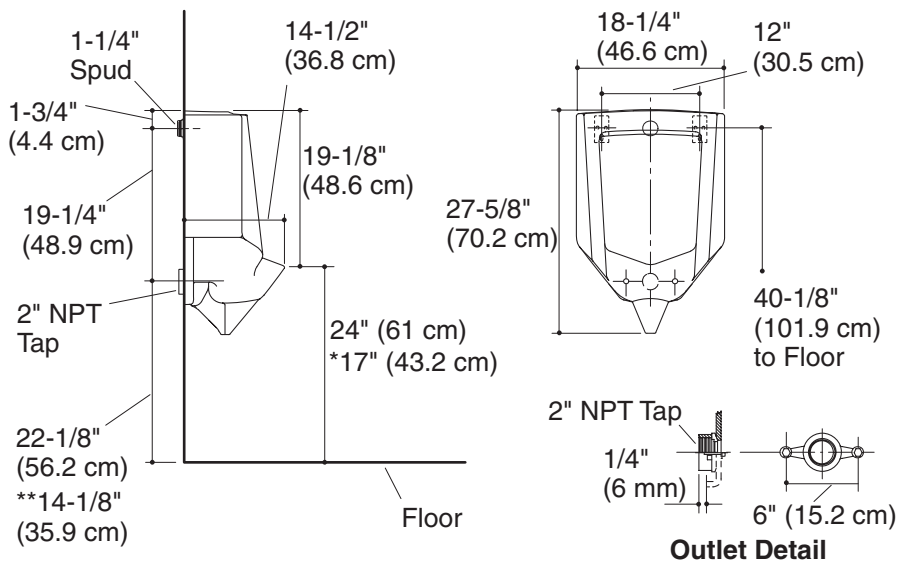

## Roughing-In (Rear Spud)

- Roughing-In remains the same when using the optional 3" outlet spud.

### 1. Preparation

- Turn the water supply off.
- Install or relocate the supply tubing and waste pipe as necessary to conform to the roughing-in dimensions.
- Install the shut-off valve.
- Install adequate support framing for the wall hangers as needed.
- Determine the position of the waste pipe nipple. When establishing the nipple length, take into account the length of the urinal outlet spud and the distance the female collar will thread onto the waste pipe nipple.

**NOTE:** Add a little extra length to the nipple to allow for gasket space.

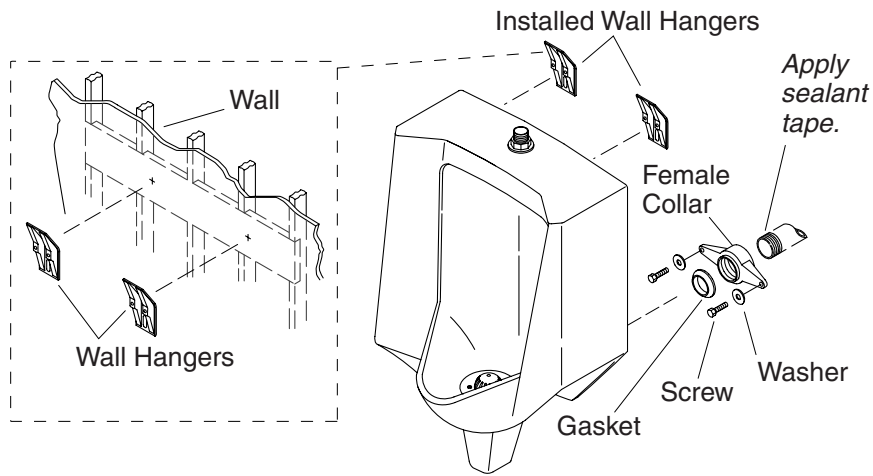

## 2. Install the Urinal



**CAUTION: Risk of personal injury or product damage.** Handle with care. Vitreous china can break or chip if the product is handled carelessly.



**CAUTION: Risk of product damage.** Do not overtighten the bolts.

- Install the wall hangers according to the roughing-in illustration.
- Apply thread sealant tape to the pipe threads and install the female collar to the waste pipe.
- Place the gasket onto the female collar with the beveled surface facing away from the collar.
- Carefully position the urinal on the wall hangers.
- Secure the urinal to the female collar using the screws and washers provided.

## 3. Complete the Installation

- Install the flush valve according to the manufacturer's instructions.
- Connect the water supply and complete the waste pipe connections.
- Turn on the water supply.
- Flush and check the entire installation for leaks.

# Guide d'installation

## Urinoir

### Outils et matériels



Lunettes de protection



Mètre  
Ruban

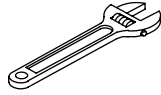

Clé à molette



Tournevis



Crayon

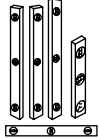

Niveaux à bulles



Ruban  
d'étanchéité  
pour filetage

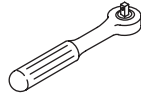

Clé à rochet  
1/4"

**Plus:**

- Outil pour découper des orifices

### Merci d'avoir choisi la compagnie Kohler

Merci d'avoir choisi la compagnie Kohler. Votre produit de la compagnie Kohler reflète la véritable passion du design, d'artisanat, d'art et d'innovation représentant la compagnie Kohler. Nous sommes confiants que sa fiabilité et beauté surpasseront vos exigences les plus élevées, vous satisfaisant pendant les années à venir.

Toute l'information dans ce guide est basée sur la dernière disponible au moment de la publication. A la compagnie Kohler, nous aspirons à remplir notre mission d'améliorer le niveau de vie gracieux pour chaque individu affecté par nos produits et services. Nous nous réservons le droit d'apporter des modifications aux caractéristiques, emballages et disponibilités des produits à tout moment, et ce sans préavis.

Veillez prendre s'il vous plaît quelques minutes pour étudier ce guide. En cas de problème d'installation ou de performance, veuillez composer le 1-800-4-KOHLER à partir des É.U., le 1-800-964-5590 à partir du Canada, ou le 001-877-680-1310 à partir du Mexique.

## Avant de commencer

**ATTENTION : Risque de blessure corporelle ou d'endommagement du produit.** Manipuler ce produit avec précaution. La porcelaine vitrifiée peut se briser ou se fendre si le produit est manipulé avec négligence.

- Respecter tous les codes de plomberie et de bâtiment locaux.
- Se référer aux codes locaux en vigueur et aux directives du fabricant pour les exigences de la valve de chasse.
- Examiner soigneusement le nouvel urinoir pour en déceler tout dommage.
- Les dimensions de l'appareil sanitaire sont nominales et conformes aux tolérances de la norme Standard ASME A112.19.2.
- La préparation du site pourrait nécessiter des outils additionnels.
- Kohler Co. se réserve le droit d'apporter toutes modifications sur le design des produits et ceci sans préavis, tel que spécifié dans le catalogue des prix.



\*Hauteur maximum de rebord conforme à l'ADA.

\*\*Hauteur de sortie maximum conforme à l'ADA.

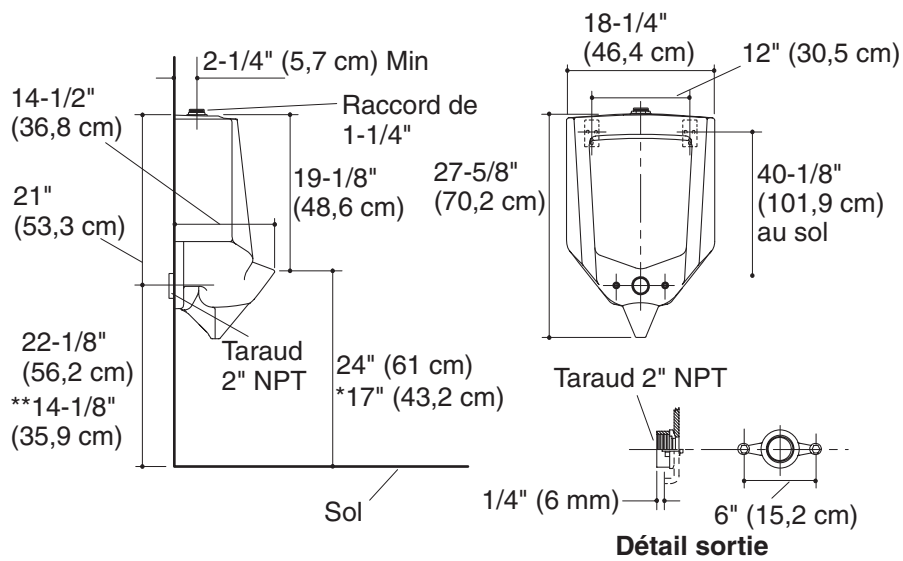

### Raccordement (raccord par le haut)

- Les dimensions de raccordement sont identiques lors de l'utilisation du raccord de sortie optionnel de 3".

\*Hauteur maximum de rebord conforme à l'ADA.

\*\*Hauteur de sortie maximum conforme à l'ADA.

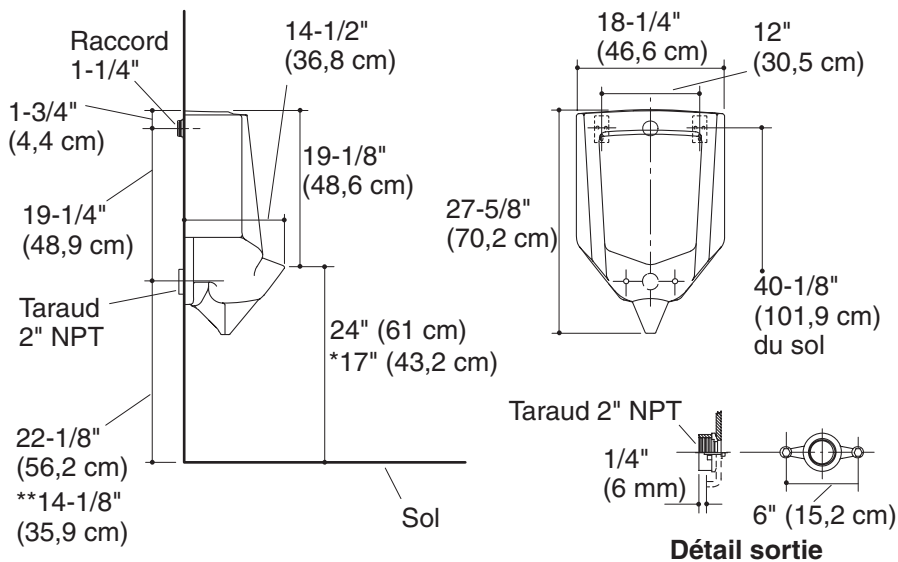

### Raccordement (raccord par l'arrière)

- Le raccordement demeure le même lors de l'utilisation du raccord optionnel de sortie de 3".

### 1. Préparation

- Couper l'alimentation d'eau.
- Installer ou déplacer la tuyauterie d'alimentation et d'évacuation selon la nécessité pour se conformer aux dimensions de raccordement.
- Installer la valve d'arrêt.
- Installer un cadrage de support adéquat pour les crochets au besoin.
- Déterminer la position du mamelon du tuyau d'évacuation. Pour déterminer la longueur du mamelon, tenir compte de la longueur du raccord de sortie de l'urinoir ainsi que la distance d'insertion du collier femelle fileté dans le mamelon du tuyau d'évacuation.

**REMARQUE :** Ajouter une petite longueur supplémentaire au mamelon afin de prévoir l'espace pour le joint.

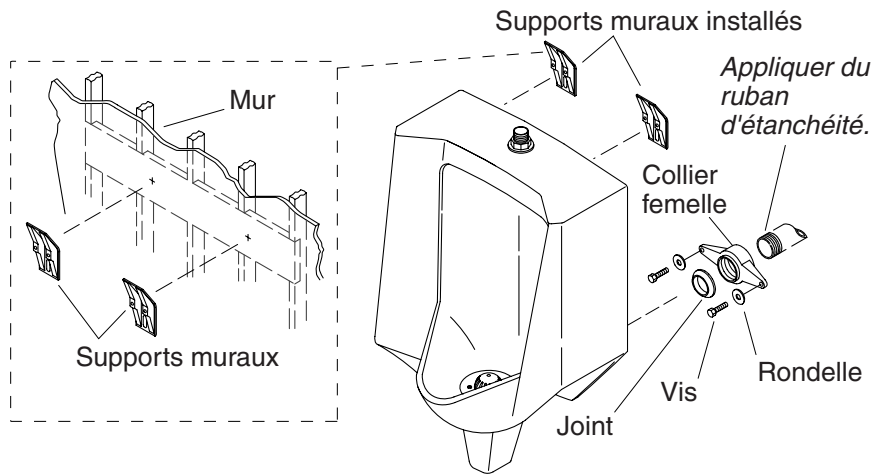

## 2. Installer l'urinoir



**ATTENTION : Risque de blessure corporelle ou d'endommagement du produit.** Manipuler avec précaution. La porcelaine vitrifiée peut se briser ou se fendre si le produit est manipulé avec négligence.



**ATTENTION : Risque d'endommagement du produit.** Ne pas trop serrer les boulons.

- Installer les supports du mur selon l'illustration du plan de raccordement.
- Appliquer du ruban d'étanchéité sur le filetage de la tuyauterie puis installer le collier femelle sur la tuyauterie d'évacuation.
- Placer le joint sur le collier femelle avec la surface conique orientée loin du collier.
- Positionner soigneusement l'urinoir sur les supports muraux.
- Sécuriser l'urinoir au collier femelle à l'aide de vis et rondelles fournies.

## 3. Compléter l'installation

- Installer la valve de chasse conformément aux instructions du fabricant.
- Connecter l'alimentation d'eau et compléter les connexions de tuyau d'évacuation.
- Ouvrir l'alimentation d'eau.

**Compléter l'installation (cont.)**

- Actionner la chasse et vérifier s'il y a des fuites.

# Guía de instalación

## Urinario

### Herramientas y materiales



Lentes de seguridad



Cinta para medir



Llave ajustable

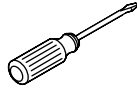

Destornillador plano



Lápiz

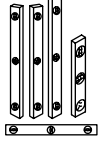

Niveles



Cinta selladora de roscas

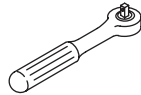

Llave de trinquette de 1/4"

#### Más:

- Herramientas para perforar orificios

### Gracias por elegir los productos Kohler

Gracias por elegir los productos de Kohler. Su producto de Kohler Company refleja la verdadera pasión por el diseño, la mano de obra, la artesanía y la innovación que forman parte de Kohler Company. Estamos seguros que su confiabilidad y belleza excederán sus más altas expectativas, dándole satisfacción por años.

Toda la información que aparece en la guía está basada en la información más reciente disponible al momento de publicación. En Kohler Company, nos esforzamos por alcanzar nuestra misión de mejorar el nivel del buen vivir de quienes disfrutan de nuestros productos y servicios. Nos reservamos el derecho de efectuar cambios en las características, embalaje o disponibilidad del producto en cualquier momento, sin previo aviso.

Dedique unos minutos para leer esta guía. Si tiene algún problema de instalación o funcionamiento, llámenos al 1-800-4-KOHLER desde los EE.UU., 1-800-964-5590 desde Canadá, ó 001-877-680-1310 desde México.

## Antes de comenzar

### **PRECAUCIÓN: Riesgo de lesiones personales o daños al producto.**

Maneje este producto con cuidado. La porcelana vitrificada puede romperse o despostillarse si no se maneja con cuidado.

- Cumpla con todos los códigos locales de plomería y construcción.
- Consulte los códigos locales y las instrucciones del fabricante para obtener los requisitos de la válvula de descarga.
- Revise con cuidado el urinario nuevo para determinar si presenta daños.
- Las dimensiones del producto son nominales y cumplen con las tolerancias establecidas por la norma A112.19.2 de ASME.
- La preparación del sitio puede requerir herrajes y herramientas adicionales.
- Kohler Co. se reserva el derecho de modificar el diseño de los productos sin previo aviso, tal como se especifica en la lista de precios.

\*Altura máxima del borde para cumplir con los requisitos de la ADA.  
 \*\*Altura máxima de la salida para cumplir con los requisitos de la ADA.

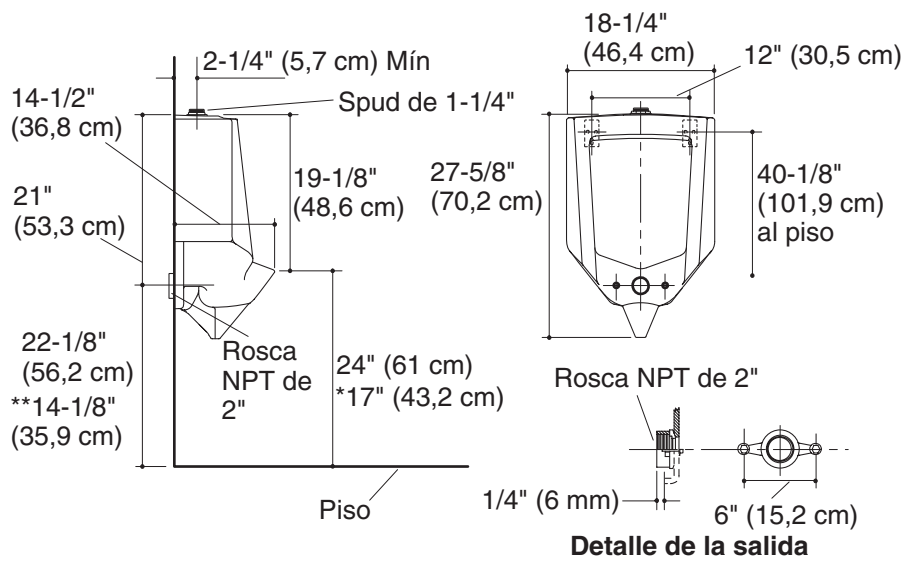

### Diagrama de instalación (spud superior)

- Las dimensiones de instalación son idénticas si se utiliza un spud de salida opcional de 3".

\*Altura máxima del borde para cumplir con los requisitos de la ADA.  
 \*\*Altura máxima de la salida para cumplir con los requisitos de la ADA.

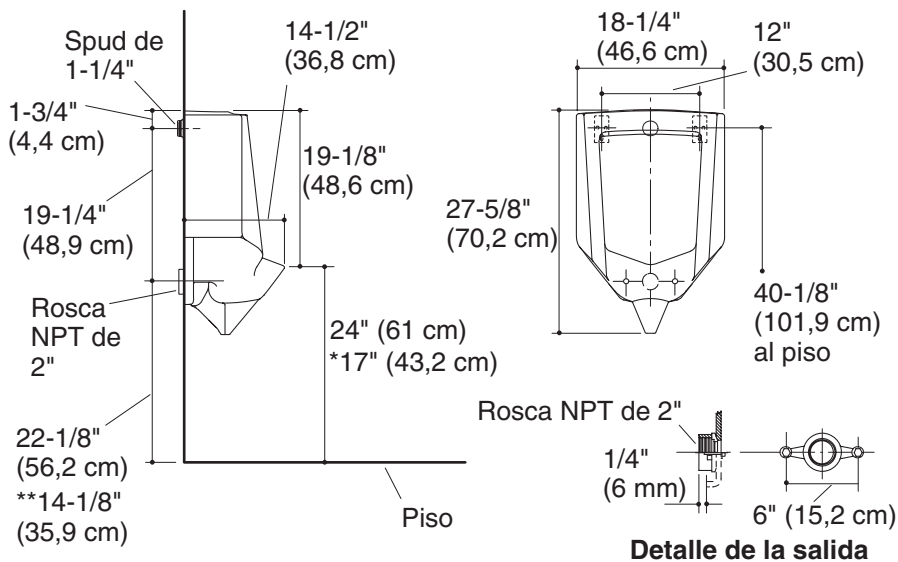

### Diagrama de instalación (spud posterior)

- Las dimensiones de instalación no cambian si se utiliza el opcional spud de salida de 3".

### 1. Preparación

- Cierre el suministro de agua.
- Instale o cambie el lugar de la tubería de suministro y desagüe según sea necesario para cumplir con las dimensiones de la instalación.
- Instale la llave de paso.
- Instale la estructura de soporte adecuada para los soportes de suspensión mural, según sea necesario.
- Determine la ubicación del niple para la tubería de desagüe. Al decidir la longitud del niple, tome en cuenta la longitud del spud de salida del urinario y la penetración de las roscas del collarín hembra en el niple de la tubería de desagüe.

**NOTA:** Agregue más longitud al niple, para dejar espacio para el empaque.



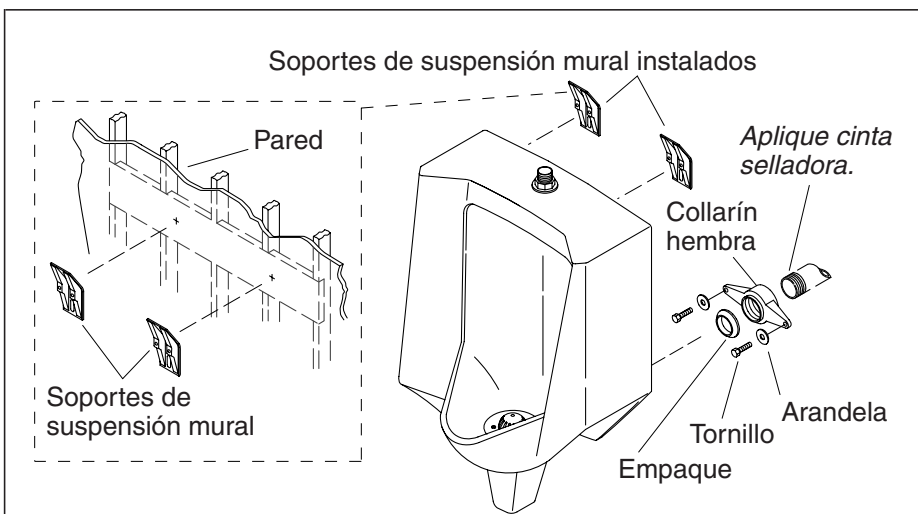

## 2. Instale el urinario



**PRECAUCIÓN: Riesgo de lesiones personales o daños al producto.** Maneje el producto con cuidado. La porcelana vitrificada puede romperse o despostillarse si no se maneja con cuidado.



**PRECAUCIÓN: Riesgo de daños al producto.** No apriete demasiado los pernos.

- Instale los soportes de suspensión mural según el diagrama de instalación.
- Aplique cinta para rosca a la tubería e instale el collarín hembra a la tubería del desagüe.
- Coloque el empaque sobre el collarín hembra, con la superficie cónica orientada lejos del collarín.
- Con cuidado, coloque el urinario sobre los soportes de suspensión mural.
- Fije el urinario al collarín hembra utilizando los tornillos y arandelas provistos.

## 3. Complete la instalación

- Instale la válvula de descarga según las instrucciones del fabricante.
- Conecte el suministro de agua y complete las conexiones de la tubería de desagüe.

**Complete la instalación (cont.)**

- Abra el suministro de agua.
- Descargue el sistema y revise toda la instalación para verificar que no haya fugas.

1020645-2-C

USA: 1-800-4-KOHLER  
Canada: 1-800-964-5590  
México: 001-877-680-1310

[kohler.com](http://kohler.com)

THE BOLD LOOK  
OF **KOHLER**®

©2008 Kohler Co.

1020645-2-C