

KOHLER®

CL CABINET INSTRUCTIONS

English/Français/Español

ONE DOOR CABINETS:

K-CB-CLC1526FS, K-CB-CLC1530AS,
K-CB-CLC2026FS, K-CB-CLC2030AS,
K-CB-CLC2030VAS, K-CB-CLC2031BAN,
K-3073

TWO DOOR CABINETS:

K-CB-CLC2526FS, K-CB-CLC3026FS,
K-CB-CLC3526FS

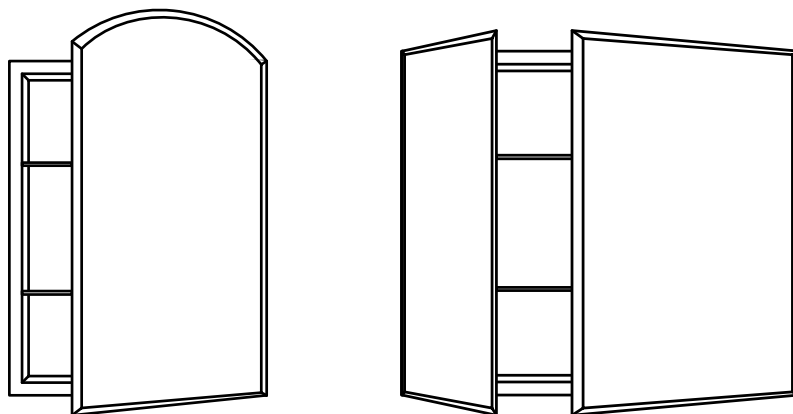

KOHLER®

CL CABINET INSTRUCTIONS

ONE DOOR CABINETS: K-CB-CLC1526FS, K-CB-CLC1530AS, K-CB-CLC2026FS, K-CB-CLC2030AS
K-CB-CLC2030VAS, K-CB-CLC2031BAN, K-3073

TWO DOOR CABINETS: K-CB-CLC2526FS, K-CB-CLC3026FS, K-CB-CLC3526FS

General Notes

- For recess mount see instructions below.
For surfaces mount instructions see page 2.
A surface mounted cabinet requires the optional CLSK26 Mirror kit supplied with your cabinet.
- If you have a K-CB-CLC1530AS or K-CB-CLC2030AS, this is an arch cabinet.
- If you have purchased the optional CLL Light Kit refer to the instructions supplied with the light kit for layout and wiring.
- Call our Customer Service Department - 1-800-4-KOHLER (456-4537) from within the USA and Mexico, and 1-800-964-5590 from within Canada between 7:00 AM - 6:00 PM (Central Time) Monday to Friday if you have any questions or require parts.
444 Highland Drive, Kohler, WI 53044, USA

One Year Limited Warranty

For the U.S.A. and Canada Only
KOHLER plumbing products are warranted to be free of defects in material and workmanship for one year from date of installation.

Kohler Co. will, at its election, repair, replace or make appropriate adjustment where Kohler Co. inspection discloses any such defects occurring in normal usage within one (1) year after installation. Kohler Co. is not responsible for removal or installation costs. Use of in-tank toilet cleaners will void the warranty.

To obtain warranty service contact Kohler Co. either through your Dealer, Plumbing Contractor, Home Center or E-tailer, or by writing Kohler Co., Attn.: Customer Service Department, 444 Highland Drive, Kohler, WI 53044, USA, or by calling 1-800-4-KOHLER from within the USA, 1-800-964-5590 from within Canada and 001-877-680-1310 from within Mexico.

Implied warranties including that of merchantability and fitness for a particular purpose are expressly limited in duration to the duration of this warranty. Kohler Co. and/or seller disclaims any liability for special, incidental or consequential damages.

Some states/provinces do not allow limitations on how long an implied warranty lasts, or the exclusion or limitation of special, incidental or consequential damages so these limitations and exclusions may not apply to you. This warranty gives you specific legal rights. You may also have other rights which vary from state/province to state/province.

This is Kohler Co.'s exclusive written warranty.

1. Recessing the cabinet into the wall.

Fig. 1

INSTALLER NOTE:

The K-CB-CLL03F vertical fluorescent light changes the width of the rough out. Please refer to K-CB-CLL03F instructions 1070228-2.

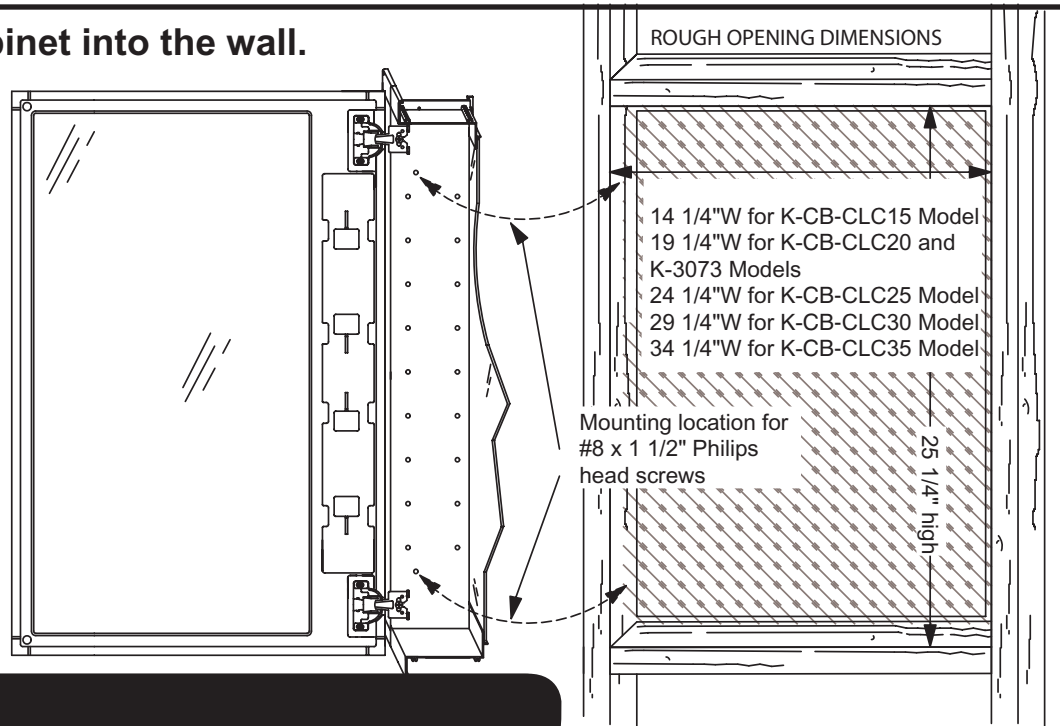

Fig. 2

Install screws through holes in cabinet as shown in Fig. 1

DO NOT OVERTIGHTEN!

Use #8 x 1 1/2 Phillips head.

2. Surface mounting the cabinet on a wall.

A. Install Mounting Bar. (Step one varies on type of cabinet you have, see below.)

Fig. 3A – For Single Door

1. Drill two 3/16 holes in bottom mounting bar at indent location. Use the supplied anchors or locate studs if possible.

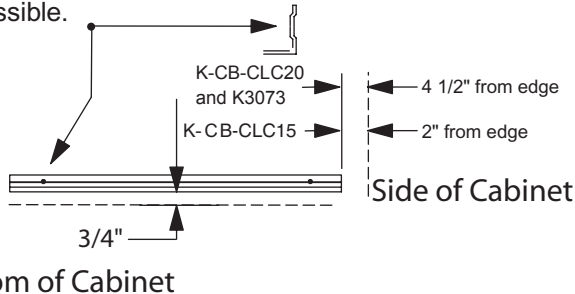
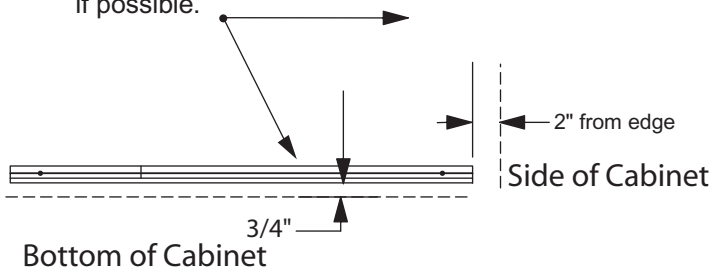

Fig. 3B – For Two Door

1. Drill three 3/16 holes in bottom mounting bar at indent location. Use the supplied anchors or locate studs if possible.



2. Drill 3/16" hole in wall for mounting bar anchors at locations shown in Fig. 3. (If you do not use the anchor, drill a 3/32" pilot hole.) After the holes are drilled, fit the mounting bar onto the wall, refer to Fig. 3 for measurements, and Fig. 5 for information on anchor cinching.

B. Install Top Clips

(Left and right top clips come connected, hold both clips and snap them apart).

1. Fit cabinet into position on mounting bar as shown in Fig. 4A.
2. Place clip in position as shown in Fig. 4B and mark with a pencil. Remove clip and cabinet and drill the pilot or anchor holes where marked.
3. Fix both the clips into position with a screw, and slide the clip into the up position. Sit the cabinet on the mounting bar, then lower and tighten the screws into place, as shown in Fig. 4C.
4. See Fig. 5 on next page for proper turns required for anchor cinching.
5. See page 4 for Side Kit Mirror application.

INSTALLER'S NOTE:

If you are using a CLL Top Light
STOP HERE and follow the CLL instructions.

Fig. 4A

Cabinet bottom sits in lip on bottom mounting bar.

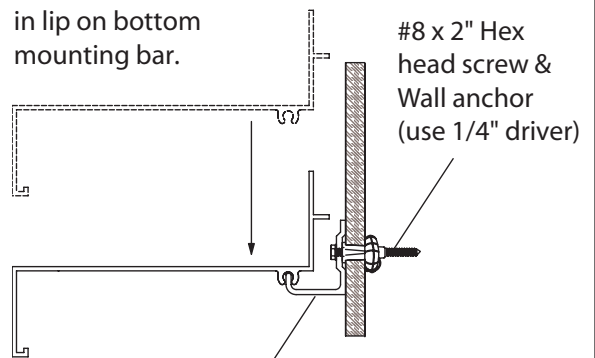

11" bottom mounting bar for K-CB-CLC15/20, K-3073
21" bottom mounting bar for K-CB-CLC25
26" bottom mounting bar for K-CB-CLC30
31" bottom mounting bar for K-CB-CLC35

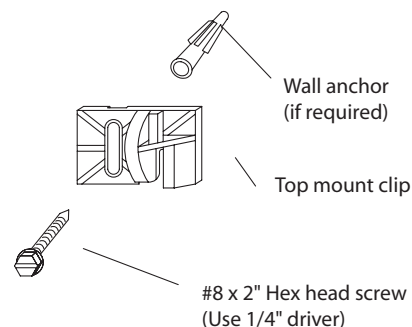

INSTALLER'S NOTE:

Installing the cabinet on a wall without the door attached can make installing easier for one person. Do not mount the doors until the box is in or on the wall.

Fig. 4B & 4C

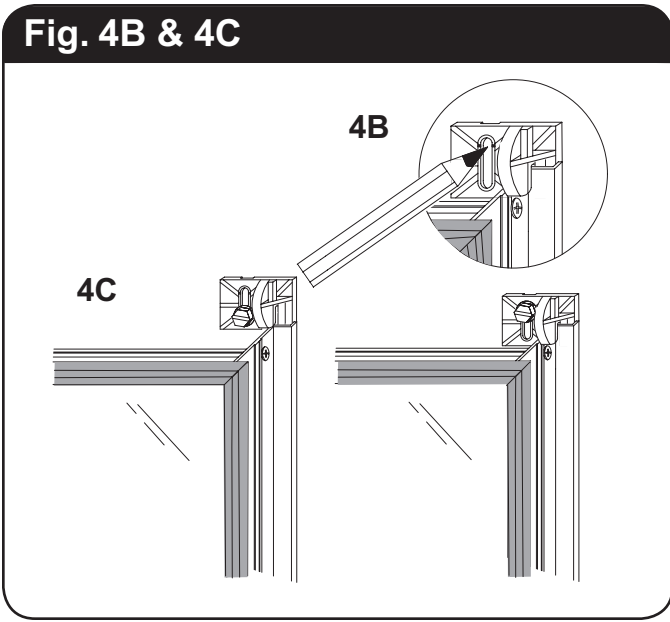
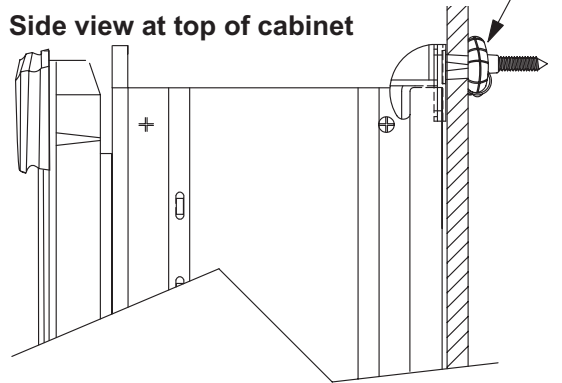

Fig. 5

Once Screw is bottomed out on mount clip, turn screw an additional 5 to 7 turns to fully expand the anchor.

Side view at top of cabinet



3. Attaching Side Kits to a Surface Mounted Cabinet

1. Apply foam tape to Side kit bracket.
 - A. Peel tape from sheet, leave liner on.

B. Apply as shown to side kit brackets, be sure they are clean and dry.

C. DO NOT PEEL RELEASE LINER UNTIL YOU HAVE TEST FIT THE SIDE KITS ON THE CABINET!

2. Attach the side kit brackets to the cabinet as shown in Fig. 6.

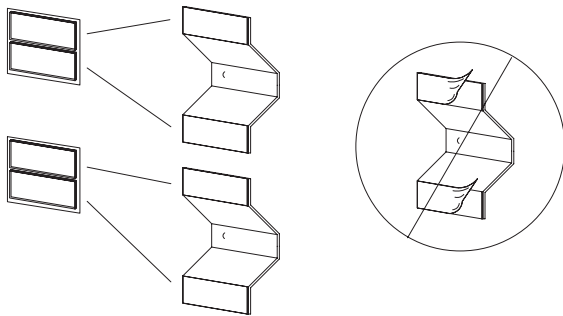

3. Test fit the side kit, then clean the back of the side kits with rubbing alcohol.
4. Peel the release tape from the brackets and apply the side kits, push firmly to set.
5. Cover the screw heads with the screw caps.

Fig. 6

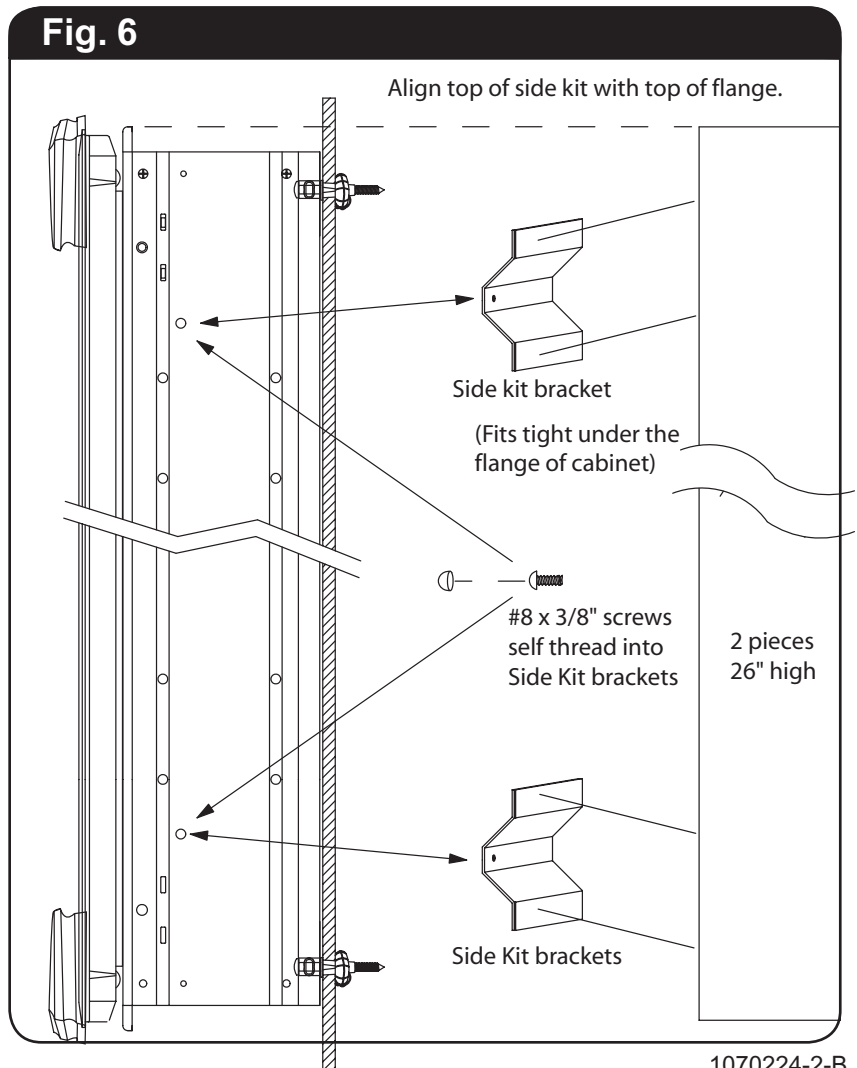

1070224-2-B

BELOW FOR 1 & 2 DOOR CABINET ONLY

1. Installing the door bumpers – see Fig. 9

1. Install the clear door bumpers in the round indent area at the top and bottom of the door.

Fig. 9

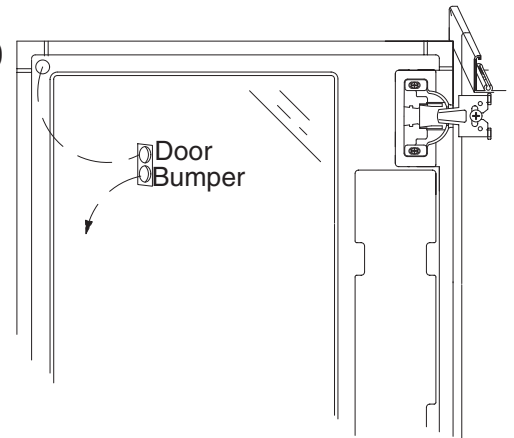

2. Door adjustments

- A. This screw releases the door from the cabinet and allows up and down adjustment. Fig. 9

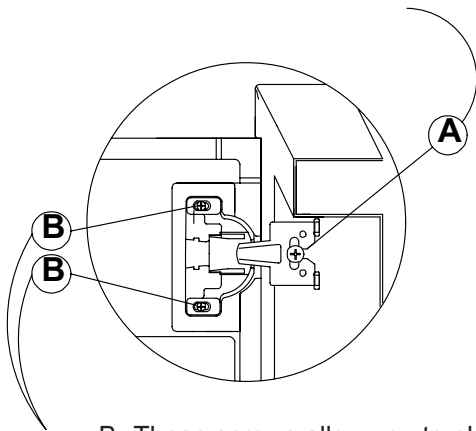

- B. These screws allow you to plumb the door as shown in Fig. 10.

- C. The screws you use for attaching the hinges.
(Supplied with hinges)

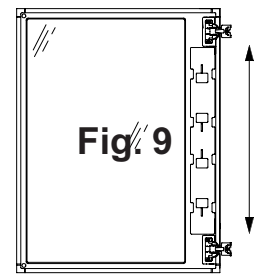
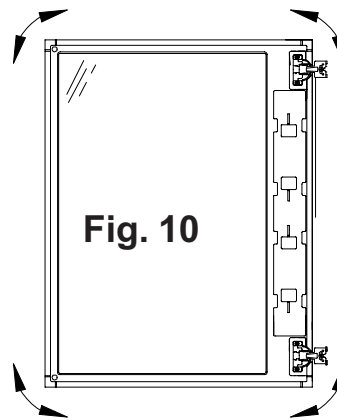

8-32 x 1/2"

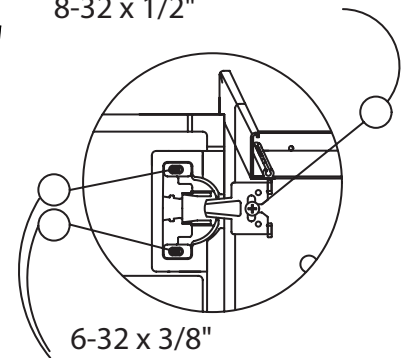

4. Installing the shelves – see Fig. 11

1. Push/twist the pins into place.

- A. Push one side of the shelf into the left or right clips.

- B. Snap the shelf down into the opposite side. If the shelf is too tight, repeat the process from the other side.

2. Fill the remaining holes with the plugs.

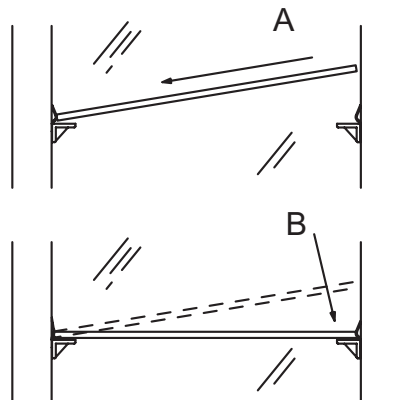
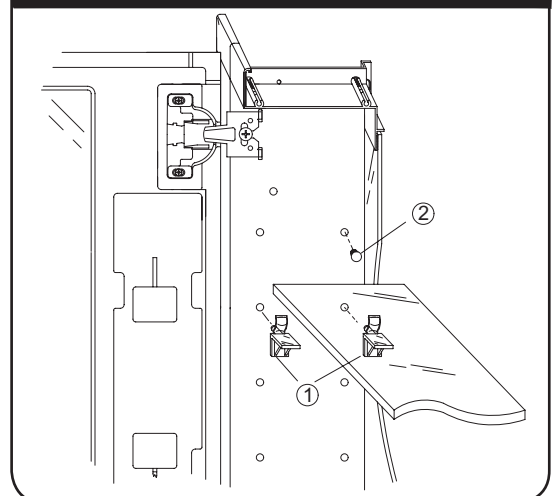

Fig. 11



Checklist • Care & Maintenance

1. Cleaning

- A. The cabinet door and interior are constructed of mirror and aluminum. Use only a damp cloth to clean. Spray the cloth, not the mirror when cleaning. Mirrors are damaged by the use of ammonia or vinegar based cleaners. Rubbing alcohol can be used for stubborn stains.
- B. Do not use abrasive cleansers on any part of the cabinet.

Parts supplied with your cabinet. (For cabinet body and door replacement, call customer service with model number.) Be sure to check the cardboard supports in the carton, glass parts are packed in them.

Parts on left are used with all cabinets.

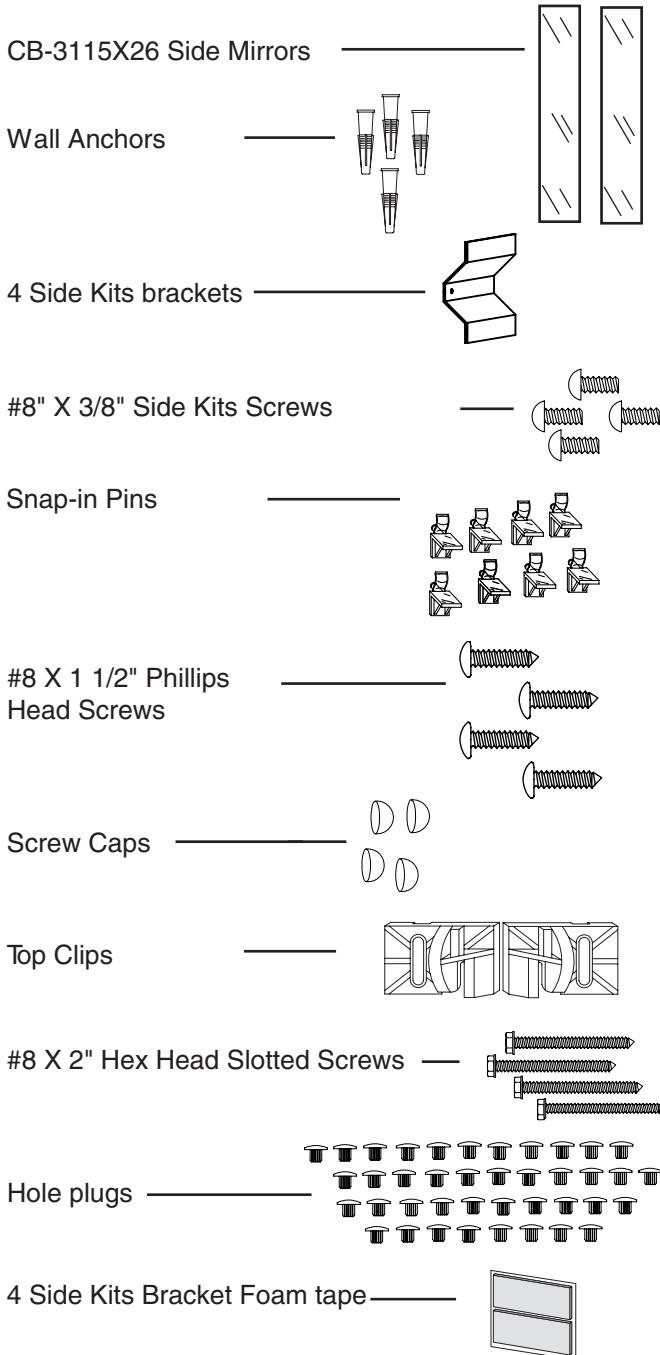

ONE DOOR CABINET – Part List

- Door Bumpers
- 21" Mounting Bar for K-CB-CLC1526 & K-CB-CLC2026, K-3073
CB-120331100M
- 2 Glass Shelves (CB-SHLFCLC15 - K-CB-CLC15)
(CB-SHLFCLC20 - K-CB-CLC20 & K-3073)
- (1) CB-BAGCLCHGE Hinge Kit**
(Doors shipped loose are supplied with this hinge kit)

TWO DOOR CABINET – Part List

- Door Bumpers
- 21" Mounting Bar for K-CB-CLC2526 (CB-RO332100W)
- 26" Mounting Bar for K-CB-CLC3026 (CB-RO332600W)
- 31" Mounting Bar for K-CB-CLC3526 (CB-RO333100W)
- 2 Glass Shelves (CB-SHLFCLC25, CB-SHLFCLC30, CB-SHLFCLC35)
- (2) CB-BAGCLCHGE Hinge Kit**
(Doors shipped loose are supplied with this hinge kit)

KOHLER®

INSTRUCTIONS POUR ARMOIRES CL

ARMOIRES À UNE PORTE : K-CB-CLC1526FS, K-CB-CLC1530AS, K-CB-CLC2026FS, K-CB-CLC2030AS, K-CB-CLC2030VAS, K-CB-CLC2031BAN, K-3073

ARMOIRES À DEUX PORTES : K-CB-CLC2526FS, K-CB-CLC3026FS, K-CB-CLC3526FS

Remarques générales

1. Pour le montage encastré, voir les instructions ci-dessous. Pour les instructions de montage en surface, voir la deuxième page.
Le montage en surface requiert l'installation du kit de miroir optionnel CLSK26 fourni avec l'armoire.
2. Les modèles K-CB-CLC1530AS et K-CB-CLC2030AS sont des armoires à voûte.
3. Si vous avez acheté le kit d'éclairage CLL en option, consultez les instructions de ce kit pour la mise en place et le câblage.
4. Contacter notre Département Service Clientèle - 1-800-4-KOHLER (456-4537) à partir des États-Unis et du Mexique, et 1-800-964-5590 à partir du Canada entre 7:00 AM - 6:00 PM (Central Time) du lundi au vendredi pour toutes questions ou demande de pièces.
444 Highland Drive, Kohler, WI 53044, USA

Garantie limitée d'un an
Pour les É.U. et le Canada uniquement

Les produits de plomberie KOHLER sont garantis contre tout défaut matériel et de fabrication pour un an, à partir de la date de l'installation.

Kohler Co. jugera à sa discrétion, de la réparation, du remplacement ou du réglage approprié et ceci après toute inspection faite par Kohler Co. de tous défauts dus à une utilisation normale et ceci pendant un (1) an à partir de la date d'installation. Kohler Co. n'est pas responsable des coûts de démontage ou d'installation. L'utilisation de nettoyeurs à l'intérieur du réservoir annulera la garantie.

Pour obtenir un service-garantie, contacter Kohler Co. par l'intermédiaire de votre vendeur, plombier, centre de rénovation, revendeur par internet ou par écrit à Kohler Co. à l'attention de: Département du service clientèle, 444 Highland Drive, Kohler, Wisconsin 53044, USA, ou en composant le 1-800-4-KOHLER à partir des É.U., le 1-800-964-5590 à partir du Canada et le 001-877-680-1310 depuis le Mexique.

Les garanties implicites, y compris celles de qualité marchande et d'aptitude à un emploi particulier, se limitent expressément à la durée de la présente garantie. Kohler Co. et/ou le vendeur déclinent toutes responsabilités contre tous dommages occasionnés, imprévisibles ou corrélatifs.

Certains états/provinces ne permettent pas la limitation sur la durée de la garantie, ou l'exclusion ou la limitation spéciale, de dommages occasionnés, ou corrélatifs à un accident, ainsi ces limitations ou exclusions pourraient ne pas s'appliquer dans votre cas. Cette garantie vous donne des droits légaux spécifiques. Vous pouvez également avoir d'autres droits qui varient d'un état/province à l'autre.

Ceci constitue la garantie écrite exclusive de Kohler Co.

1. Encastrément de l'armoire dans un mur.

Figure 1

REMARQUE À L'INTENTION DE L'INSTALLATEUR :

L'usage du kit d'éclairage fluorescent vertical K-CB-CLL03F change les dimensions de l'ouverture d'installation. Voir les instructions d'installation du kit K-CB-CLL03F, les instructions 1070228-2.

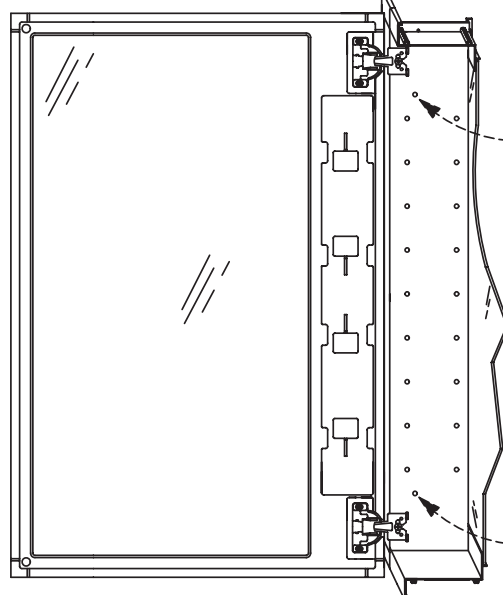

DIMENSIONS DE L'OUVERTURE DE MONTAGE

14 1/4" L pour les modèles K-CB-CLC15
19 1/4" L pour le K-CB-CLC20 et
K-3073 modèles
24 1/4" L pour le modèle K-CB-CLC25
29 1/4" L pour le modèle K-CB-CLC30
34 1/4" L pour le modèle K-CB-CLC35

Emplacement des vis
phillips # 8 de 1 1/2"

64,14 cm de hauteur

Figure 2

Installer les vis dans les trous de l'armoire, comme illustré à la figure 1.

NE PAS TROP SERRER !

Utiliser le tournevis phillips # 8 x 1 1/2".

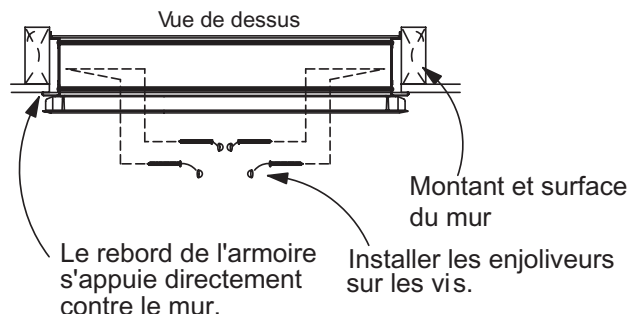

2. Montage de l'armoire en surface.*

A. Installer la barre de montage. (l'étape 1 varie en fonction du type d'armoire, voir ci-dessous).

Figure 3A - Pour porte unique

1. Percer 2 trous de 3/16" dans la barre de montage inférieure, aux endroits en retrait. Utiliser les chevilles fournies ou, si possible, localiser les montants.

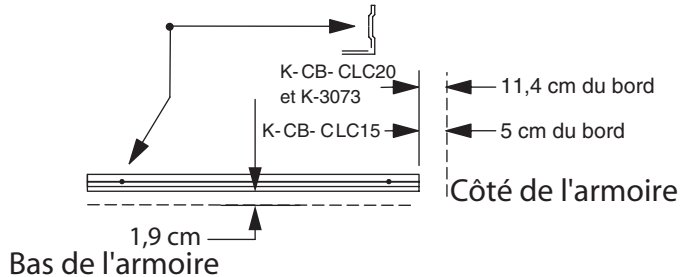
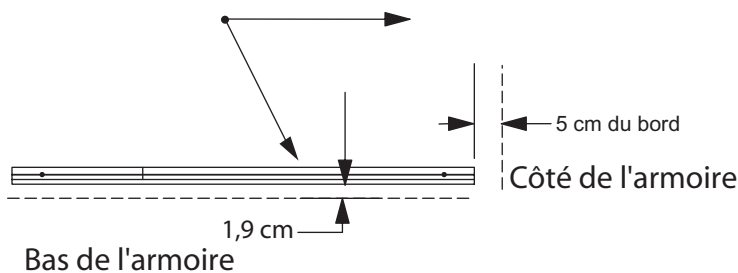

Figure 3B - Pour modèles deux portes

1. Percer 3 trous de 3/16" dans la barre de montage inférieure, aux endroits en retrait. Utiliser les chevilles fournies ou, si possible, localiser les montants.



2. Percer un trou de 3/16" dans le mur, pour l'installation des chevilles de la barre de montage, aux emplacements indiqués à la figure 3. (Si les chevilles ne sont pas utilisées, percer un trou pilote de 3/32"). Une fois les trous percés, placer la barre de montage sur le mur. Voir la figure 3 pour les dimensions et la figure 5 pour le serrage des chevilles.

B. Installer les clips supérieurs

(Les clips droit et gauche sont fournis attachés et doivent être séparés).

1. Mettre l'armoire en position sur la barre de montage, comme illustré à la figure 4A
2. Mettre le clip en position, comme illustré à la figure 4B et marquer l'emplacement au crayon. Retirer le clip et l'armoire et percer les trous pilotes ou les trous de chevilles aux emplacements marqués.
3. Fixer les clips en position au moyen d'une vis et glisser les clips en position relevée. Glisser l'armoire en position sur la barre de montage, puis l'abaisser et serrer les vis, comme illustré à la figure 4C.
4. Voir la figure 5, page suivante pour le nombre de tours nécessaire au serrage des chevilles.
5. Pour l'installation du kit latéral de miroir, voir la page 9.

REMARQUE À L'INTENTION DE L'INSTALLATEUR :

Si le kit d'éclairage CLL supérieur est installé, **ARRÊTER ICI** et suivre les instructions du kit CLL.

Figure 4A

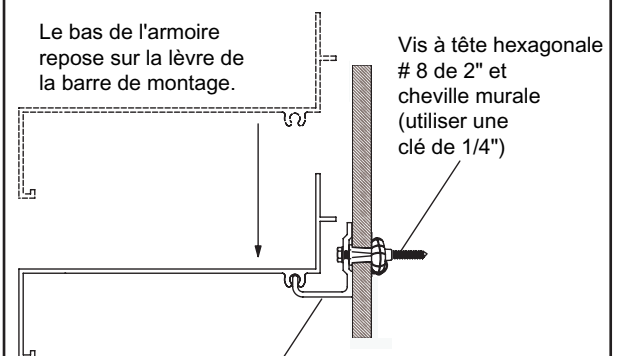

Barre de montage de 28 cm pour modèle K-CB-CLC15/20, K-3073

Barre de montage de 53,3 cm pour modèle K-CLC25

Barre de montage de 66 cm pour modèle K-CLC30

Barre de montage de 78,7 cm pour modèle K-CLC35

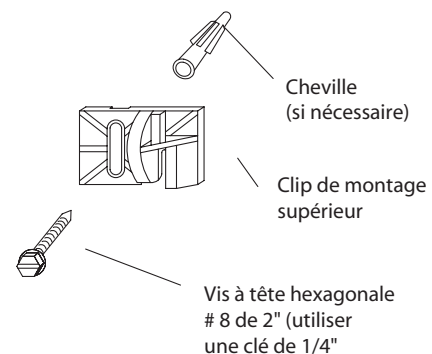

REMARQUE À L'INTENTION DE L'INSTALLATEUR :

L'installation peut être plus facile pour une seule personne si les portes ne sont pas montées sur l'armoire. N'installer les portes qu'une fois que l'armoire est fixée sur ou dans le mur.

Figures 4B et 4C

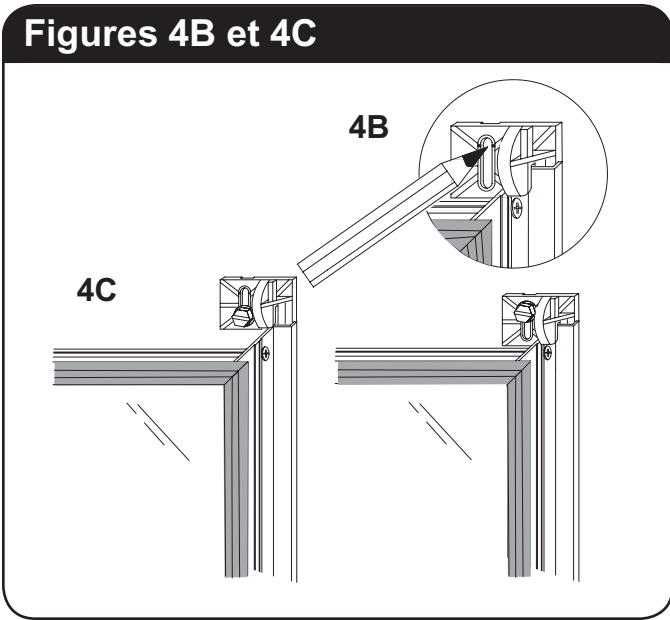

Figure 5

L'une des vis s'appuie sur le clip de montage, la tourner de 5 à 7 tours supplémentaires pour déployer complètement la cheville.

Vue de côté du haut de l'armoire



3. Fixation des kits latéraux sur une armoire montée en surface

1. Coller le ruban mousse sur le support du kit latéral.

A. Décoller le ruban du papier support et laisser le protecteur d'adhésif en place.

B. Appliquer le ruban sur le support de kit latéral comme illustré, en veillant à ce qu'il soit propre et sec.

C. **NE PAS RETIRER LE PROTECTEUR D'ADHÉSIF AVANT D'AVOIR VÉRIFIÉ L'AJUSTEMENT DES KITS LATÉRAUX SUR L'ARMOIRE !**

2. Monter les supports des kits latéraux sur l'armoire, comme illustré à la figure 6.

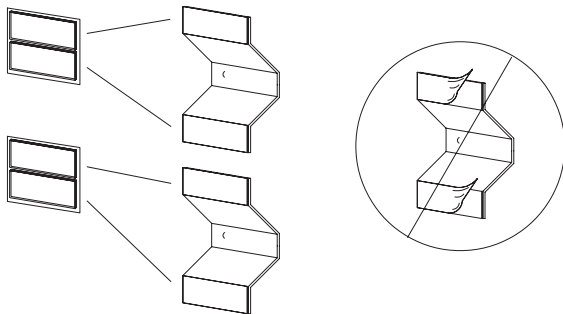

3. Vérifier l'ajustement des kits latéraux et nettoyer leur face arrière avec de l'alcool à brûler.

4. Décoller le protecteur d'adhésif des supports et appliquer les kits latéraux en appuyant fermement pour obtenir une bonne adhésion.

5. Placer les capuchons enjoliveurs sur les têtes des vis.

Figure 6

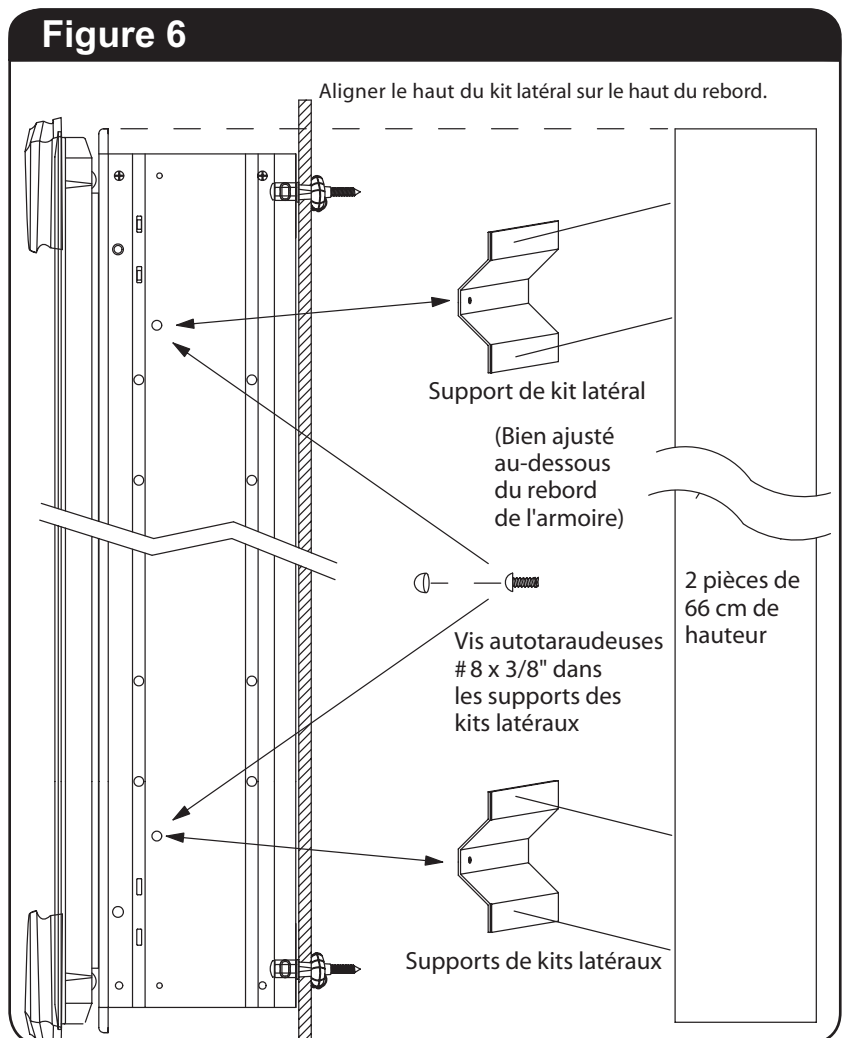

INSTRUCTIONS CI-DESSOUS POUR ARMOIRES À 1 ET 2 PORTES SEULEMENT*

1. Installer des butoirs de porte - Voir la figure 9

1. Installer les butoirs de porte transparents dans le logement circulaire du haut et du bas des portes.

Figure 9

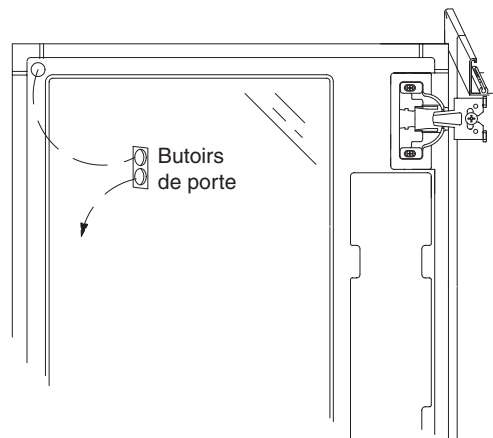

2. Ajustement des portes

- A. Cette vis permet de libérer la porte de l'armoire afin de pouvoir effectuer un ajustement vertical. Figure 9

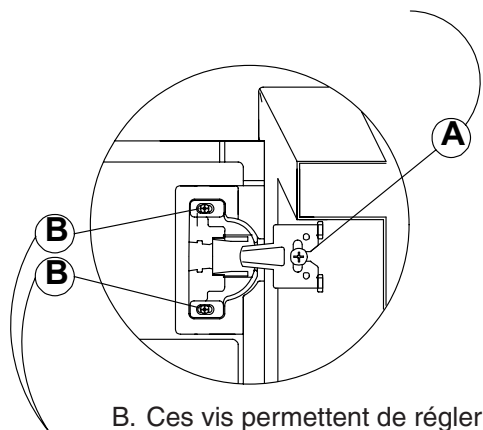

B. Ces vis permettent de régler l'aplomb de la porte, comme illustré à la figure 10.

- C. Ces vis sont utilisées pour installer les charnières. (Les vis sont fournies avec les charnières)

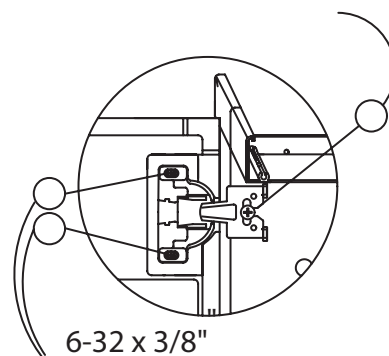
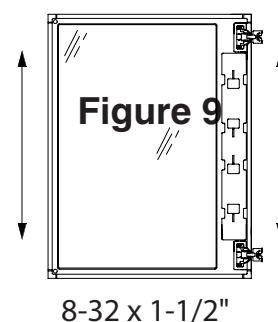
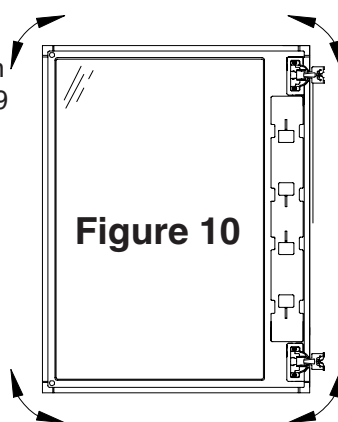

4. Installation des étagères - Voir la figure 1

1. Enfoncer les supports en place.

A. Insérer un côté de l'étagère dans les clips de droite ou de gauche.

B. Abaisser l'autre côté de l'étagère pour l'encliqueter en place. Si l'étagère est trop serrée, répéter l'opération du côté opposé.

2. Boucher les trous restants avec les enjoliveurs.

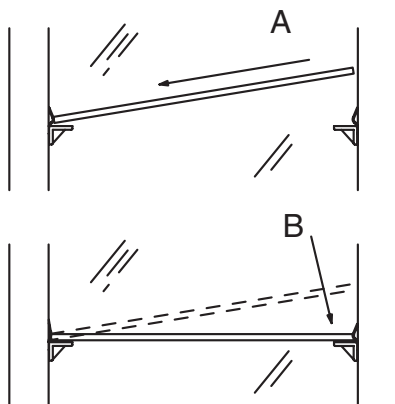
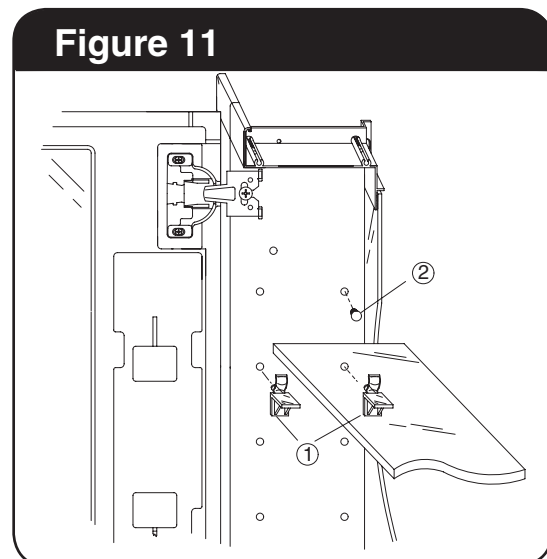

Figure 11



Liste de contrôle - Nettoyage

1. Nettoyage

- A. Les portes et intérieurs des armoires sont en aluminium et miroir. Nettoyer uniquement avec un chiffon humide. Vaporiser seulement le chiffon, pas le miroir. L'ammoniac et les produits à base de vinaigre endommagent les miroirs. L'alcool à brûler peut être utilisé pour les tâches résistantes.
- B. Ne jamais utiliser de produits abrasifs sur aucune partie de l'armoire.

Pièces fournies avec l'armoire. (Pour les bâtis et portes de remplacement, appeler le service après-vente et indiquer le numéro de modèle.) Les supports en carton de la caisse contiennent des pièces en verre.

Les pièces de gauche sont utilisées sur toutes les armoires.

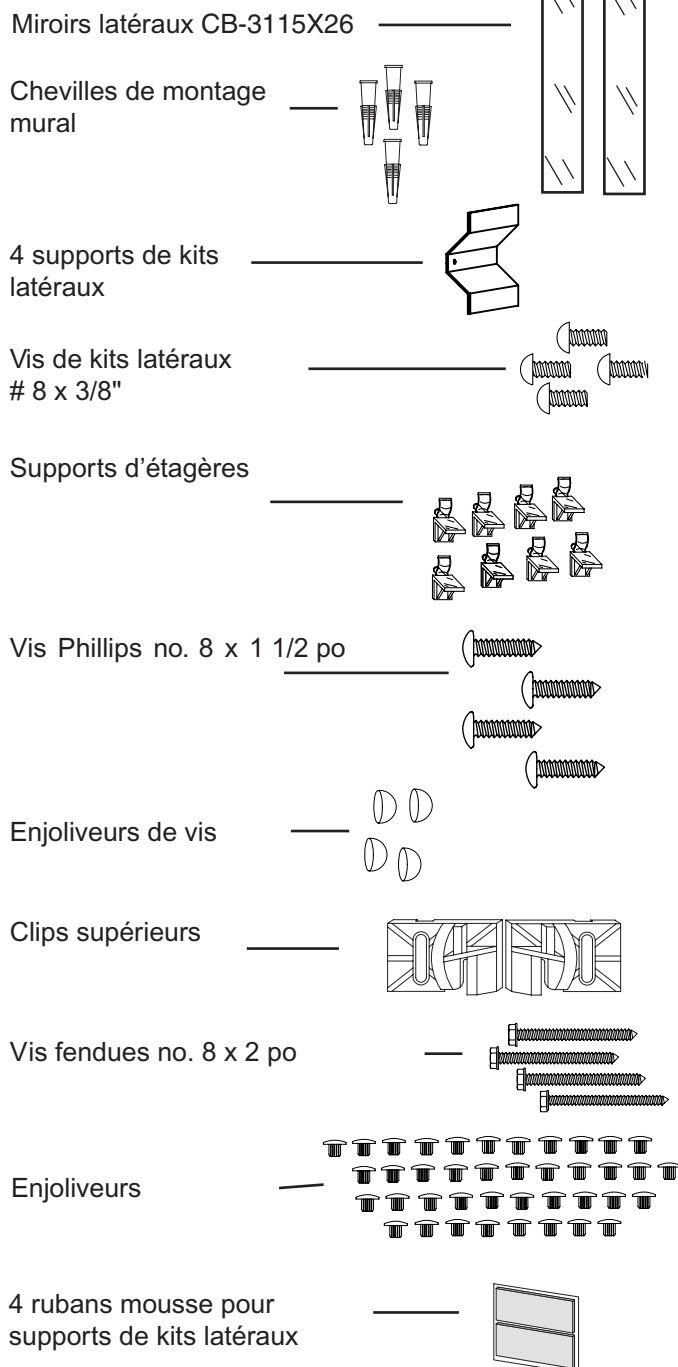

ARMOIRES À UNE PORTE – Liste des pièces

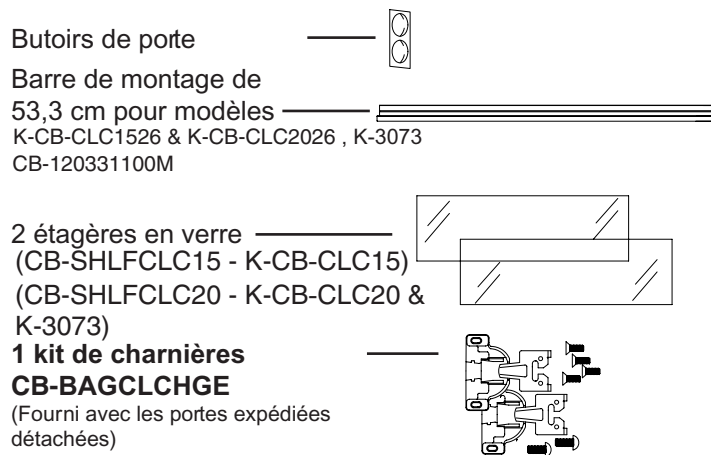

ARMOIRES À DEUX PORTES – Liste des pièces

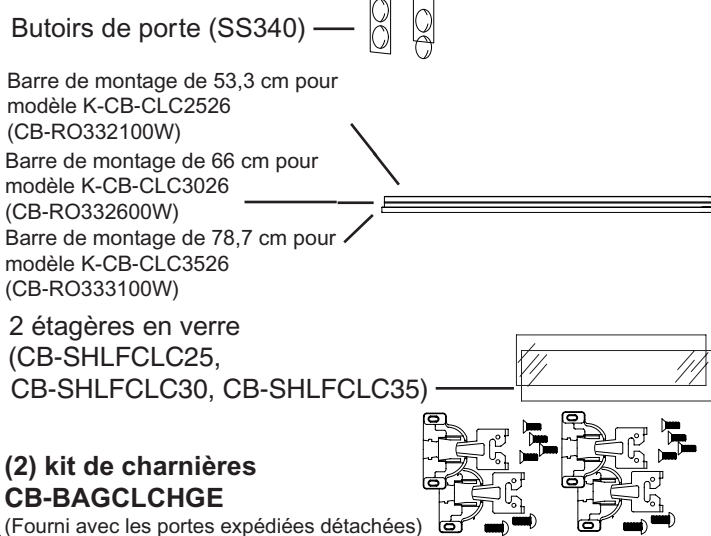

KOHLER®

INSTRUCCIONES PARA GABINETE CL

GABINETES DE UNA PUERTA: K-CB-CLC1526FS, K-CB-CLC1530AS, K-CB-CLC2026FS, K-CB-CLC2030AS, K-CB-CLC2030VAS, K-CB-CLC2031BAN, K-3073

GABINETES DE DOS PUERTAS: K-CB-CLC2526FS, K-CB-CLC3026FS, K-CB-CLC3526FS

Notas generales

1. Para montaje empotrado consulte las instrucciones que se dan más adelante. Consulte la página 2 sobre las instrucciones para montaje en superficie.
Un gabinete de montaje en superficie requiere e juego de espejo opcional CLSK26 suministrado con el gabinete.
2. Si tiene un modelo K-CB-CLC1530AS o K-CB-CLC2030AS, este es un gabinete de arco.
3. Si compró el juego de luz CLL consulte las instrucciones suministradas con el juego de luces para el arreglo y alambrado.
4. Llame a nuestro Departamento de Atención al Cliente al 1-800-4-KOHLER (456-4537) desde los Estados Unidos y México, y al 1-800-964-5590 desde Canadá, de lunes a viernes entre 7:00 AM - 6:00 PM (Horario de la zona central de EE.UU.) si tiene alguna pregunta o requiere piezas de repuesto.

444 Highland Drive, • Kohler, WI 53044, USA

Garantía limitada por un año

Para los Estados Unidos y Canadá solamente

Se garantiza que los productos de plomería KOHLER están libres de defectos de material y mano de obra por un año a partir de la fecha de instalación.

Kohler Co., a su criterio, reparará, reemplazará o realizará los ajustes pertinentes en los casos en que la inspección realizada por Kohler Co. determine que dichos defectos ocurrieron durante el uso normal en el transcurso de un (1) año a partir de la fecha de la instalación. Kohler Co. no se hace responsable de los gastos de desinstalación o instalación. El uso de limpiadores de inodoro que se colocan dentro del tanque anulará la garantía.

Para obtener el servicio de garantía, comuníquese con Kohler Co. a través de su distribuidor, contratista de plomería o distribuidor a través de Internet, o escriba directamente a: Kohler Co., Attn.: Customer Service Department, 444 Highland Drive, Kohler, WI 53044, USA, o llame al 1-800-4-KOHLER desde los Estados Unidos, al 1-800-964-5590 desde Canadá, o al 001-877-680-1310 desde México.

Toda garantía implícita en relación a productos de uso comercial, incluyendo la comercialización e idoneidad del producto para un uso determinado, se limita expresamente a la duración de la presente garantía. Kohler Co. y/o el vendedor no se hacen responsables por concepto de daños particulares, incidentales o indirectos.

Algunos estados/provincias no permiten limitaciones en cuanto a la duración de una garantía implícita o a la exclusión o limitación de daños particulares, incidentales o indirectos, por lo que estas limitaciones y exclusiones pueden no aplicar a su caso. La presente garantía le otorga ciertos derechos legales específicos. Además, usted puede tener otros derechos que varían de estado a estado y provincia a provincia.

El presente documento constituye la garantía exclusiva por escrito de Kohler Co.

1. Cómo empotrar el gabinete en la pared.

Fig. 1

NOTA DEL INSTALADOR:

La luz fluorescente vertical K-CB-CLL03F cambia el ancho del bosquejo. Sírvase consultar las instrucciones 1070228-2 para el K-CB-CLL03F.

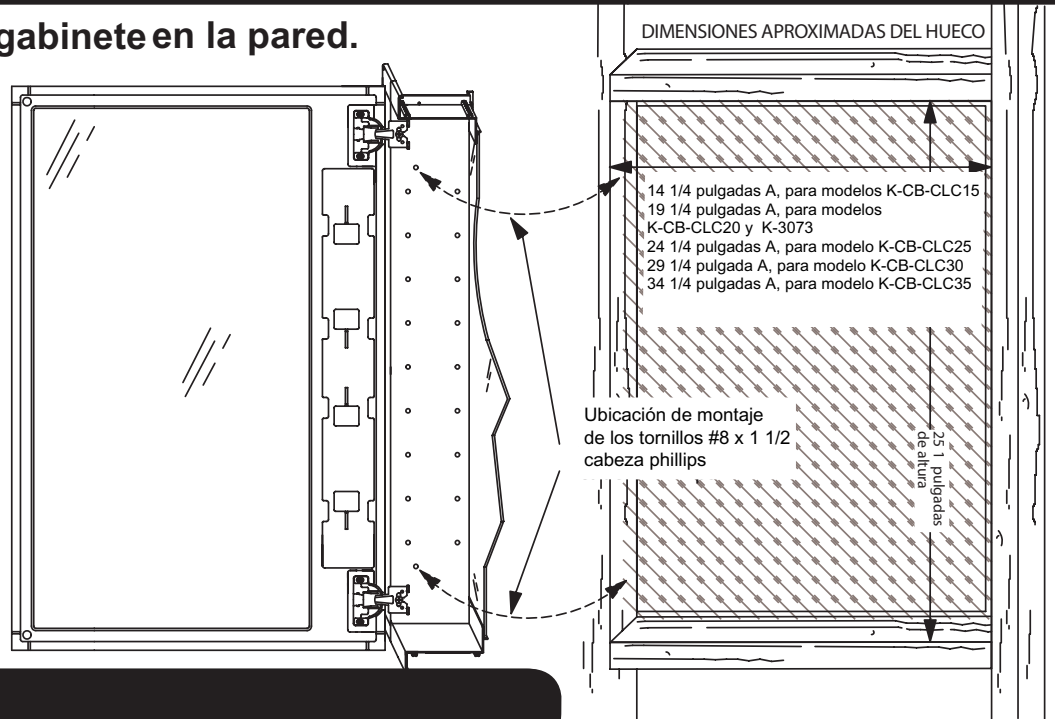
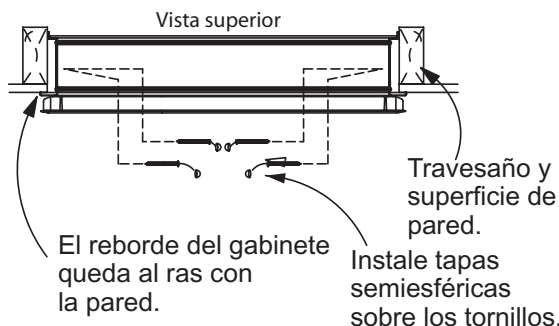

Fig. 2

Instale los tornillos a través de los orificios del gabinete como se muestra en la Fig. 1.

¡NO APIRIETE DEMASIADO!

Utilice tornillos #8 x 1 1/2 con cabeza phillips.



2. Cómo montar en superficie el gabinete en una pared.

A. Instale la barra de montaje. (El paso uno varía según el tipo de gabinete que tenga, consulte más abajo).

Fig. 3A – Para puerta sencilla

1. Taladre dos orificios de 3/16 pulgadas en la barra de montaje inferior en el lugar de las hendiduras. Utilice las anclas suministradas o localice los travesaños si es posible.

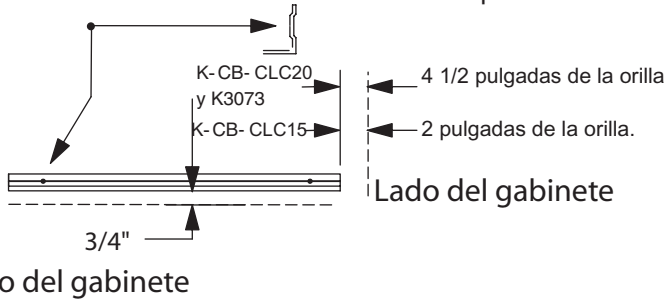
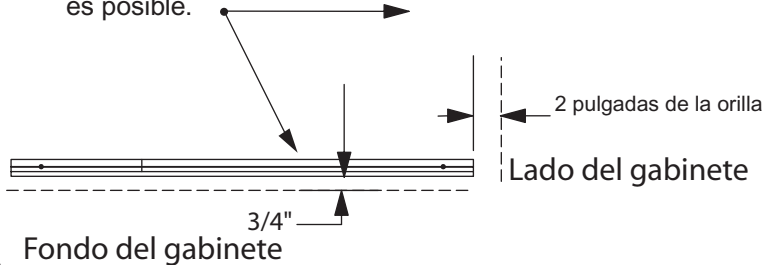

Fig. 3B – Para dos puertas

1. Taladre tres orificios de 3/16 pulgadas en la barra de montaje inferior en el lugar de las hendiduras. Utilice las anclas suministradas o localice los travesaños si es posible.



2. Taladre un orificio de 3/16 de pulgada en la pared para montar las anclas de la barra en los lugares mostrados en la Fig. 3 (Si no va a utilizar las anclas, taladre un orificio piloto de 3/32 pulgadas). Después que se perforen los orificios, acomode la barra de montaje en la pared, consulte la Fig. 3 para obtener las medidas y la Fig. 5 para información sobre cómo asegurar las anclas.

B. Instale los sujetadores superiores

(Los sujetadores superiores izquierdo y derecho vienen conectados, sostenga los sujetadores y sepárelos de golpe).

1. Coloque el gabinete en su posición sobre la barra de montaje como se muestra en la Fig. 4A.
2. Coloque el sujetador en su posición como se muestra en la Fig. 4B y ponga una marca con lápiz. Quite el sujetador y el gabinete y taladre el orificio piloto o los orificios de las anclas e donde se marcó.
3. Fije ambos sujetadores en su posición con un tornillo y deslícelos a la posición hacia arriba. Asiente el gabinete en la barra de montaje y después baje y apriete los tornillos en su lugar, como se muestra en la Fig. 4C.
4. Consulte la Fig. 5 en la página siguiente para conocer las vueltas necesarias para asegurar las anclas.
5. Consulte la página 14 para la aplicación del juego de espejo lateral.

NOTA DEL INSTALADOR:
Si está usando una luz superior CLL,
DETÉNGASE AQUÍ y siga las instrucciones CLL.

Fig. 4A

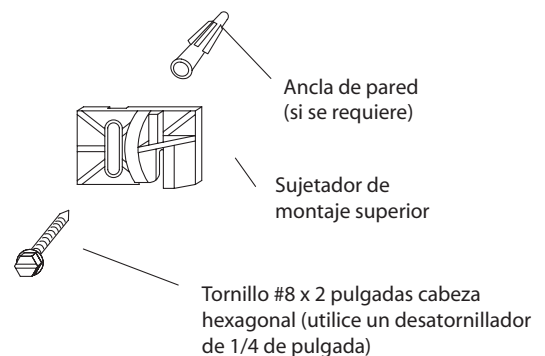
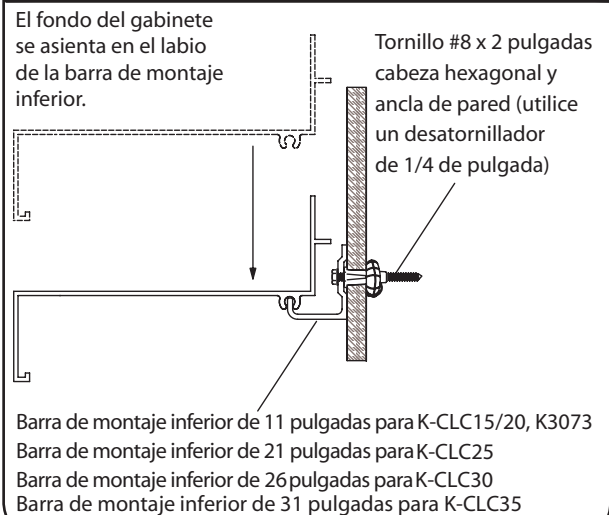

NOTA DEL INSTALADOR:

Instalar el gabinete en una pared sin la puerta colocada puede hacer la instalación más fácil para una persona. No monte las puertas hasta que la caja esté en la pared.

Fig. 4B y 4C

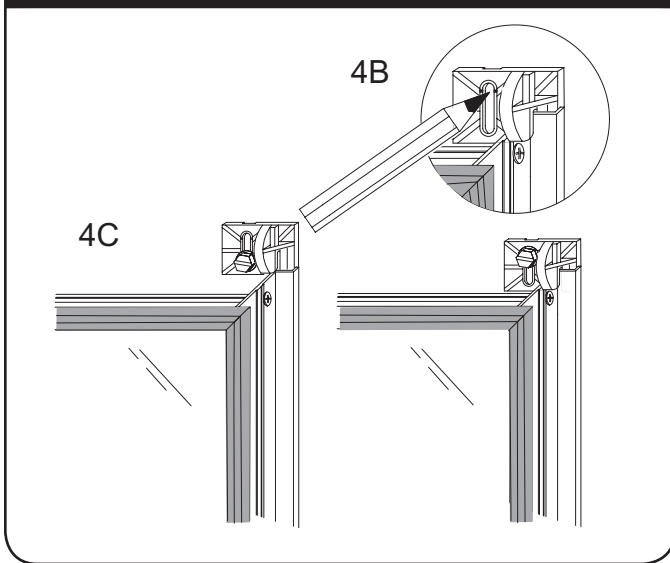

Fig. 5

Una vez que el tornillo llegó al fondo del sujetador de montaje, gire el tornillo de 5 a 7 vueltas adicionales para que se expanda totalmente el ancla.

Vista lateral en la parte superior del gabinete



3. Cómo instalar los juegos laterales en un gabinete de montaje en superficie

1. Ponga cinta de hule espuma al soporte del juego lateral.

A. Despegue la cinta de la hoja, deje el forro puesto.

B. Aplíquela a los soportes del juego lateral, asegúrese que están limpios y secos.

C. ¡NO DESPEGUE EL FORRO QUE SE QUITA SINO HASTA QUE HAYA PROBADO LA COLOCACIÓN DE LOS JUEGOS LATERALES EN EL GABINETE!

2. Instale los soportes de los juegos laterales en el gabinete como se muestra en la Fig. 6.

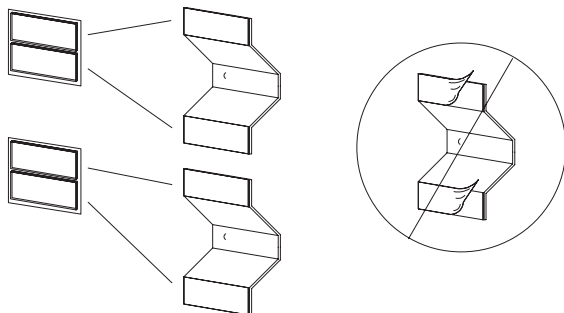

3. Pruebe la colocación de los juegos laterales y después limpie la parte posterior de los mismos con alcohol para frotar.

4. Despegue de los soportes la cinta que se quita y pegue los juegos laterales, presione firmemente.

5. Cubra las cabezas de los tornillos con las cubiertas.

Fig. 6

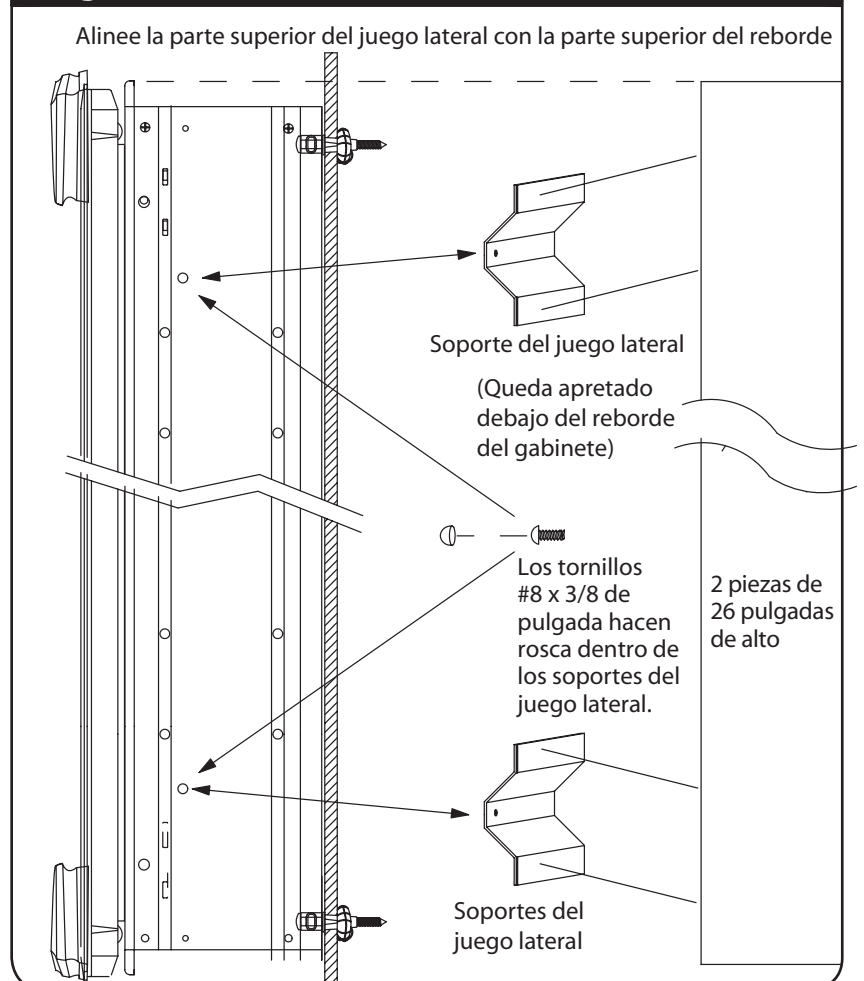

LO QUE SIGUE PARA GABINETES DE 1 Y 2 PUERTAS SOLAMENTE

1. Cómo instalar los topes de puertas – consulte la Fig.9

1. Instale los topes transparentes de puerta en las hendiduras redondas en la parte superior e inferior de la puerta.

Fig. 9

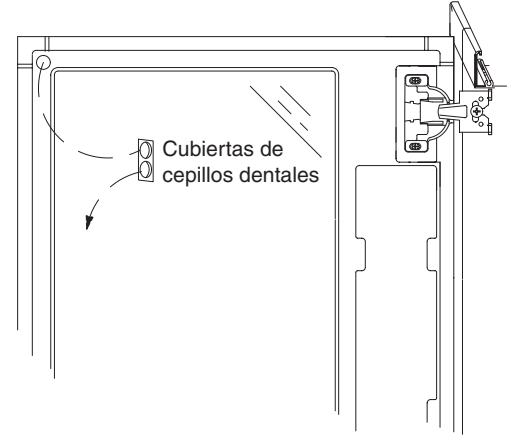

2. Ajustes de la puerta

- A. Este tornillo afloja la puerta del gabinete y permite ajuste hacia arriba y hacia abajo. Fig. 9

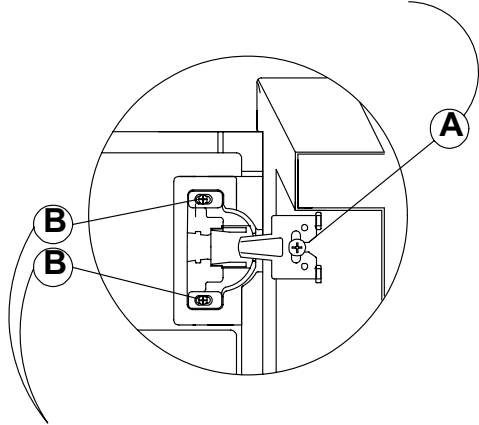

B. Estos tornillos permiten poner a plomo la puerta como se muestra en la Fig. 10.

C. Estos tornillos los utiliza para fijar las bisagras. (suministrados con las bisagras)

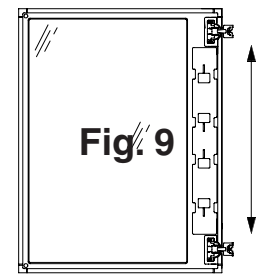
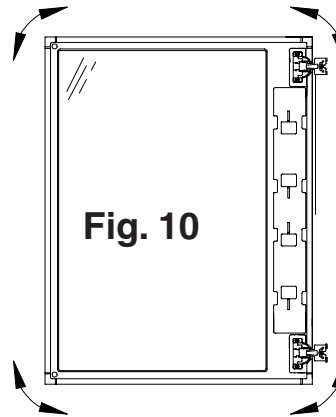

8-32 x 1/2"

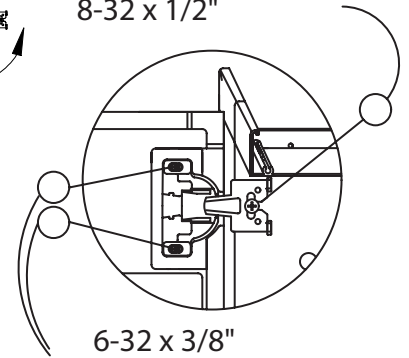

4. Cómo instalar los entrepaños – consulte la Fig. 11

1. Empuje y gire los pernos en su lugar.
 - A. Empuje un lado del entrepaño en el sujetador izquierdo o derecho.
 - B. Baje de golpe el entrepaño en el lado opuesto. Si el entrepaño está muy apretado, repita el proceso del otro lado.
2. Cubra los demás orificios con los tapones.

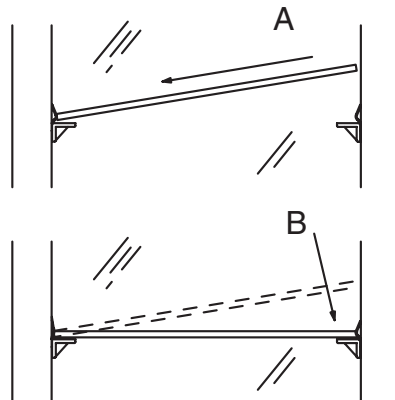
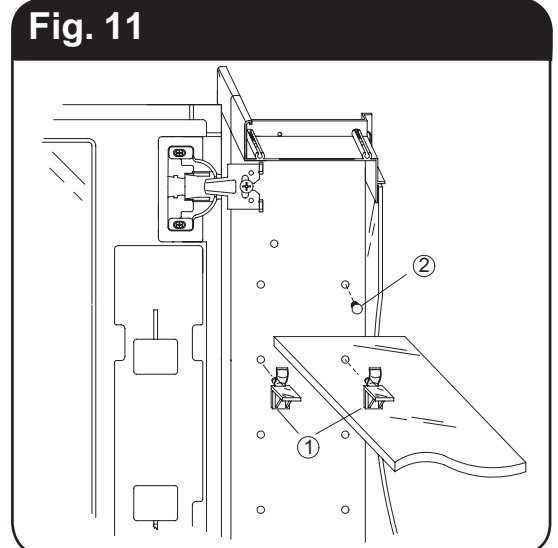

Fig. 11







Lista de verificación – Cuidado y mantenimiento

1. Limpieza

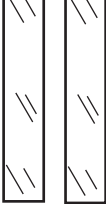
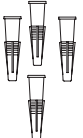
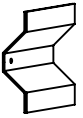
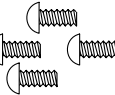
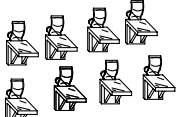
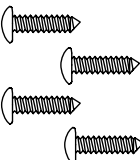

- A. La puerta y el interior del gabinete están contruidos con espejo y aluminio. Utilice solamente un paño húmedo para limpiar. Cuando limpie, rocíe el paño no el espejo. Los espejos se dañan con el uso de limpiadores a base de amoniaco o vinagre. Para manchas difíciles se puede utilizar alcohol para frotar.
- B. En cualquier parte del gabinete utilice limpiadores no abrasivos.

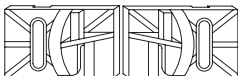
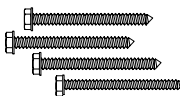
Piezas suministradas con su gabinete (Sobre reemplazo del cuerpo del gabinete y puerta, llame a servicio a clientes con el número de modelo) Asegúrese de revisar los soportes de cartón de la caja, las piezas de vidrio están empacadas en ellos.



Las piezas a la derecha se utilizan con todos los gabinetes

- Espejos laterales
CB-3115X26 
- Anclas de pared 
- 4 Soportes de juegos laterales 
- Tornillos #8 x 3/8 de pulgada para juegos laterales 
- Pernos de resorte 
- Tornillos #8 x 1 1/2 pulgada cabeza Phillips 
- Cubiertas de tornillo 
- Sujetadores superiores 
- Tornillos #8 x 2 pulgadas, cabeza hexagonal con ranura 
- Tapones de orificios 
- 4 Cinta de hule espuma para soporte de juegos laterales 

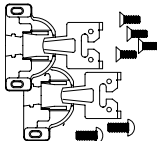
GABINETE DE UNA PUERTA - Lista de piezas

- Topes de puerta 
- Barra de montaje de 21 pulgadas para K-CB-CLC1526 y K-CB-CLC2026, K-3073 (CB-120331100M) 
- 2 entrepaños de vidrio (CB-SHLFCLC15 - K-CB-CLC15) (CB-SHLFCLC20 - K-CB-CLC20 & K-3073) 
- 1 Juego de bisagras CB-BAGCLCHGE (Las puertas que se embarcan sueltas se suministran con este juego de bisagras) 

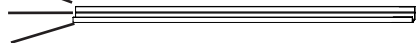
GABINETE DE DOS PUERTAS - Lista de piezas

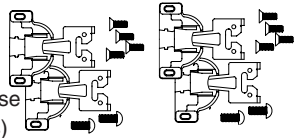
- Topes de puerta 
- Barra de montaje de 21 pulgadas para K-CB-CLC2526 (CB-RO332100W). Barra de montaje de 26 pulgadas para K-CB-CLC3026 (CB-RO332600W). Barra de montaje de 31 pulgadas para K-CB-CLC3526 (CB-RO333100W). 
- 2 entrepaños de vidrio (CB-SHLFCLC25, BC-SHLFCLC30, CB-SHLFCLC35). 
- (2) Juegos de bisagras CB-BAGCLCHGE (Las puertas que se embarcan sueltas se suministran con este juego de bisagras) 

Experience Gracious Living @

www. **KOHLER**® .com