

Installation Guide

Purist™ Mirrored Cabinet

K-3091

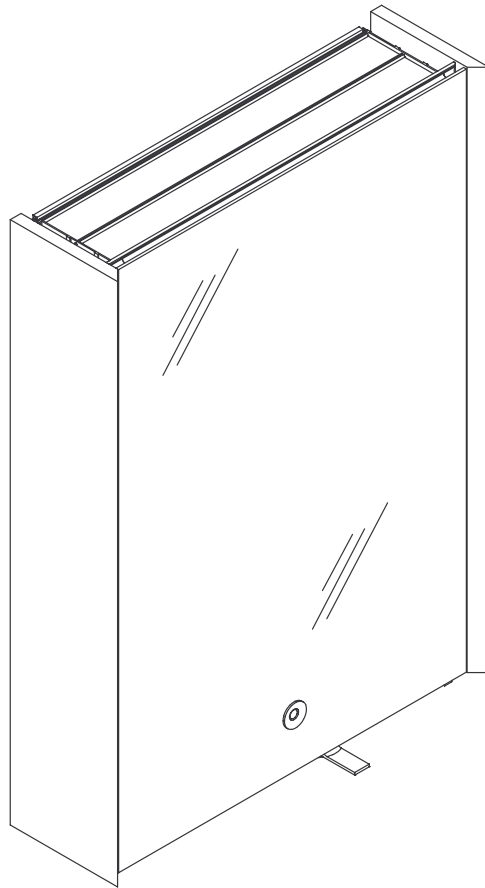

Recommended Tools and Materials



Square



Measuring Tape



#2 Phillips Screwdrivers



Pencil

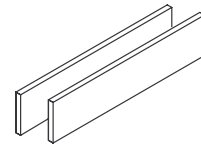

2x4 Lumber



Safety Glasses



Drill

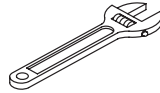

Adjustable Wrench

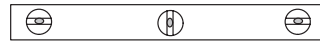

Level

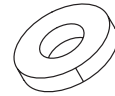

Masking Tape

Before You Begin

 **CAUTION: Risk of personal injury and product damage.** Mirror cabinets are very heavy. It is recommended that cabinets be lifted with assistance.

- Model K-3091 does not include end caps; a separate end cap kit is required for this model.
- When installing this product in an area with unfinished walls or in conjunction with other components in the Purist suite, it is recommended bracing be installed. When installing this product in an area with a finished wall, use the wall anchors supplied for installation.
- If installing bracing, do not complete the finished wall until braces for each component in your installation have been installed.
- Remove the cabinet from its carton and inspect for damage.
- All plumbing rough-ins must be established and installed in the correct location before installation of the mirror cabinet can begin. A 90 degree shut-off valve with 3/8" compression outlet must be used.
- Do not complete the finished wall until all needed plumbing rough-ins have been completed.
- Confirm the contents of the box; shelving, mounting "Z" bar and hardware. Hardware bag should contain:
 - (3) top clips
 - (2) connecting blocks
 - (1) door latch
 - (6) polyset anchors
 - (6) #10 x 2" screws
 - (10) #10 x 1/2" screws
- If installing multiple Purist components (cabinet, countertop, lavatory, etc.) read all product installation instructions before beginning. Some components should be installed before others. Refer to Homeowners Guide for sample configurations.

NOTE: Mirrored door function is for servicing faucet only. This cabinet is not intended for storage purposes.

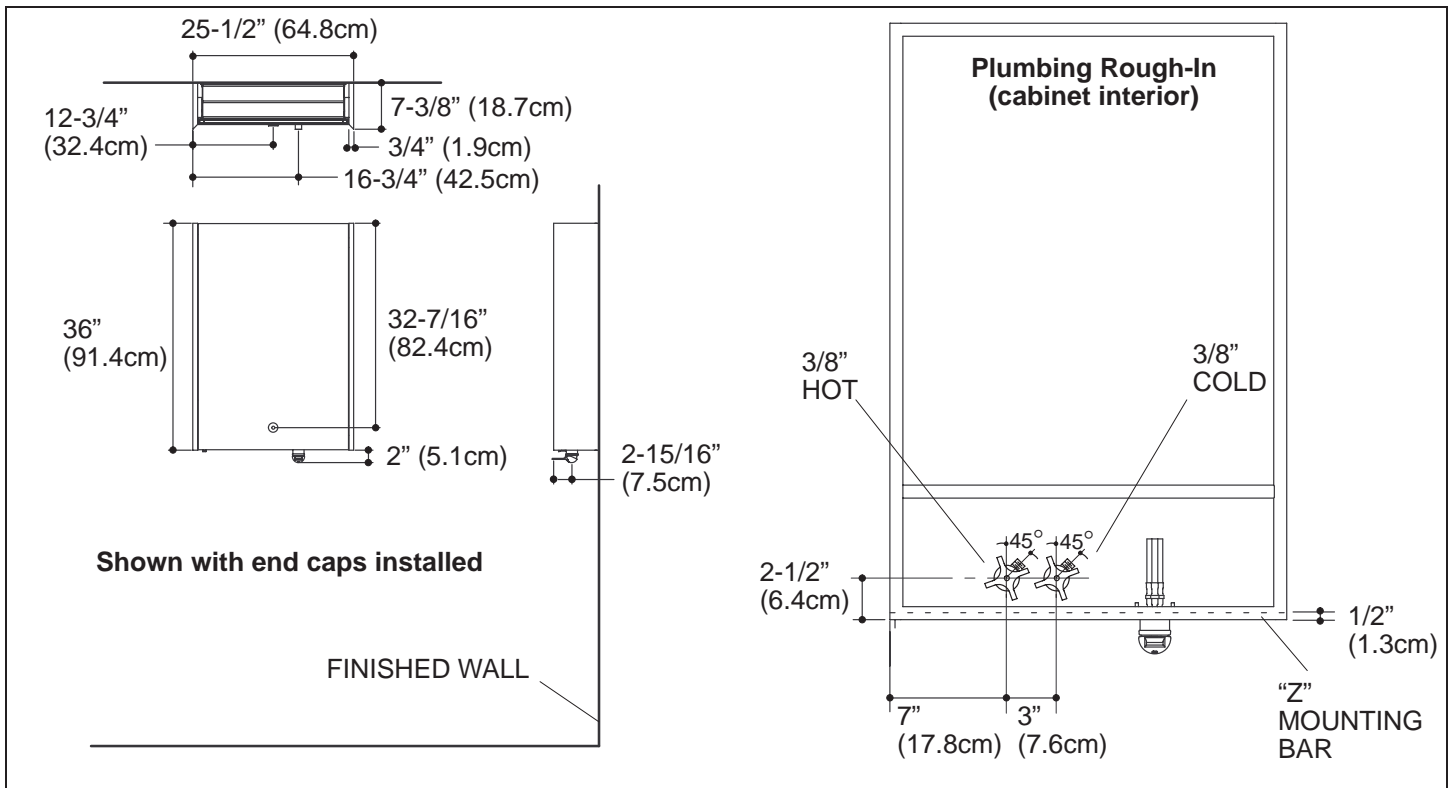

Roughing-In Diagram

- ❑ All plumbing rough-ins must be established and installed in the correct location before installation of the mirror cabinet can begin. A 90 degree shut-off valve with 3/8" compression outlet must be used.

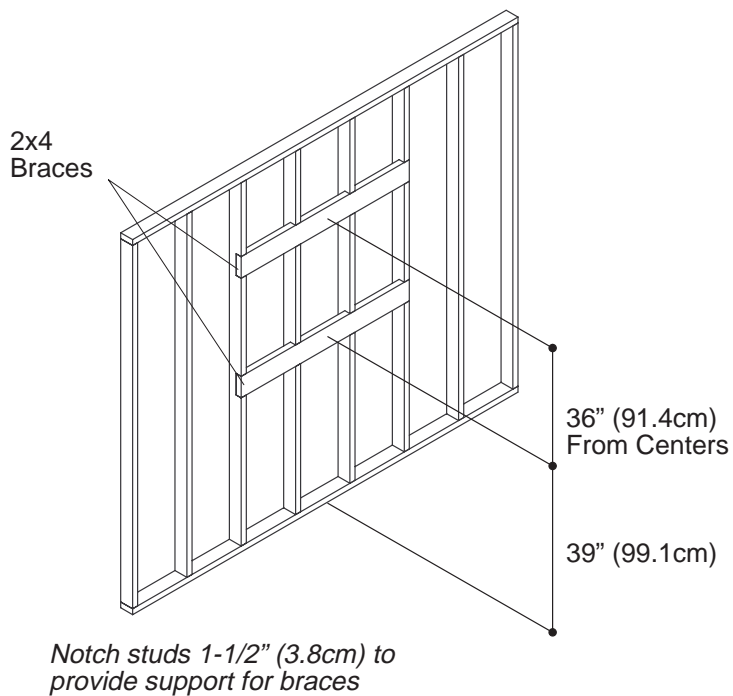

1. Wall Preparation



CAUTION: Risk of personal injury and product damage. Extend the braces beyond the cabinet to the nearest stud. This will ensure proper support for the cabinet.

- Install two 2x4 braces for the top and bottom portions of the cabinet. Bottom brace should be located 39" (99.1cm) from floor to center. Studs should be front notched 1-1/2" (3.8cm) for proper support. Braces should be 36" (91.4cm) from center to center.

2. Select Cabinet Location

- Carefully select the cabinet location.
- Allow 4" (10.2cm) clearance from the bottom of the cabinet to the top of the lavatory.
- Make sure the shut off valves are located in the lower designated section of the cabinet (rough-in location).
- Complete the finished wall.

NOTE: Do not install the finished wall until all braces have been installed and all plumbing rough-ins have been completed.

Loosen screw
and slide hinge
assembly out.

Hinge
Assembly

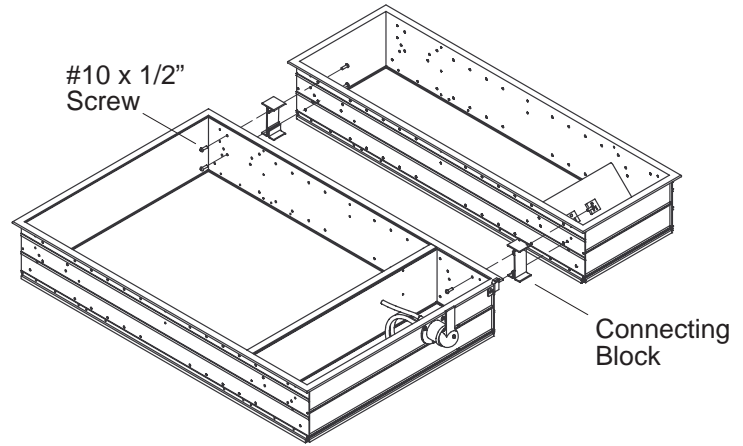

3. Cabinet Assembly

- Remove screw from the hinge as illustrated. Slide door and hinge off cabinet and store it in the cabinet box. Make sure all edges of the door are protected.
- Lay the cabinet on its back. The cabinet should be assembled on a flat surface, not the wall.
- If combining multiple cabinets together, lay the cabinets side-by-side. Note the locations of the holes in the cabinets which are used to secure the connectors and side kits in illustration above.
NOTE: No more than three cabinets should be secured together prior to installation.
- Use two connecting blocks for each cabinet addition. Assemble the cabinet to the connecting blocks from the inside of the cabinet with #10 x 1/2" thread cut screws.

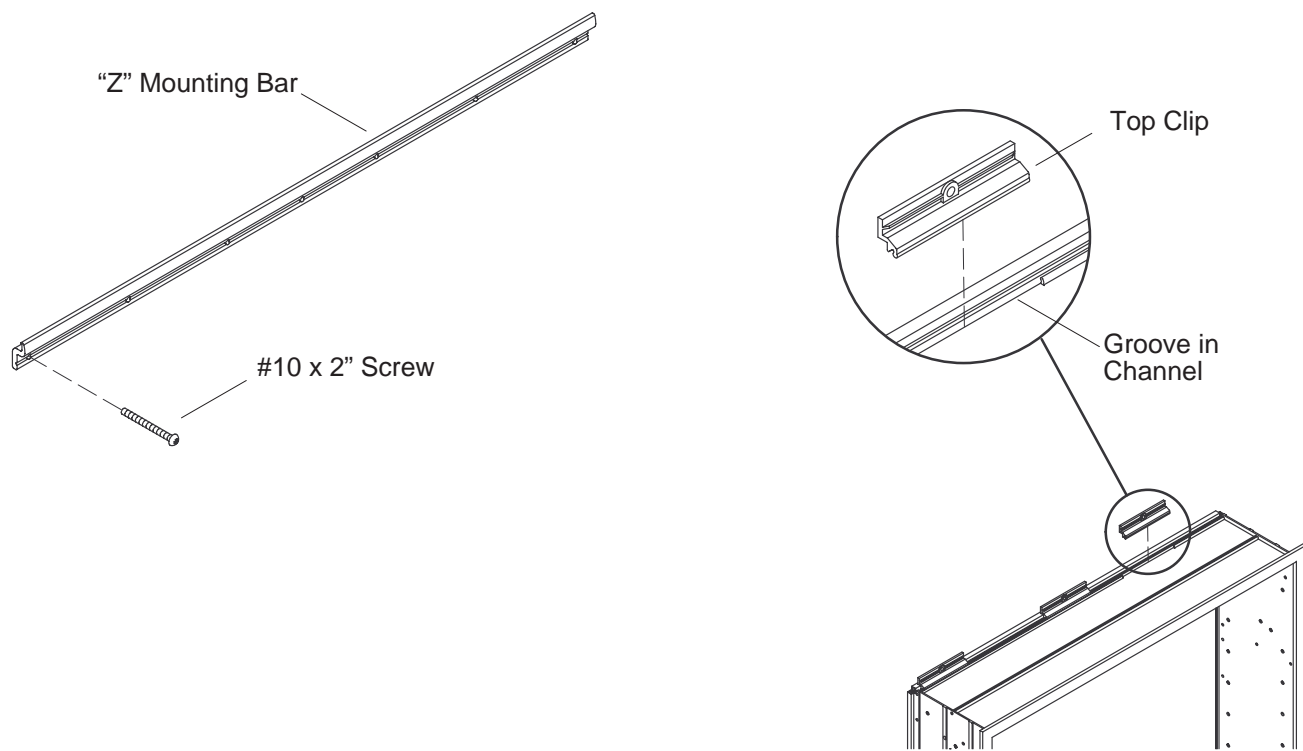

4. Installing the “Z” Mounting Bar(s) and Top Clips

- Each cabinet is shipped with an aluminum “Z” mounting bar which will be mounted to the wall to support the weight of the cabinet. The bar should be installed in the center of the bottom brace (if applicable).
- Use a pencil to mark the wall where the bottom of the cabinet will be located. Using a level, draw a horizontal line the length of the mounting bar. If installing multiple cabinets side-by-side, use a level to draw horizontal lines for each “Z” mounting bar.
- Place the bottom edge of the “Z” mounting bar against the horizontal line. Drill a minimum of three evenly spaced $7/32$ ” holes into the “Z” mounting bar through the indentations (holes should correlate to a stud behind the wall if no header was installed).
- Use the #10 x 2” pan head thread cut screws (supplied) to secure the “Z” mounting bar to the wall.
NOTE: Use the plastic anchors supplied if no brace was placed in the wall. Make sure each “Z” mounting bar has a minimum of 3 anchors per cabinet.
- Locate the three top clips for the cabinet and slide the clips into the groove located in channel on the top side of the cabinet.

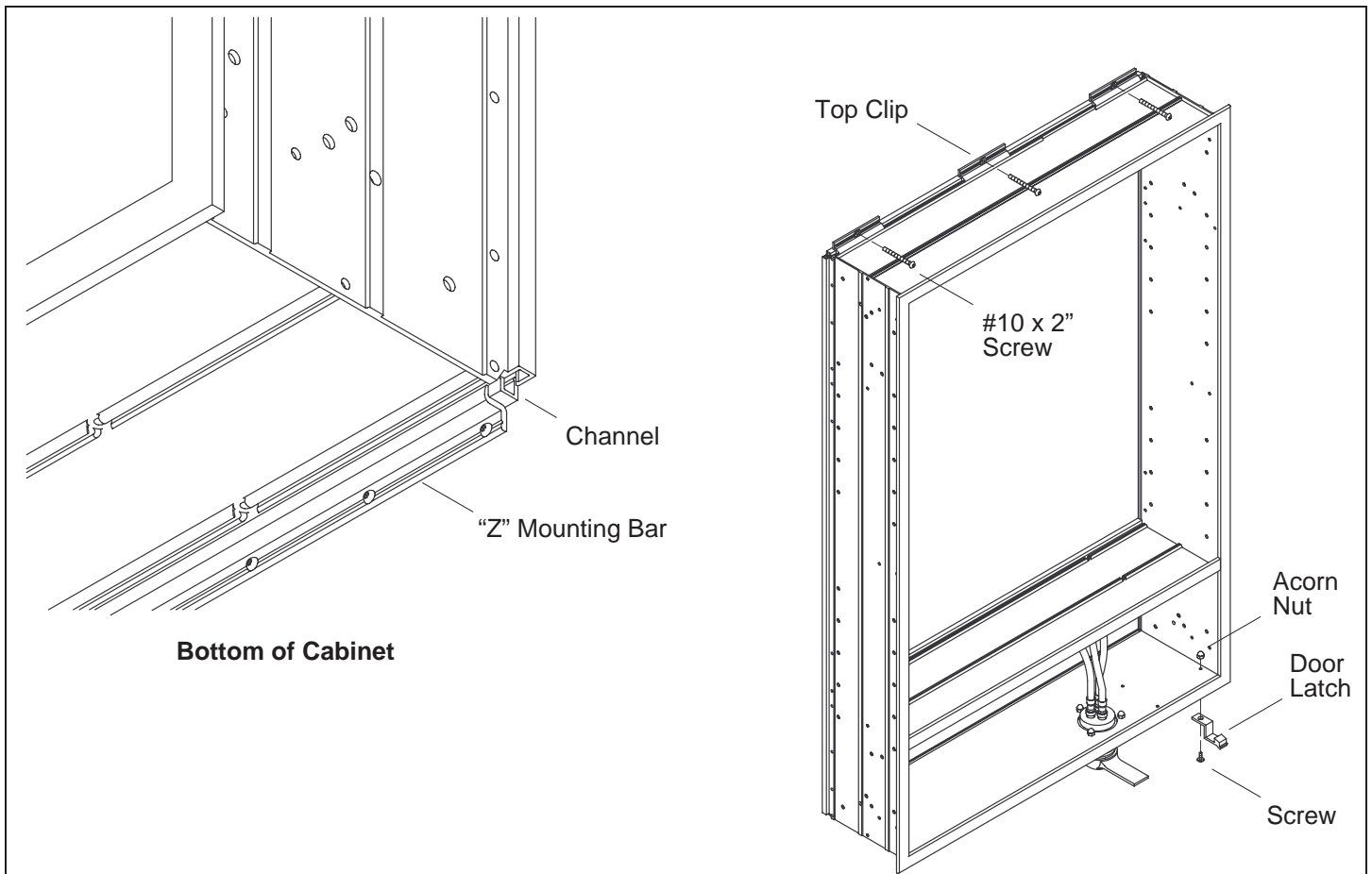

5. Position and Attach the Cabinets

- Make sure all connections have been made if mounting multiple cabinets together.

NOTE: No more than three cabinets should be mounted together at the time of installation.

- Set the bottom channel of the cabinet in the "Z" mounting bar.

CAUTION: Risk of personal injury and product damage. Mirror cabinets are very heavy. It is recommended that cabinets be lifted with assistance.

- Position top clips and drill holes through the wall. If brace is not being used, align top clips with stud(s). Fasten clips securely using #10 x 2" screws.

NOTE: If the cabinet is not being fastened to a brace or stud you must attach it with the anchors supplied.

- Attach the black door latch with screw and acorn nut using the pre-drilled hole on the bottom of the cabinet.

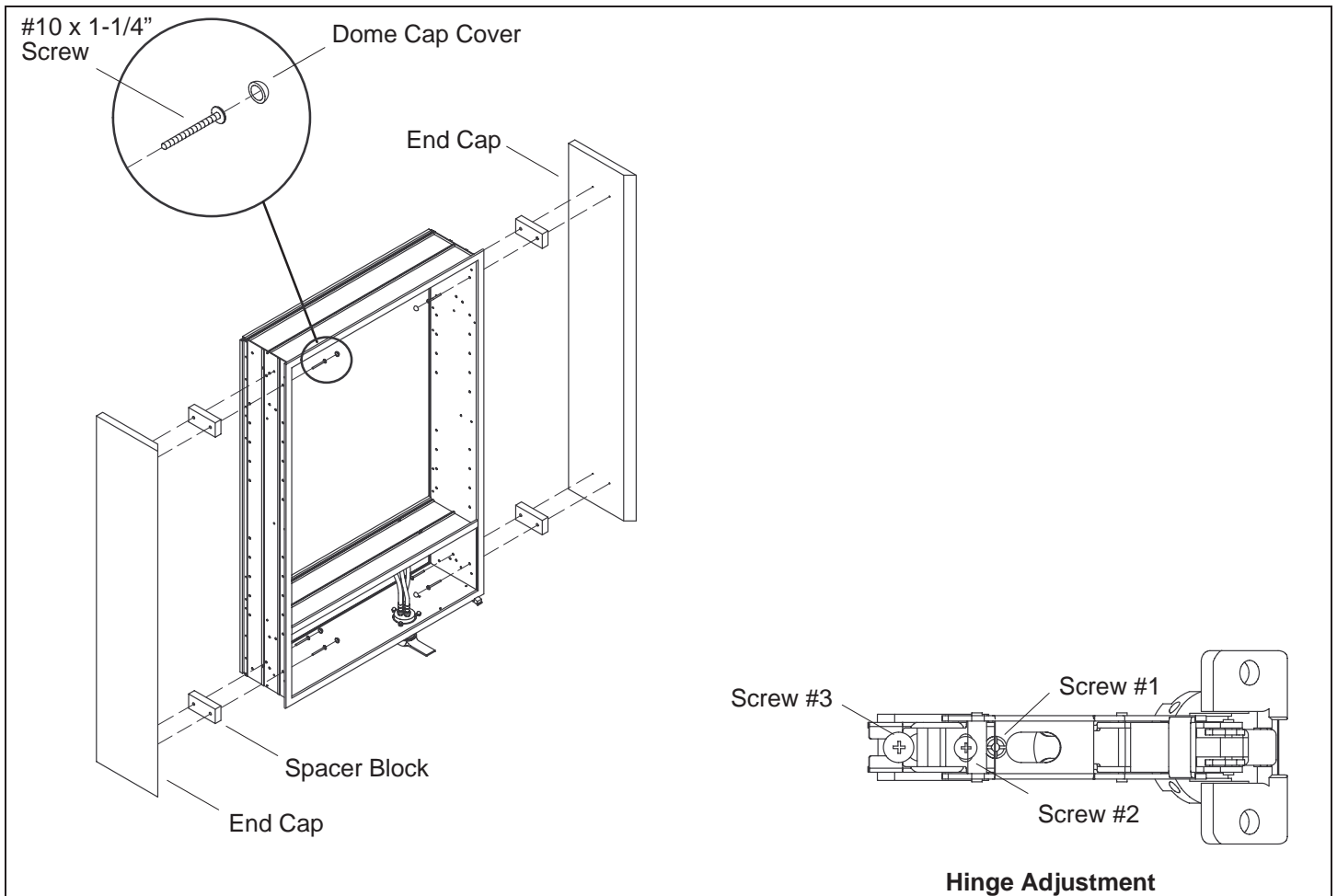

6. Attach End Caps

- Locate the spacer blocks and hardware bag.
- Using a piece of masking tape, tape the spacer blocks in location on the outside of the cabinets. Make sure the pilot holes line up with the recommended holes in the mirror cabinet.
- Position the end caps so the beveled edges are toward the mirror and the front of the cabinet. Align the end caps so that they are centered to mirror height. End caps should be flush with back of cabinet. Hold or clamp carefully (protect the surface if clamping) until attachment screws are in place.
- Partially drive four #10 x 1-1/4" screws (provided) through the inside location holes, through spacer block holes and into the end cap. Tighten screws to secure end cap.
- Place dome cap covers over the screw heads.

7. Attach the Door

- Re-attach the door.
- The door is provided with a three-way adjustment feature for alignment. Height, level, and fit to the frame gasket can be adjusted. The use of #2 Phillips screwdriver is recommended.
- If the door is out of level or too close to one side adjust the door left or right with screw #1.
- If the door is too high or too low adjust it up or down with screw #2.
- If the door opens swiftly, squeaks or rubs against the gasket, adjust the door outward with screw #3 .
- Check the door swing. The hinges are provided with a 110° black plastic stop to restrict door from swinging wide.

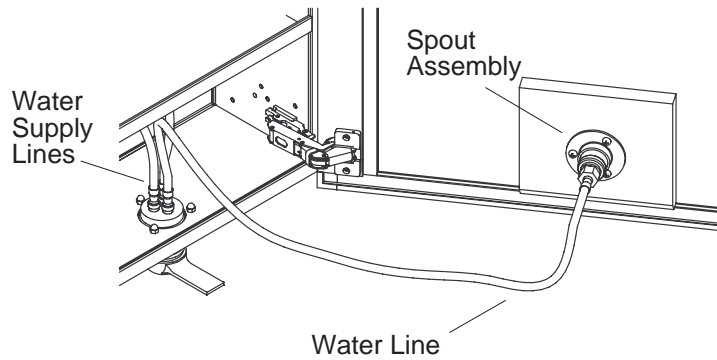

8. Connect Plumbing



CAUTION: Risk of personal injury and product damage. Do not stand directly in front of faucet when turning on supplies. Air may be trapped in lines.

- Attach water lines to supplies. Hoses are identified with hot (red) and cold (blue) labels.
- Turn supplies on and check for leaks. Flush water through lines.
- Attach the water line to the spout assembly.
- Conduct a final check for leaks.
- Tuck hoses back into cabinet, being careful not to kink hoses.

Guía de Instalación

Gabinete con espejo

Herramientas y materiales sugeridos



Cuadradas



Cinta métrica

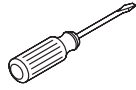

Destornillador de estrías #2



Lápiz

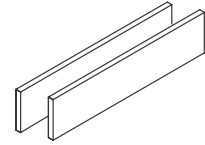

Travesaño de 2x4



Anteojos de seguridad



Taladro

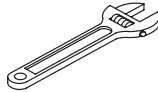

Llave ajustable



Nivel

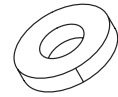

Cinta adhesiva

Antes de Comenzar



PRECAUCIÓN: Riesgo de lesiones personales y daños al producto. Los gabinetes con espejo son muy pesados. Se sugiere levantar los gabinetes con ayuda.

- El modelo K-3091 no incluye paneles laterales. Este modelo requiere de paneles laterales por separado.
- Al instalar este producto en un área con paredes sin acabar, o conjuntamente con otros componentes del conjunto Purist, se sugiere suministrar soporte adicional. Al instalar este producto en un área con paredes acabadas, utilice los sujetadores incluidos para la instalación.
- Si se instala soporte, no complete la pared acabada hasta haber instalado los listones de apoyo para cada componente.
- Desempaque el gabinete y verifique que no esté dañado.
- La plomería bruta debe realizarse antes de instalar el gabinete con espejo. Se debe usar una llave de paso de 90° con una salida de compresión de 3/8".
- No complete la pared acabada hasta haber terminado todas las conexiones de plomería necesarias.
- Verifique que los estantes, la barra de montaje en "Z" y el material de ferretería estén incluidos. El material de ferretería debe contener:
 - (3) grapas superiores
 - (2) placas de conexión
 - (1) picaporte de puerta
 - (6) sujetadores plásticos
 - (6) tornillos #10 x 2"
 - (10) tornillos #10 x 1/2"
- Si se instala múltiples componentes Purist (gabinete, mostrador, lavabo, etc.), lea las instrucciones que acompañan a los productos antes de comenzar. Se debe instalar algunos componentes antes que otros. Consulte las configuraciones posibles en la Guía del Usuario.

NOTA: El propósito de la puerta con espejo es facilitar el mantenimiento de la grifería. Este gabinete no está diseñado para almacenar objetos.

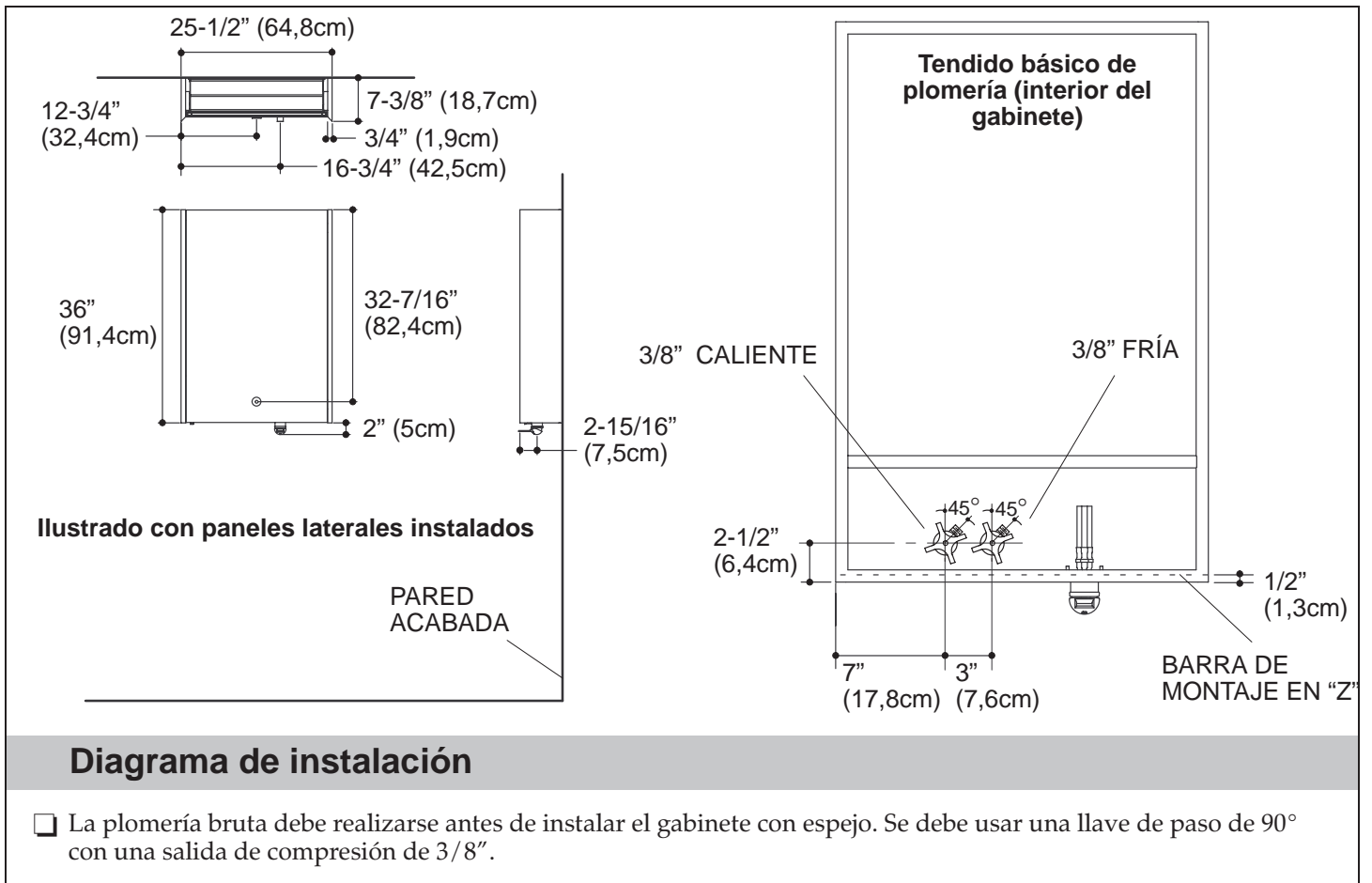

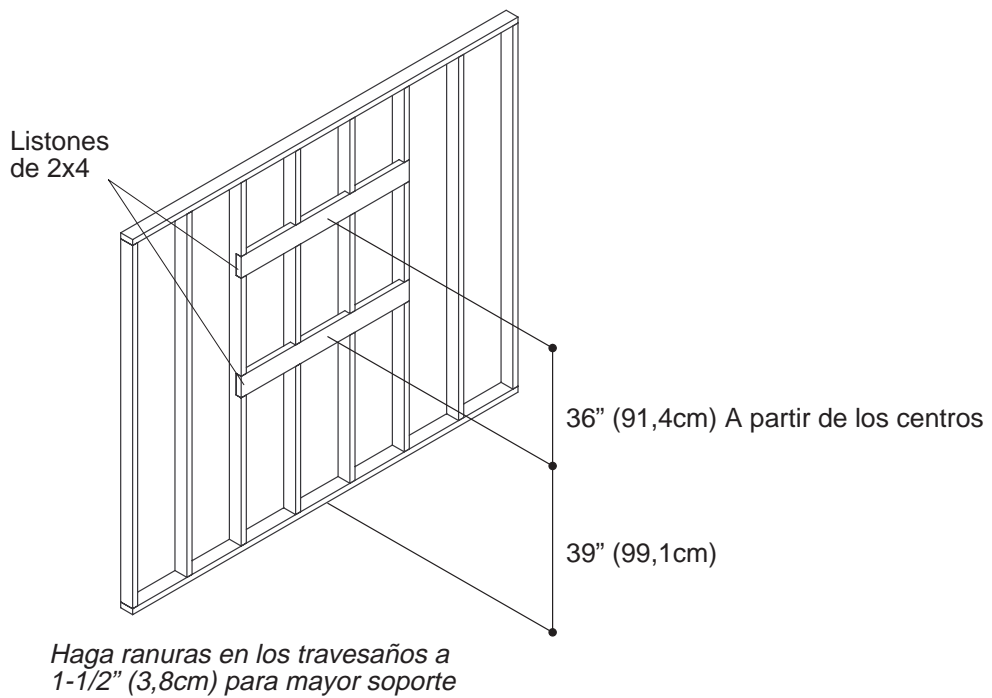

1. Preparación de la pared



PRECAUCIÓN: Riesgo de lesiones personales y daños al producto. Extienda los soportes detrás del gabinete, al travesaño más cercano. Esto asegura el soporte adecuado para el gabinete.

- Instale dos soportes de 2x4 para la parte superior e inferior del gabinete. El soporte inferior debe estar a 39" (99cm) a partir del piso hacia el centro. Los listones deben estar ranurados en el frente 1-1/2" (3,8cm) para el soporte correcto. Los soportes deben estar a 36" (91,5cm) de centro a centro.

2. Elija la ubicación del gabinete

- Determine con cuidado la ubicación del gabinete.
- Deje 4" (10,2cm) de espacio entre la base del gabinete y el tope del lavabo.
- Verifique que las llaves de paso estén colocadas en la sección inferior designada del gabinete (ubicación bruta).
- Complete la pared acabada.

NOTA: No complete la pared acabada hasta haber instalado todos los soportes y haber completado el trazado de plomería.

Desenrosque el tornillo y deslice el montaje de la bisagra hacia afuera.

Montaje de bisagra

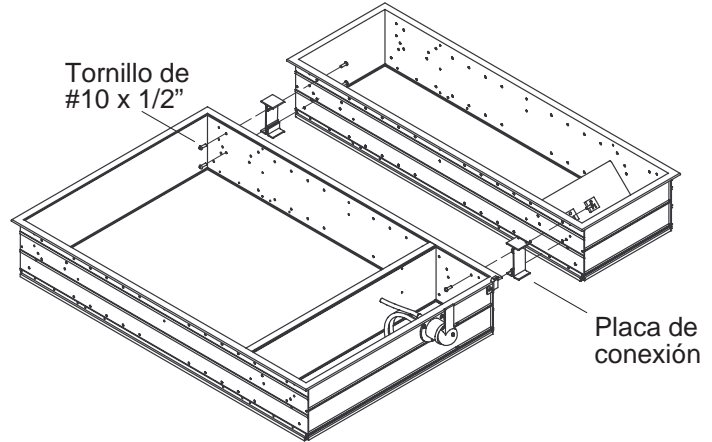

3. Montaje del gabinete

- Remueva el tornillo de la bisagra, tal como se ilustra. Deslice la puerta y la bisagra fuera del gabinete y coloque en la caja del gabinete. Verifique que todos los bordes de la puerta estén protegidos.
- Apoye el gabinete sobre el dorso. El gabinete debe ser ensamblado sobre una superficie plana, pero no sobre la pared.
- Si se combina varios gabinetes, dispóngalos uno junto a otro. Note la ubicación de los orificios del gabinete empleados para asegurar las placas de conexión y gabinetes laterales en la ilustración.
NOTA: No se debe juntar y asegurar más de tres gabinetes antes de la instalación.
- Utilice dos placas de conexión para cada adición de gabinete. Conecte el gabinete a las placas de conexión desde la parte interna del gabinete, con tornillos #10 x 1/2".

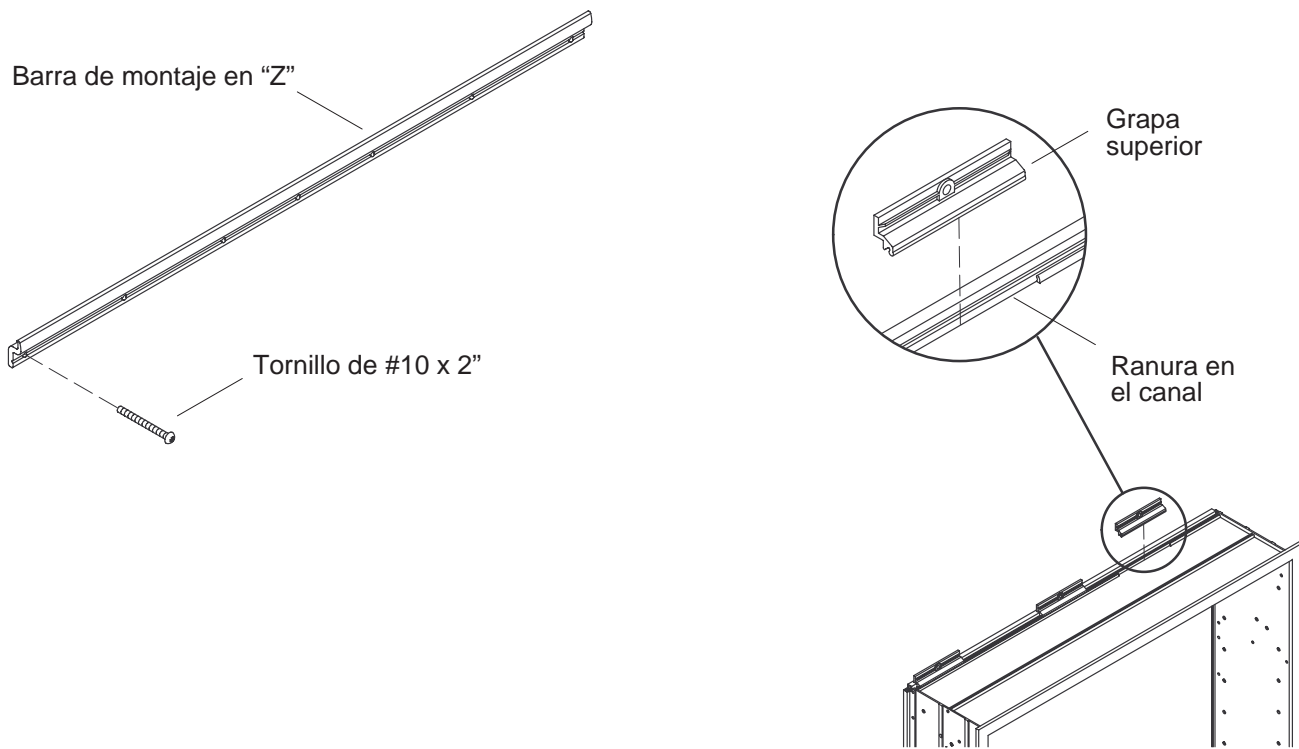

4. Instale la barra de montaje en “Z” y las grapas superiores

- Cada gabinete contiene una barra de montaje de aluminio en “Z” a ser montada en la pared para soportar el peso del gabinete. La barra debe instalarse en el centro del listón de apoyo inferior (de ser el caso).
- Marque con un lápiz el lugar de la base del gabinete en la pared. Trace una línea horizontal con un nivel, a lo largo de la barra de montaje. Si se instala múltiples gabinetes uno junto al otro, trace una línea horizontal para cada barra de montaje en “Z”.
- Coloque el borde inferior de la barra de montaje en “Z” contra la línea horizontal. Perfore al menos tres orificios de 7/32” a igual distancia el uno del otro, en la barra de montaje en “Z”, a través de las muescas (los orificios deben corresponder con el travesaño situado detrás de la pared, en caso de que no se haya instalado un cabezal).
- Asegure la barra de montaje en “Z” a la pared con tornillos de cabeza redonda #10 x 2” (incluidos).
NOTA: Utilice los sujetadores plásticos incluidos, en el caso de no utilizar un listón de apoyo en la pared. Verifique que cada barra de montaje en “Z” tenga un mínimo de tres sujetadores por gabinete.
- Coloque las tres grapas superiores en la ranura del canal, en la parte superior del gabinete.

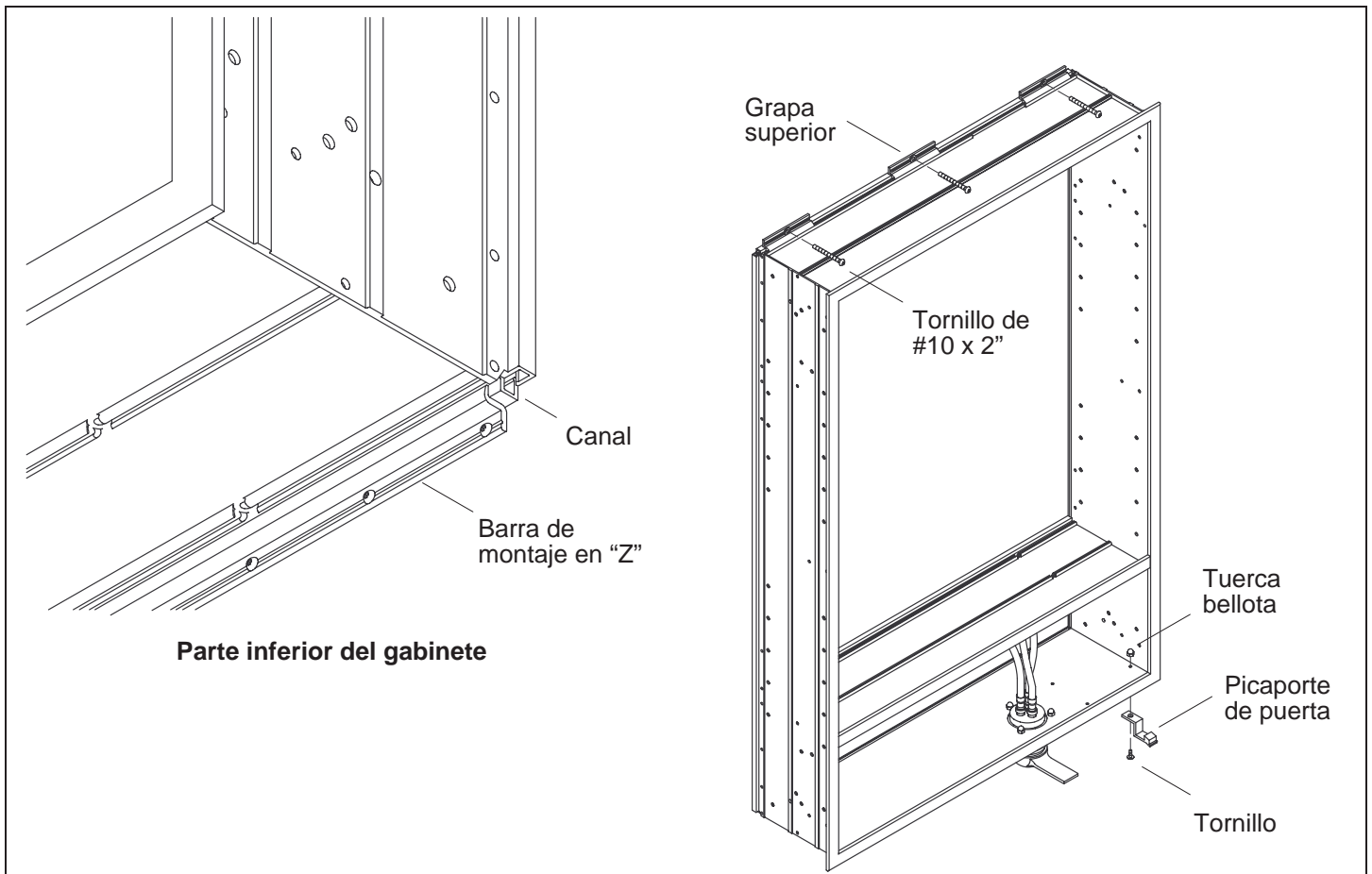

5. Coloque y conecte los gabinetes

- Verifique que todas las conexiones estén completas, en el caso de la instalación de múltiples gabinetes.

NOTA: No se debe juntar y asegurar más de tres gabinetes a la vez antes de la instalación.

- Coloque el canal inferior del gabinete en la barra de montaje en "Z".



PRECAUCIÓN: Riesgo de lesiones personales y daños al producto. Los gabinetes con espejo son muy pesados. Se sugiere levantar los gabinetes con ayuda.

- Coloque las grapas superiores y perforo los orificios a través de la pared. En caso de no emplear un listón de apoyo, alinee las grapas superiores con los travesaños. Asegure las grapas con tornillos #10 x 2".

NOTA: Si no se asegura el gabinete al soporte o a un travesaño, asegure con los sujetadores incluidos.

- Conecte el picaporte de puerta negro con un tornillo y una tuerca ciega, a través del orificio ubicado en la base del gabinete.

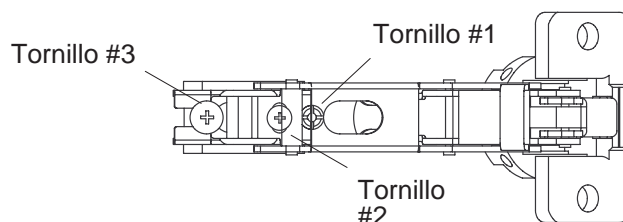
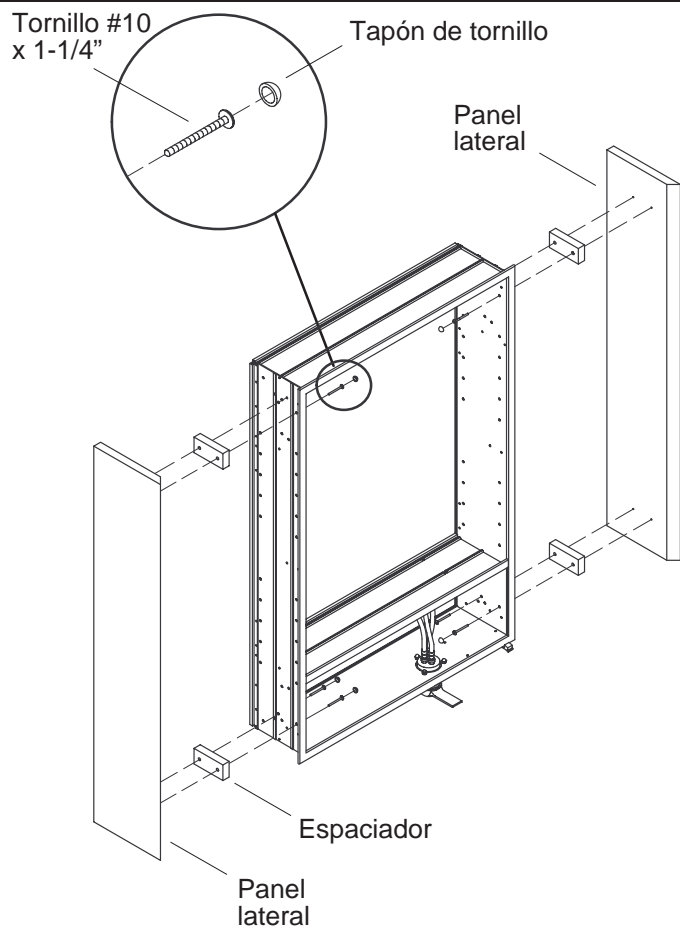

Ajuste de bisagra

6. Conecte los paneles laterales

- Tenga a la mano los espaciadores y el material de ferretería.
- Asegure los espaciadores en la parte externa de los gabinetes con cinta adhesiva. Verifique que los orificios de guía estén alineados con los orificios del gabinete con espejo.
- Coloque los paneles laterales de manera que los bordes biselados apunten hacia el espejo y parte frontal del gabinete. Alinee los paneles laterales, de modo que estén centrados a la altura del espejo. Los paneles laterales deben estar al ras de la parte posterior del gabinete. Asegure con cuidado (proteja la superficie) hasta instalar los tornillos de sujeción.
- Enrosque parcialmente cuatro tornillos #10 x 1-1/4" (incluidos) desde la parte interior a través de los orificios de los espaciadores y hacia los paneles laterales. Fije los tornillos para asegurar el panel lateral.
- Coloque los tapones sobre los tornillos.

7. Conecte la puerta

- Reinstale la puerta.
- La puerta posee un dispositivo que permite realizar tres tipos de ajuste. Es posible ajustar la altura, el nivel y el encaje al marco. Se sugiere el uso de un destornillador de estrías #2.
- Si la puerta no está nivelada o está muy cerca de uno de los lados, ajuste a la derecha o a la izquierda con un tornillo #1.
- Si la puerta está muy abajo o muy arriba, ajuste con el tornillo #2.
- Si la puerta abre con dificultad, rechina o roza contra el marco, ajuste la puerta hacia afuera con un tornillo #3.
- Verifique el recorrido de la puerta. Las bisagras poseen limitadores plásticos negros de 110° que impiden que la puerta se abra demasiado.

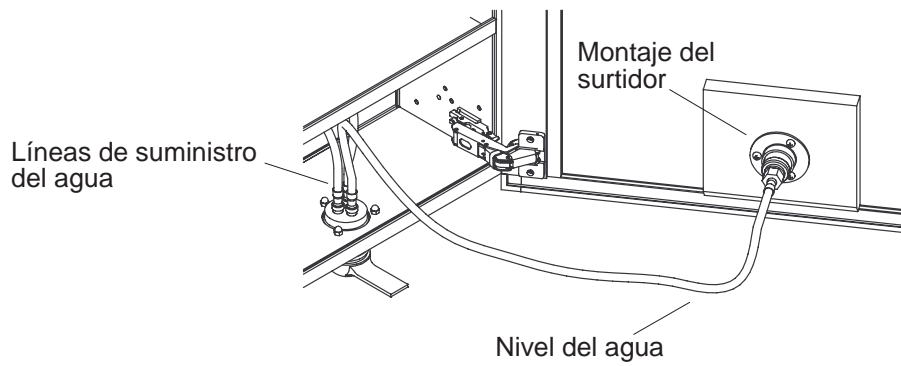

8. Conecte la plomería



PRECAUCIÓN: Riesgo de lesiones personales y daños al producto. No se pare directamente frente a la grifería cuando abra los suministros. Puede que haya aire en las tuberías.

- Conecte las tuberías a los suministros. Las mangueras tienen etiquetas para el agua caliente (rojo) y para el agua fría (azul).
- Abra el agua, y verifique que no haya fugas. Deje correr el agua.
- Conecte la tubería al montaje del surtidor.
- Verifique nuevamente que no haya fugas.
- Esconda las mangueras en el gabinete, cuidando de no doblarlas.

Guide d'Installation

Armoire de toilette avec miroir

Outils et Matériaux Recommandés



Équerre



Ruban à mesurer

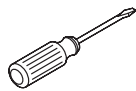

Tournevis à pointe en croix #2



Crayon

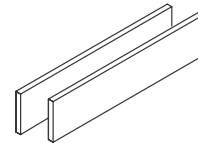

Montants de 2x4



Lunettes de protection



Perceuse



Clé à molette



Niveau



Ruban-cache

Avant de commencer

ATTENTION : Risque de blessures ou d'endommagement du produit. Les armoires de toilette sont très lourdes. Il est conseillé de demander de l'aide pour soulever et mettre en place les armoires.

- Le modèle K-3091 ne comprends pas de panneau latéral. Il est nécessaire de commander un ensemble de panneau par séparé.
- Si l'on installe le produit avant de compléter le mur fini, ou bien conjointement avec d'autres composants de la Suite Purist, il est conseillé d'installer des dispositifs d'entretoisement. Lorsque vous installez le produit sur le mur fini, veuillez utiliser les dispositifs d'ancrage fournis pour l'installation.
- Si l'on installe un renfort, ne pas compléter le mur jusqu'à fixer les linteaux.
- Déballez l'armoire et l'examinez soigneusement pour déceler tout dommage.
- Compléter tous les raccords de plomberie et d'électricité avant d'installer l'armoire avec miroir. L'installation nécessite d'un robinet d'arrêt de 90° degrés avec une sortie à compression de 3/8 po.
- Ne pas compléter le mur jusqu'à terminer les branchements de plomberie nécessaires.
- S'assurer que les tablettes, la barre de fixation en "Z" et la quincaillerie se trouvent dans l'emballage. La quincaillerie devrait contenir :
 - (3) agrafes supérieurs
 - (2) blocs raccord
 - (1) loquet de porte
 - (6) dispositifs d'ancrage plastiques
 - (6) vis #10 x 2 po
 - (10) vis #10 x 1/2 po
- Lorsque l'on installe des multiples composants Purist (armoires de toilette, comptoirs, lavabos, etc.), lire les notices d'installation de tous les produits avant de commencer. Certains composants doivent être installés avant d'autres. Se reporter au Guide d'Utilisation pour les configurations possibles.

REMARQUE : La porte avec miroir sert uniquement à permettre l'accès pour l'entretien du robinet. Ce meuble n'est pas conçu pour ranger des objets.



Diagramme de raccordement

- ☐ Compléter tous les raccords de plomberie et d'électricité avant d'installer l'armoire avec miroir. L'installation nécessite d'un robinet d'arrêt de 90° degrés avec une sortie à compression de 3/8 po.

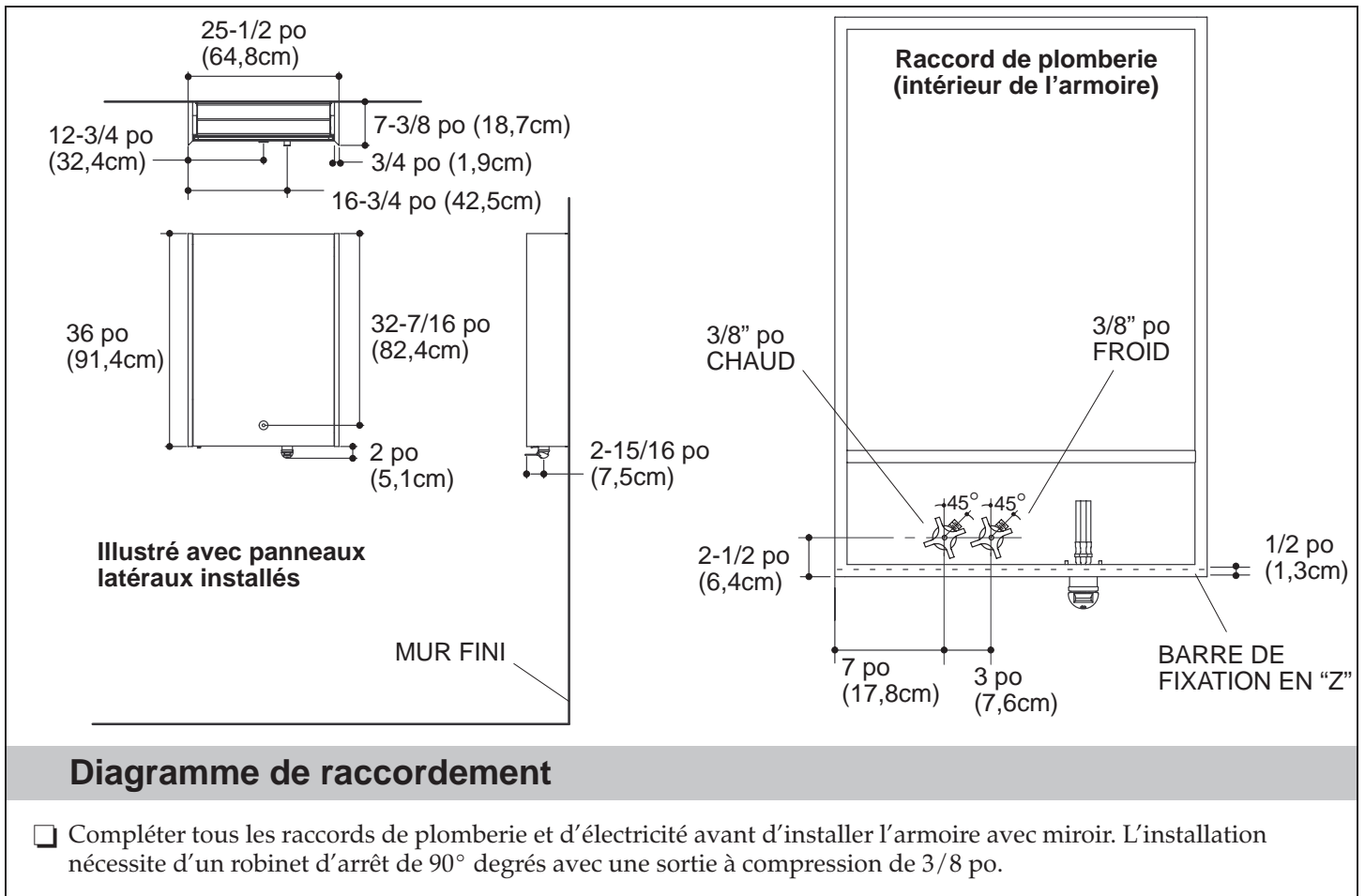
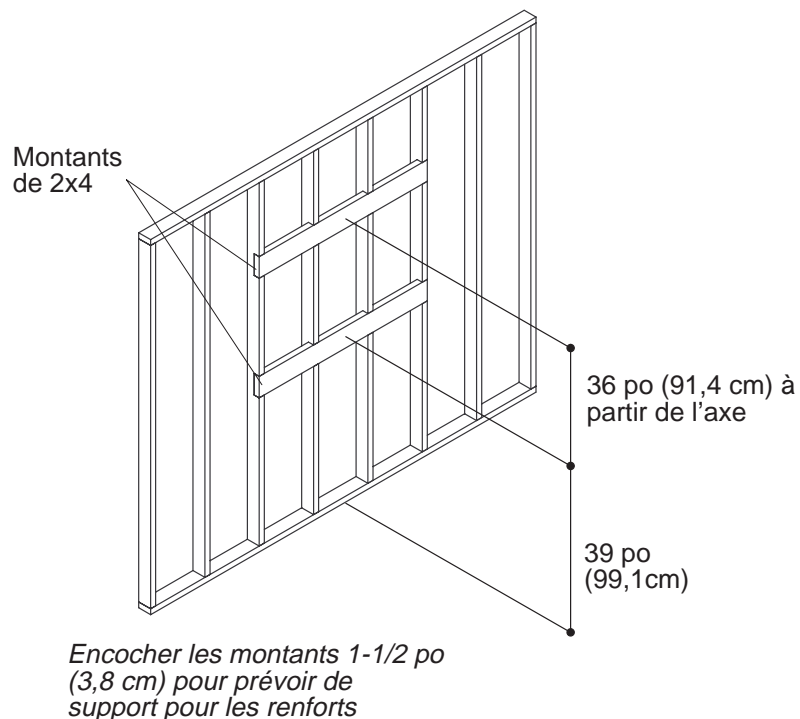

1. Préparation du mur

⚠ ATTENTION : Risque de blessures ou d'endommagement du produit. Étendre le renfort vers le montant le plus proche par rapport à l'armoire. Cela assurera le support approprié pour l'armoire.

- Installer deux montants de 2x4 sur le dessus et le dessous de l'armoire. Le renfort inférieur devrait être à 39 po (99,1 cm) à partir du plancher jusqu'au centre. Encocher les montants 1-1/2 po (3,8 cm) pour prévoir suffisamment de support. Les renforts doivent être à 36 po (91,4 cm) d'un axe à l'autre.

2. Déterminer l'emplacement du meuble

- Déterminer soigneusement l'endroit du meuble.
- Laisser un dégagement de 4 po (10,2 cm) à partir de la base du meuble, jusqu'au dessus du lavabo.
- S'assurer que les robinets d'arrêt soient dans la section inférieure de l'armoire (emplacement brut).
- Compléter la finition du mur.

REMARQUE : Ne pas compléter le mur jusqu'à ce que les renforts aient été fixés, et que les raccordements de plomberie aient été terminés.

Dévisser la vis
et retirer
l'ensemble de
charnière.

Ensemble
de charnière

Vis #10 x 1/2 po

Bloc raccord

3. Ensemble d'armoire

- Retirer la vis de charnière tel qu'illustré. Retirer la porte et la charnière de l'armoire et placer dans la boîte de l'armoire. S'assurer que les bords de la porte soient protégés.
- Appuyer l'armoire sur son dos. L'armoire devrait être assemblée sur une surface plate quelconque, à l'exception du mur.
- Si l'on combine des plusieurs armoires, étendre chaque unité l'une à côté de l'autre. Veuillez noter l'empacement des trous des armoires utilisés pour assujettir les connecteurs et les armoires latéraux.

REMARQUE : Ne pas assujettir plus de 3 armoires ensembles, avant l'installation.

- Utiliser deux blocs raccords pour chaque armoire additionnel. Assembler l'armoire aux blocs raccords à partir du dedans de l'armoire, à l'aide des vis #10 x 1/2 po.

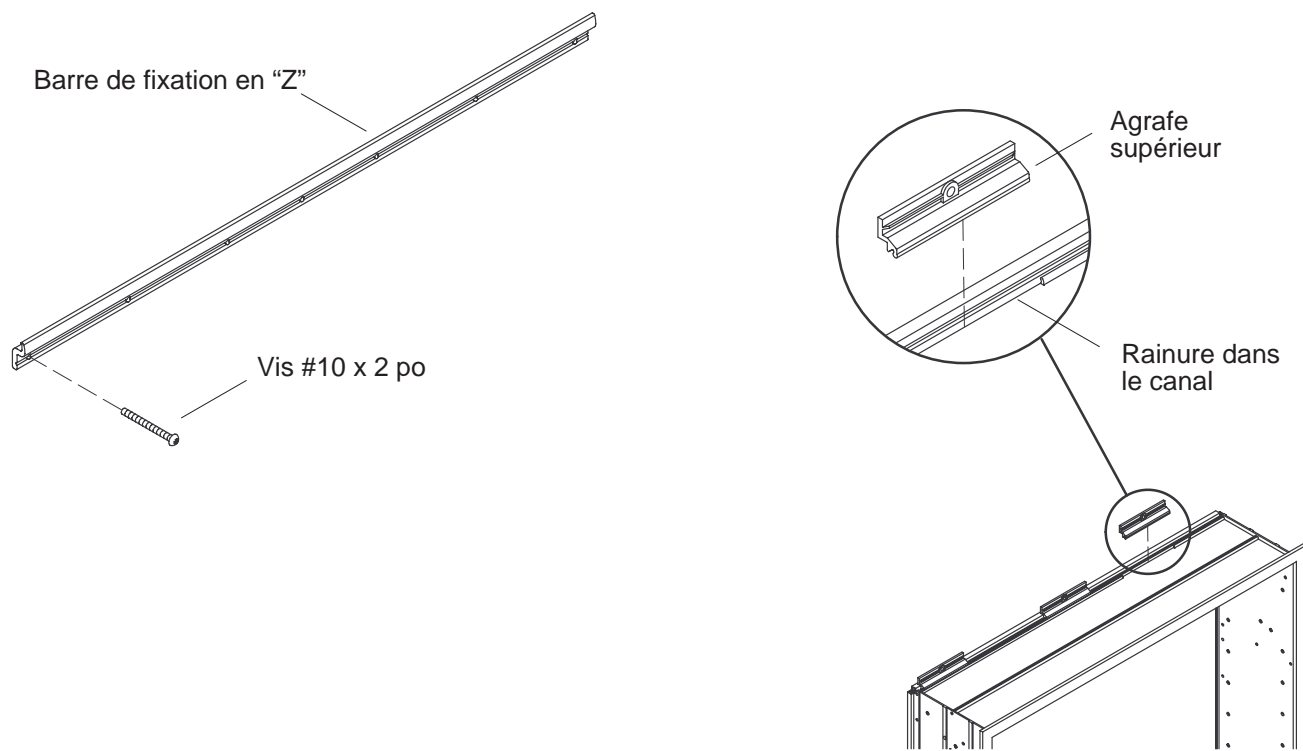

4. Installation de la barre de fixation en "Z" et des agrafes supérieurs

- Chaque armoire est doté d'une barre de fixation en "Z", à être accrochée sur le mur afin de supporter le poids de l'armoire. La barre devrait s'installer au centre du renfort inférieur (le cas échéant).
- Marquer l'emplacement de la base d'armoire sur le mur avec un crayon. À l'aide d'un crayon, tracer une ligne horizontale le long la barre de fixation. Si l'on installe plusieurs armoires l'un à côté de l'autre, tracer une ligne pour chaque barre de fixation en "Z".
- Positionner le bord inférieur de la barre de fixation en "Z" contre la ligne horizontale. Percer au moins trois trous de 7/32 po repartis uniformément dans la barre de fixation en "Z", à travers les dentelures (les trous devrait se correspondre avec un montant à l'arrière du mur si aucun linteau n'est installé).
- Assujettir la barre de fixation en "Z" au mur à l'aide des vis à tête plate #10 x 2 po (fournies).
REMARQUE : Utiliser les dispositifs d'ancrage inclus lorsque aucun renfort n'est installé. S'assurer qu'il y ait au moins 3 dispositifs d'ancrage sur chaque barre de fixation en "Z".
- Faire passer les trois agrafes supérieurs d'armoire par la rainure située dans le canal sur le dessus de l'armoire.

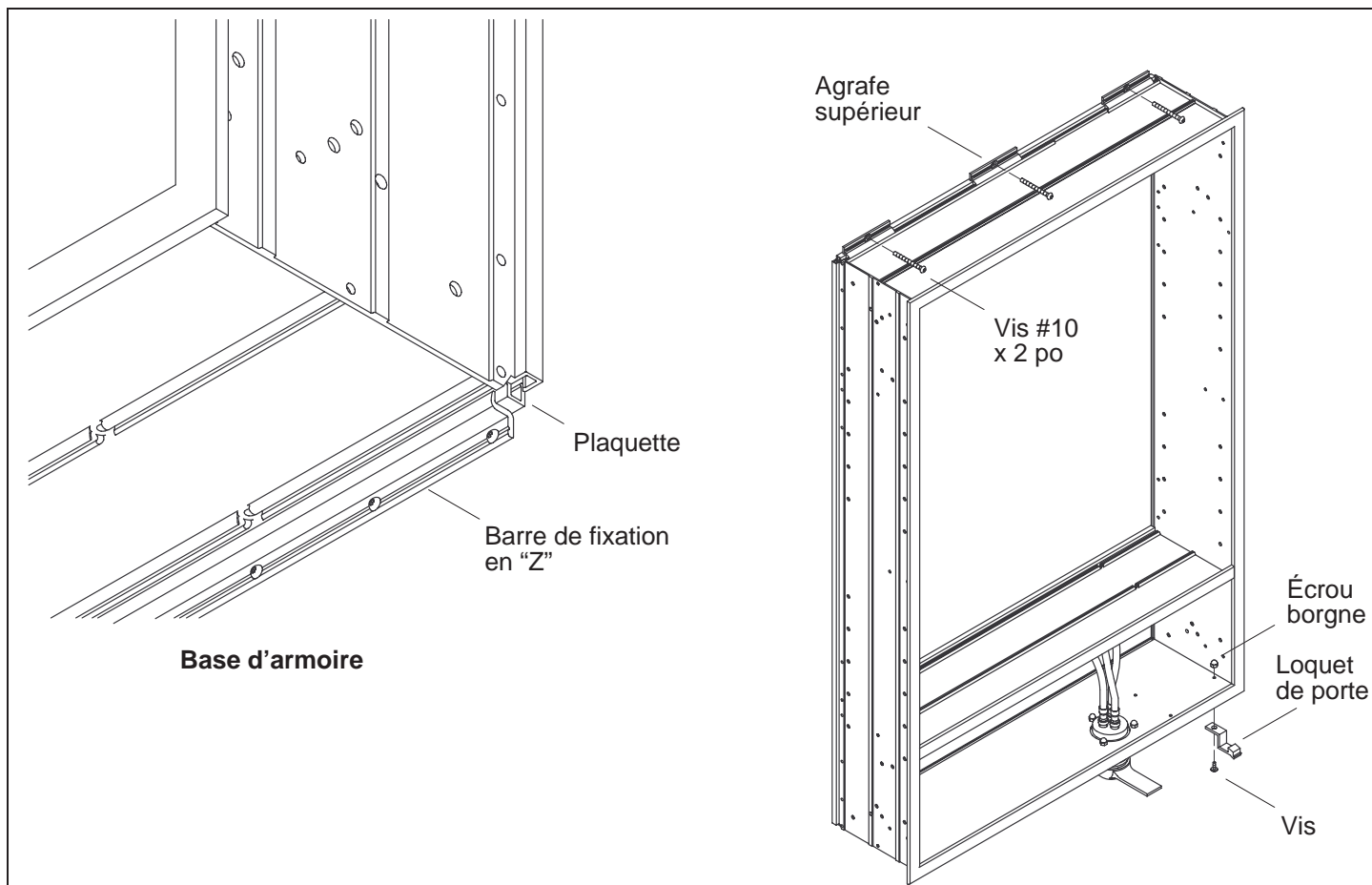

5. Accrocher et fixer les meubles

- S'assurer d'avoir réalisé tous les raccordements lorsque l'on installe des multiples armoires.

REMARQUE : Ne pas assujettir plus de trois armoires ensemble avant l'installation.

- Positionner le canal inférieur de l'armoire sur la barre de fixation en "Z".

⚠ ATTENTION : Risque de blessures ou d'endommagement du produit. Les armoires de toilette sont très lourds. Il est conseillé de demander de l'aide pour soulever et mettre en place les armoires.

- Positionner les agrafes supérieurs, puis percer les trous sur le mur. Si aucun renfort n'est employé, aligner les agrafes supérieurs avec les montants. Serrer les agrafes à l'aide de vis #10 x 2 po.

REMARQUE : Si l'armoire n'est pas fixé à un renfort ou à un montant, assujettir à l'aide des dispositifs d'ancrage inclus.

- Fixer le loquet noir avec la vis et l'écrou borgne, par l'avant-trou à la base de l'armoire.

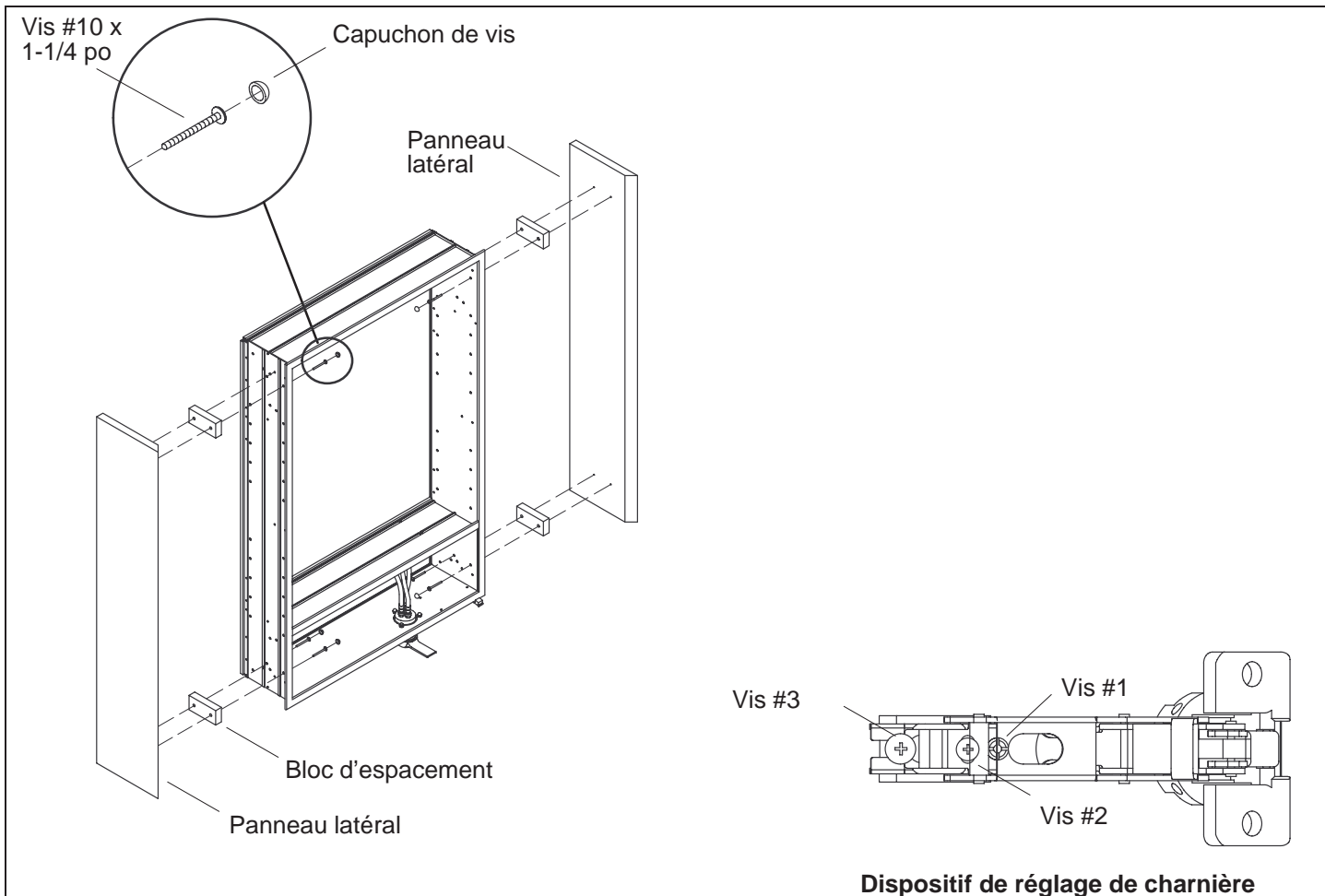

6. Brancher les panneaux latéraux

- Identifier les blocs d'espacement et le nécessaire de quincaillerie.
- Assujettir les blocs d'espacement à leur place avec du ruban-cache. S'assurer que les avant-trous soient alignés avec les trous respectifs de l'armoire.
- Positionner les panneaux latéraux de façon à ce que les bords biseautés soient orientés vers l'avant. Aligner les panneaux latéraux pour qu'ils soient centrés par rapport à la hauteur du miroir. Les panneaux latéraux doivent être de niveau par rapport à l'arrière de l'armoire. Soutenir ou serrer soigneusement (protéger la surface) jusqu'à fixer les vis de raccordement.
- Visser partiellement quatre vis #10 x 1-1/4 po (fournies) à partir de l'intérieur de l'armoire, en passant par les trous des blocs d'espacement, jusqu'au panneau latéral. Serrer les vis pour assujettir le panneau latéral.
- Placer les capuchon de vis sur les vis.

7. Installer la porte

- Installer la porte
- La porte est dotée d'un dispositif de réglage de charnière pour faciliter l'alignement. Il est possible de régler la hauteur, le niveau et l'ajustement du cadre de porte. Il est conseillé d'utiliser un tournevis à pointe en croix.
- Lorsque la porte n'est pas de niveau ou très proche à un des côtés, régler à gauche ou à droite avec la vis #1.
- Lorsqu'il est nécessaire de régler la hauteur, ajuster à l'aide de la vis #2.
- Si la porte s'ouvre brusquement, si elle grince ou si elle touche le cadre, régler vers l'extérieur avec la vis #3.
- Vérifier le mouvement de la porte. Les charnières contiennent des butées noires en plastique de 110° qui empêchent à la porte de pivoter excessivement.

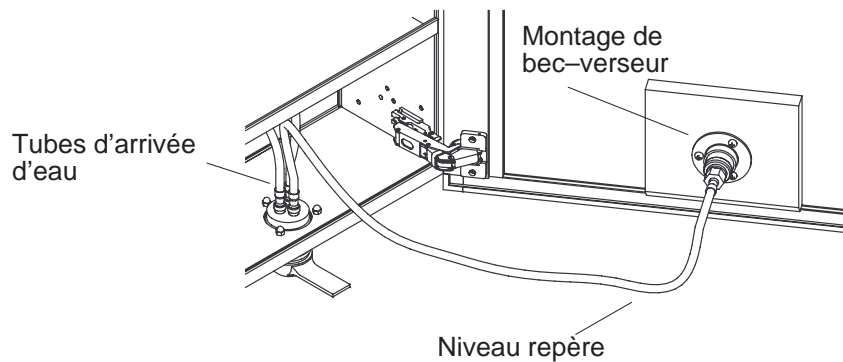

8. Raccorder la plomberie

⚠ ATTENTION : Risque de blessures ou d'endommagement du produit. Au moment d'ouvrir l'alimentation en eau, ne restez pas directement en face du robinet. Il se peut qu'il y ait de l'air dans les tuyaux.

- Raccorder les conduites d'eau aux tuyaux d'arrivée d'eau. Les flexibles sont identifiés par des étiquettes rouges (eau chaude) et bleues (eau froide).
- Ouvrir les robinets d'arrivée d'eau principale et vérifier s'il y a des fuites. Faire couler l'eau par les conduites.
- Raccorder le tuyau d'arrivée d'eau à l'ensemble de bec.
- Vérifier à nouveau s'il y a des fuites.
- Ranger les flexibles dans l'armoire dans les pincer ou plier.

USA : 1-800-4-KOHLER
Mexique : 001-877-680-1310
Canada : 1-800-964-5590
kohler.com

THE BOLD LOOK
OF **KOHLER**®

©2002 Kohler Co.

1012595-2-A