

Installation and Care Guide  
Guide d'installation et d'entretien  
Guía de instalación

Console Table  
Console  
Mesa consola

K-2526

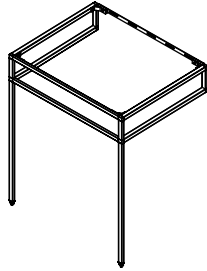

M product numbers are for Mexico (i.e. K-12345M)  
Los números de productos seguidos de M  
corresponden a México (Ej. K-12345M)

USA/Canada: 1-800-4KOHLER  
México: 001-877-680-1310

[kohler.com](http://kohler.com)

THE BOLD LOOK  
OF **KOHLER**®

1106925-2-A

©2009 Kohler Co.

## Tools/Outils/Herramientas

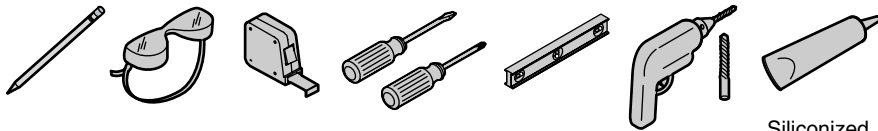

### Plus/Plus/Más:

- Lag Bolts with Flat Washers [Min 250 lb (113.4 kg) Load Bearing]  
Tire-fonds avec rondelles plates [capacité de charge min 250 lb (113,4 kg)]  
Pernos de fijación con arandelas planas [para carga mín de 250 lb (113,4 kg)]
- Socket Wrenches/Clés à douilles/Llaves de dados
- Framing Nails/Clous de cadrage/Clavos para estructuras de madera
- 2x6 Bracing/Renfort 2x6/Refuerzo de 2x6
- Plated Plumbing Fittings  
Raccords plaqués de plomberie  
Conexiones de plomería enchapadas

Siliconized  
Acrylic Caulk  
Mastic  
acrylique  
siliconné  
Sellador  
acrílico  
siliconado

## Before You Begin



**WARNING: Risk of property damage.** Select 250 lb (113.4 kg) load bearing lag bolts with a length that can safely clear any obstacles in the wall. Calculate the proper length of the lag bolts by adding the following: 1-1/2" (3.8 cm) bracing + wall board thickness + bracket thickness.



**WARNING: Risk of property damage.** To properly secure the vanity, drilling into the floor is required. Ensure drilling into the floor will not damage obstacles beneath the floor, such as heating panels, mats, or cables.

- Observe all local building codes.
- Prior to installation, unpack the new product and inspect it for damage. Return the product to its protective carton until you are ready to install it.
- To ease the installation, get assistance installing this product.
- All dimensions given assume that the floor and walls are square, plumb, and level. Make appropriate adjustments for other conditions.
- Kohler Co. reserves the right to make revisions in the design of products without notice, as specified in the Price Book.

## Avant de commencer



**AVERTISSEMENT: Risque d'endommagement du matériel.** Sélectionner des tire-fonds à capacité de charge de 250 lbs (113,4 kg) avec une longueur pouvant dégager tout obstacle dans le mur en toute sécurité. Calculer la longueur appropriée des tire-fonds en rajoutant ce qui suit: entretoise de 1-1/2" (3,8 cm) + épaisseur de mur + épaisseur de support.



**AVERTISSEMENT: Risque d'endommagement du matériel.** Pour bien fixer le meuble en place, il est nécessaire de percer des trous dans le plancher. S'assurer que le perçage dans le plancher n'endommage pas des obstacles sous le plancher, tels que des panneaux de chauffage, des tapis ou des câbles.

- Respecter tous les codes de construction locaux.

## Avant de commencer (cont.)

- Avant l'installation, déballer le nouveau produit et l'examiner pour en déceler tout dommage. Remettre le produit dans son emballage de protection jusqu'à être prêt à l'installer.
- Pour faciliter l'installation, obtenir de l'aide pour installer ce produit.
- Les dimensions données assument que le sol et les murs sont carré, de niveau, et d'aplomb. Faites les réglages appropriés pour toutes autres conditions.
- Kohler se réserve le droit d'apporter des modifications à la conception de ses produits sans préavis comme cela est indiqué dans le catalogue des prix.

## Antes de comenzar



**ADVERTENCIA: Riesgo de daños a la propiedad.** Seleccione pernos de fijación que soporten una carga de 250 lb (113,4 kg) cuya longitud, con seguridad, no interfiera con los obstáculos que pueda haber en la pared. Calcule la longitud correcta de los pernos de fijación sumando lo siguiente: Refuerzo de 1-1/2" (3,8 cm) + espesor del panel de pared + espesor del soporte.



**ADVERTENCIA: Riesgo de daños a la propiedad.** Para fijar correctamente el tocador, se requiere taladrar en el piso. Asegúrese de que al taladrar el piso no se dañen obstáculos debajo del piso, tales como paneles de calefacción, tapetes o cables.

- Cumpla con todos los códigos locales de construcción.
- Antes de la instalación, desempaque el producto nuevo y revise que no esté dañado. Coloque el producto en la caja como protección hasta que lo instale.
- Para facilitar la instalación, pida ayuda para instalar este producto.
- Las dimensiones indicadas suponen que el piso y las paredes están a escuadra, a plomo y a nivel. Realice los ajustes apropiados en otras circunstancias.
- Kohler Co. se reserva el derecho de modificar el diseño de los productos sin previo aviso, tal como se especifica en la lista de precios.

**Roughing-In/Plan de raccordement/Diagrama de instalación**

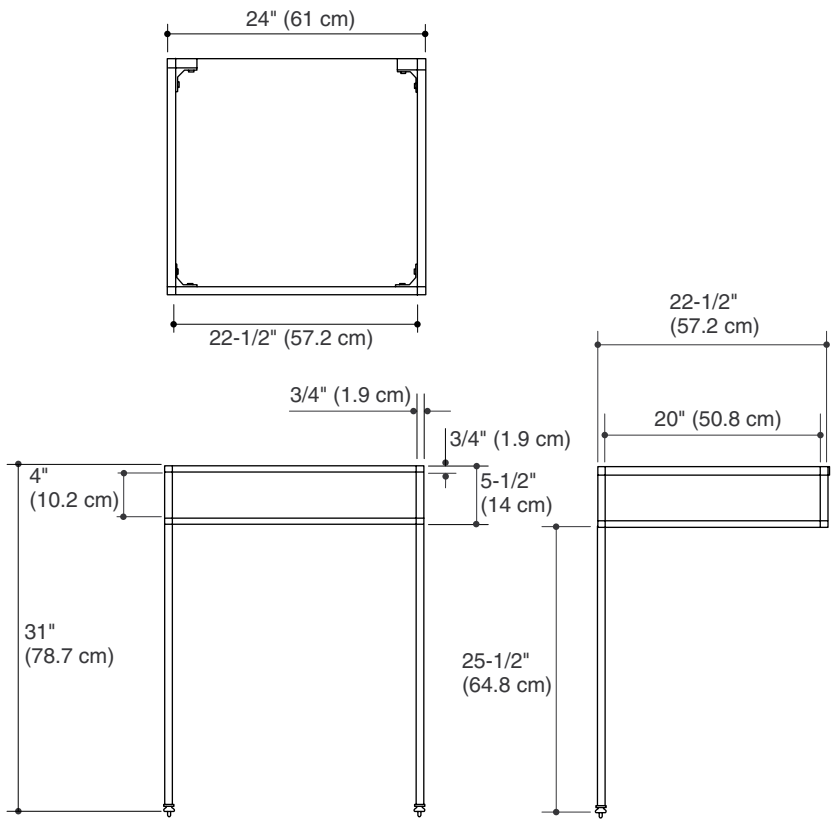

## 1. Prepare the Site

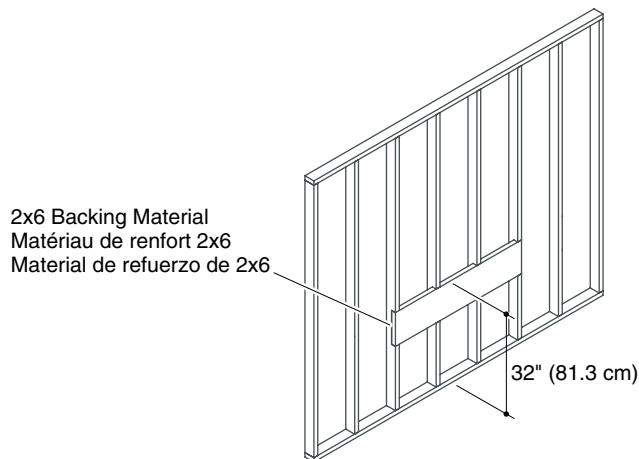

- Measure and mark 32" (81.3 cm) up from the floor. This will be the height from the top of the 2x6 backing material to the floor.
- Ensure there are no obstructions in the wall (such as wiring or plumbing) from the marked height down to the floor. If there are obstructions, select another area within the site to install the console table.

**NOTE:** Extend the brace beyond the width of the vanity to the nearest stud. This will ensure proper support for the console table.

- Front-notch the studs 1-1/2" (3.8 cm) to provide additional support for the brace.
- Secure the 2x6 brace to the studs with framing nails.
- Rough in the water supply and drain lines into the plumbing cutout area. Refer to the "Roughing-In" section for proper placement.
- Complete the finished wall. Make sure the finished wall is straight and plumb, and the floor is flat and perpendicular to the finished wall.

## Préparer le site

- Mesurer et marquer 32" (81,3 cm) vers le haut à partir du sol. Ceci sera la hauteur à partir du dessus du matériau de renfort 2x6 du sol.
- S'assurer qu'il n'y ait pas d'obstructions dans le mur (telles que câblage ou plomberie) à partir de la hauteur marquée vers le sol. Si il y a des obstructions, sélectionner une autre zone sur le site pour installer le console de table.

**REMARQUE:** Étendre le renfort au-delà de la largeur du meuble jusqu'au montant le plus proche. Cela assurera le support approprié pour le console de table.

- Encocher les montants de 1-1/2" (3,8 cm) pour fournir du support pour le renfort.
- Sécuriser le renfort de 2x6 aux montants avec des clous de cadrage.
- Raccorder l'alimentation d'eau et les conduites de drain dans la zone de découpe de plomberie. Se référer à la section Plan de raccordement pour la mise en place correcte.

### Préparer le site (cont.)

- Terminer le mur fini. S'assurer que le mur fini soit droit et d'aplomb, que le sol soit plat et perpendiculaire au mur fini.

### Prepare el sitio

- Mida y marque hacia arriba 32" (81,3 cm) desde el piso. Ésta será la altura desde la parte superior del refuerzo de 2x6 hasta el piso.
- Asegúrese de que no haya obstrucciones en la pared (tal como cables o tuberías) desde la altura marcada hasta el piso. Si existen obstrucciones, seleccione otro área en el lugar para instalar la mesa consola.

**NOTA:** Extienda el refuerzo más allá del ancho del tocador al poste de madera más cercano. Esto asegura el soporte adecuado para la mesa consola.

- Haga muescas en el frente de los postes espaciadas a 1-1/2" (3,8 cm) para proporcionar soporte para el refuerzo.
- Asegure el refuerzo de 2x6 a los postes con clavos para estructuras de madera.
- Instale las tuberías de agua y las líneas de desagüe en el área de la abertura para plomería. Consulte la sección "Diagrama de instalación" para el lugar de instalación correcto.
- Termine la pared acabada. Asegúrese de que la pared acabada esté recta y a plomo, y que el piso esté plano y perpendicular a la pared acabada.

## 2. Assemble

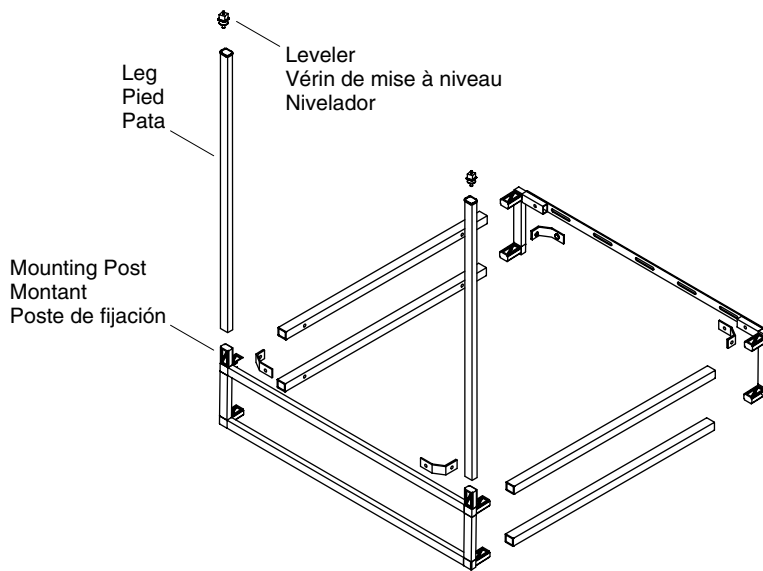

- Lay the frame assembly on a padded surface with the mounting posts facing up.
- Position the side rails with the mounting holes facing inside the frame.
- Insert the side rails into the frame assembly.
- Connect the brackets at the corners.

**NOTICE: Risk of product damage.** Be careful not to bend the legs during assembly.

- Insert a leg into each mounting post, then attach a leveler to each leg.

### Assembler

- Coucher l'ensemble du cadre sur une surface rembourrée avec les montants de fixation tournés vers le haut.
- Placer les rails latéraux avec les orifices de fixation tournés vers l'intérieur du cadre.
- Insérer les rails latéraux dans l'ensemble du cadre.
- Connecter les supports aux coins.

**NOTICE: Risque d'endommagement du produit.** Veiller à ne pas plier les pieds pendant l'assemblage.

- Insérer un pied dans chaque montant de fixation, puis attacher un vérin de calage sur chaque pied.

## Ensamble

- Coloque el montaje de marco sobre una superficie acolchada con los postes de montaje hacia arriba.
- Coloque los rieles laterales con los orificios de fijación hacia el interior del marco.
- Inserte los rieles laterales dentro del montaje del marco.
- Conecte los soportes en las esquinas.

**AVISO: Riesgo de daños al producto.** Tenga cuidado de no doblar las patas al ensamblar.

- Inserte una pata en cada poste de montaje, luego fije un nivelador en cada pata.

## 3. Position

### Secure Legs Sécuriser les pieds Fije las patas

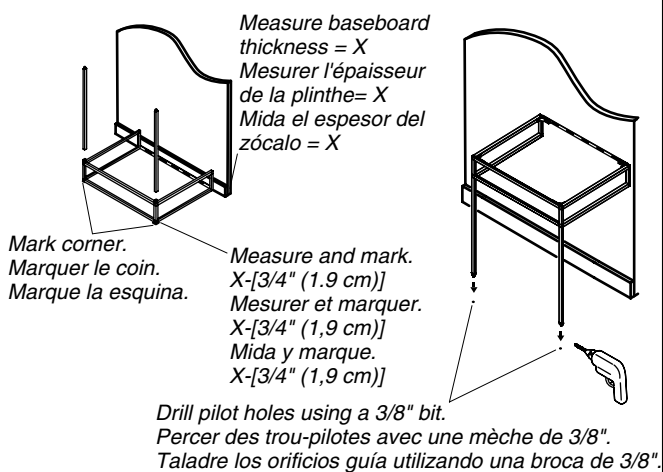

### Secure Frame Sécuriser le cadre Fije la estructura

Drill then secure with fasteners.  
Perçer puis sécurise avec des fixations.  
Taladre luego fije con herrajes.

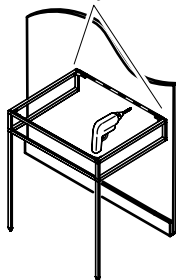

### Secure Legs

- With the legs facing up, mark the corners of each leg.

**NOTE: To properly secure the console table, the marked holes must be centered below the levelers.**

- From the marked corners, measure then mark the baseboard thickness (if present) then subtract 3/4" (1.9 cm). Measure again to confirm that the marked holes will be centered below the levelers.
- Drill a 3/8" pilot hole that is 3/4" (1.9 cm) deep at each mark. Remove any debris.
- Turn the console table upright, then insert the levelers into the holes.



## Position (cont.)

- Check the console table for level. If necessary, turn the levelers to achieve level.

### Secure Frame



**WARNING: Risk of property damage.** Select 250 lb (113.4 kg) load bearing lag bolts with a length that can safely clear any obstacles in the wall. Calculate the proper length of the lag bolts by adding the following: 1-1/2" (3.8 cm) bracing + wall board thickness + bracket thickness.

- Drill pilot holes through the mounting holes of the frame, finished wall, and bracing.
- Secure the frame to the finished wall with fasteners (not provided).

## Position

### Sécuriser les pieds

- Avec les pieds tournés vers le haut, marquer les coins de chaque pied.

**REMARQUE: Pour fixer la table de la console de manière adéquate, les orifices montés doivent être centrés au-dessous des vérins de calage.**

- À partir des coins marqués, mesurer puis marquer l'épaisseur du plancher (si présent), puis soustraire 3/4" (1,9 cm). Mesurer de nouveau pour confirmer que les orifices marqués sont centrés sous les vérins de calage.
- Percer un orifice pilote de 3/8" d'une profondeur de 3/4" (1,9 cm) à chaque repère. Retirer tous débris.
- Tourner la table de la console à la verticale, puis insérer les vérins de calage dans les orifices.
- Vérifier que la table de la console est à niveau. Si nécessaire, tourner les vérins de calage pour assurer que le meuble est à niveau.

### Fixer le cadre



**AVERTISSEMENT: Risque d'endommagement du matériel.** Sélectionner des tire-fonds à capacité de charge de 250 lbs (113,4 kg) avec une longueur pouvant dégager tout obstacle dans le mur en toute sécurité. Calculer la longueur appropriée des tire-fonds en rajoutant ce qui suit: entretoise de 1-1/2" (3,8 cm) + épaisseur de mur + épaisseur de support.

- Percer des orifices pilotes à travers les orifices de fixation du cadre, du mur fini et du renfort.
- Sécuriser le cadre au mur fini avec les attaches (non fournies)

## Posición

### Fije las patas

- Con las patas hacia arriba, marque las esquinas de cada pata.

**NOTA: Para fijar correctamente la mesa consola, los orificios marcados deben centrarse abajo de los niveladores.**

- Desde las esquinas marcadas, mida luego marque el grosor del zócalo (si existe) luego reste 3/4" (1,9 cm). Mida otra vez para confirmar que los orificios marcados quedarán centrados debajo de los niveladores.
- Taladre un orificio guía de 3/8" de 3/4" (1,9 cm) de profundidad en cada marca. Elimine los residuos.

## Posición (cont.)

- Voltee la mesa consola boca arriba, luego inserte los niveladores en los orificios.
- Revise el nivel de la mesa consola. Si es necesario, gire los niveladores para lograr poner a nivel.

### Fije la estructura



**ADVERTENCIA: Riesgo de daños a la propiedad.** Seleccione pernos de fijación que soporten una carga de 250 lb (113,4 kg) cuya longitud, con seguridad, no interfiera con los obstáculos que pueda haber en la pared. Calcule la longitud correcta de los pernos de fijación sumando lo siguiente: Refuerzo de 1-1/2" (3,8 cm) + espesor del panel de pared + espesor del soporte.

- Taladre orificios guía a través de los orificios de fijación del marco, la pared acabada, y los refuerzos.
- Asegure el marco a la pared acabada con herrajes (no provistos).

## 4. Install the Console Top

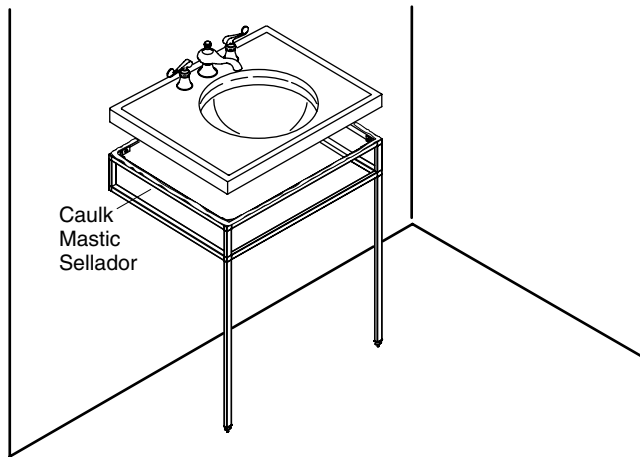

- Install the faucet and drain to the console top according to the faucet and drain manufacturer's instructions.



**CAUTION: Risk of personal injury.** This console top is very heavy. Get help lifting the console top into place.

- Apply a thin, continuous bead of siliconized acrylic caulk around the entire top edge of the console top.
- Position and center the console top from side-to-side on the console table.
- Wipe excess caulk from the edges.
- Allow the caulk to cure for at least eight hours.

## Installer la Partie Supérieure de la Console

- Installer le robinet et le drain sur le dessus de la console conformément aux instructions du fabricant du robinet et du drain.



**ATTENTION: Risque de blessures corporelles.** Le partie supérieure de la console est très lourde. Demandez de l'aide pour soulever et mettre la console en place.

- Appliquer une perle fine et continue de mastic acrylique siliconé autour du rebord supérieur de la console.
- Positionner et centrer le dessus de la console d'un côté à l'autre sur la table de la console.
- Essuyer l'excédent de mastic des rebords.
- Laisser le mastic sécher et prendre pendant au moins huit heures.

## Instale la Cubierta de Consola

- Instale la grifería y el desagüe a la cubierta consola según las instrucciones del fabricante de la grifería y del desagüe.



**PRECAUCIÓN: Riesgo de lesiones personales.** Esta mesa consola es muy pesada. Obtenga ayuda para colocar la mesa consola en su lugar.

- Aplique una tira delgada y continua de sellador acrílico siliconado alrededor de todo el filo superior de la cubierta consola.
- Coloque y centre la cubierta consola de lado a lado sobre la mesa consola.
- Limpie el exceso de sellador de los filos.
- Deje secar el sellador por lo menos ocho horas.

## Care and Cleaning

For best results, keep the following in mind when caring for your KOHLER product:

- Use a mild detergent such as liquid dishwashing soap and warm water for cleaning. Do not use abrasive cleaners that may scratch or dull the surface.
- Carefully read the cleaner product label to ensure the cleaner is safe for use on the material.
- Always test your cleaning solution on an inconspicuous area before applying to the entire surface.
- Do not allow cleaners to sit or soak on the surface.
- Wipe surfaces clean and rinse completely with water immediately after cleaner application. Rinse and dry any overspray that lands on nearby surfaces.
- Use a soft, dampened sponge or cloth. Never use an abrasive material such as a brush or scouring pad to clean surfaces.

For detailed cleaning information and products to consider, visit [www.kohler.com/clean](http://www.kohler.com/clean). To order Care & Cleaning information, call 1-800-456-4537.

## Entretien et nettoyage

Pour de meilleurs résultats, prendre ce qui suit en considération lors de l'entretien de votre produit KOHLER:

- Utiliser un détergent doux tel que liquide pour vaisselle et de l'eau chaude pour nettoyer. Ne pas utiliser de nettoyeurs abrasifs car ils pourraient rayer ou abîmer la surface.
- Lire attentivement l'étiquette du produit de nettoyage pour vérifier qu'il soit adéquat à utiliser sur le matériau.
- Toujours tester la solution de nettoyage sur une surface la moins évidente avant de l'appliquer sur la totalité de la surface.
- Ne pas permettre aux nettoyeurs de reposer sur la surface.
- Essuyer les surfaces et rincer complètement avec de l'eau immédiatement après l'application du nettoyeur. Rincer et sécher tout éclaboussement sur les surfaces avoisinantes.
- Utiliser une éponge ou un chiffon doux et humide. Ne jamais utiliser de matériau abrasif tel que brosse ou éponges à recurer pour nettoyer les surfaces.

Pour l'information détaillée de nettoyage et des produits à considérer, visiter [www.kohler.com/clean](http://www.kohler.com/clean). Pour commander des informations d'entretien et de nettoyage, composer le 1-800-456-4537.

## Cuidado y limpieza

Para obtener los mejores resultados, tenga presente lo siguiente al limpiar su producto KOHLER:

- Para la limpieza, utilice solamente un detergente suave como el jabón líquido para lavar platos y agua tibia. No utilice limpiadores abrasivos que puedan rayar u opacar la superficie.
- Lea atentamente la etiqueta del producto de limpieza para asegurar que no presente riesgos al usarse en el material.
- Siempre pruebe la solución de limpieza en un área oculta antes de aplicarla a toda la superficie.
- No deje por tiempo prolongado los limpiadores en la superficie.
- Limpie con un trapo y enjuague completa e inmediatamente con agua después de aplicar limpiadores. Enjuague y sequé las superficies cercanas que se hayan rociado.
- Utilice una esponja o trapo suave y húmedo. Nunca utilice materiales abrasivos como cepillos o estropajos de tallar para limpiar las superficies.

Para obtener información detallada de limpieza y los limpiadores a considerar, visite [www.kohler.com/clean](http://www.kohler.com/clean). Para solicitar información sobre el cuidado y la limpieza, llame al 1-800-456-4537.

## Warranty

### ONE-YEAR LIMITED WARRANTY

KOHLER plumbing products are warranted to be free of defects in material and workmanship for one year from date of installation.

Kohler Co. will, at its election, repair, replace or make appropriate adjustment where Kohler Co. inspection discloses any such defects occurring in normal usage within one (1) year after installation. Kohler Co. is not responsible for removal or installation costs.

## Warranty (cont.)

### Use of in-tank toilet cleaners will void the warranty.

To obtain warranty service contact Kohler Co. either through your Dealer, Plumbing Contractor, Home Center or E-tailer, or by writing Kohler Co., Attn.: Customer Care Center, 444 Highland Drive, Kohler, WI 53044, USA, or by calling 1-800-4-KOHLER (1-800-456-4537) from within the USA and Canada, and 001-800-456-4537 from within Mexico, or visit [www.kohler.com](http://www.kohler.com) within the USA, [www.ca.kohler.com](http://www.ca.kohler.com) from within Canada, or [www.mx.kohler.com](http://www.mx.kohler.com) in Mexico.

**IMPLIED WARRANTIES INCLUDING THAT OF MERCHANTABILITY AND FITNESS FOR A PARTICULAR PURPOSE ARE EXPRESSLY LIMITED IN DURATION TO THE DURATION OF THIS WARRANTY. KOHLER CO. AND/OR SELLER DISCLAIM ANY LIABILITY FOR SPECIAL, INCIDENTAL OR CONSEQUENTIAL DAMAGES.** Some states/provinces do not allow limitations on how long an implied warranty lasts, or the exclusion or limitation of special, incidental or consequential damages, so these limitations and exclusions may not apply to you. This warranty gives you specific legal rights. You may also have other rights which vary from state/province to state/province.

This is Kohler Co.'s exclusive written warranty.

## Garantie

### GARANTIE LIMITÉE D'UN AN

Les produits de plomberie KOHLER sont garantis contre tout défaut matériel et de fabrication pour un an, à partir de la date de l'installation.

Kohler Co. jugera à sa discrétion, de la réparation, du remplacement ou du réglage approprié et ceci après toute inspection faite par Kohler Co. de tous défauts dus à une utilisation normale et ceci pendant un (1) an à partir de la date d'installation. Kohler Co. n'est pas responsable des coûts de démontage ou d'installation. **L'utilisation de nettoyeurs à l'intérieur du réservoir annulera la garantie.**

Pour obtenir un service-garantie, contacter Kohler Co. par l'intermédiaire de votre vendeur, plombier, centre de rénovation, revendeur par internet ou par écrit à Kohler Co. à l'attention de: Customer Care Center, Kohler, 444 Highland Drive Wisconsin 53044 USA, ou en appelant le 1-800-4-KOHLER (1-800-456-4537) à partir des États-Unis et du Canada, et le 001-800-456-4537 à partir du Mexique, ou rendez-vous à l'adresse [www.kohler.com](http://www.kohler.com) aux États-Unis, à l'adresse [www.ca.kohler.com](http://www.ca.kohler.com) au Canada, ou à l'adresse [www.mx.kohler.com](http://www.mx.kohler.com) au Mexique.

**LA DURÉE DES GARANTIES TACITES, Y COMPRIS CELLES DE QUALITÉ MARCHANDE ET D'APTITUDE À UN EMPLOI PARTICULIER, SE LIMITE EXPRESSÉMENT À LA DURÉE DE LA PRÉSENTE GARANTIE. KOHLER CO. ET/OU LE REVENDEUR DÉCLINENT TOUTE RESPONSABILITÉ CONTRE LES DOMMAGES PARTICULIERS, IMPRÉVUS OU DE CIRCONSTANCE.** Certains états/provinces ne permettent pas la limitation sur la durée de la garantie implicite, ou l'exclusion ou la limitation de dommages spéciaux, accessoires ou indirects, et, par conséquent, ces limitations et exclusions pourraient ne pas s'appliquer dans votre cas. Cette garantie vous donne des droits légaux spécifiques. Vous pouvez également avoir d'autres droits qui varient d'un état/province à l'autre.

Ceci constitue la garantie écrite exclusive de Kohler Co.

## Garantía limitada de un año

### GARANTÍA LIMITADA DE UN AÑO

Se garantiza que los productos de plomería KOHLER están libres de defectos de material y mano de obra por un año a partir de la fecha de instalación.

Kohler Co., a su criterio, reparará, reemplazará o realizará los ajustes pertinentes en los casos en que la inspección realizada por Kohler Co. determine que dichos defectos ocurrieron durante el uso normal en el transcurso de un (1) año a partir de la fecha de la instalación. Kohler Co. no se hace responsable de los gastos de desinstalación o instalación. **El uso de limpiadores de inodoro que se colocan dentro del tanque anulará la garantía.**

Para obtener el servicio de garantía, comuníquese con Kohler Co. a través de su distribuidor, contratista de plomería o distribuidor a través de Internet, o escriba directamente a: Kohler Co., Attn.: Customer Care Center, 444 Highland Drive, Kohler, WI 53044, U.S.A. o llame al 1-800-4-KOHLER (1-800-456-4537) desde los Estados Unidos y Canadá, o al 001-800-456-4537 desde México, o visite [www.kohler.com](http://www.kohler.com) desde los Estados Unidos, [www.ca.kohler.com](http://www.ca.kohler.com) desde Canadá, o [www.mx.kohler.com](http://www.mx.kohler.com) en México.

**TODA GARANTÍA IMPLÍCITA EN RELACIÓN A PRODUCTOS DE USO COMERCIAL, INCLUYENDO LA COMERCIALIZACIÓN E IDONEIDAD DEL PRODUCTO PARA UN USO DETERMINADO, SE LIMITA EXPRESAMENTE A LA DURACIÓN DE LA PRESENTE GARANTÍA. KOHLER CO. Y/O EL VENDEDOR NO SE HACEN RESPONSABLES POR CONCEPTO DE DAÑOS PARTICULARES, INCIDENTALES O INDIRECTOS.** Algunos estados/provincias no permiten limitaciones en cuanto a la duración de una garantía implícita o a la exclusión o limitación de daños particulares, incidentales o indirectos, por lo que estas limitaciones y exclusiones pueden no aplicar a su caso. Esta garantía le otorga ciertos derechos legales específicos. Además, usted puede tener otros derechos que varían de estado a estado y provincia a provincia.

**El presente documento constituye la garantía exclusiva por escrito de Kohler Co.**

# Service Parts/Pièces de rechange/Piezas de repuesto

**1106924**  
Hardware Bag  
Paquet de boulonnerie  
Bolsa de herrajes

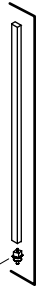
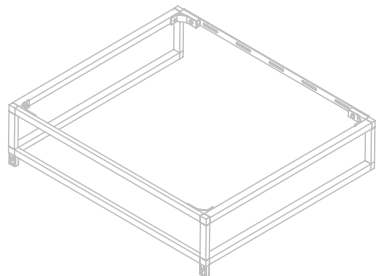

**1106928\*\***  
Leg/Pied/Pata

**1106930**  
Leveler  
Vérin de mise à niveau  
Nivelador

**\*\*Finish/color code must be specified when ordering.**  
**\*\*Vous devez spécifier les codes de la finition et/ou de la couleur quand vous passez votre commande.**  
**\*\*Se debe especificar el código del acabado/color con el pedido.**

1106925-2-A

**KOHLER®**