

NOTES:

BOSTITCH®

**CAP2040ST-OL AIR COMPRESSOR
COMPRESOR DE AIRE CAP2040ST-OL
COMPRESSEUR D'AIR CAP2040ST-OL**



**OPERATION and MAINTENANCE MANUAL
MANUALES DE OPERACIÓN y MANTENIMIENTO
LES MANUELS D'UTILISATION et D'ENTRETIEN**

⚠ WARNING:

⚠ ADVERTENCIA:

⚠ AVERTISSEMENTS :

BEFORE OPERATING THIS COMPRESSOR, THE USER SHOULD STUDY THIS MANUAL TO UNDERSTAND AND FOLLOW THE SAFETY WARNINGS AND INSTRUCTIONS. KEEP THESE INSTRUCTIONS WITH THE COMPRESSOR FOR FUTURE REFERENCE. IF YOU HAVE ANY QUESTIONS, CONTACT YOUR BOSTITCH REPRESENTATIVE OR DISTRIBUTOR.

ANTES DE USAR ESTE COMPRESOR, EL USUARIO DEBE ESTUDIAR ESTE MANUAL PARA ENTENDER Y SEGUIR LAS ADVERTENCIAS DE SEGURIDAD Y LAS INSTRUCCIONES. CONSERVE ESTAS INSTRUCCIONES CON EL COMPRESOR PARA REFERENCIA FUTURA. SI TIENE ALGUNA PREGUNTA, DIRÍJASE AL REPRESENTANTE O AL DISTRIBUIDOR.

AVANT D'UTILISER LE COMPRESSEUR, L'UTILISATEUR DOIT LIRE CE MANUEL AFIN DE COMPRENDRE ET DE RESPECTER LES AVERTISSEMENTS ET CONSIGNES DE SÉCURITÉ. GARDER CES INSTRUCTIONS AVEC LE COMPRESSEUR POUR RÉFÉRENCE ULTÉRIEURE. POUR DE PLUS AMPLES INFORMATIONS, COMMUNIQUER AVEC VOTRE REPRÉSENTANT OU CONCESSIONNAIRE BOSTITCH.

BOSTITCH®
Stanley Fastening Systems L.P.

CAP2040ST-OL AIR COMPRESSOR
COMPRESOR DE AIRE CAP2040ST-OL
COMPRESSEUR D'AIR CAP2040ST-OL

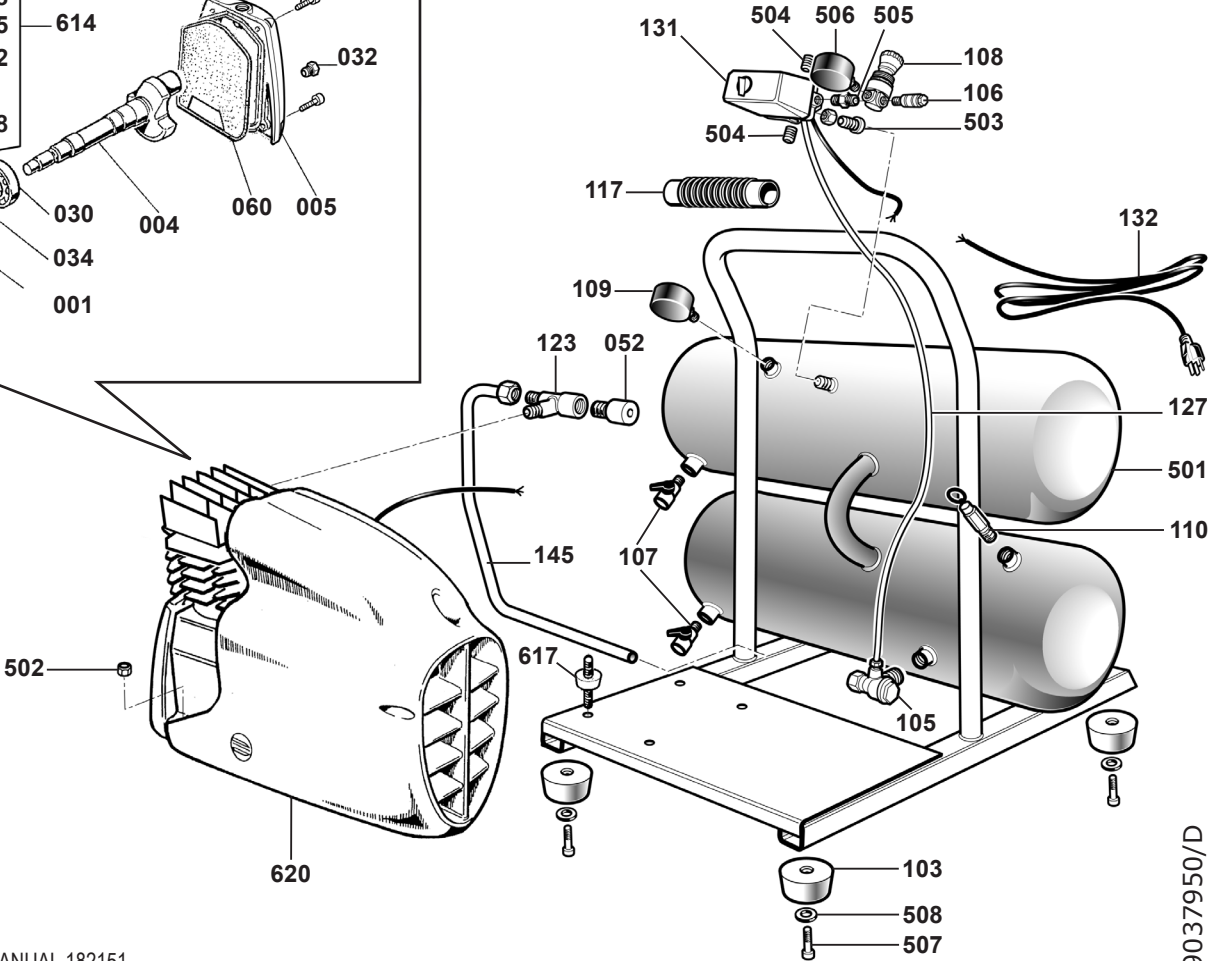
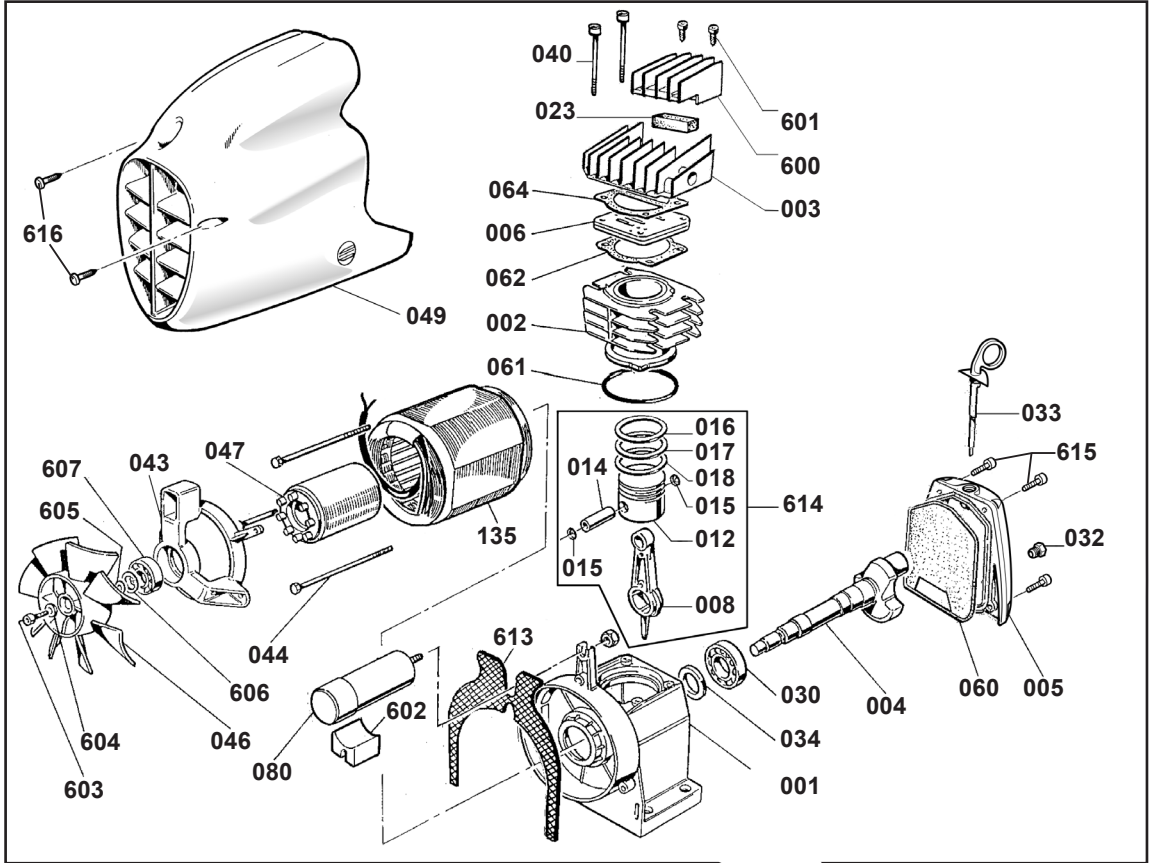

IP1283-1 REVB 09/08
 TO BE USED WITH PARTS LIST IP1283-2 AND OPERATION AND MAINTENANCE MANUAL 182151