

ALDRIDGE

HEATED BIDET TOILET SEAT ASIENTO DE INODORO/BIDÉ CLIMATIZADO

SKU: 448556, 450177, 450179, 450181

BEFORE YOU BEGIN

We recommend consulting a professional if you are unfamiliar with installing plumbing fixtures. Signature Hardware accepts no liability for any damage to the floor, walls, framing, plumbing, electrical fixtures, or for personal injury during installation.

Observe all local plumbing and building codes.

Unpack and inspect the seat for shipping damage. If any damage is found, contact our Customer Relations team at 1-800-221-3379.

ANTES DE COMENZAR

Le recomendamos que consulte a un profesional si no sabe cómo instalar accesorios de plomería. Signature Hardware no asume ninguna responsabilidad con respecto a los daños causados al suelo, paredes, marcos, sistema de plomería, accesorios eléctricos, ni por daños personales que ocurran durante la instalación.

Cumpla con todas las normas locales de plomería y construcción.

Retire el asiento del empaque y verifique que no se hayan producido daños durante el envío. Si encuentra algún daño, comuníquese con nuestro equipo de Servicios al cliente al 1-800-221-3379.

GETTING STARTED

Ensure that you have gathered all the required materials that are needed for the installation.

CÓMO COMENZAR

Asegúrese de haber reunido todos los materiales necesarios para la instalación.

TOOLS AND MATERIALS: HERRAMIENTAS Y MATERIALES:



Adjustable
Wrench
Llave
ajustable



Phillips
Screwdriver
Destornillador
Phillips

For Warranty information, please visit: signaturehardware.com/services/warranty
Para obtener información sobre la garantía, visite: signaturehardware.com/services/warranty

REVISED 02/12/2020
CODES: SHBDS201, SHSK241SHW
SHAM241SWH, SHSR241WH

ALDRIDGE

HEATED BIDET TOILET SEAT ASIENTO DE INODORO/BIDÉ CLIMATIZADO

SKU: 448556, 450177, 450179, 450181

WARNING!

IMPORTANT SAFETY INSTRUCTIONS

- ! Close supervision is necessary when this product is used by or near children or handicapped persons.

- ! Use this product for its intended use only.

- ! Never operate this product if the cord or plug is damaged, or if it has been dropped.

- ! Keep the cord away from heated surfaces.

- ! Do not block the air openings of the product or place the product on a soft surface, such as a bed or couch. Keep the air opening free from things like lint and hair.

- ! Do not use while drowsy or asleep.

- ! Do not drop or insert any object into any opening or hose.

- ! Do not use outdoors or operate where aerosol spray products are being used or where oxygen is being administered.

- ! Connect this product to a properly grounded outlet only.

- ! Do not pollute water supply, otherwise the water may damage the device or harm user.

- ! Do not place lit cigarettes or other ignited items on the product.

! If using any chemical toilet bowl cleaner, be sure to wipe up any spills that splash onto the plastic areas of the product. Do not use any acidic chemical detergent. Only neutral detergents are permitted.

! Do not stand, sit, or lean forcefully on the lid of the bidet toilet seat. Do not open or close the lid/seat ring forcefully to avoid damage.

! Do not expose the product to direct sunlight or heating device.

! Use provided accessories to install the device. Do not use old parts.

! In very low temperatures, the water within the device may freeze. To avoid damage, warm the unit to melt the ice.

! Make sure the user is fully seated. Otherwise, the cleaning or drying function will stop.

! Do not use warm or heated temperature settings for extended periods of time.

HEATED BIDET TOILET SEAT ASIENTO DE INODORO/BIDÉ CLIMATIZADO

SKU: 448556, 450177, 450179, 450181

¡ADVERTENCIA!

INSTRUCCIONES IMPORTANTES DE SEGURIDAD!

! Se requiere supervisión cercana cuando este producto es utilizado por niños o personas discapacitados, o cuando se encuentra cerca de ellos.

! Use este producto solo para su propósito original.

! Nunca opere este producto si el cable o el enchufe están dañados o si se ha caído.

! Mantenga el cable alejado de superficies calefaccionadas.

! No bloquee las aberturas para ventilación del producto ni lo coloque sobre una superficie suave, como una cama o un sofá. Mantenga las aberturas para la ventilación libre de objetos como pelusas o pelos.

! No use mientras está somnoliento o dormido.

! No deje caer ni inserte ningún objeto en una abertura o manguera.

! No use en exteriores ni opere donde se usen productos aerosoles ni donde se esté administrando oxígeno.

! Conecte este producto solo a un tomacorriente con una conexión adecuada a tierra.

! No contamine el suministro de agua, de lo contrario, el agua puede dañar el artefacto o lastimar al usuario.

! No coloque cigarrillos encendidos u otros artículos encendidos sobre el producto.

! Si utiliza algún limpiador químico para la taza del inodoro, asegúrese de limpiar los derrames que se produzcan sobre las áreas plásticas del producto. No utilice ningún detergente químico ácido. Solo se permiten detergentes neutros.

! No se pare, siente o incline enérgicamente sobre la tapa del asiento del inodoro/bidé. No abra ni cierre la tapa/el asiento enérgicamente para evitar daños.

! No exponga el producto directamente a la luz del sol o a un dispositivo térmico.

! Utilice los accesorios que vienen con el producto para instalarlo. No utilice partes usadas.

! Donde haya temperaturas muy bajas, el agua dentro del aparato se puede congelar. Para evitar daños, caliente la unidad para derretir el hielo.

! Asegúrese de que el usuario está completamente sentado. De lo contrario, la función de limpiado o secado se detendrá.

! No utilice ajustes de temperatura tibia o caliente por período prolongados.

HEATED BIDET TOILET SEAT ASIENTO DE INODORO/BIDÉ CLIMATIZADO

SKU: 448556, 450177, 450179, 450181

GROUNDING INSTRUCTIONS

This product must be grounded. This product is equipped with a cord with a grounding wire/plug. The power cord must be plugged into an outlet that is properly installed and grounded. Do not attempt to remove the ground plug or tamper with the grounding wire.

Note: Improper use of grounding plug can result in a risk of electrical shock.

If replacement of the power cord is necessary, please contact customer relations, do not attempt to re-wire the bidet.

INSTRUCCIONES PARA CONEXIÓN A TIERRA

Este producto debe tener conexión a tierra. Este producto está equipado con un cable con un enchufe/cable a tierra. El cable de alimentación se debe enchufar en un tomacorriente que esté instalado y conectado a tierra adecuadamente. No intente retirar el enchufe con conexión a tierra ni manipular el cable a tierra.

Nota: El uso inadecuado del enchufe a tierra puede ocasionar un riesgo de descarga eléctrica.

Si se necesita cambiar el cable de alimentación, póngase en contacto con Servicio al cliente; no intente reemplazar los cables del bidé.

DANGER!

RISK OF ELECTRICAL SHOCK

! Do not use while still wet from bathing, showering, or swimming.

! Do not place or drop into water or any liquid.

! Do not reach for a product that has fallen into water. Unplug product immediately, then remove the water.

! Do not touch or plug in the cord with wet hands.

! Do not connect power cord if the cord is damaged or broken.

! If the seat or lid were to break, unplug the power and shut down the water supply.

! Unplug and clean any dust on the power cord with a dry cloth regularly.

! The product must be connected to standard voltage power source (AC120V±10%, Max Current 15A).

! Do not dismantle this product to repair or remodel. Only authorized personnel such as a qualified electrician should service the product.

HEATED BIDET TOILET SEAT ASIENTO DE INODORO/BIDÉ CLIMATIZADO

SKU: 448556, 450177, 450179, 450181

¡PELIGRO!

RIESGO DE DESCARGA ELÉCTRICA

! No utilice si todavía está mojado después de bañarse, ducharse, o de nadar.

! No coloque ni arroje al agua o a cualquier líquido.

! No trate de retirar un producto que se ha caído al agua. Desconecte el producto inmediatamente; luego, elimine el agua.

! No toque o enchufe el cable con las manos mojadas.

! No conecte el cable de alimentación si está dañado o roto.

! Si el asiento o la tapa se rompen, desconecte la electricidad y apague el suministro de agua.

! Desenchufe y limpie el polvo del cable de alimentación con un paño seco regularmente.

! El producto se debe conectar a una fuente de energía de voltaje estándar (CA 120V ± 10%, corriente máxima 15A).

! No desarme este producto para repararlo o remodelarlo. Solo personal autorizado, como un electricista calificado, deberían realizar el mantenimiento de este producto.

BEFORE INSTALLATION ANTES DE LA INSTALACIÓN

The power rating should be within the required range (AC 120V ± 10%, Max current 15A above) GFCI Outlet. The power outlet should be close enough to reach the power cord (59" long) but far from where water can hit it. Do not plug in the product before installation is complete to prevent malfunction.

The minimum dynamic water pressure required is 11.6 psi. The maximum static water pressure required is 116 psi. Water pressure below the min and max range above will affect the performance of the product.

Measure your toilet to make sure that there is enough space for the bidet (20.25" long).

1. The distance between the 2 mounting holes must be within 4.5-7".
2. The distance from the filter to the bidet inlet should be 21.5" or less.
3. The distance between the mounting holes and the edge of the toilet bowl must be within 18-19.75".

La potencia de salida debería estar dentro del espectro requerido (CA 120V ± 10%, corriente máxima 15A) del tomacorriente GFCI. El tomacorriente debería estar lo suficientemente cerca para llegar con el cable de alimentación (longitud de 59 pulgadas), pero lejos de donde el agua pueda alcanzarlo. No enchufe el producto antes de que la instalación esté completa para evitar el mal funcionamiento.

La presión dinámica mínima requerida del agua es 11,6 psi. La presión estática máxima requerida del agua es 116 psi. Si la presión del agua es inferior al mínimo del espectro o supera el máximo, afectará el desempeño del producto.

Mida su inodoro para asegurarse de que tiene espacio suficiente para el bidé (20,25 pulgadas de longitud).

1. La distancia entre los 2 agujeros de montaje debe ser entre 4,5 y 7 pulgadas.
2. La distancia desde el filtro hasta la entrada del bidé debería ser de 21,5 pulgadas o menos.
3. La distancia entre los orificios de montaje y el borde de la tasa del inodoro debería estar entre las 18 y 19,75 pulgadas.

ALDRIDGE

HEATED BIDET TOILET SEAT ASIENTO DE INODORO/BIDÉ CLIMATIZADO

SKU: 448556, 450177, 450179, 450181

INSTALLATION INSTALACIÓN

1. Remove the toilet seat mounting bolts. Then remove the toilet seat from the toilet.

Note: Removal of existing toilet seats may differ from below.

1. Retire los pernos de instalación del asiento del inodoro. Luego, retire el asiento del inodoro.

Nota: el retiro de los asientos de inodoro existentes puede ser diferente del que se muestra a continuación.

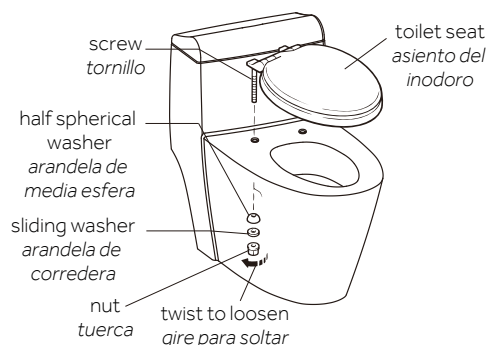

2. Insert the expanding rubber screw top nuts into the mounting holes on the toilet bowl.

2. Inserte las tuerkas superiores de goma expandible en los orificios de montaje de la taza del inodoro.

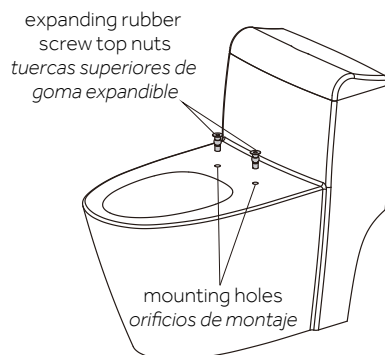

3. Place the fixed card on the toilet bowl where the mounting holes are. Make sure that the wash/dry gates are close to the rim and pointed down.

3. Coloque la lámina fija en la taza del inodoro donde están los orificios de montaje. Asegúrese de que los accesos lavado/secado estén cerca del borde y apuntando hacia abajo.

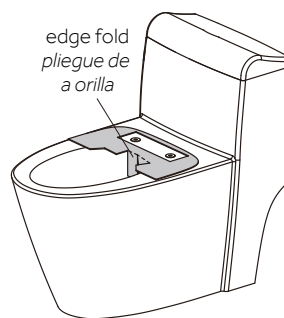

4. Install the catch plate. Place the catch plate in the rectangular space of the fixed card. The arrow should point to the back of the toilet. Secure the catch plate using the adjustment plates and screws.

4. Instale la placa de fijación. Coloque la placa de fijación en el espacio rectangular de la lámina fija. La flecha debería apuntar hacia la parte posterior del inodoro. Asegure la placa de fijación usando los tornillos y placas de ajuste.

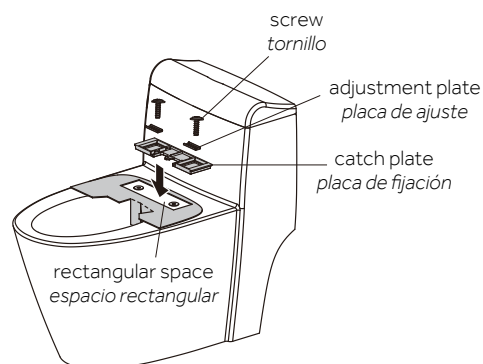

ALDRIDGE

HEATED BIDET TOILET SEAT ASIENTO DE INODORO/BIDÉ CLIMATIZADO

SKU: 448556, 450177, 450179, 450181

5. Install the electronic toilet seat. Remove the fixed card. Press the push rod button and slide the seat into the catch plate. Adjust the position of the seat and loosen the screws to adjust position, if necessary.

5. *Instale el asiento eléctrico de inodoro. Retire la lámina fija. Presione el botón impulsor y deslice el asiento hacia la placa de fijación. Ajuste la posición del asiento; si fuese necesario, suelte los tornillos para ajustar la posición.*

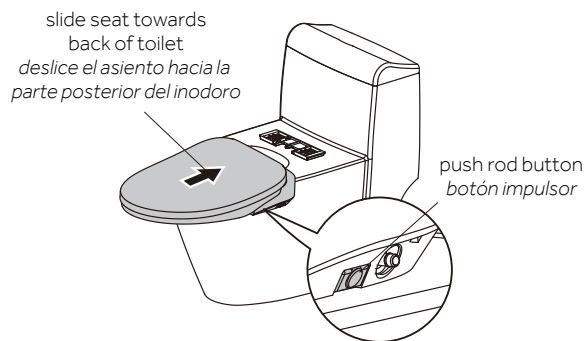

6. Install the filter and hoses. Connect the T-valve to the tank. Then connect the T-valve to the existing water supply pipe.

6. *Instale el filtro y las mangueras. Conecte la válvula T al tanque. Luego, conecte la válvula T a la tubería de suministro de agua existente.*

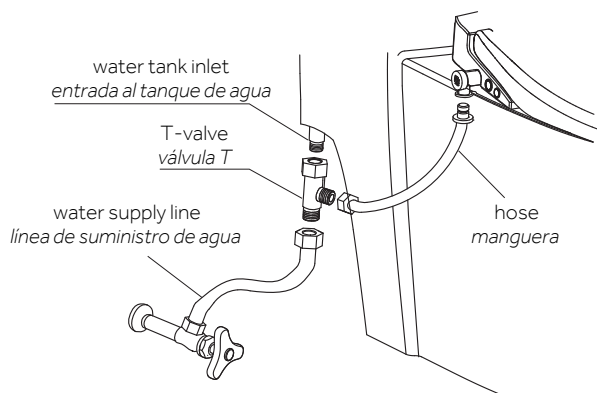

7. Connect the hose to the bidet and then connect the collar around the hose.

7. *Conecte la manguera al bidé y luego, conecte el collar de ajuste alrededor de la manguera.*

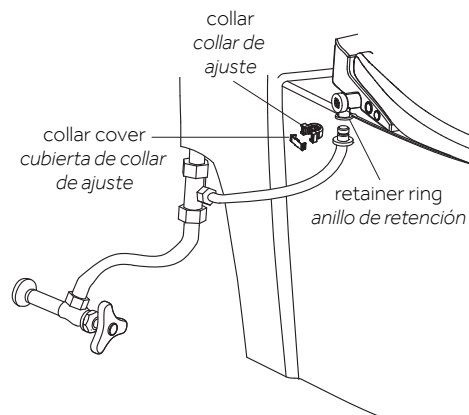

8. Slowly turn on water supply. Check all connections carefully and make sure there are no water leaks. If there are any leaks, turn off water supply, check all connections, and slowly turn water supply on to re-check.

8. *Lentamente, abra el suministro de agua. Revise cuidadosamente todas las conexiones y asegúrese de que no haya fugas de agua. Si hay alguna fuga, cierre el suministro de agua, revise las conexiones y, lentamente, abra el suministro de agua para volver a revisar.*

9. To complete installation, plug bidet seat power cord into GCFI outlet (120V).

9. *Para completar la instalación, enchufe el cable de alimentación al tomacorriente GFCI (120V).*

ALDRIDGE

HEATED BIDET TOILET SEAT ASIENTO DE INODORO/BIDÉ CLIMATIZADO

SKU: 448556, 450177, 450179, 450181

BASIC FUNCTIONS FUNCIONES BÁSICAS

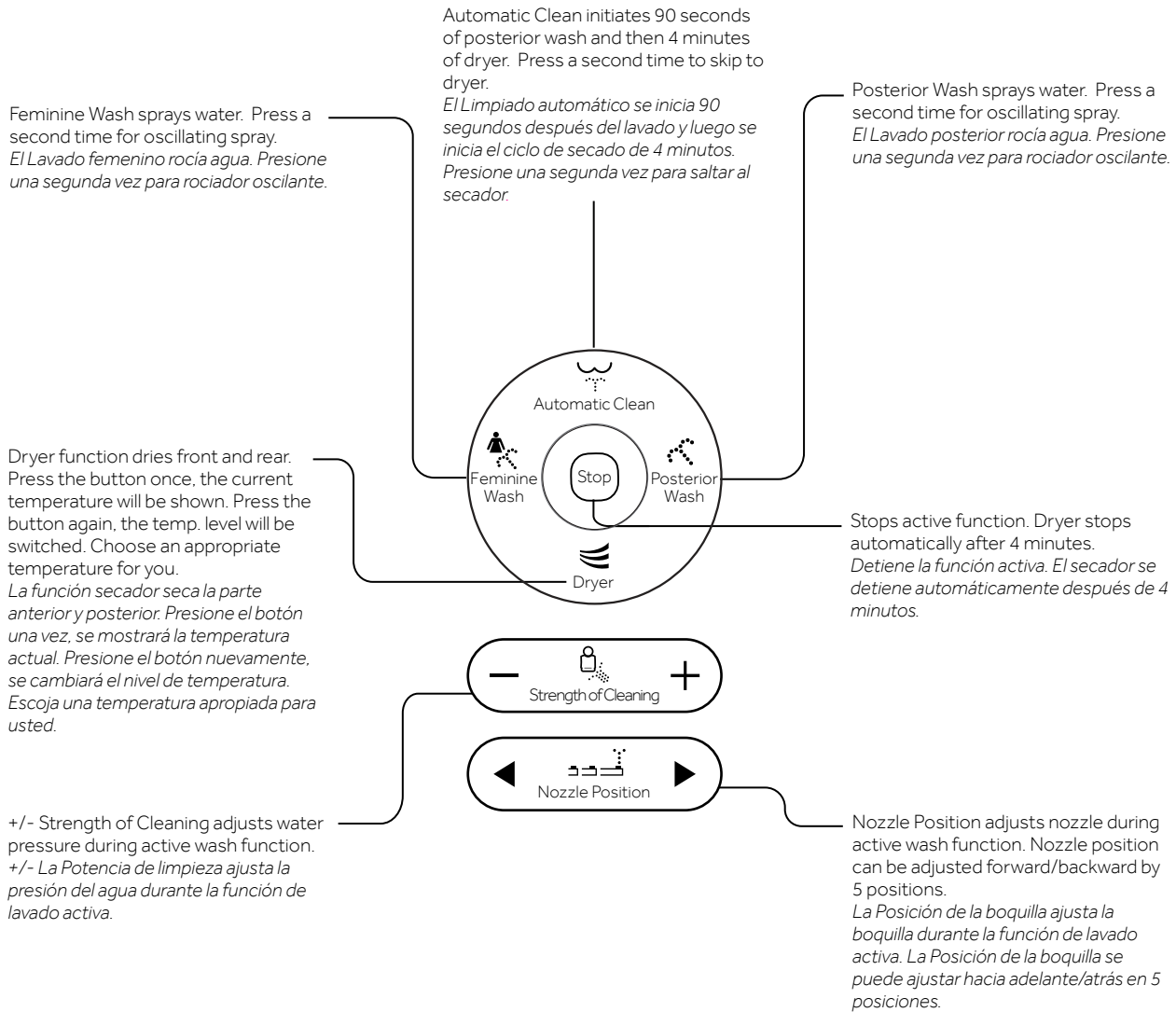

ALDRIDGE

HEATED BIDET TOILET SEAT ASIENTO DE INODORO/BIDÉ CLIMATIZADO

SKU: 448556, 450177, 450179, 450181

Wash functions will only work when user is seated on the bidet seat. When the water pressure is low, the spray strength is weak, and water may not come out of the nozzle. Adjusting the spray strength may be necessary. Please sit backward to reduce the amount of water splashing.

Las funciones de lavado solo funcionarán cuando el usuario esté sentado en el asiento del bidé. Cuando la presión del agua es baja, la potencia del atomizador es débil y podría no salir agua por la boquilla. Podría ser necesario ajustar la potencia del atomizado. Siéntese hacia atrás para reducir la cantidad de agua que salpica.

Press to adjust dryer air temperature. Light will indicate active temperature. When light is off, no heat is active.
Presione para ajustar la temperatura del aire del secador. Una luz indicará que la temperatura está activa. Cuando la luz está apagada, el calor no está activo.



Water Temp.
Temperatura del Agua

Press to adjust bidet water temperature. Light will indicate active temperature. When light is off, no heat is active.
Presione para ajustar la temperatura del agua del bidé. Una luz indicará que la temperatura está activa. Cuando la luz está apagada, el calor no está activo.



Dryer Temp.
Temperatura del Secador



Seat Temp.
Temperatura del asiento

Press to adjust seat warmer temperature. Light will indicate active temperature. When light is off, no heat is active.
Presione para aumentar la temperatura del asiento. Una luz indicará que la temperatura está activa. Cuando la luz está apagada, el calor no está activo.

Press to spray cold and warm water during the wash function.
Presione para rociar agua fría o caliente durante la función de lavado.



H/C Massage
Masaje H
(caliente)/C (frío)



Night Light
Luz de Noche

Press to turn on the light. Press a second time to turn off the light.
Presione para encender la luz. Presione una segunda vez para apagar la luz.



Nozzle Clean
Limpieza de Boquilla

Press to extend the wand for manual cleaning. Nozzle cleanse function does not require user to be seated on bidet.
Presione para extender la vara para limpieza manual. La función de limpieza de boquilla no requiere que el usuario esté sentado en el bidé.

HEATED BIDET TOILET SEAT ASIENTO DE INODORO/BIDÉ CLIMATIZADO

SKU: 448556, 450177, 450179, 450181

CLEANING AND MAINTENANCE **LIMPIEZA Y MANTENIMIENTO**

Clean by wiping the lid, seat, and plastic parts with a wet soft cloth (water). For a deeper clean, the bidet can be removed from the toilet to access the surface beneath. Unplug the bidet, and then press the catch plate button located on the right side of the bidet, then lift the bidet slightly to remove. Make sure to not remove the bidet forcefully.

Limpie pasando un paño suave húmedo (con agua) por la tapa, el asiento y las partes plásticas. Para una limpieza más profunda, se puede quitar el bidé del inodoro para acceder a la superficie de abajo. Desenchufe el bidé y, luego, presione el botón de la placa de fijación ubicado en el lado derecho del bidé, luego levante el bidé ligeramente para quitarlo. Asegúrese de no quitar el bidé a la fuerza.

If the water pressure becomes weak, the filter may need to be cleaned. Be sure to unplug the bidet and turn off the water supply completely before removing the filter. Filter can be removed at bidet water inlet. Remove the filter and use a brush to clean. Replace filter and ensure all connections are tight before turning water supply on.

Si la presión del agua se vuelve débil, el filtro podría necesitar limpieza. Asegúrese de desenchufar el bidé y de cortar el suministro de agua completamente antes de quitar el filtro. El filtro se puede quitar en la entrada de agua del bidé. Quite el filtro y use un cepillo para limpiarlo. Reemplace el filtro y asegúrese de que todas las conexiones estén firmes antes de dar el suministro de agua.

While cleaning the plastic parts, do not use harsh or acidic chemical cleaners. Use only neutral cleaners. If cleanser is in question, please contact Customer Relations 1-800-221-3379.

Cuando limpie las partes plásticas, no use limpiadores químicos ácidos o fuertes. Solo use limpiadores neutros. Si duda respecto del limpiador, contacte a Servicio al cliente al 1-800-221-3379.

HEATED BIDET TOILET SEAT ASIENTO DE INODORO/BIDÉ CLIMATIZADO

SKU: 448556, 450177, 450179, 450181

TROUBLESHOOTING

PROBLEM	CAUSES	SOLUTION
Water does not spray	<ul style="list-style-type: none"> - No water in the supply - Water supply is turned off - Filter is stuck - Water hose is twisted 	<ul style="list-style-type: none"> - Wait for the water to restore to its normal levels - Turn water supply valve to turn on water - Clean or replace filter - Stretch hose until it becomes untwisted
Bidet is not working	<ul style="list-style-type: none"> - Blackout or loose socket - Power off - Electric leakage 	<ul style="list-style-type: none"> - Check that power cord is plugged in - Press power button until indication light turns on - Unplug power cord, re-connect, then power on if it is still not working, please unplug again and contact Customer Relations
Water pressure is weak	<ul style="list-style-type: none"> - Water level is set to LOW - Filter is stuck 	<ul style="list-style-type: none"> - Turn up water level to higher setting - Clean or replace filter
Wash function does not activate	<ul style="list-style-type: none"> - Check if the seat is lifted or sitting uneven - Body sensor is broken 	<ul style="list-style-type: none"> - Fix seat so it is flush on the bowl and remove any objects underneath - Contact Customer Relations
Spray is off-center	<ul style="list-style-type: none"> - Operational failure 	<ul style="list-style-type: none"> - Unplug device and re-plug in after 1 min
Water is not warm	<ul style="list-style-type: none"> - Water temp. is set to LOW 	<ul style="list-style-type: none"> - Turn up water temp. level to higher setting
Water is leaking	<ul style="list-style-type: none"> - Parts are loose or damaged 	<ul style="list-style-type: none"> - Contact Customer Relations
Dryer is not warm	<ul style="list-style-type: none"> - Dryer temp. is set to OFF - Dryer is broken 	<ul style="list-style-type: none"> - Check all connections - Contact Customer Relations
Dryer stops during use	<ul style="list-style-type: none"> - Dryer will stop every 4 mins 	<ul style="list-style-type: none"> - Enable dryer again
Seat temp. not warm	<ul style="list-style-type: none"> - Seat temp. is set to OFF - Power-saving mode on 	<ul style="list-style-type: none"> - Turn up seat temperature to higher setting - Turn off power-saving mode
Lid or seat closes fast	<ul style="list-style-type: none"> - Soft close hinge components are broken 	<ul style="list-style-type: none"> - Contact Customer Relations
Functions work in turns nonstop	<ul style="list-style-type: none"> - QA testing model activated 	<ul style="list-style-type: none"> - Unplug device and re-plug in after 1 min

HEATED BIDET TOILET SEAT ASIENTO DE INODORO/BIDÉ CLIMATIZADO

SKU: 448556, 450177, 450179, 450181

RESOLUCIÓN DE PROBLEMAS

PROBLEMA	CAUSAS	SOLUCIÓN
El agua no rocía	<ul style="list-style-type: none"> - No hay agua en el suministro - Está cortado el suministro de agua - El filtro está atascado - La manguera del agua está torcida 	<ul style="list-style-type: none"> - Espere que el agua se restablezca a sus niveles normales - Gire la válvula de suministro de agua para dar el agua - Limpie o reemplace el filtro - Estire la manguera hasta que se desenrolle
El bidé no funciona	<ul style="list-style-type: none"> - No hay energía o el enchufe está suelto - Está apagado - Pérdida de electricidad 	<ul style="list-style-type: none"> - Revise que el cable de alimentación esté enchufado - Presione el botón de encendido hasta que la luz indicadora esté encendida - Desenchufe el cable de alimentación, vuelva a conectarlo y, luego, encienda; si todavía no funciona, desenchufe nuevamente y contacte a Servicio al cliente
La presión del agua es débil	<ul style="list-style-type: none"> - El nivel del agua está establecido en LOW (bajo) - El filtro está atascado 	<ul style="list-style-type: none"> - Ajuste el nivel del agua a uno más alto - Limpie o reemplace el filtro
La función de lavado no se activa	<ul style="list-style-type: none"> - Revise si el asiento está elevado o desnivelado - El sensor de cuerpo se rompió 	<ul style="list-style-type: none"> - Fije el asiento para que descargue en la taza y retire los objetos que se encuentren debajo - Contacte a Servicio al cliente
El rociador está descentrado	<ul style="list-style-type: none"> - Falla operativa 	<ul style="list-style-type: none"> - Desenchufe el aparato y vuelva a enchufar después de 1 minuto
El agua no está caliente	<ul style="list-style-type: none"> - La temperatura del agua está establecida en LOW (bajo) 	<ul style="list-style-type: none"> - Ajuste el nivel de temperatura del agua a uno más alto
El agua está filtrando	<ul style="list-style-type: none"> - Hay partes sueltas o dañadas 	<ul style="list-style-type: none"> - Contacte a Servicio al cliente
El secador no calienta	<ul style="list-style-type: none"> - La temperatura del secador está en la posición OFF (apagado) - El secador está dañado 	<ul style="list-style-type: none"> - Revise todas las conexiones - Contacte a Servicio al cliente
El secador se detiene durante el uso	<ul style="list-style-type: none"> - El secador se detendrá cada 4 minutos 	<ul style="list-style-type: none"> - Active el secador nuevamente
La temperatura del asiento es muy baja	<ul style="list-style-type: none"> - La temperatura del asiento está en la posición OFF (apagado) - Está activado el modo ahorro de energía 	<ul style="list-style-type: none"> - Ajuste la temperatura del asiento a un nivel más alto - Apague el modo ahorro de energía
La tapa o el asiento se cierran rápido	<ul style="list-style-type: none"> - Los componentes de las bisagras para cierre suave están dañados 	<ul style="list-style-type: none"> - Contacte a Servicio al cliente
Las funciones se activan por turnos sin parar	<ul style="list-style-type: none"> - Modelo de prueba de Asegurador de calidad activado 	<ul style="list-style-type: none"> - Desenchufe el aparato y vuelva a enchufar después de 1 minuto