

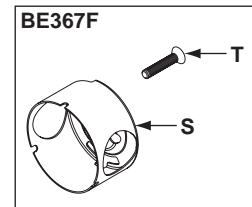

Instrucciones de instalación

Installation Instructions  
BE367/BE367F

Notice d'installation

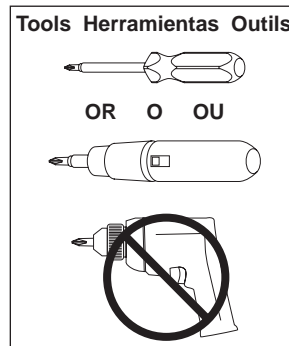

**BE367 Shown**  
Se muestra el modelo BE367  
Modèle BE367 illustré

- A. Key
- B. Cylinder Cap
- C. iButton Assembly
- D. Deadbolt
- E. Mounting Plate
- F. 9v Battery
- G. Mounting Screws (2)
- H. Thumbturn Assembly
- J. Screws (2)
- K. Drive-in Faceplate
- L. Square-corner Faceplate
- M. Rounded-corner Faceplate
- N. Deadbolt/Strike Screws (4)
- P. Strike
- Q. Reinforcement Screws (3)
- R. Dust Box
- S. UL Cup (BE367F ONLY)
- T. UL Screw (BE367F ONLY)

- A. Llave
- B. Tapa del cilindro
- C. Conjunto del iButton
- D. Cerrojo de pasador
- E. Placa de montaje
- F. Batería de 9 V
- G. Tornillos de montaje (2)
- H. Conjunto del dispositivo de mariposa
- J. Tornillos (2)
- K. Placa delantera cilíndrica
- L. Placa delantera de esquinas cuadradas

- M. Placa delantera con esquinas
- N. Tornillos del cerrojo de pasador/placa hembra (4)
- P. Placa hembra
- Q. Tornillos de refuerzo (3)
- R. Caja antipolvo
- S. Taza de UL (BE367F SOLAMENTE)
- T. Tornillo de UL (BE367F SOLAMENTE)

- A. Clé
- B. Coiffe du cylindre
- C. Assemblage du iButton
- D. Pêne dormant
- E. Plaque de montage
- F. Pile de 9 V
- G. Vis de montage (2)
- H. Ensemble du tourniquet
- J. Vis (2)
- K. Tête à encastrer
- L. Tête à coins carrés
- M. Tête à coins carrés
- N. Vis de pêne dormant/gâche (4)
- P. Gâche
- Q. Vis de renfort (3)
- R. Boîte à poussière
- S. Tasse UL (BE367F SEULEMENT)
- T. Vis UL (BE367F SEULEMENT)

**STOP** Without a valid credential you can get locked out

**ALTO** Si no tiene un iButton validado se puede quedar encerrado

**ARRÊT** Sans un dispositif valide, le risque d'être enfermé dehors peut se présenter

**iButton (not included)**  
**iButton (no se incluye)**  
**iButton (non inclus)**

Instalación de la cerradura

**1** **Template Is Included In Box**  
**En la caja se incluye la plantilla**  
**Le gabarit est inclus dans la boîte**

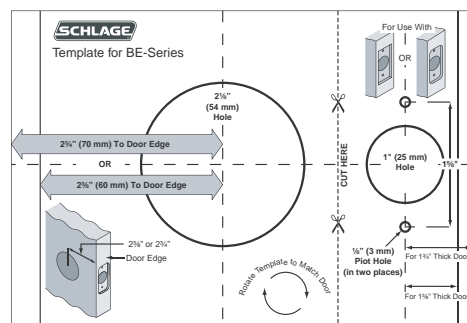

**IMPORTANT: Template shown is not full size**  
**IMPORTANT: La plantilla mostrada no es del tamaño completo**  
**IMPORTANT: Le gabarit illustré n'est pas de taille réelle**

Install Lock

**2** **Check Door Holes**  
**Note:** If holes do not match template, purchase a GuideRight® jig or visit [www.schlage.com](http://www.schlage.com) for door drilling instructions.

**Compruebe los orificios de la puerta**  
**Note:** Si los orificios no coinciden con la plantilla, adquiera la plantilla de taladrar GuideRight® o consulte las instrucciones para taladrar la puerta en [www.schlage.com](http://www.schlage.com).

**Vérifier les trous de la porte**  
**Note:** Si les trous ne correspondent pas au gabarit, se procurer un gabarit GuideRight® ou bien visiter [www.schlage.com](http://www.schlage.com) pour les instructions de perçage de la porte.

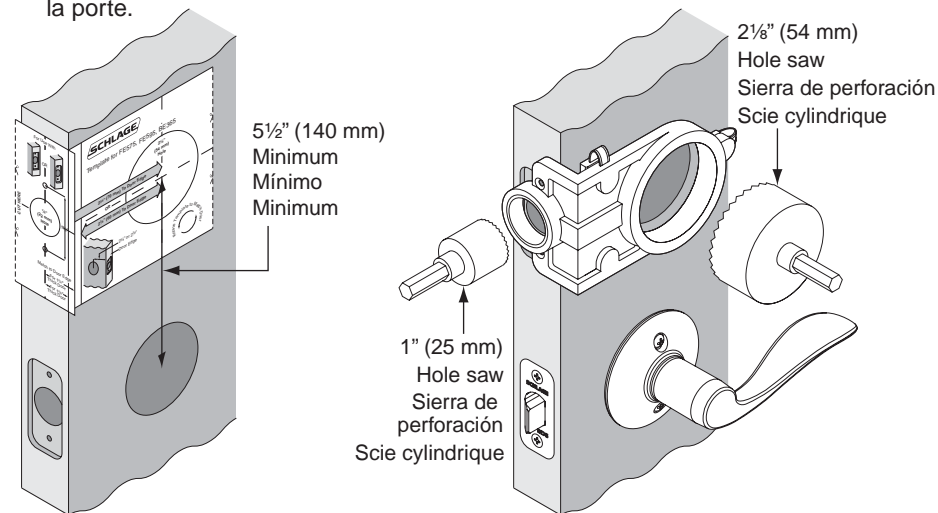

**3** **FOR BE367F ONLY: Measure and Drill Hole**

**SOLAMENTE PARA EL MODELO BE367F: Efectúe la medición y taladre el agujero**

**POUR LE MODÈLE BE367F UNIQUEMENT: Mesurer et percer le trou**

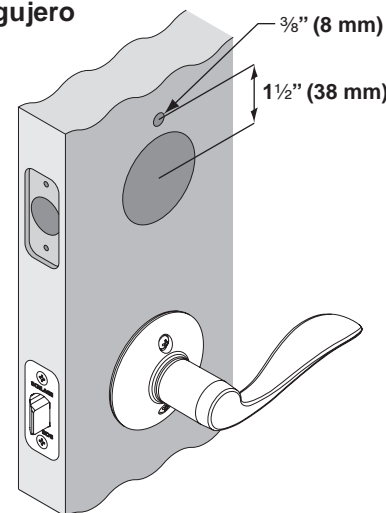

**4** **FOR BE367F ONLY: Install UL Cup**

**SOLAMENTE PARA EL MODELO BE367F: Instale el cilindro UL**

**POUR LE MODÈLE BE367F UNIQUEMENT: Installer la coupelle UL**

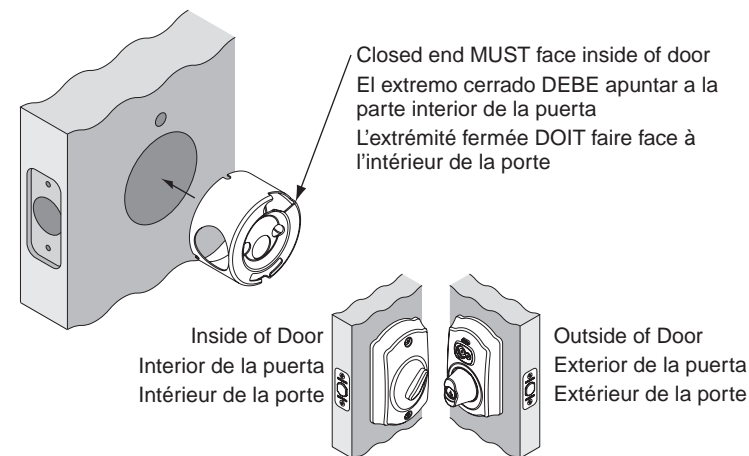

**5** **If Needed, Adjust Deadbolt**

**Si es necesario, ajuste el cerrojo de pasador**  
**Si nécessaire, régler le pêne dormant**

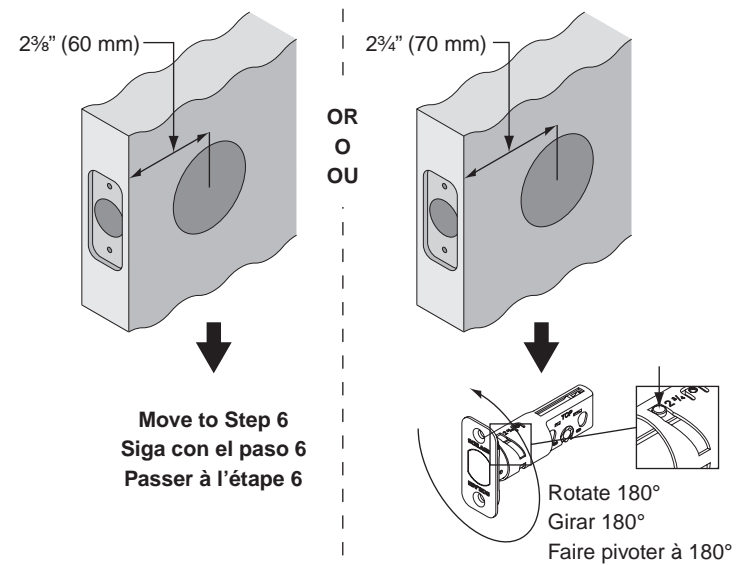

**6** **Choose Deadbolt Faceplate**

Match faceplate to your door.

**Escoja la placa delantera del cerrojo de pasador**  
Hacer que la placa delantera coincida con la puerta.

**Choisir la tête du pêne dormant**  
Faire correspondre la tête à la porte.

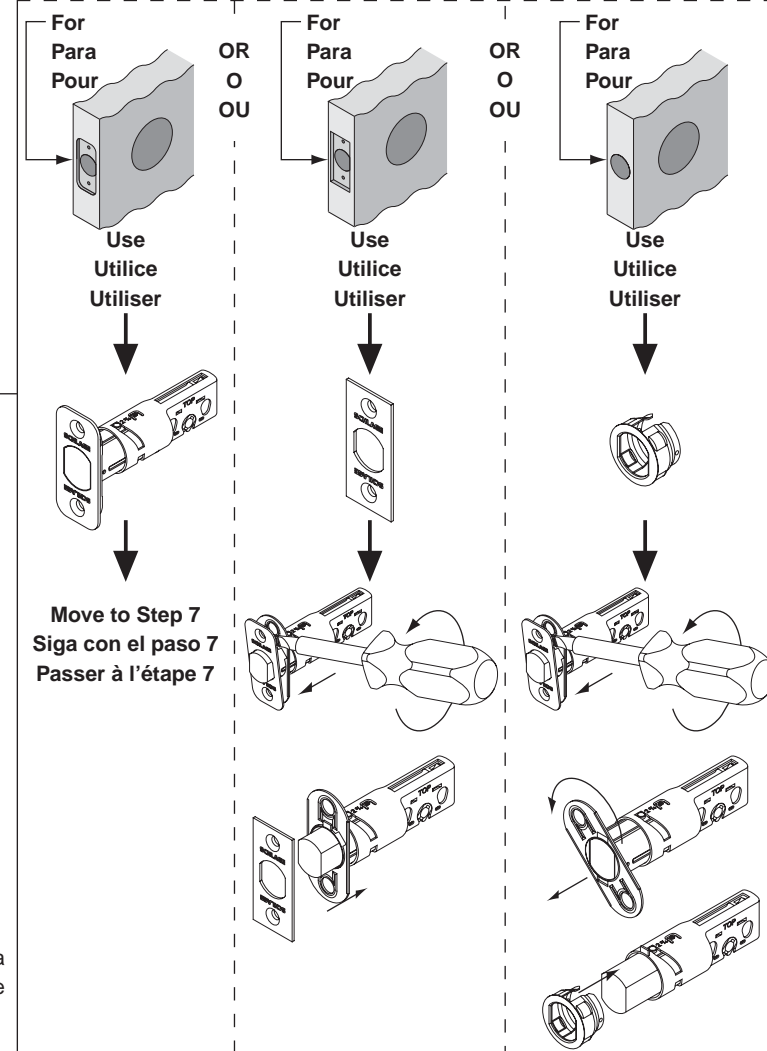

**7** **Install Deadbolt**

**Instale el cerrojo de pasador**  
**Installer le pêne dormant**

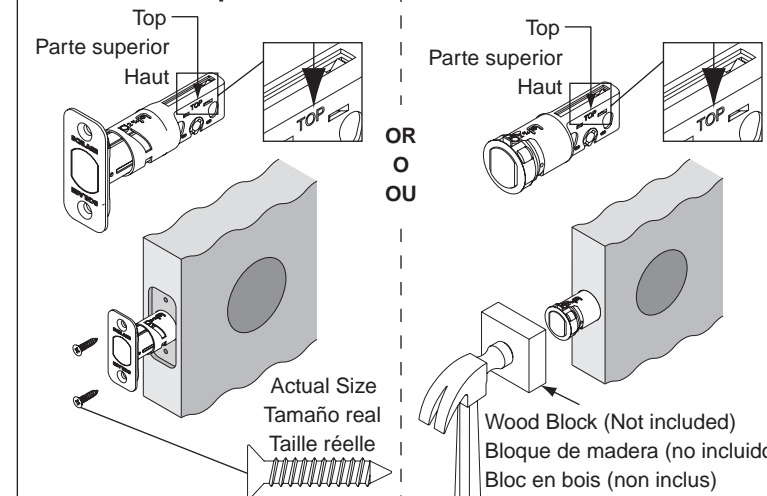

**8 Install Keypad Assembly**  
**IMPORTANT:** Cable passes over top of deadbolt.  
**Instale el conjunto del teclado**  
**IMPORTANTE:** El cable pasa sobre la parte superior del cerrojo de pasador.  
**Installer l'ensemble du clavier**  
**IMPORTANT:** Le câble passe par-dessus le haut du pêne dormant.

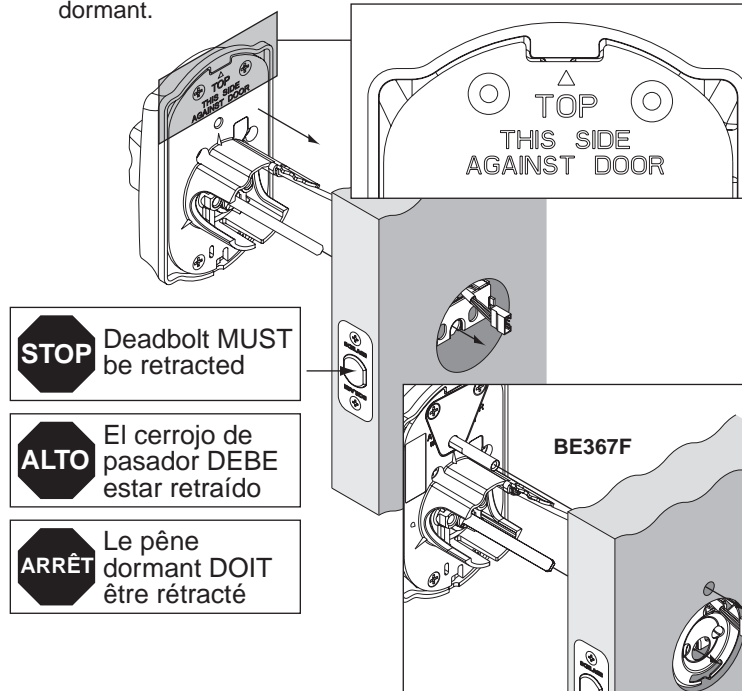

**9 Install Inside Mounting Plate**  
**IMPORTANT:** Pull excess wire through mounting plate.  
**Instale adentro la placa de montaje**  
**IMPORTANTE:** Tire del cable sobrante a través de la placa de montaje.  
**Install Inside Mounting Plate**  
**IMPORTANT:** Tirer le fil en excès à travers la plaque de montage.

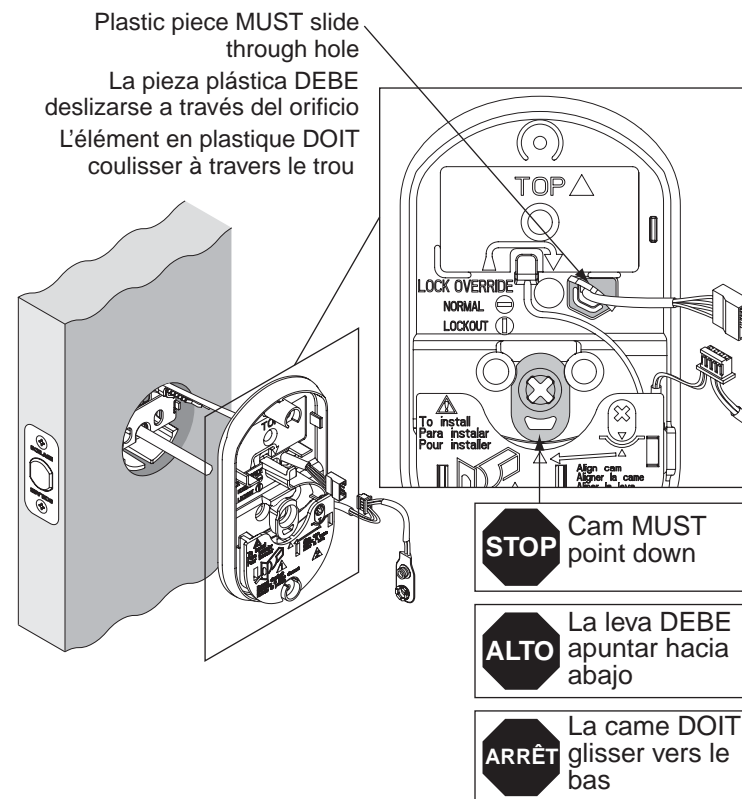

**10 Check Cam and Install Screws**  
**Compruebe la leva e instale los tornillos**  
**Vérifier la came et poser les vis**  
**NOTE:** Ensure lock is straight before tightening.  
**NOTA:** Antes de apretar, asegurarse de que la cerradura está recta.  
**REMARQUE:** S'assurer que la serrure est droite avant de serrer.

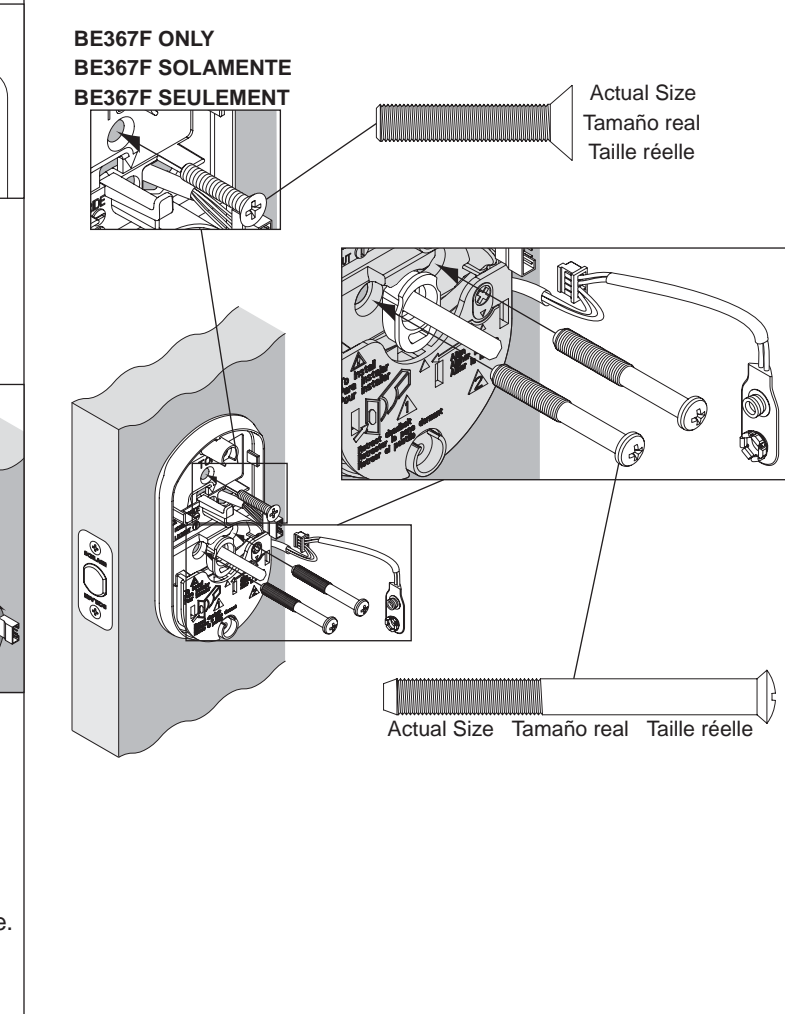

**11 Install Battery and Connect Cables**  
**Instale la batería y conecte los cables**  
**Installer la pile et connecter les câbles**

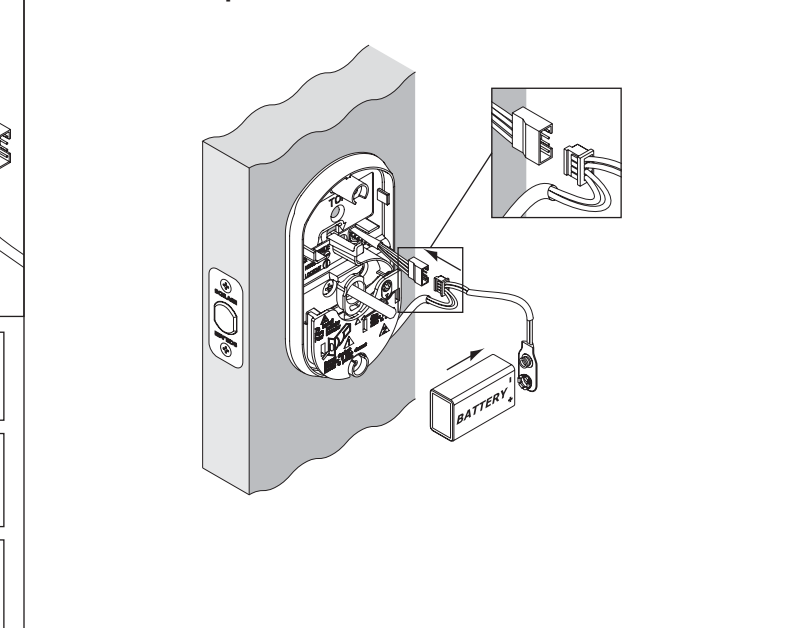

**12 Route and Tuck Cables**  
**Dirija y remeta los cables**  
**Acheminer et rentrer les câbles**

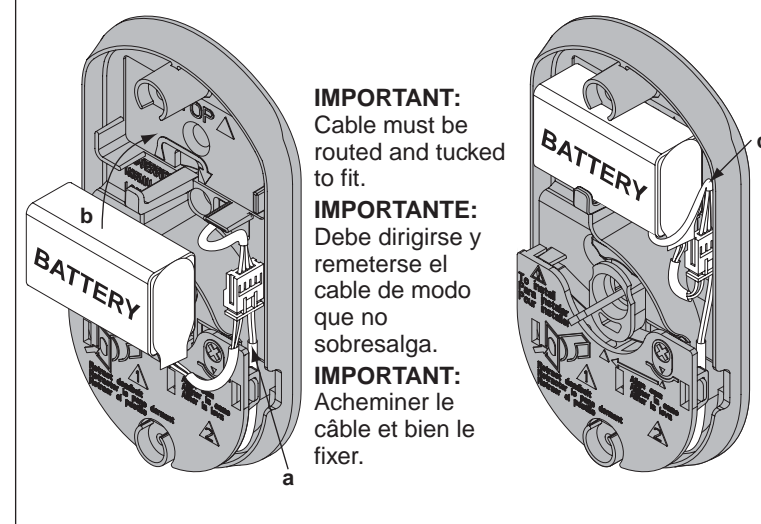

**13 Install Thumbturn**  
**Instale el dispositivo de mariposa**  
**Poser le tourniquet**

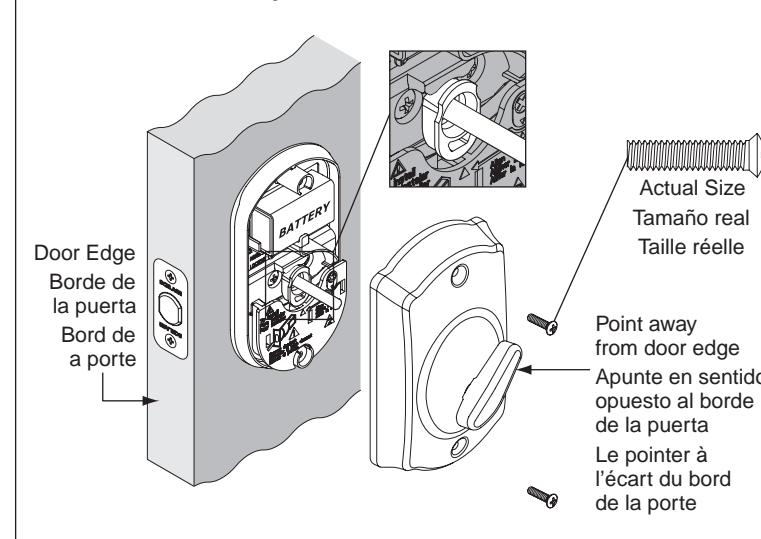

**14 Install Strike and Dust Box**  
**Instalación de la placa hembra y caja antipolvo**  
**Poser la gâche et boîte à poussière**

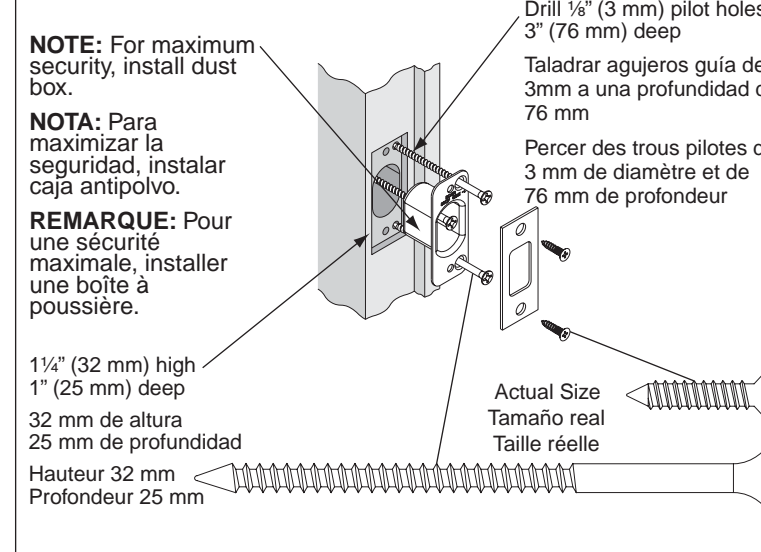

**Check Operation**  
**Verifique el funcionamiento**  
**Vérification**

**A If you have a yellow construction iButton Credential, then test lock operation**  
**IMPORTANT:** If the BE367 is unprogrammed, then all yellow construction iButtons will operate lock. Yellow Construction iButtons are disabled automatically when the BE367 is programmed.

**Si tiene un iButton amarillo validado para la etapa de la construcción, compruebe entonces el funcionamiento de la cerradura**  
**IMPORTANT:** Todos los iButtons amarillos para la etapa de la construcción abren la cerradura si la BE367 no ha sido programada. Una vez que la BE367 ha sido programada, los iButtons amarillos para la etapa de la construcción quedan automáticamente deshabilitados.

**Tester le fonctionnement de la serrure avec le dispositif iButton valide de couleur jaune**  
**IMPORTANT :** Si le modèle BE367 n'est pas programmé, tous les dispositifs iButton de couleur jaune fonctionneront sur la serrure. Les dispositifs iButton de couleur jaune sont désactivés automatiquement lorsque le modèle BE367 est programmé.

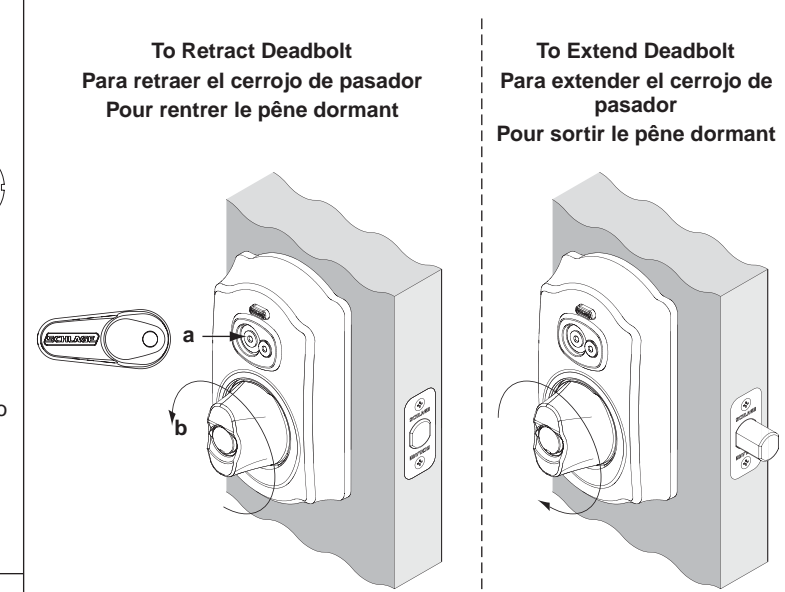

**B For Programming, See the SMS/SMS Express Site Set-Up Guide**  
**Para efectuar la programación, consulte la Guía de configuración "SMS/SMS Express Site"**  
**Pour la programmation, Voir le guide de configuration SMS/SMS Express Site**

Questions? (888) 805-9837  
 ¿Preguntas? (888) 805-9837  
 Des questions? (888) 805-9837

**IR Ingersoll Rand**  
 Security Technologies

©2007 Schlage Lock Company  
 Printed in U.S.A.  
 P515-488 Rev. 08/07-b