

RFG293HA



Refrigerator user manual

English

imagine the possibilities

Thank you for purchasing this Samsung product.
To receive more complete service or accessory parts,
please register your product at or contact

www.samsung.com/register
1-800-SAMSUNG (726-7864)



Features of your new Refrigerator

KEY FEATURES OF YOUR NEW REFRIGERATOR

Your Samsung French Door Refrigerator comes equipped with various innovative storage and energy-efficient features.

- **Twin Cooling System**

The fridge and freezer have separate evaporators. Due to this independent cooling system, the fridge and freezer cool more efficiently. Additionally, this separate air flow system prevents food odor in one compartment from seeping into the other compartment.

- **Cool Select Pantry^{PLUS}**

The Cool Select pantry^{PLUS} is a full-width drawer with adjustable temperature control.

- **Bigger & Wider Space**

The wide shelf area and pantry provide enough space for larger items like a pizza box, etc. The wide freezer drawer also provides enough space for 2~3 turkeys.

- **Secure Auto Close**

The Secure Auto Close feature automatically closes a door that is slightly open.

- **Compact Ice Maker**

The ice maker can dispense cubed ice.

- **Digital Display and Temperature Control**

- **Slim Water Filtration System**

A slim water filter is placed between the crispers so you can change the filter conveniently without removing items from refrigerator.

- **Door Alarm**

A helpful beeper alerts you if a door is ajar.

- **Tilting Pocket**

The Tilting pocket can be used to store up to a 16" pizza.

- **Auto Pull Out Drawer**

The upper drawer in the freezer comes out automatically as you open the freezer door.

- **Super Extended Drawer**

A large slide-out drawer for easy freezer organization.

- **EZ-Open Handle System**

Lets you open the freezer door with less effort.

- **Energy Star**

This Energy star labeled product may save you money on your energy costs.



SAMSUNG

For easy future reference, write the model and serial number down. You will find your model number and serial number on the left side of the refrigerator.

Model # _____

Serial # _____

Safety Information











SAFETY INFORMATION

Before using your new Samsung French Door Refrigerator, please read this manual thoroughly to ensure that you know how to operate the features and functions that your new appliance offers safely and efficiently.

This appliance is not intended for use by persons (including children) with reduced physical, sensory, or mental capabilities, or those who lack experience and knowledge, unless they have been given supervision or instruction concerning the use of the appliance by a person responsible for their safety.

Because the following instructions cover various models, the characteristics of your refrigerator may differ slightly from the refrigerator described in this manual. If you have any question, contact us at 1-800-SAMSUNG or find help and information online at www.samsung.com.

Important safety symbols and precautions:

 WARNING	Hazards or unsafe practices that may result in severe personal injury or death.
 CAUTION	Hazards or unsafe practices that may result in minor personal injury or property damage.
	Do NOT attempt.
	Do NOT disassemble.
	Do NOT touch.
	Follow directions carefully.
	Unplug the power plug from the wall socket.
	Make sure the refrigerator is grounded to prevent electric shock.
	Call the contact center for help.
	Note.

These warning signs are here to prevent injury to you and others.

Please follow them carefully.

After reading this section, keep it in a safe place for future reference.

SEVERE WARNING SIGNS FOR INSTALLATION

-  • Do not install the refrigerator in a damp place or place where it may come in contact with water.
 - Deteriorated insulation of electrical parts may cause an electric shock or fire.
- Do not place this refrigerator in direct sunlight or expose to the heat from stoves, room heaters or other appliance.
- Do not plug several appliances into the same multiple power strip. The refrigerator should always be plugged into its own individual electrical outlet which has a voltage rating that matches the voltage listed on the refrigerator's rating plate.
 - This provides the best performance and also prevents overloading house wiring circuits, which could cause a fire hazard from overheated wires.

Safety Information

- **If the wall socket is loose, do not insert the power plug.**
 - There is a risk of electric shock or fire.
- **Do not use a cord that shows cracks or abrasion damage along its length or at either end.**
- **Do not bend the power cord excessively or place heavy articles on it.**
- **Never unplug your refrigerator by pulling on the power cord. Always grip plug firmly and pull straight out from the outlet.**
 - Damage to the cord may cause a short-circuit, fire and/or electric shock.
- **Do not use aerosols near the refrigerator.**
 - Aerosols used near the refrigerator may cause an explosion or fire.

-
- ★ **This refrigerator must be properly installed and located in accordance with the manual before it is used.**
 - **Connect the power plug in proper position with the cord hanging down.**
 - If you connect the power plug upside down, the wire can get cut off and cause a fire or electric shock.
 - **When moving the refrigerator, be careful not to roll over or damage the power cord.**
 - This constitutes a fire hazard.
 - **Make sure that the power plug is not squashed or damaged by the back of the refrigerator.**
 - **Keep the packing materials out of reach of children.**
 - There is a risk of death from suffocation if a child puts the packing materials on his or her head.
 - **The appliance must be positioned so that the plug is accessible after installation.**
 - **You need to remove all the protective plastic film before you initially plug the product in.**

-
- ⚡ **The refrigerator must be safely grounded**
 - Always make sure that you have grounded the refrigerator before attempting to investigate or repair any part of the appliance. Power leakages can cause severe electric shock.
 - **Never use gas pipes, telephone lines or other potential lightning attractors as an electrical ground.**
 - Improper use of the grounding plug can result in a risk of electric shock.
 - If it is necessary to use an extension cord, use only a 3-wire extension cord that has a 3-blade grounding plug and a 3-slot receptacle that will accept the plug on the appliance. The marked rating of the extension cord should be AC115-120 V, 10 A, or more. If a grounding adapter is used, make sure the receptacle box is fully grounded.
 - ✍ **If the power cord is damaged, have it replaced immediately by the manufacturer or its service agent.**

CAUTION SIGNS FOR INSTALLATION

- ★ **Allow sufficient space to install the refrigerator on a flat surface.**
 - If your refrigerator is not level, the internal cooling system may not work correctly.
- **Keep the ventilation in the appliance enclosure or mounting structure clear of obstruction.**
- **Allow the appliance to stand for 2 hours after installation.**

SEVERE WARNING SIGNS FOR USING

- ☒ **Do not insert the power plug with wet hands.**
- **Do not store articles on the top of the appliance.**
 - When you open or close the door, the articles may fall and cause personal injury and/or material damage.
- **Do not put a container filled with water on the refrigerator.**
 - If spilled, there is a risk of fire or electric shock.
- **Children should be supervised to ensure that they do not play with the appliance.**
- **Do not let children hang on the door. A serious injury may occur.**
- **Do not let children enter inside of the refrigerator. There is a risk of children entrapment.**



SEVERE WARNING SIGNS FOR USING

-  • **Do not insert your hands into the bottom area under the appliance.**
 - Any sharp edges may cause personal injury.
 - **Do not let children step on a drawer's cover.**
 - The drawer may break and cause them to slip.
 - **Do not overfill the refrigerator with food.**
 - When you open the door, an item may fall out and cause personal injury or material damage.
 - **Do not touch the inside walls of the freezer or products stored in the freezer with wet hands.**
 - This may cause frostbite.
 - **Never put fingers or other objects into the water dispenser hole, ice chute, or ice maker bucket.**
 - It may cause personal injury or material damage.
 - **Do not spray flammable gas near the refrigerator.**
 - There is a risk of explosion or fire.
 - **Do not store volatile or flammable substances in the refrigerator.**
 - The storage of benzene, thinner, alcohol, ether, LP gas and other such products may cause explosions.
 - **Do not store pharmaceuticals products, scientific materials, or temperature sensitive products in the refrigerator.**
 - Products that require strict temperature controls must not be stored in the refrigerator.
 - **Do not place or use an electrical appliance inside the refrigerator, unless it is of a type recommended by the manufacturer.**
 - **Do not use mechanical devices or any other means to accelerate the defrosting process, other than those recommended by the manufacturer.**
 - **Do not damage the refrigerant circuit.**
-

-  • **Do not disassemble or repair the refrigerator by yourself.**
 - You run risk of causing a fire, malfunction and/or personal injury.
 - When the interior or exterior LED lamp has gone out, please contact your service agents.
-

-  • **Children should be supervised to ensure that they do not play with the appliance.**
 - **Bottles should be stored tightly together so that they do not fall out.**
 - **This product is intended only for the storage of food in a domestic environment.**
 - **If a gas leak is detected, avoid any naked flames or potential sources of ignition and air the room in which the appliance is standing for several minutes.**
 - **Use only the LED Lamps provided by manufacturer or service agents**
-

-  • **If there are burning smells or smoke, pull out power plug immediately and contact your Samsung Electronics service center.**
 - **If you experience difficulty when changing the light, contact a service agent.**
 - **If the product is equipped with LED Lamps, do not disassemble the Lamp Cover and LED Lamp by yourself.**
 - Please contact your service agents.
 - **If any dust or water is in refrigerator, pull out the power plug and contact your Samsung Electronics service center.**
 - Otherwise there is a risk of fire
-



CAUTION SIGNS FOR USING

-  • **Do not re-freeze frozen foods that have thawed completely.**

Do not place carbonated or fizzy drinks in the freezer compartment. Do not put bottles or glass containers in the freezer.

 - When the contents freeze, the glass may break and cause personal injury.
-  • **Service warranty and Modification.**
 - Any changes or modifications performed by a 3rd party on this finished appliance are not covered under Samsung warranty service, nor can Samsung be responsible for safety issues that result from 3rd party modifications.

Safety Information

- ★ • **Do not block air holes.**
 - If the air holes are blocked, especially with a plastic bag, the refrigerator can be over cooled. If this cooling period lasts too long, the water filter may break and cause water leakage.
 - **If the refrigerator is disconnected from the power supply, you should wait for at least five minutes before plugging it back.**
 - **If you have a long vacation planned or the refrigerator is not to be used for a long period of time, you must empty the refrigerator and pull out the power plug.**
 - Letting the refrigerator run for a long time without using it can cause the insulation to deteriorate and may cause a fire.
 - Wipe excess moisture from the inside and leave the doors open.
 - Otherwise, odor and mold may develop.
 - **To get the best performance from the product:**
 - Do not place foods too close to the vents at the rear of the appliance as it can obstruct free air circulation in the refrigerator compartment.
 - Wrap food up properly or place it in airtight containers before putting it into the refrigerator.
 - **Fill the water tank, ice tray, and water cubes only with potable water.**
-
- ✎ • **If the product is flooded, make sure to contact your nearest service center.**
 - There is a risk of electric shock or fire.

CAUTION SIGNS FOR CLEANING

- ☒ • **Do not directly spray water on the inside or outside the refrigerator.**
 - There is a risk of fire or electric shock.
 - ★ • **Remove any foreign matter or dust from the power plug pins. Do not use a wet or damp cloth when cleaning the plug.**
 - Otherwise, there is a risk of fire or electric shock.
 - 🔌 • **Unplug the refrigerator before cleaning or making repairs.**
-

State of California Proposition 65 Warnings:

The California Safe Drinking Water and Toxic Enforcement Act requires the Governor of California to publish a list of substances known to the State of California to cause cancer, birth defects, or other reproductive harm, and requires businesses to warn of potential exposure to such substances. This product contains a chemical known to the State of California to cause cancer, birth defects, or other reproductive harm. This appliance can cause low-level exposure to some of the substances listed, including benzene, formaldehyde, and carbon monoxide.

SEVERE WARNING SIGNS FOR DISPOSAL

- ★ • **Risk of child entrapment. Before you throw away your old refrigerator or freezer :**
 - Take off the doors.
 - Leave the shelves in place so that children can not easily climb inside.
- **Please dispose of the packaging material from this product in an environmentally friendly manner.**
- **Leave the shelves in place so that children can not easily climb inside. Ensure that none of the pipes on the back of the appliance are damaged prior to disposal.**
- **When disposing of this refrigerator, remove the door/door seals and door latch so that small children or animals cannot become trapped inside.**
Children should be supervised to ensure that they do not play with the appliance.
- **Cyclopentane is used as in the insulation. The gases in the insulation material require a special disposal procedure. Please contact your local authorities in regard to the environmentally safe disposal of this product. Ensure that none of the pipes on the back of the refrigerator are damaged prior to disposal.**

Contents

SETTING UP YOUR FRENCH DOOR REFRIGERATOR

08

- 08 Getting ready to install the refrigerator
- 09 Accessories and required tools
- 09 Removing the refrigerator doors
- 11 Disassemble the freezer drawer
- 12 Reattaching the refrigerator doors
- 14 Assemble the freezer drawer
- 15 Adjusting the level
- 16 Making minor adjustments between doors
- 17 Adjusting the freezer drawer level
- 18 Installing a water line kit
- 19 Connecting the water supply line to the refrigerator
- 20 Completing the set up

OPERATING YOUR FRENCH DOOR REFRIGERATOR

21

- 21 Using the control panel & display
- 26 Parts and features
- 27 Storing food in the fridge
- 27 Storing food in the freezer drawer
- 28 Using the Cool Select Pantry^{PLUS}
- 29 Removing the refrigerator accessories
- 30 Using the doors
- 30 Using the tilting pocket
- 31 Removing the freezer accessories
- 32 Food storage tips
- 34 Cleaning the refrigerator

TROUBLESHOOTING

35

- 35 Troubleshooting

WARRANTY

36

Setting up your French Door Refrigerator

GETTING READY TO INSTALL THE REFRIGERATOR

Congratulations on your purchase of the Samsung French Door Refrigerator. We hope you enjoy the state-of-art features and efficiencies that this new appliance offers.

Selecting the best location for the refrigerator

- A location with easy access to the water supply.
- A location without direct exposure to sunlight.
- A location with a leveled floor.
- A location with enough space for the refrigerator doors to open easily.
- Allow sufficient space to the right, left, back and top for air circulation. If the Refrigerator does not have enough space, the internal cooling system may not work properly.
- Please ensure that appliance can be moved freely in the event of maintenance & service.

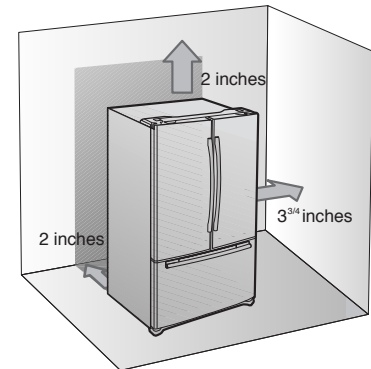

If your refrigerator has an ice maker, allow extra space at the back for the water line connections. When you install the refrigerator next to a fixed wall, you need a minimum clearance is 3 3/4" (95mm) between the refrigerator and wall to allow the door to swing open.

First thing! Make sure that you can easily move your refrigerator to its final location by measuring doorways (both width and height), thresholds, ceilings, stairways, etc.

The following chart details the exact height and depth of this Samsung French Door Refrigerator.

Model	Depth "A"	Width "B"	Height "C"	Overall Height "D"	Depth "E"
RFG293HA	32.91" (836mm)	35.75" (908mm)	68.66" (1744mm)	69.84" (1774mm)	35.63" (905mm)

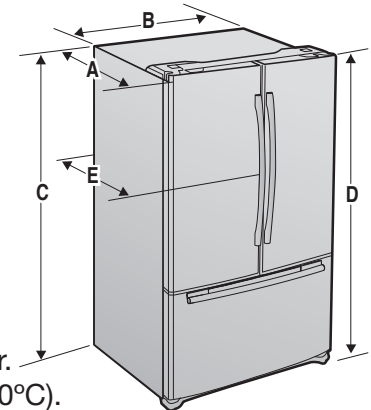

- Allow clearance to the right, left, back and top when installing. This will help reduce power consumption and keep your energy bills lower.
- Do not install the refrigerator where the temperature will go below 50°F (10°C).
- Do not locate the refrigerator where it may become wet.

CAUTION When moving your refrigerator To prevent floor damage, be sure the front adjusting legs are in the up position (above the floor). Refer to "Adjusting the level" in the manual (on page15).

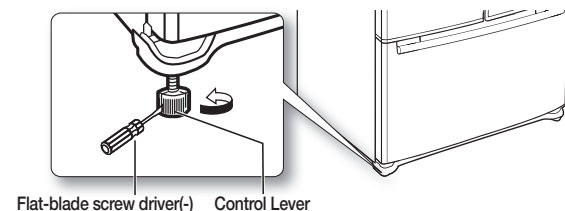

FLOORING

For proper installation, this refrigerator must be placed on a leveled surface of hard material that is the same height as the rest of the flooring. This surface should be strong enough to support a fully loaded refrigerator, or approximately 328lbs (150kg). To protect the finish of the flooring, cut a large section of the cardboard carton and place it under the refrigerator where you are working. When moving a refrigerator, you need to pull and push it straight forwards or back. Do not wiggle it from side to side.

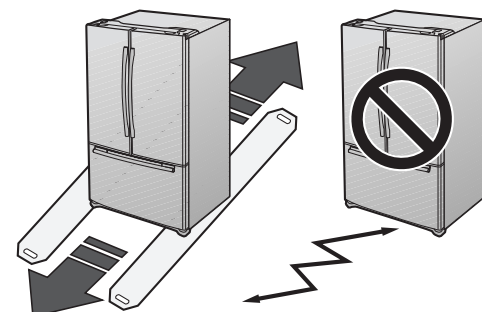

ACCESSORIES AND REQUIRED TOOLS

Make sure the following accessories are included with your refrigerator :

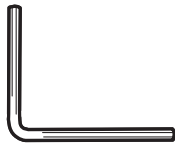

Hex wrench



Fastener

Required Tools (Not provided)

You need the following tools to complete the installation of your refrigerator:



Phillips screwdriver(+)



Flat-blade screwdriver(-)



Socket wrench (10mm)



Pliers



Allen wrench(3/16")
(5mm)

REMOVING THE REFRIGERATOR DOORS

Some installations require door removal to transport the refrigerator to its final location.

Do not remove the door/drawer if you don't need to. If you do not need to remove the refrigerator doors, go to adjusting the level. If you need to remove the doors, continue below. Before removing the door/drawer make sure you read following items:

 **WARNING** Disconnect power to the refrigerator before removing the door or drawer.

-  • Be careful not to drop, damage or scratch the door/drawer while removing them.
- Be careful not to get injured while removing the door/drawer.
- Reattach the door/drawer properly to avoid:
 - Moisture from air leakage.
 - Uneven door alignment.
 - Wasting energy due to improper door seal.

Disassemble the refrigerator doors

 **WARNING** Be careful not to drop and scratch the doors while removing the doors.

Disassemble the refrigerator doors

1. With the door opened, remove the cap top table (1) with a flat-blade screwdriver(-), and close the door. Remove the 3 screws holding down the top table (2) and turn it over with several wires connected.

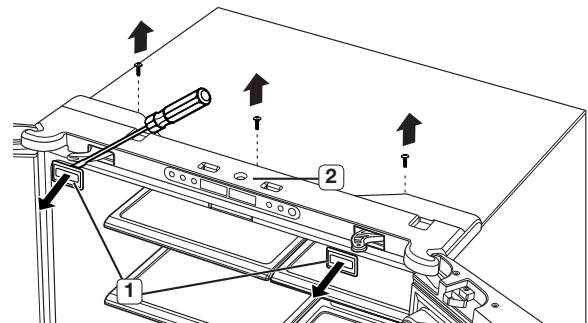

Setting up your French Door Refrigerator

2. Disconnect two connectors (3) at each side of the top cap, the one connector (7) on right side door and the other connector (4) on left side door. Remove the tube (5) with pressing the dark gray color part (6) of the water line coupler.

 CAUTION If a red clip is on the coupler, it must be removed before removing the tube.

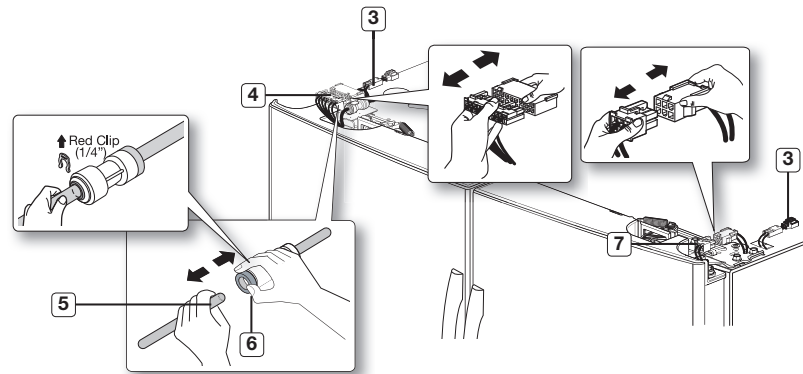

3. Remove the 3 hex head bolts (7) attached to the upper left and right door hinges with a socket wrench (10mm). Remove the ground screw (8) attached to the upper left and right door hinges with a philips screwdriver (+). Remove the upper left and right door hinges (9).

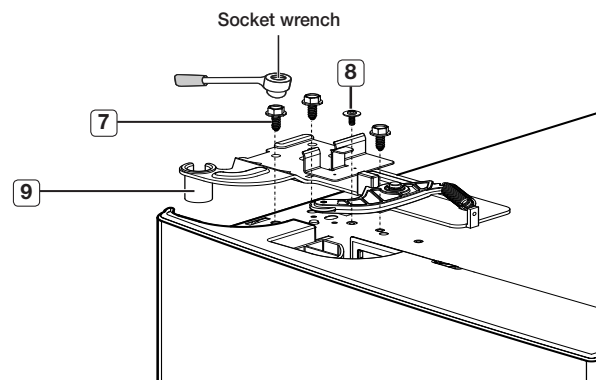

4. Lift the door straight up to remove.

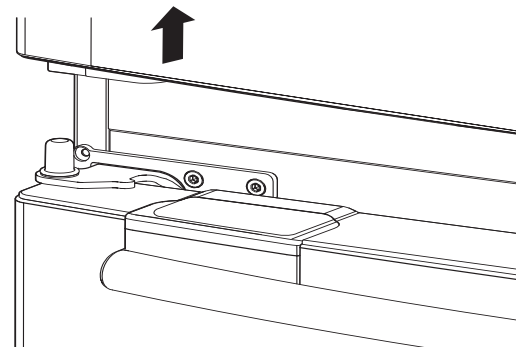

5. Remove the screw (10) attached to the lower left and right door hinges with a philips screwdriver (+). Remove the 2 hex head bolts (11) attached to the lower left and right door hinges with an allen wrench (3/16"). Remove the lower left and right door hinges (12).

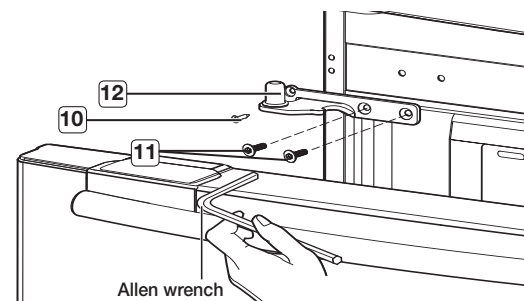

DISASSEMBLE THE FREEZER DRAWER

1. Take out the upper drawer by lifting it up.

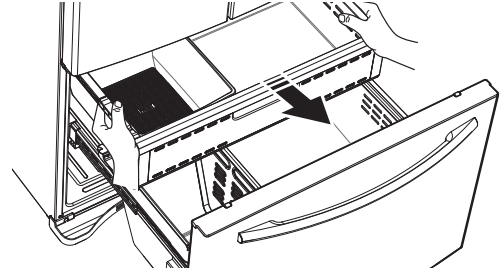

2. Slightly pull the left support guard (2) to the left, allowing the pizza pocket (1) just enough room to slip off the hook. Then pull the pizza pocket (1) forward.

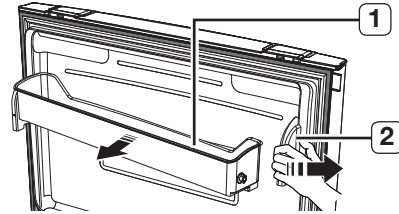

3. Lift up the bottom of the support guard (2) and pull it inward to remove it.

 Do it again, for right side.

 Be careful not to break the parts.
CAUTION

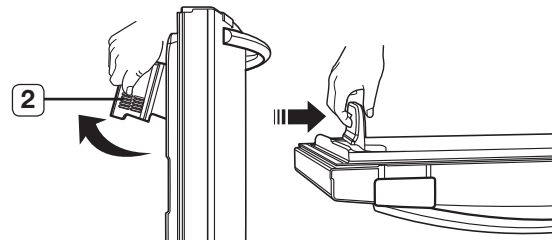

4. Take out the lower basket (3) by lifting the basket up from the rail system.

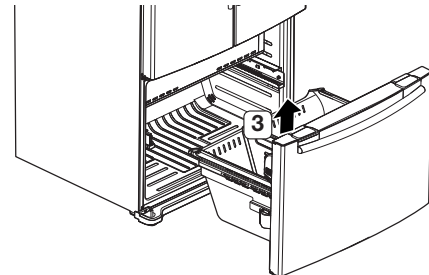

5. Remove 4 hex head bolts from both sides with a socket wrench (10mm).

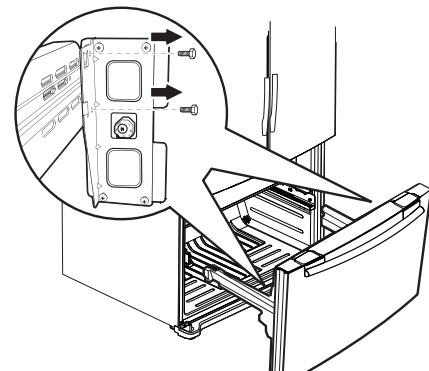

6. Lift up the freezer door from the rails.

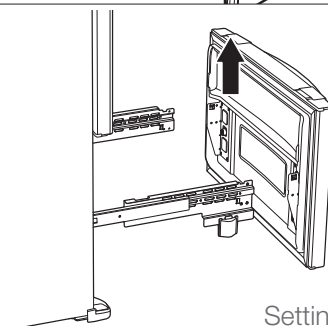

Setting Up _11

Setting up your French Door Refrigerator



Putting too much food into the freezer drawers can prevent the freezer from closing completely and can cause frost build-up.

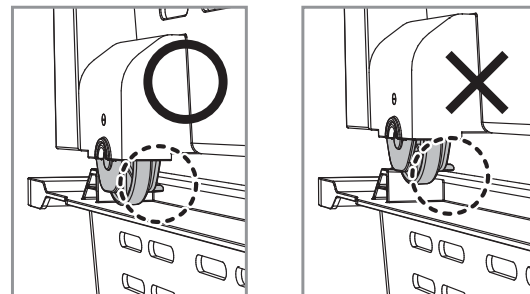

REATTACHING THE REFRIGERATOR DOORS

Assemble the refrigerator doors

1. Reattach the lower left and right door hinges ((1)). With a Philips head screwdriver, insert the screw ((2)) into the lower left and right door hinges, and then tighten. Insert the 2 hex head bolts ((3)) into the lower left and right door hinges, and then tighten with an allen wrench (3/16").

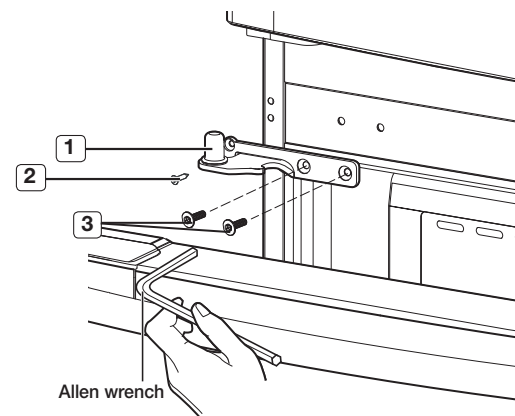

2. Place the hole in the bottom of the door over the door hinge ((1)).



Be careful not to miss the hinge cap because it can be easily taken off.

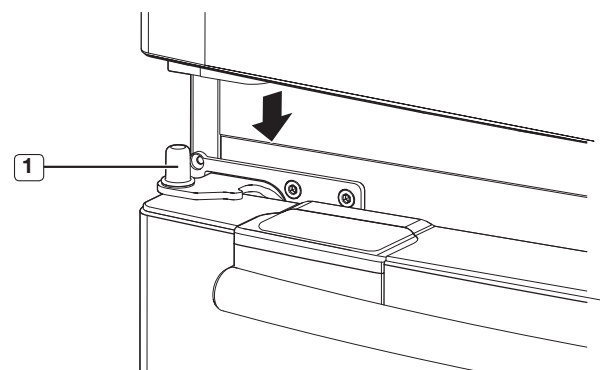

3. Insert the upper hinges ((4)) into the holes at the top of the doors. Insert the 3 hex head bolts ((5)) into the upper left and right door hinges, and then tighten with a socket wrench (10mm). Insert the ground screw ((6)) into the upper left and right door hinges, and then tighten with a philips screwdriver (+).

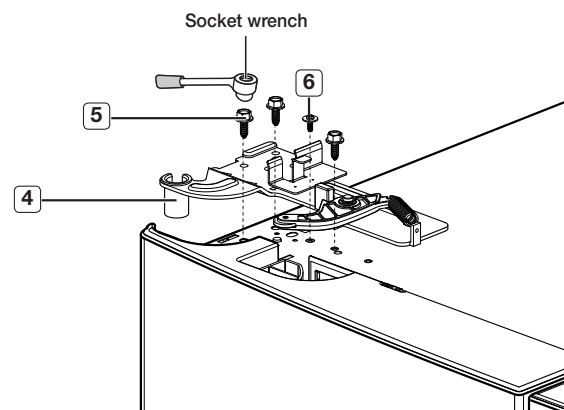

REATTACHING THE REFRIGERATOR DOORS

4. Connect the water line (5) and then insert a clip on the coupler with pulling tube. Connect the one connector (4) on left side door, the other connector (7) on right side door and two connectors (3) at each side of the top cap.

 The clip is enveloped inside of the top cap.

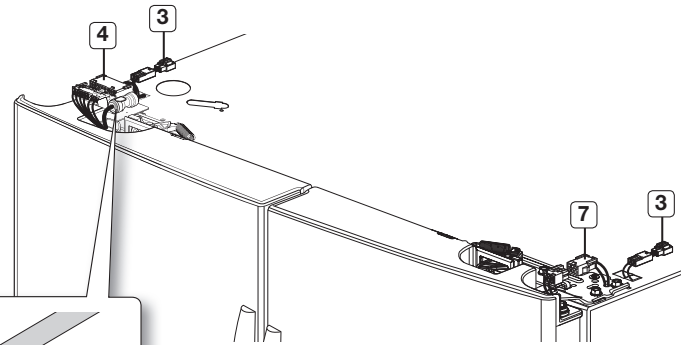
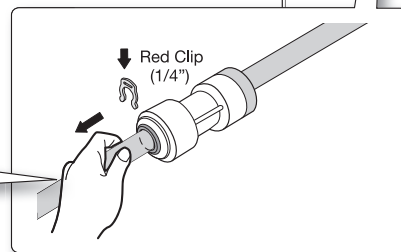
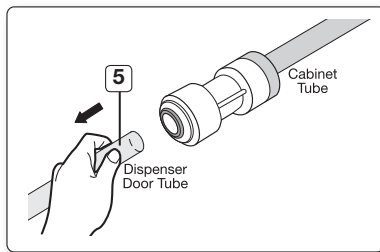

5. Position the top table (2) in place. Insert the 3 screws into the top table, and tighten with a philips screw driver (+). Open the door, reinsert the cap top table (1) and close the doors.

 When reattaching the top table, make sure that the wires are not pressed or damaged by the hinge cover.

 After assembling, close the door and check to see whether the door has gaps between gaskets or is tilted. If they are, please refer to "Adjusting the level" on page 15.

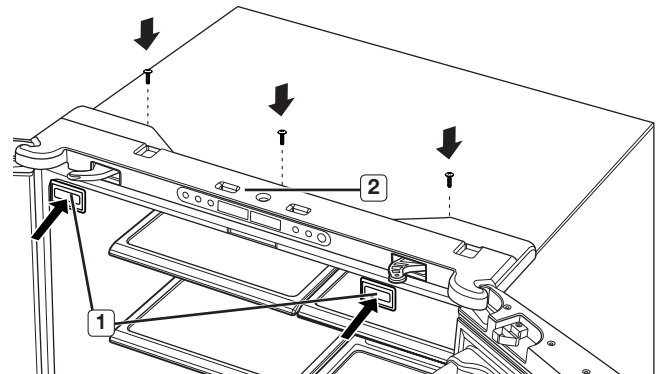

Setting up your French Door Refrigerator

ASSEMBLE THE FREEZER DRAWER

1. Pull out the rails fully on each side of the cabinet.

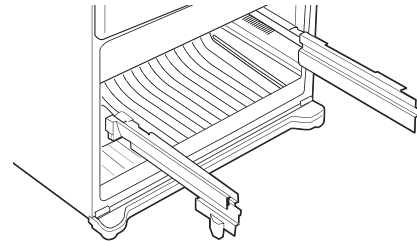

2. Attach the freezer door front onto the open slots on the sides.

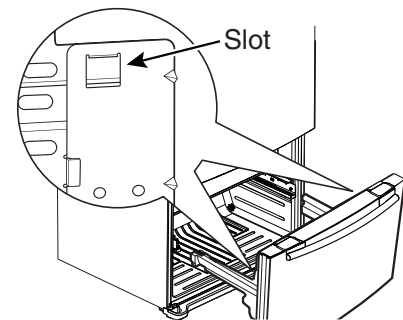

3. Tighten 4 hex head bolts completely with a socket wrench(10mm).

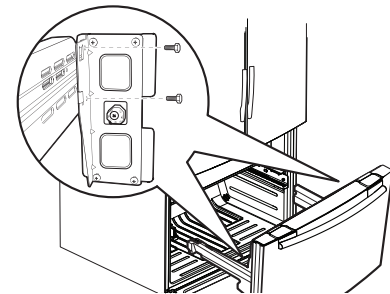

4. Insert the lower basket (1) into the rail system.

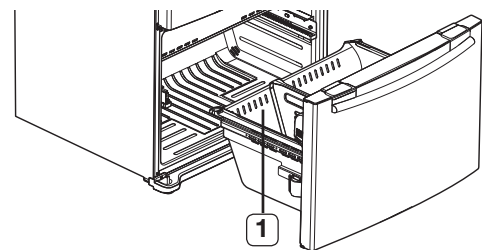

5. Hook the ends of the tilting pocket (2) onto the brackets (3) and push down until they are locked into place.

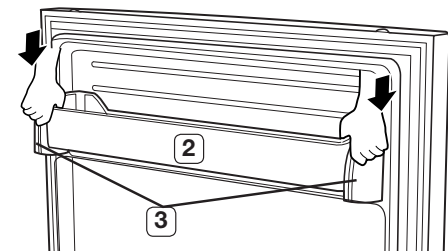

 Remove 2 pieces of tape (4) attached to the side of the drawer bin. Reattach the tape in the same position when moving the refrigerator to prevent scratching the drawer bin.

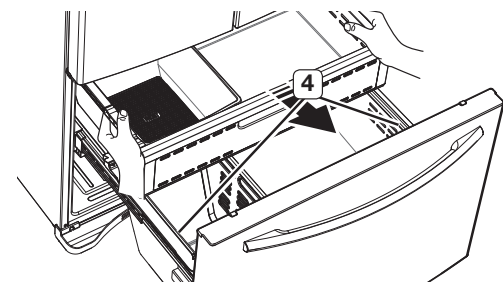

Setting up your French Door Refrigerator

ADJUSTING THE LEVEL

Make sure the refrigerator is level so that you can make final adjustments. Use a level to test if the refrigerator is level both side to side and back to front. If the refrigerator is not level, it will not be possible to get the doors perfectly even, which may cause moisture condensation and increased energy bills. Below is an example of how to level the refrigerator if the left side of the refrigerator is lower than the right side.

How to adjust the level

1. Open the freezer drawer and remove the lower basket. (See to page 11)
2. Remove the two screws (1) attached to the cover leg front (2) with a Philips screwdriver(+).

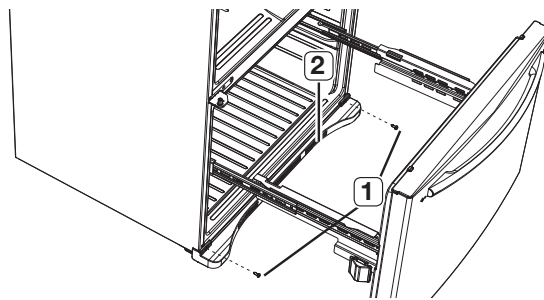

3. Remove the cover leg front (2) by lifting the bottom part of the cover leg front up and pulling it out.

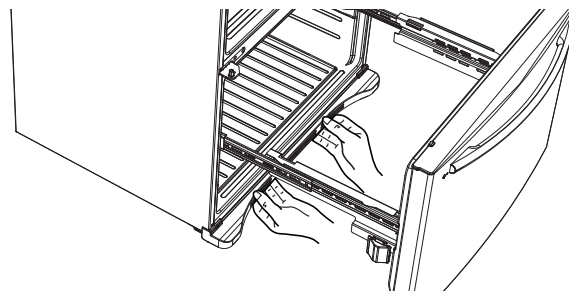

4. Insert a flat-blade screwdriver (-) into a notch on the left control lever, and turn it count clockwise to level the refrigerator. (You turn the lever clockwise to lower the refrigerator and counterclockwise to raise it.)

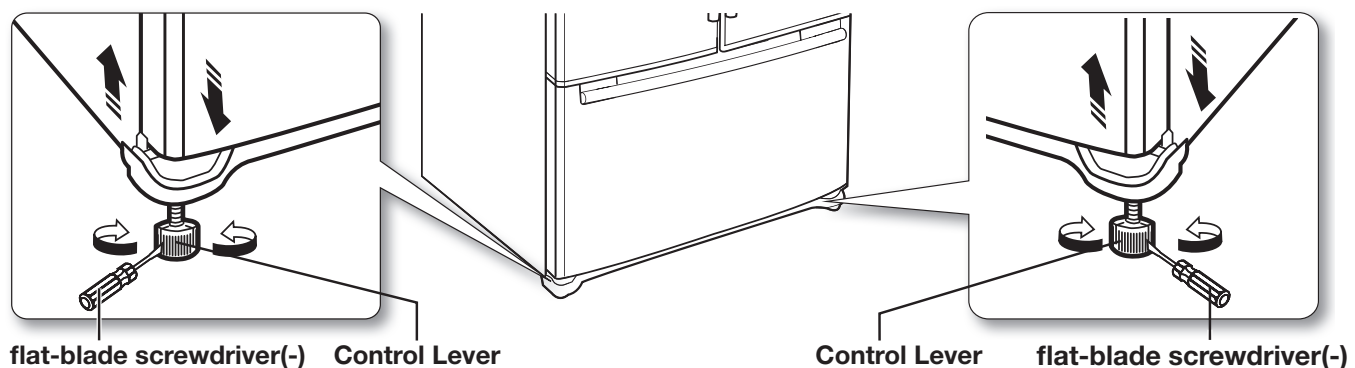

CAUTION Both control levers must be touching the floor to avoid possible personal injury or property damage because of tipping.

- ✎ If the right side is lower, perform the same procedure, but with the right control lever.
- ✎ It is difficult to remove the cover leg front from the refrigerator, so we do not recommend making small adjustments with the control lever. Instead, refer to the next page for the best way to make minor adjustments to the doors.

Setting Up _15

Setting up your French Door Refrigerator

MAKING MINOR ADJUSTMENTS BETWEEN DOORS

Remember, a leveled refrigerator is necessary for getting the doors perfectly even. If you need help, review the previous section on leveling the refrigerator.

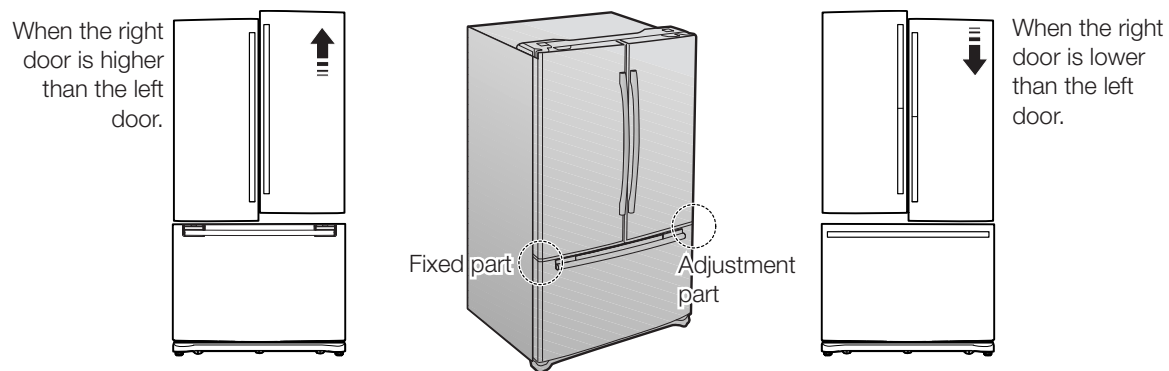

The left door is fixed. To make minor adjustments between doors, adjust only the right door.

1. Pull out the freezer drawer (1) to expose the lower hinge (2).
2. Insert the supplied allen wrench (3/16") (3) into the shaft (4) of the lower hinge.
3. Please adjust the height by turning the hex wrench (3) clockwise (↻) or counter-clockwise (↺).

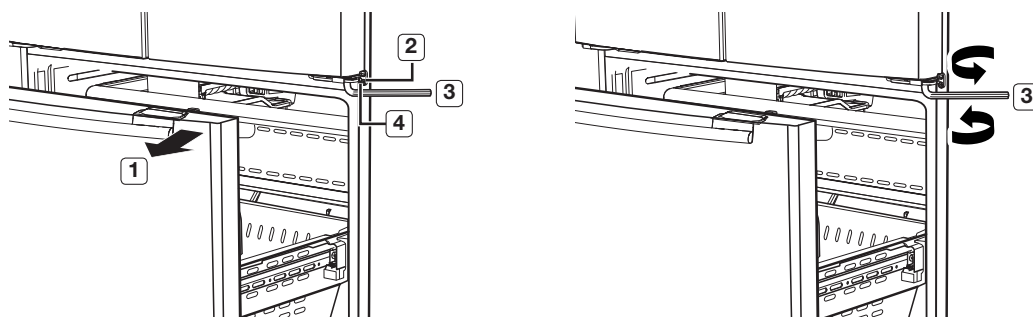

When you turn the hex wrench counter-clockwise (↺), the door will move up.

4. After adjusting the doors, please insert the supplied fastener (6) using a pliers (5) in the gap between the hinge-grommet (7) and the lower hinge (8). The number of fastener you'll need to insert depends on the gap.

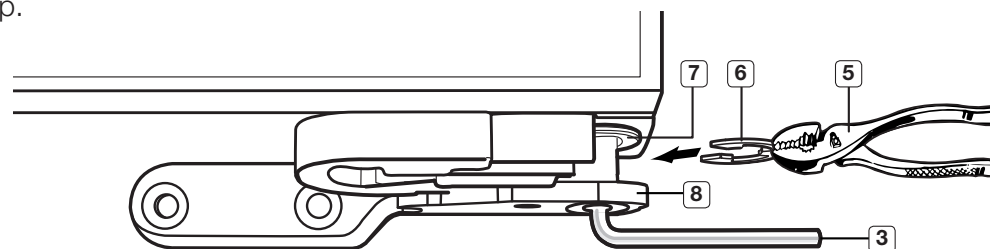

2 fastener are enclosed with the refrigerator. The thickness of each fastener is 0.04".

Setting up your French Door Refrigerator

ADJUSTING THE FREEZER DRAWER LEVEL

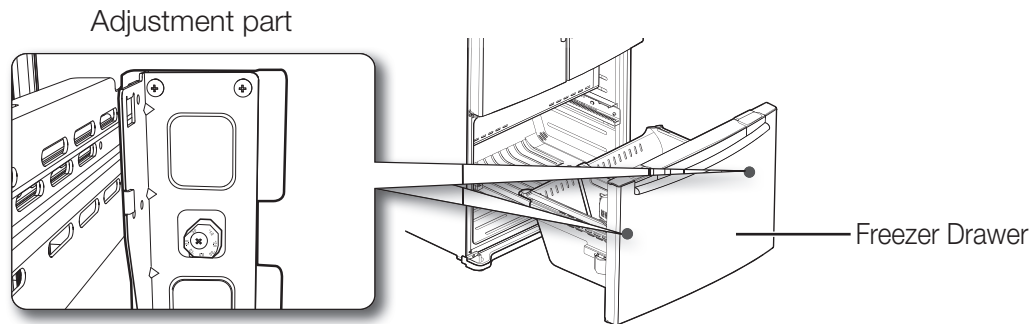

1. Locate the height-adjuster (1) in the freezer drawer.
Unscrew the 8 Phillips screws (2) slightly to loosen the door.

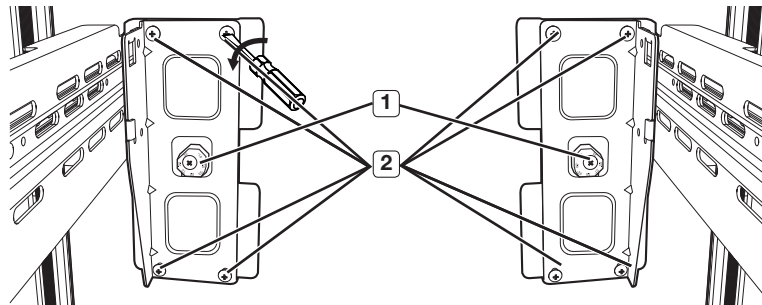

2. Loosen the controller screw (3) with a Phillips screwdriver (+).

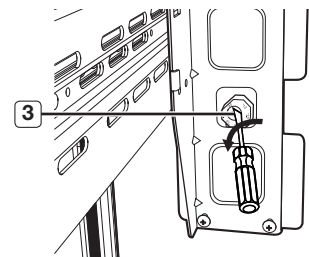

3. Find the best level to align the door slope.

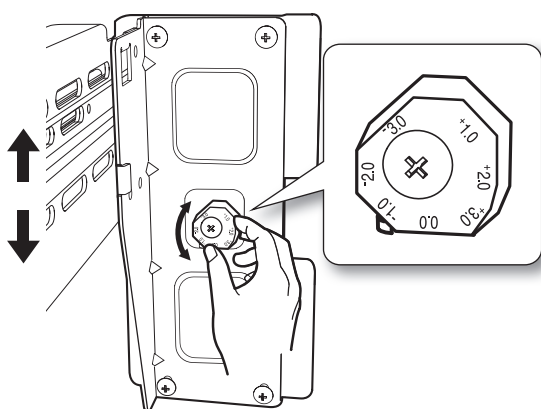

Example) The slope is about 0.08inch (2mm) as shown below.
- Rotate the height adjuster to -2.0 to reduce the door slope.

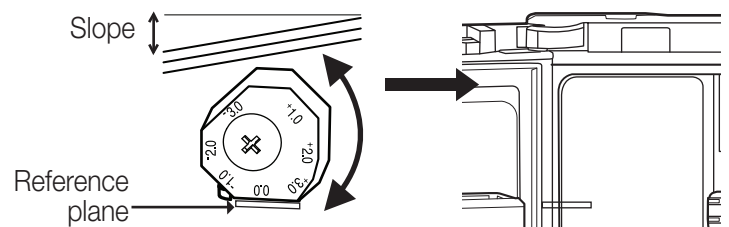

→ After adjustment, tighten the controller screw (3) and then the philips screws.

Setting up your French Door Refrigerator

INSTALLING A WATER LINE KIT

To help promote better health, the water filter removes unwanted particles from your water. However, it does not sterilize or destroy microorganisms. You may need to purchase a water purifying system to do that.

For the ice maker to operate properly, a water pressure of 20~125 psi is required. Within this water pressure range, a 170 cc (5.75 oz.) cup fills in about 10 seconds.

If the refrigerator is installed in an area with low water pressure (below 20psi), you can install a booster pump to compensate for the low pressure.

 Water line installation kits are available at extra cost from your dealer. We recommend using a water line installation kit that contains copper tubing and ¼" compression nut.

Connecting to the water supply line

1. First, shut off the main water supply.

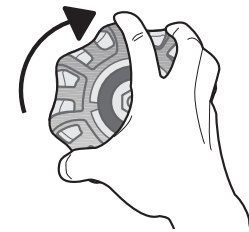

2. Locate the nearest cold water drinking line and install the pipe clamp and shut off valve.

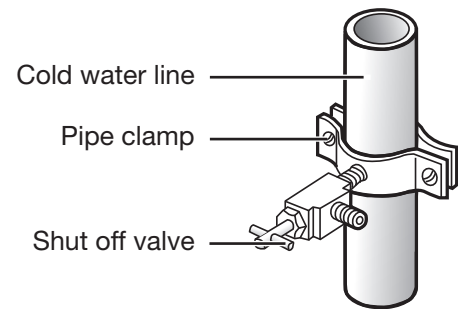

3. Connect the water line installation kit to shut off valve. Check for leaks, then go to Connecting the Water Supply Line to the Refrigerator on the next page.

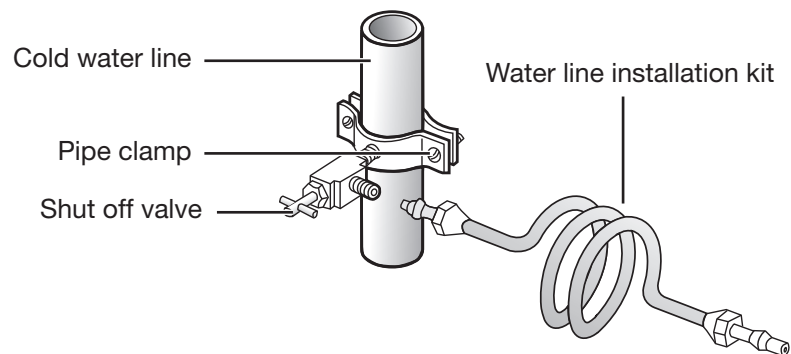

Setting up your French Door Refrigerator

CONNECTING THE WATER SUPPLY LINE TO THE REFRIGERATOR

Connecting the water supply line to the refrigerator.

There are several items that you need to purchase to complete this connection.

You may find these items sold as a kit at your local hardware store.

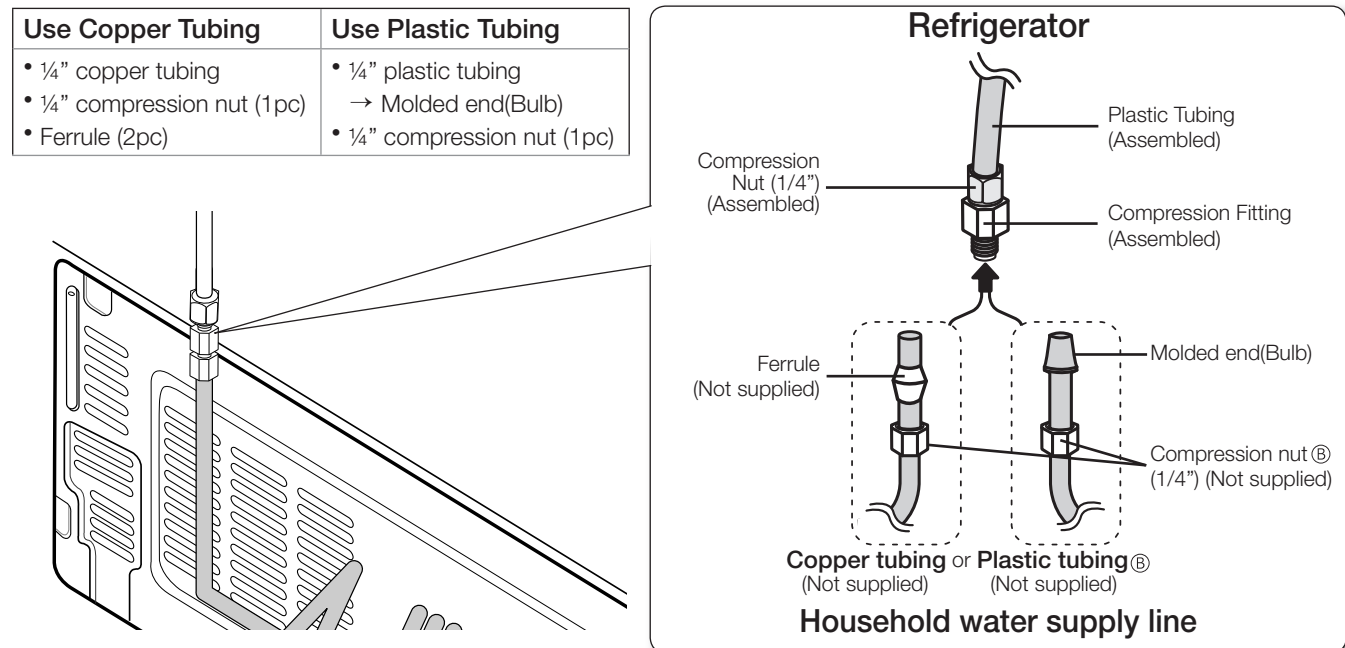

1. Connect the household water line to the assembled compression fitting.
 - If you are using copper tubing, slip the compression nut ⑥ (not supplied) and ferrule (not supplied) on copper tubing (not supplied) as shown.
 - If you are using plastic tubing ⑥, insert the molded end (Bulb) of the plastic tubing ⑥ into the compression fitting.

CAUTION Do not use without the molded end (Bulb) of the plastic tubing ⑥.

2. Tighten the compression nut ⑥ onto the compression fitting. Do not over-tighten the compression nut ⑥.
3. Turn the water on and check for any leakage. If you see water drops or leakage in the connection areas, turn off the main water supply. Check the connections, and tighten more if necessary.
4. Let the ice maker make ice for 1 to 2 days. Over that period of time, throw out the first 1 or 2 buckets of ice the ice maker makes to ensure all impurities have been removed from the water line.
5. Check again for leaks. If you see water drops or leakage in the connection area, turn off the main water supply. Check the connections, and tighten more if necessary.

- ☑ Only connect the water line to a drinkable water source.
- ☑ If you have to repair or disassemble the water line, cut off 1/4" of the plastic tubing to make sure you get a snug, leak-free connection.

Setting up your French Door Refrigerator

COMPLETING THE SET UP

Now that you have your new refrigerator installed in place, you are ready to set up and enjoy the features and functions of the appliance. By completing the following steps, your refrigerator should be fully operational.

1. Make sure your refrigerator is in an appropriate location with reasonable clearance between it and the wall. Refer to installation instructions in this manual.
2. Once the refrigerator is plugged in, make sure the interior light comes on when you open the doors.
3. Set the Temperature control to the coldest temperature and wait for an hour. The freezer will get slightly chilled and the motor will run smoothly.
Reset the refrigerator and freezer to the temperatures you want.
4. After you plug the refrigerator in, it will take a few hours to reach the appropriate temperature. You can store food and drinks in the refrigerator after the temperature is sufficiently cool.

Operating your French Door Refrigerator

USING THE CONTROL PANEL & DISPLAY

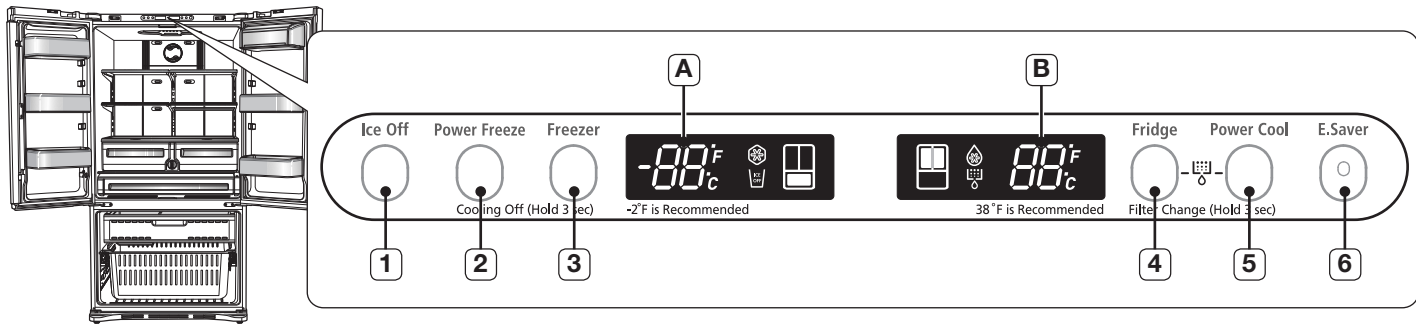

Ice off Button

Press the Ice Off button (1) if you don't want to make more ice. The icon (Ice Off) lights up and the Ice-Maker stops making ice.

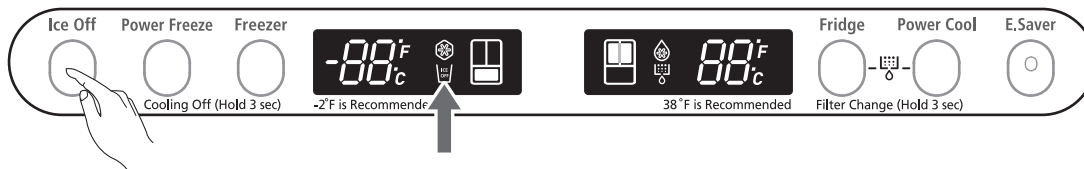

- If the following occurs, turn off the ice maker.
- There is enough ice in the ice bucket.
 - You want to save on water and energy.
 - Water is not being supplied to refrigerator.



If the ice maker function is ON, and the water line is not connected, you will hear a water valve noise from the back of the unit. Press the Ice Off button until the ice Off indicator (Ice Off) illuminates.

If you want to fill the ice cube bucket to maximum capacity after installation, follow these steps:

1. After the refrigerator turns on for the first time, check the display to see whether the Ice Off light is ON or OFF. If the Ice Off light is ON, press the Ice Off button.
2. Allow your refrigerator to operate and cool down for 24 hours (or 1 full day). Waiting 24 hours will allow your ice maker to cool properly.
3. After 24 hours or one full day, press the Ice Off button again.



- If ice doesn't come out, press the test button located on the right side of ice maker.
- Do not press the test button continuously when the tray is filled with ice or water. Water may overflow or the ice may become jammed.
- Use only the ice maker provided with the refrigerator.
- The water supply to this refrigerator must be installed/ connected by a suitably qualified person and connected to a potable water supply only.
- To operate the ice maker properly, water pressure of 20~125psi is required.
- Do not try to disassemble the ice maker.

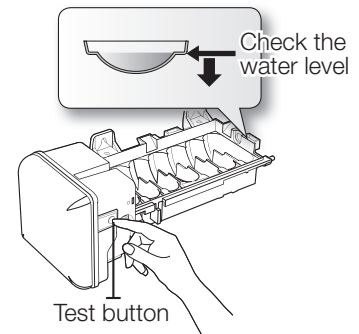

Operating _21

Operating your French Door Refrigerator

USING THE CONTROL PANEL & DISPLAY

Power Freeze Button

Press the Power Freeze button (2) if you want products to freeze more quickly in the freezer. The icon (❄️) lights up and the inside temperature of the freezer decreases for about two and a half hours. To turn off Power Freeze before the 2 1/2 hours are up, just press the button again to cancel the Power Freezer mode.

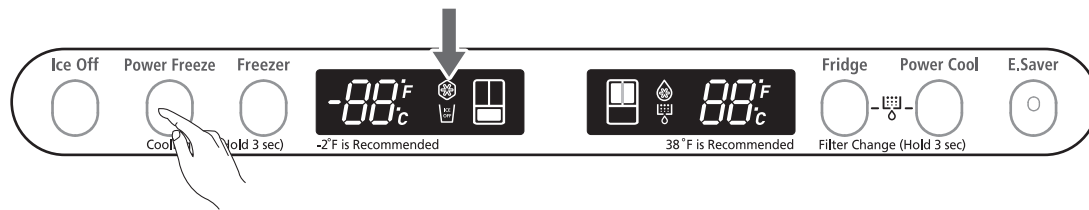

❏ If you select the Power Freeze mode, you may hear a little of noise because of the continuous operation of the compressor.

Power Cool Button

Press the Power Cool button (5) if you want products to cool more quickly in the fridge. The icon (❄️) lights up and the inside temperature of the fridge decreases for about two and a half hours. To turn off Power Cool before the 2 1/2 hours are up, just press the button again to cancel the Power Cool mode.

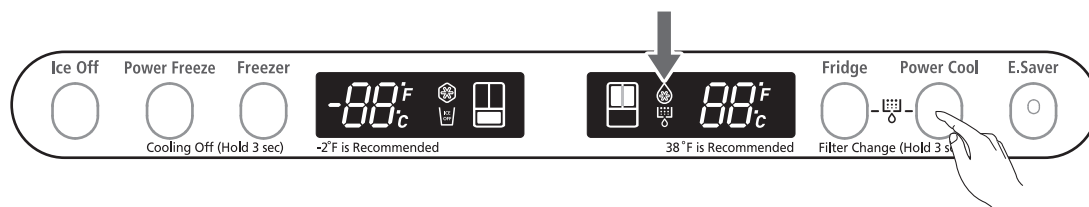

❏ If you select the Power Cool mode, you may hear a little of noise because of the continuous operation of compressor.

Freezer Button

Press the Freezer button (3) repeatedly until the desired temperature is shown in the display (A). Whenever you press the button, the temperature will move 2°F degrees with each push. You can set the temperature between 8°F and -8°F. Five seconds after the new temperature is set, the display will again show the actual current freezer temperature until a new temperature is selected.

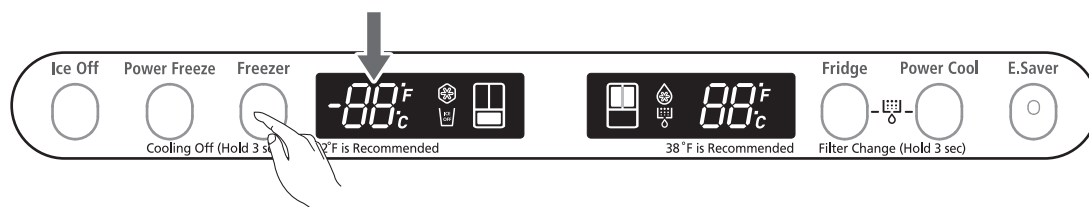

❏ -2°F is recommended.

Operating your French Door Refrigerator

Fridge Button

Press the Fridge button (4) repeatedly until the desired temperature is shown in the display (B). Whenever you press the button, the temperature will move 2°F degrees with each push. You can set the temperature between 46°F and 34°F.

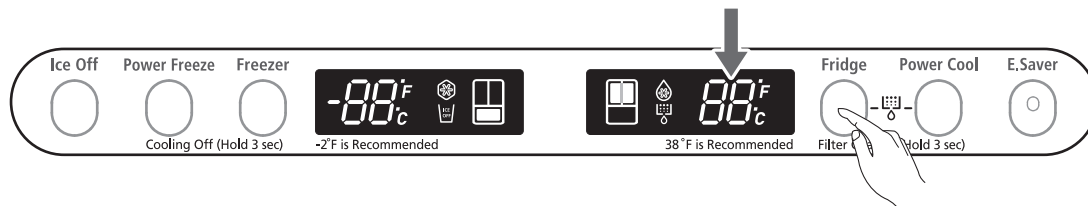

- 38°F is recommended.
- The temperature of the freezer and fridge may rise if you open the doors too frequently or if you place a large amount of warm or hot food inside. This may cause the digital display to blink. Once the freezer and refrigerator temperature return to their normal set temperatures, the blinking stops. If the blinking continues, you may need to “reset” the refrigerator. Try unplugging the appliance, waiting for around 10 minutes, and then plugging the power cord back in.

E.Saver Button

Press the E.Saver Button (6) for better energy efficiency. If E. Saver mode is ON, the button will light up blue.

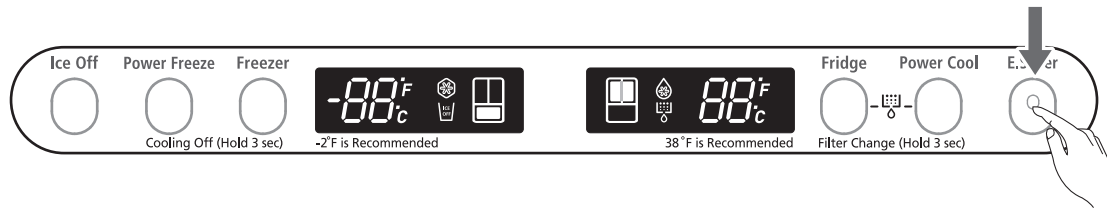

- If condensation occurs on the doors, wipe up the water drops and turn the E.Saving function off.

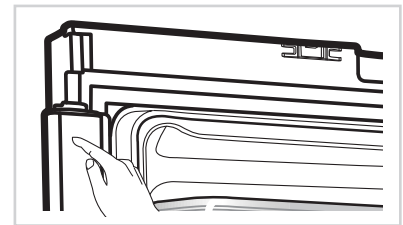

Cooling Off Mode

- This function is for store display refrigerators. It is not for customer use.
- CAUTION** In Cooling Off Mode, the refrigerator’s lights go on, but doesn’t make cool air. To cancel this mode, press the Power Freeze and Freezer buttons at the same time for 3 seconds until you hear a “Ding-Dong” sound. The unit will now cool.

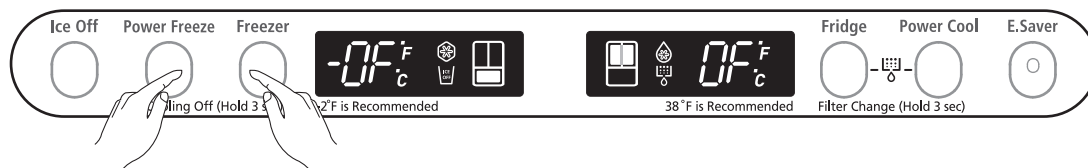

Operating your French Door Refrigerator

USING THE CONTROL PANEL & DISPLAY





Filter





To reduce risk of water damage to your property DO NOT use generic brands of water filters in your SAMSUNG Refrigerator. USE ONLY SAMSUNG BRAND WATER FILTERS. SAMSUNG will not be legally responsible for any damage, including, but not limited to property damage caused by water leakage from use of a generic water filter. SAMSUNG Refrigerators are designed to work ONLY WITH SAMSUNG WATER Filter.

The Filter light () lets you know when it is time to change your water filter cartridge. When the filter indicator lights up red, it is time to change the filter. Changing the filter on time provides you with the freshest, cleanest water from your refrigerator. Typically, you need to change the filter about every 6 months.





-  • The Filter Indicator will be Blue when you purchase the new refrigerator.
-  • The Filter Indicator will be Pink after the filter has filtered 270 gallons of water or 5 months.
-  • The Filter Indicator will be Red after the filter has filtered 300 gallons of water or 6 months.
-  Depending on the condition of your water and region, the amount of time a filter lasts can vary. In some areas, you may need to change the filter every two months.

How to change the water filter

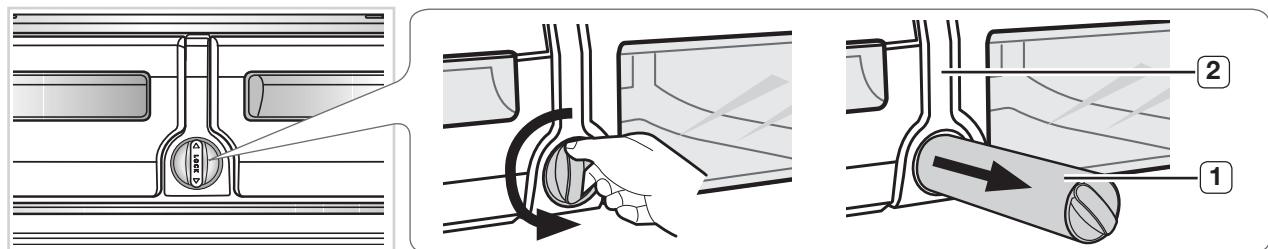
1. Turn the water filter () about 1/4 turn, counter-clockwise.
2. Pull the water filter () from the case filter ().



-  - To change the water filter more easily, shut off the water supply valve.
- Sometimes, it is hard to disassemble the water filter because impurities in the water can cause it to stick. If this occurs, grip the water filter firmly and pull it hard.
- When you pull the water filter, a little of water can leak from the filter or opening. This is normal. To minimize water leaks, keep the filter cartridge horizontal when you pull it.
- To prevent overflow, empty the water filter tray and dry around the case filter ().

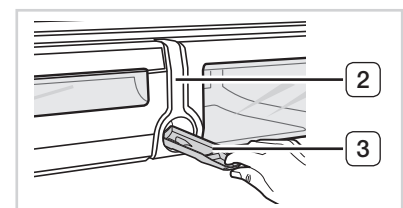

3. Insert the new filter into the case filter ().
4. Push the filter, and then turn it clockwise until it locks.

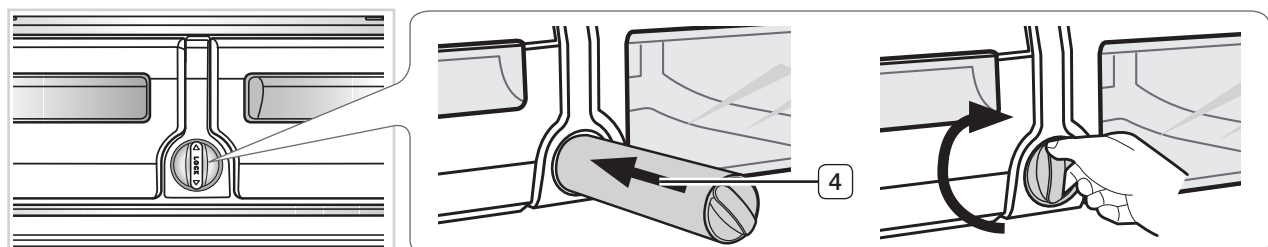

Operating your French Door Refrigerator

USING THE CONTROL PANEL & DISPLAY

- ☞ - If you have trouble inserting the water filter because of high water pressure, shut off the water supply valve.
- The locked symbol should be lined up with the indicator line.

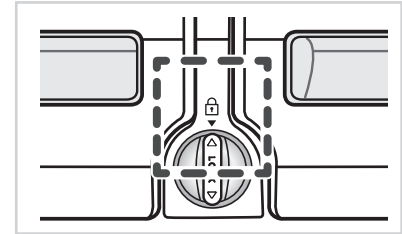

5. Press the “Fridge” and “Power Cool” button simultaneously for about 3 seconds to reset the water filter. The indicator color () changes to blue from red.

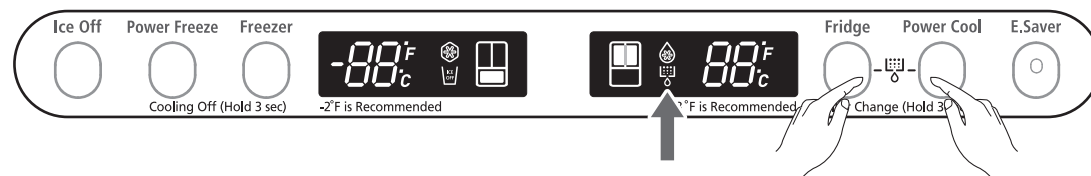

6. If you turned off the water supply, turn it back on.

- ☞ For a replacement water filter, you can visit your local home improvement center or visit Samsung's authorized Parts distributor on line at www.samsungparts.com. Be sure the replacement water filter has the SAMSUNG logo on the box and on the water filter.

Operating your French Door Refrigerator

PARTS AND FEATURES

Use this page to become more familiar with the parts and features of the refrigerator.

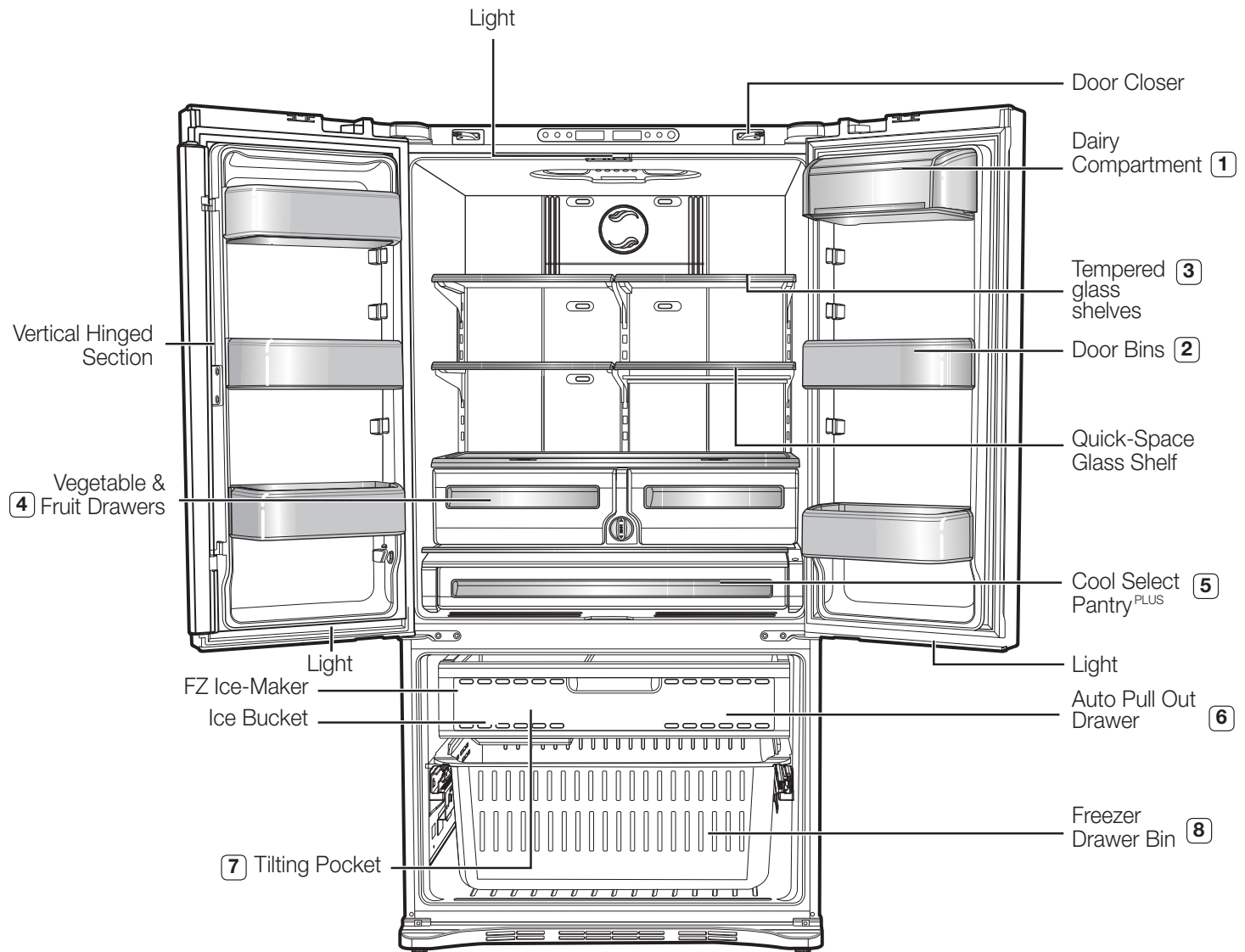





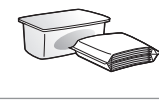

- When closing the door, make sure the Vertical Hinged Section is in the correct position to avoid scratching the other door.
 If the Vertical Hinged Section is reversed, put it back to the right position and close the door.
 Moisture may appear at times on the Vertical Hinged Section.
 The door handle may become loose over time. If this happens, tighten the bolts found on the inside of the door.
 If you close one door with a lot of force, the other door may open.
- When the door opens, the interlock switch automatically turns off the auger motor in the ice maker for safety reasons.
- When the interior or exterior LED lamp has gone out, please contact your service agents.

Operating your French Door Refrigerator



STORING FOOD IN THE FRIDGE

Your Samsung French Door Refrigerator has been designed to provide you with maximum space saving features and functions. Here are some of the customized compartments we have created to keep your food fresher longer. In order to further prevent odor from seeping into the ice compartment, wrap stored food securely and make food containers as airtight as possible.

(1) DAIRY COMPARTMENT	Use to store small dairy items like butter or margarine, yogurt or cream cheese bricks.	
(2) DOOR BINS	Designed to handle large, bulky items such as gallons of milk or other large bottles and containers.	
(3) TEMPERED GLASS SHELVES	Designed to be crack-resistant, the shelves can be used to store all types of food and drinks. Circular marks on the glass surface are a normal phenomenon and can usually be wiped clean with a damp cloth.	
(4) VEGETABLE & FRUIT DRAWERS	Use to preserve the freshness of your stored vegetables and fruits. These drawers can control the level of humidity for items that must retain moisture. Keep vegetables and fruit separate when possible.	
(5) COOL SELECT PANTRY PLUS	Use for large party trays, deli items, pizzas, beverages or miscellaneous items.	

 Do not place any large articles of food under the lamp in the fridge. An air sensor is located near the lamp and if the sensor is blocked, your fridge may become too cold. Please place vegetables and fruit in the vegetable and fruit drawers to avoid freezing them. If the food in your fridge becomes frozen, please set the temperature higher.

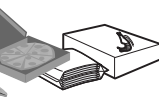
STORING FOOD IN THE FREEZER DRAWER

(6) AUTO PULL OUT & SUPER EXTENDED DRAWER	Best used to store meats or dry foods. Stored food should be placed in a container or wrapped securely using foil or other suitable wrapping materials.	
(7) TILTING POCKET	Use for small packages of frozen food. You can store a 16" pizza.	
(8) FREEZER DRAWER BIN	Use to store meat and dry foods. Stored food should be placed in a container or wrapped securely using foil or other suitable wrapping materials.	

 Bottles should be stored tightly together so that they do not tip and fall out when the fridge door is opened.

 If you plan to go away for a long time, empty the fridge and turn it off. Wipe the excess moisture from the inside of the appliance and leave the doors open.

Operating your French Door Refrigerator

USING THE COOL SELECT PANTRY^{PLUS}

The Cool Select Pantry^{PLUS} is a full-width drawer with an adjustable temperature control. You can use the Pantry for large party trays, deli items, pizzas, beverages, or miscellaneous items. There is a temperature sensor which can adjust the amount of cold air allowed into the Pantry. The control buttons are located on the right side of the Pantry.

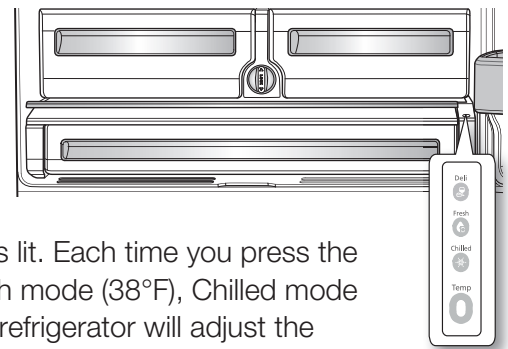

- Press the Temp button repeatedly until the mode you want is lit. Each time you press the Temp button, you select a different mode in this order : Fresh mode (38°F), Chilled mode (34°F), Deli mode (41°F). Initially, the Fresh mode is set. The refrigerator will adjust the temperature in the Pantry to the temperature you selected automatically.
- The Pantry temperature may change depending on the number of items inside and where they are located, the ambient temperature, and how often the door is opened.

Temperature

The Pantry provides three temperature settings: Fresh (38°F), Chilled (34°F), and Deli (41°F).

Selection Button

1. When “Deli” is selected, the temperature of the pantry will be kept around 41°F (5°C). This feature helps keep food fresh for a long time.
2. When “Fresh” is selected, the temperature of the pantry will be kept around 38°F (3°C). This feature helps keep food fresh for a longer time.
3. When “Chilled” is selected, the temperature of the pantry will be kept around 34°F (1°C). This feature also helps keep meat or fish fresh for a longer time.

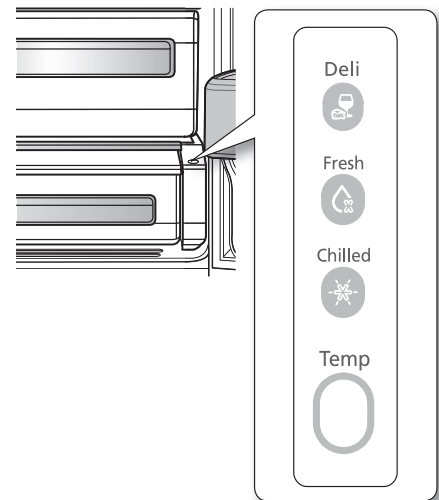

Deli

- pineapples
- lemons
- avocados
- potatoes

Fresh

- cucumbers
- apples
- oranges
- grapes
- zucchinis
- corn

Chilled

- steaks
- hard cheeses
- cold cuts
- bacon
- hot dogs



Fruit and vegetables may be damaged under the “Chilled” setting. Do not store lettuce or other leafy produce in the Pantry.



Do not store glass bottles in this pantry. If they are frozen, they can break and cause personal injury.

Operating your French Door Refrigerator

REMOVING THE REFRIGERATOR ACCESSORIES

1. Door Bins & Dairy Compartment

To remove - Simply lift the bin up and pull straight out.

To relocate - Slide it in above the desired location and push down until it stops.

 **CAUTION** Injury may occur if the door bins are not firmly assembled. Do not allow children to play with bins. Sharp corners of the bins may cause injury.

 Do not adjust a bin full of foods. Remove the food first.

Dust removal method - Remove the guard and wash in water.

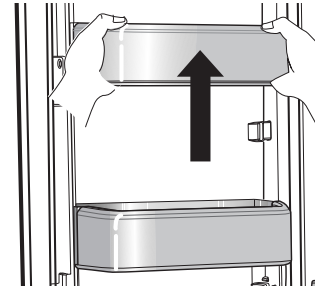

2. Tempered Glass shelves

To remove - Tilt up the front of the shelf in the direction shown (1) and lift it up vertically (2). Pull the shelf out.

To relocate - Tilt the front of the shelf up and guide the shelf hooks into the slots at a desired height. Then lower the front of the shelf so that the hooks can drop into the slots.

 **CAUTION** The Tempered Glass shelves are heavy. Use special care when removing them.

 **CAUTION** To prevent the shelves from falling after relocating them, make sure the shelf hooks are placed in the slots properly.

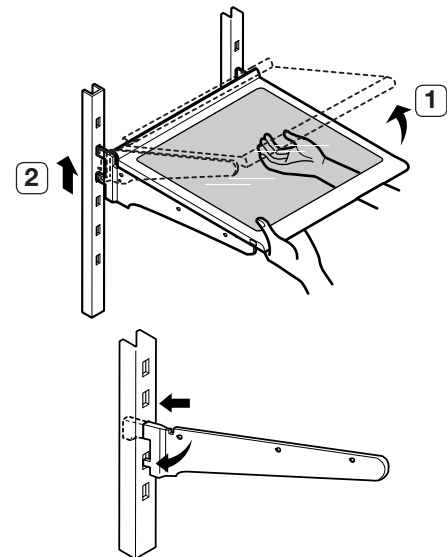

3. Vegetable & Fruit Drawers

To remove - Pull the drawer out to full extension. Tilt up the front of the drawer and pull straight out.

To relocate - Insert the drawer into the frame rails and push back into place.

 **CAUTION** The drawers need to be removed before the glass shelf above them can be lifted out. Do not open the drawers while the Pantry is open. This can scratch or break the drawer.

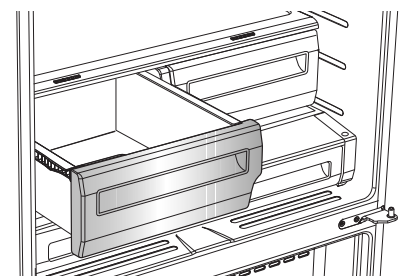

Operating your French Door Refrigerator

REMOVING THE REFRIGERATOR ACCESSORIES

4. Cool Select Pantry^{PLUS}

To remove the pantry - Pull the pantry out to full extension. Tilt up the front side of the Pantry and pull straight out.

To relocate the pantry - Push the rails to the back of the refrigerator. Place the drawer onto the rails and slide the Pantry back until it is in place.

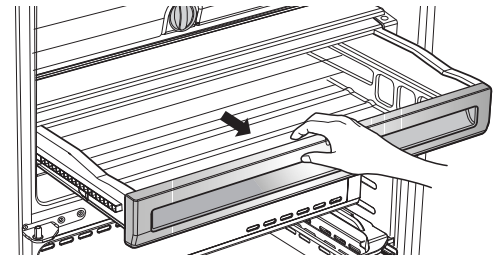

To remove the divider - Pull the Pantry completely out to full extension and raise the front side of the divider to unhook it from the rear wall of the Pantry, then lift the divider out.

To relocate the divider - Hook the back of the divider over the rear wall of the Pantry and push the divider down.

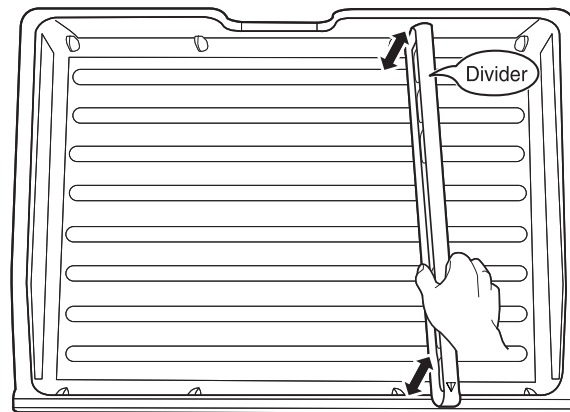

USING THE DOORS

Ensure that the doors close all the way and are securely sealed.

When the refrigerator door is only partially open, it will automatically close. But, the door will stay open when opened more than the auto close range and you must close it manually.

USING THE TILTING POCKET

You can use the Tilting Pocket to store up to a 16" pizza if you place it as shown in the illustration.

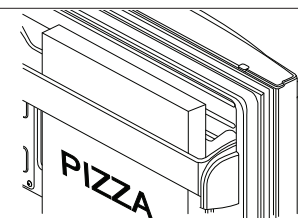

Operating your French Door Refrigerator

REMOVING THE FREEZER ACCESSORIES

1. Tilting Pocket

To remove - Slightly pull the left support guard (**2**) to the left, allowing the pizza pocket (**1**) just enough room to slip off the hook. Then pull the pizza pocket (**1**) forward. Lift up the bottom of the support guard (**2**) and pull it inward to remove it.

To replace - Hook the ends of the tilting pocket (**1**) onto the support guards (**2**) and push down until they are locked into place.

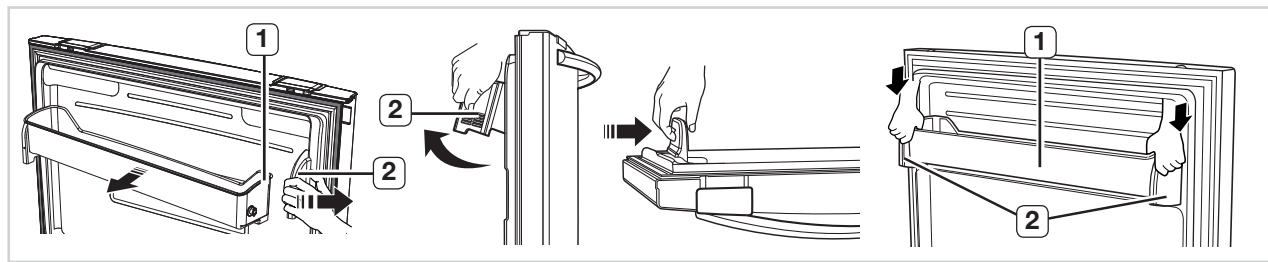

2. Ice Bucket

To remove - Open the drawer to full extension. Then remove the ice bucket (**1**) by lifting it up. (See the illustration below.)

To relocate - Place the ice bucket into the drawer (**2**).

3. Super Extended Drawer

To remove - Pull the drawer out to full extension. Tilt up the rear of the drawer and lift straight out.

To relocate - Place the drawer onto the rails (**4**) by tilting it up. Lower the drawer into place until it is horizontal and slide the drawer (**3**) in.

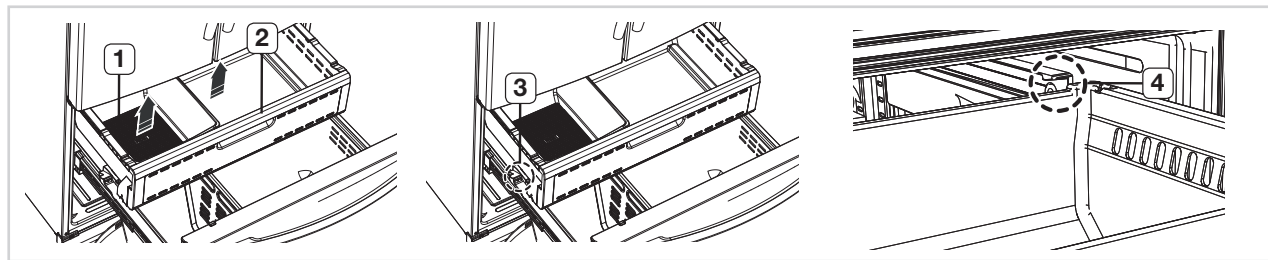

4. Freezer Drawer

To remove the freezer drawer - Pull the freezer drawer out fully. Tilt up the rear of the bin and lift it out to remove.

To relocate the freezer drawer - Place the bin into the rail assembly.



CAUTION

Do not allow babies or children go inside the freezer drawer. They could damage the refrigerator and seriously injure themselves. Do not sit on the freezer door. The door may break. Do not allow children to climb into the freezer drawer.



WARNING

Do not remove the divider.



CAUTION

If trapped inside, children may become injury and suffocate to death.

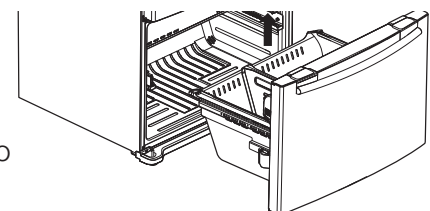

Operating _31

Operating your French Door Refrigerator

FOOD STORAGE TIPS

Foods	Refrigerator	Freezer	Storage Tips
DAIRY PRODUCTS			
Butter	2-3 Weeks	6-9 Months	Wrap or cover tightly.
Milk	1-2 Weeks	Not recommended	Check date code. Most milk and similar products are sold in date-coded cartons that indicate a product's peak freshness. Re-seal with cap or wrap tightly. Do not return unused portions to original container.
Cream Cheese, cheese food, and cheese spread	2-4 Weeks	Not recommended	Check date code. Keep all cheese tightly packed in moisture proof wrap.
Hard Cheese(unopened)	3-4 Months	6 Months	
Hard Cheese(opened)	2 Months	Not recommended	
Cottage Cheese	10-15 Days	Not recommended	
Cream	7-10 Days	2 Months	Check date code. Most yogurt, creams, and similar products are sold in date-coded cartons that indicate a product's peak freshness. Re-seal or cover tightly. Do not return unused portions to original container.
Sour Cream	2 Weeks	Not recommended	
Cream Dips (opened)	1 Week	Not recommended	
Yogurt	10-14 Days	Not recommended	Check date code. Keep covered.
Frozen Yogurt	n/a	2 Months	
EGGS			
Eggs (uncooked)	3-4 Weeks	Not recommended	Check date code. Store eggs in coldest part of refrigerator and in their original container.
Eggs (cooked)	1 Week	Not recommended	Store in covered container.
Leftover egg dishes	3-4 Days	Not recommended	Store in covered container.
FRESH FRUITS			
Apples	1 Month	Not recommended	If storing in refrigerator, do not wash fruit before storing. Store in moisture resistant bags or containers. Wrap cut fruits. Some fruits darken when refrigerated.
Bananas	2-4 Days	Not recommended	
Peaches, Melons, Pears, Avocados	3-5 Days	Not recommended	
Berries and Cherries	2-3 Days	12 Months	
Apricots	3-5 Days	Not recommended	
Grapes	3-5 Days	n/a	
Pineapple (un-cut)	2-3 Days	Not recommended	
Pineapple (cut)	5-7 Days	6-12 Months	
Citrus	1-2 Weeks	Not recommended	Store uncovered.
Juice	6 Days	Not recommended	Check date code and re-seal in original container. Do not return unused portions to original container.
Frozen Juice	Thawing only	12 Months	Check date code. Do not re-freeze.

Operating your French Door Refrigerator

FOOD STORAGE TIPS

Foods	Refrigerator	Freezer	Storage Tips
FISH AND SHELLFISH			
Fish			
Fatty Fish (mackerel, trout, salmon)	1-2 Days	2-3 Months	Keep in original wrapper and store in coldest part of refrigerator. Package in vapor-proof and moisture proof wrap for freezer. Freeze at 0°F. Thaw in refrigerator or under cold running water
Lean Fish (cod, flounder, etc)	1-2 Days	6 Months	
Frozen or Breaded	n/a	3 Months	Check date code. Freeze in original packaging.
Shellfish			
Shrimp (uncooked)	1-2 Days	12 Months	Freeze package in vapor and moisture-proof container.
Crab	3-5 Days	10 Months	
Cooked Fish or Shellfish	2-3 Days	3 Months	
MEAT			
Fresh, Uncooked			
Chops	2-4 Days	6-12 Months	Check date code for use. Store in coldest part of refrigerator in original packaging. Use additional moisture and vapor-proof container for freezing. Recommended refrigerator temperature 33°F to 36°F and freezer temperature 0°F to 2°F.
Ground	1 day	3-4 months	
Roast	2-4 Days	6-12 Months	
Bacon	1-2 Weeks	1-2 Months	
Sausage	1-2 Days	1-2 Months	
Steak	2-4 Days	6-9 Months	
Poultry	1 day	12 Months	
Lunch meat	3-5 Days	1 month	
Cooked			
Meat	2-3 Days	2-3 Months	Check date code for use. Store in coldest part of refrigerator in original packaging. Place package in moisture and vapor-proof container for freezing.
Poultry	2-3 Days	4-5 months	
Ham	1-2 Weeks	1-2 Months	

Sources :

American Meat Institute Foundation. 1994. Yellow pages: answers to predictable questions consumers ask about meat and poultry.

American Meat Institute Food Marketing Institute. 1999. The food keeper. Food Marketing Institute, Washington, D.C.

F reeland-Graves, J.H. and G.C. Peckham. 1996. Foundations of food preparation, 6th ed. Prentice-Hall, Inc. Englewood Cliffs, NJ.

Hillers, V.N. 1993. Storing foods at home. Washington State University Cooperative Extension, Pullman, WA. Publ. EB 1205.

National Restaurant Association. 2001. Be cool-chill out! Refrigerate promptly. National Restaurant Association Education Foundation's International Food Safety Council, Washington, D.C.

USDA. 1997. Basics for handling food safely. U.S. Department of Agriculture, Food Safety and Inspection Service, Washington, D.C.

Operating your French Door Refrigerator

CLEANING THE REFRIGERATOR

Caring for your Samsung French Door Refrigerator prolongs the life of your appliance and helps keep the refrigerator from odor and germ.

Cleaning the Interior

Clean the inside walls and accessories with a mild detergent and then wipe dry with a soft cloth. You can remove the drawers and shelves for a more thorough cleaning. Just make sure to dry drawers and shelves before putting them back into place.

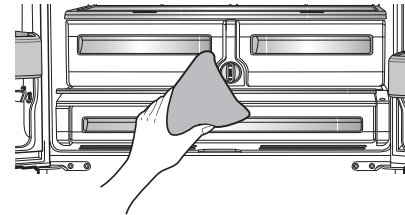

Cleaning the Exterior

Wipe the control panel and digital display with a damp, clean, soft cloth. Do not spray water directly on the surface of the refrigerator. The doors, handles and cabinet surfaces should be cleaned with a mild detergent and then wiped dry with a soft cloth. To keep your appliance looking its best, polish the exterior once or twice a year.



 Do not use benzene, thinner, or bleach for cleaning. They may damage the surface of the appliance and may cause a fire.

 Printed letters on the display may be erased if the stainless cleaner is applied directly to the area where the letters are printed.



Cleaning the Rubber door seals

If the rubber door seals are dirty, the doors may not close properly, and the refrigerator will not operate efficiently. Keep the door seals free of dust or stain by cleaning the doors with a mild detergent and damp cloth. Wipe dry with a clean, soft cloth.

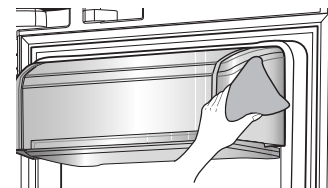

 Do not clean the refrigerator with benzene, thinner, or car detergent due to risk of fire.

Cleaning the rear side of the refrigerator

To keep cords and exposed parts free of dust and dirt accumulation, vacuum the rear side of the appliance once or twice a year.

 Do not remove the back cover(1). It may cause an electric shock.

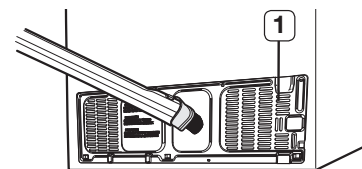

Troubleshooting

PROBLEM	SOLUTION
The refrigerator does not work at all or it does not chill sufficiently.	<ul style="list-style-type: none"> • Check that the power plug is properly connected. • Check if the set temperature on the digital display is warmer than freezer or fridge inner temperature. • If it is, set the refrigerator temperature colder. • Is the refrigerator in direct sunlight or located near a heat source? • Is the back of the refrigerator too close to the wall, preventing proper ventilation?
The food in the fridge is frozen.	<ul style="list-style-type: none"> • Check if the set temperature on the digital display is too low. • Try setting the refrigerator to a warmer temperature. • Is the temperature in the room too low? Set the refrigerator warmer. • Did you store the food which is juicy in the coldest part of the refrigerator? Try moving those items to other shelves in fridge instead of keeping them in the colder areas or bins.
You hear unusual noise or sounds.	<ul style="list-style-type: none"> • Check that the refrigerator is level and stable. • Is the back of the refrigerator too close to the wall, preventing proper ventilation? Try moving the back of the refrigerator at least 2 inches from the wall. • Was anything dropped behind or under the refrigerator? • A “ticking” sound is heard from inside the refrigerator. This is normal and occurs because various accessories are contracting or expanding as the result of changes in the temperature of the refrigerator’s interior. • If it sounds as if something is hitting something else inside the refrigerator, this is normal. The sound is caused by ice cubes rubbing in the bucket periodically.
The cabinet-door sealing area of the appliance is hot and condensation is occurring.	<ul style="list-style-type: none"> • Some heat is normal as anti-condensators are installed in the vertical hinged section of the refrigerator to prevent condensation. • Is the refrigerator door ajar? Condensation can occur when you leave the door open for a long time.
Ice Maker is not producing ice.	<ul style="list-style-type: none"> • Did you wait for 12 hours after installation of the water supply line before making ice? • Is the water line connected and the shut-off valve opened? • Did you manually stop the ice making function? • Is the freezer temperature too warm? Try setting the freezer temperature lower.
You can hear water bubbling in the refrigerator.	<ul style="list-style-type: none"> • This is normal. The bubbling comes from refrigerant circulating through the refrigerator.
There is a bad smell in the refrigerator.	<ul style="list-style-type: none"> • Check for spoiled food. • Foods with strong odors (for example, fish) should be tightly covered. • Clean out your freezer periodically and throw away any spoiled or suspicious food.
Frost forms on the walls of the freezer.	<ul style="list-style-type: none"> • Is the air vent blocked? Remove any obstructions so air can circulate freely. • Allow sufficient space between the stored foods for efficient air circulation. • Is the freezer drawer closed properly?
Auto close system does not work with the freezer door.	<ul style="list-style-type: none"> • Is there an imbalance between the right and left parts of the door? • Open and close the door smoothly 1~2 times. After you do this, the auto close system usually works properly again. • Try opening the door smoothly to avoid unbalancing the right part and the left part of the door.

Warranty

WARRANTY ON SAMSUNG REFRIGERATOR

LIMITED WARRANTY TO ORIGINAL PURCHASER

This Samsung brand product, as supplied and distributed by Samsung Electronics America, Inc. (Samsung) and delivered new, in the original carton to the original consumer purchaser, is warranted by Samsung against manufacturing defects in materials and workmanship for a limited warranty period of:

One (1) year Parts and Labor on Refrigerator

Five (5) years Parts and Labor on sealed Refrigeration system only*

(*Compressor, evaporator, condenser, drier, connecting tubing)

This limited warranty begins on the original date of purchase, and is valid only on products purchased and used in the United States. To receive warranty service, the purchaser must contact Samsung for problem determination and service procedures. Warranty service can only be performed by a Samsung authorized service center. The original dated bill of sale must be presented upon request as proof of purchase to Samsung or Samsung authorized service center.

Samsung will repair or replace any part found to be defective, at our option and at no charge as stipulatedX herein, with new or reconditioned parts during the limited warranty period specified above. All replaced parts and products become the property of Samsung and must be returned to Samsung. Replacement parts and products assume the remaining original warranty, or ninety (90) days, whichever is longer.

In-home service will be provided during the warranty labor period subject to availability within the contiguous United States. In-home service is not available in all areas. To receive in-home service, the product must be unobstructed and accessible from floor level to service personnel. If during in-home service repair cannot be completed, it may be necessary to remove, repair and return the product. If in-home service is unavailable, Samsung may elect, at our option, to provide for transportation of our choice to and from a Samsung authorized service center. Otherwise, transportation to and from the Samsung authorized service center is the responsibility of the purchaser.

This limited warranty covers manufacturing defects in materials and workmanship encountered in normal, noncommercial use of this product, and shall not apply to the following, including, but not limited to: damage which occurs in shipment; delivery and installation; applications and uses for which this product was not intended; altered product or serial numbers; cosmetic damage or exterior finish; accidents, abuse, neglect, fire, water, lightning or other acts of nature; use of products, equipment, systems, utilities, services, parts, supplies, accessories, applications, installations, repairs, external plumbing and leaks, external wiring, circuit breakers, fuses or connectors not supplied and authorized by Samsung, or which damage this product or result in service problems; incorrect electrical line voltage, fluctuations and surges; customer adjustments and failure to follow operating instructions, cleaning, maintenance and environmental instructions that are covered and prescribed in the instruction book; loss of food due to spoilage; consumable items including filters and light.

THERE ARE NO EXPRESS WARRANTIES OTHER THAN THOSE LISTED AND DESCRIBED ABOVE, AND NO WARRANTIES WHETHER EXPRESS OR IMPLIED, INCLUDING, BUT NOT LIMITED TO, ANY IMPLIED WARRANTIES OF MERCHANTABILITY OR FITNESS FOR A PARTICULAR PURPOSE, SHALL APPLY AFTER THE EXPRESS WARRANTY PERIODS STATED ABOVE, AND NO OTHER EXPRESS WARRANTY OR GUARANTY GIVEN BY ANY PERSON, FIRM OR CORPORATION WITH RESPECT TO THIS PRODUCT SHALL BE BINDING ON SAMSUNG. SAMSUNG SHALL NOT BE LIABLE FOR LOSS OF REVENUE OR PROFITS, FAILURE TO REALIZE SAVINGS OR OTHER BENEFITS, OR ANY OTHER SPECIAL, INCIDENTAL

Warranty

OR CONSEQUENTIAL DAMAGES CAUSED BY THE USE, MISUSE OR INABILITY TO USE THIS PRODUCT, REGARDLESS OF THE LEGAL THEORY ON WHICH THE CLAIM IS BASED, AND EVEN IF SAMSUNG HAS BEEN ADVISED OF THE POSSIBILITY OF SUCH DAMAGES. NOR SHALL RECOVERY OF ANY KIND AGAINST SAMSUNG BE GREATER IN AMOUNT THAN THE PURCHASE PRICE OF THE PRODUCT SOLD BY SAMSUNG AND CAUSING THE ALLEGED DAMAGE. WITHOUT LIMITING THE FOREGOING, PURCHASER ASSUMES ALL RISK AND LIABILITY FOR LOSS, DAMAGE OR INJURY TO PURCHASER AND PURCHASER'S PROPERTY AND TO OTHERS AND THEIR PROPERTY ARISING OUT OF THE USE, MISUSE OR INABILITY TO USE THIS PRODUCT SOLD BY SAMSUNG NOT CAUSED DIRECTLY BY THE NEGLIGENCE OF SAMSUNG. THIS LIMITED WARRANTY SHALL NOT EXTEND TO ANYONE OTHER THAN THE ORIGINAL PURCHASER OF THIS PRODUCT, IS NONTRANSFERABLE AND STATES YOUR EXCLUSIVE REMEDY.

Some states do not allow limitations on how long an implied warranty lasts, or the exclusion or limitation of incidental or consequential damages, so the above limitations or exclusions may not apply to you. This warranty gives you specific legal rights, and you may also have other rights, which vary from state to state.

To obtain warranty service, please contact Samsung at:

SAMSUNG CUSTOMER CARE CENTER

Samsung Electronics America, Inc. 85 Challenger Road Ridgefield Park, NJ 07660
1-800-SAMSUNG (1-800-726-7864) and www.samsung.com



Scan the QR code* or visit www.samsung.com/spsn to view our helpful How-to Videos and Live Shows

* Requires reader to be installed on your smartphone

Scan this with your smartphone

QUESTIONS OR COMMENTS?

COUNTRY	CALL	OR VISIT US ONLINE AT	WRITE
U.S	800-SAMSUNG (800-726-7864)	www.samsung.com	Samsung Electronics America, Inc. 85 Challenger Road Ridgefield Park, NJ 07660
CANADA	800-SAMSUNG (800-726-7864)	www.samsung.com/ca	Samsung Electronics Canada Inc. Customer Service, 55 Standish Court Mississauga, Ontario L5R 4B2 Canada

 In an effort to promote recycling this user manual is printed on recycled paper.

RFG293HA



Refrigerador

Manual de usuario

SPANISH

imagine las posibilidades

Gracias por adquirir este producto Samsung.
Para recibir un servicio más completo o accesorios,
registre su producto o comuníquese con

www.samsung.com/register
1-800-SAMSUNG (726-7864)



Características de su nuevo refrigerador

CARACTERÍSTICAS PRINCIPALES DE SU NUEVO REFRIGERADOR

Su refrigerador Samsung de tres puertas está equipado con multitud de características innovadoras de almacenamiento y eficiencia energética.

- **Sistema de doble enfriamiento**

El refrigerador y la nevera disponen de evaporadores independientes. Gracias a este sistema de enfriamiento, la nevera y el refrigerador refrigeran de forma más eficiente. Además, este sistema de flujo de aire independiente evita que los olores de los alimentos situados en uno de los compartimentos penetren en el resto.

- **Cool Select Pantry^{PLUS}**

El Cool Select Pantry^{PLUS} es una gaveta de ancho completo que dispone de control de temperatura ajustable.

- **Espacio más grande y ancho**

Las zonas de balda ancha y despensa proporcionan suficiente espacio para artículos más grandes, como cajas de pizza, etc. La gaveta ancha la nevera proporciona, asimismo, espacio suficiente para 2 ó 3 pavos.

- **Cierre automático de seguridad**

La función Secure Auto Close cierra automáticamente una puerta ligeramente abierta.

- **Máquina de hielo compacta**

La máquina de hielo puede dispensar cubitos o hielo picado.

- **Pantalla de visualización y control de temperatura digital**

- **Sistema de filtrado de agua**

- **Sistema de Filtración de Agua Slim**

Se coloca un filtro de agua fino entre los cajones para fruta y verdura, de modo que pueda cambiar el filtro cómodamente sin retirar los alimentos del refrigerador.

- **Compartimento inclinable**

El compartimento inclinable puede usarse para almacenar una pizza de 40,6 cm (16”).

- **Gaveta de extracción automática**

El cajón superior del congelador sale automáticamente cuando se abre la puerta del congelador.

- **Gaveta de gran extensión**

Un gran cajón extraíble para facilitar la organización del congelador

- **Sistema de abertura EZ – (fácil)**

Le permite abrir la puerta del congelador sin esfuerzo.

- **Energy star**

La etiqueta Energy star de este producto puede hacer que ahorre en su factura eléctrica.



Para facilitar futuras consultas, escriba el modelo y el número de serie a continuación, que podrá encontrar en el lateral izquierdo del refrigerador.

Nº de modelo # _____

Nº de serie # _____



Información de seguridad

INFORMACIÓN DE SEGURIDAD

Antes de utilizar su nuevo frigorífico Samsung de puerta francesa, lea este manual detenidamente para aprovechar de forma segura y eficaz las características y funciones que le ofrece su nuevo frigorífico.

Este aparato no podrá ser utilizado por personas (incluidos niños) con sus capacidades físicas, sensoriales o mentales mermadas, o con falta de experiencia o conocimiento, a menos que sea bajo la supervisión de una persona responsable o tras haber recibido las instrucciones necesarias.

Debido a que las siguientes instrucciones cubren varios modelos, las características de su frigorífico podrían variar ligeramente con respecto al frigorífico descrito en este manual. Si tiene alguna duda, póngase en contacto con nosotros en el número 1-800-SAMSUNG o encuentre información online en www.samsung.com.

Símbolos y medidas de seguridad importantes:

 ADVERTENCIA	Prácticas peligrosas o inseguras que pueden ocasionar lesiones físicas graves o peligro de muerte.
 PRECAUCIÓN	Prácticas peligrosas o inseguras que pueden ocasionar lesiones físicas leves o daños materiales.
	NO intentar.
	NO desmontar.
	NO tocar.
	Siga atentamente las instrucciones.
	Desenchufar el cable de alimentación de la toma de pared.
	Asegurarse de que el refrigerador está conectado a tierra para evitar choques eléctricos.
	Póngase en contacto con el centro de asistencia para obtener ayuda.
	Nota

Estas señales de advertencia están destinadas a la prevención de lesiones personales y a terceros. Sígalas atentamente.

Tras leer esta sección, guárdela en lugar seguro para futuras consultas.



SEÑALES IMPORTANTES DE ADVERTENCIA RELATIVAS A LA INSTALACIÓN

- **No instale el refrigerador en lugares húmedos o en los que pudiera ponerse en contacto con agua.**
 - Un aislamiento deteriorado de las piezas eléctricas podría provocar un choque eléctrico o incendio.
- **No coloque este refrigerador en lugares donde quedase expuesto la luz directa del sol o a fuentes de calor procedentes de estufas, calefactores u otros electrodomésticos.**
- **No conecte varios aparatos en la misma toma múltiple. El frigorífico se conectará siempre en una toma eléctrica individual con una tensión que se corresponda con la indicada en la placa de características del frigorífico.**
 - Esto proporciona el mejor rendimiento y evita además la sobrecarga de los circuitos de cableado de su hogar, que podría ser causa de incendio por el sobrecalentamiento de los cables.



Información de seguridad

- Si el tomacorriente estuviera suelto, no enchufe el cable de alimentación.
 - Existe riesgo de choque eléctrico o incendio.
 - No use un cable agrietado o con daños abrasivos en su longitud o extremos.
 - No doble excesivamente ni coloque artículos pesados sobre el cable de alimentación.
 - No desenchufe su refrigerador tirando del cable de alimentación. Sujete siempre el tomacorriente firmemente y tire de él para extraerlo de la pared.
 - Los daños en el cable pueden ocasionar cortocircuitos, incendios o choques eléctricos.
 - No use aerosoles cerca del refrigerador.
 - El uso de aerosoles en las proximidades del refrigerador podría provocar explosiones o incendios.
-
- ★ • Este refrigerador debe estar situado e instalado correctamente conforme al manual, antes de ponerlo en servicio.
 - Conecte el cable de alimentación en posición correcta con el cable colgando.
 - Si conecta el cable de alimentación al revés, podría seccionarse provocando incendios o choques eléctricos.
 - Al desplazar el refrigerador, tenga cuidado de no pisar ni dañar el cable de alimentación.
 - Esto provocaría riesgo de incendio.
 - Asegúrese de que el tomacorriente no quede aplastado o dañado por la parte posterior del refrigerador.
 - Mantenga los materiales de embalaje fuera del alcance de los niños.
 - Existe riesgo de muerte por asfixia si un niño cubre su cabeza con los materiales de embalaje.
 - El electrodoméstico debe instalarse de tal forma que resulte sencillo acceder al tomacorriente tras la instalación.
 - Debe retirarse todo el film plástico de protección antes de enchufar inicialmente el producto.
-
- ⏚ • El refrigerador debe ser conectado a tierra por seguridad.
 - Asegúrese siempre de haber conectado el refrigerador a tierra antes de intentar examinar o reparar cualquier pieza del mismo. Las fugas de corriente pueden ocasionar choques eléctricos graves.
 - No use nunca conductos de gas, líneas de teléfono u otros captadores potenciales de rayos como mecanismo de puesta a tierra.
 - Un uso incorrecto del tomacorriente de puesta a tierra puede suponer un riesgo de choque eléctrico. Si fuese necesario usar una alargadera, use únicamente una de 3 cables que disponga de un conector de 3 clavijas con toma de tierra y una toma eléctrica de 3 ranuras que acepte el conector del electrodoméstico. El régimen indicado de la alargadera debe ser de 115 V~120 V de CA, 10 A o superior. Si se usa un adaptador de puesta a tierra, asegúrese de que la caja de la toma eléctrica disponga de conexión completa a tierra.
 - ✍ • Si el cable de alimentación estuviera dañado, hágalo reemplazar inmediatamente por el fabricante o por su técnico de servicio.



PRECAUCIÓN

SEÑALES DE PRECAUCIÓN RELATIVAS A LA INSTALACIÓN

- ★ • Deje espacio suficiente para instalar el refrigerador sobre una superficie plana.
 - Si su refrigerador no está nivelado, el sistema de refrigeración interno puede no funcionar correctamente.
- Mantenga libre de obstrucciones la abertura de ventilación del armario del aparato o la estructura de montaje.
- Deje reposar el electrodoméstico durante 2 horas tras la instalación.



ADVERTENCIA

SEÑALES IMPORTANTES DE ADVERTENCIA RELATIVAS AL USO

- ☒ • No enchufe el cable de alimentación con las manos húmedas.
- ☒ • No almacene artículos sobre la parte superior del electrodoméstico.
 - Al abrir o cerrar la puerta, dichos artículos pueden caer, ocasionando lesiones físicas o daños materiales.
- No introduzca un recipiente lleno de agua en el refrigerador.
 - Si se derrama, existe riesgo de incendio o choque eléctrico.
- Los niños deben contar con supervisión adulta para asegurar que no juegan con el electrodoméstico.
- No deje que los niños se descuelguen de la puerta. Podría ocasionar una lesión grave.
- No permita que los niños accedan al interior del refrigerador. Existe riesgo de que los niños queden atrapados.



SEÑALES IMPORTANTES DE ADVERTENCIA RELATIVAS AL USO

- 
 - **No introduzca las manos en la parte inferior del electrodoméstico.**
 - Los bordes afilados podrían ocasionar lesiones físicas.
 - **No permita a los niños subirse sobre la tapa de un cajón.**
 - La gaveta podría romperse y que resbalasen.
 - **No sobrecargue de comida el refrigerador.**
 - Al abrir la puerta, algún artículo podría caer provocando lesiones físicas o daños materiales.
 - **No toque las paredes interiores de la heladera ni productos almacenados en el mismo con las manos húmedas.**
 - Podría ser causa de lesiones por congelación.
 - **No coloque los dedos u otros objetos en el orificio del dispensador de agua, conducto de hielo o recipiente de la máquina de hielo.**
 - Hacerlo puede ocasionar lesiones físicas o daños materiales.
 - **No utilice gases inflamables cerca del frigorífico.**
 - Existe riesgo de explosión o incendio.
 - **No almacene sustancias volátiles ni inflamables en el refrigerador.**
 - El almacenaje de benceno, disolvente, alcohol, éter, gas licuado y otros productos similares puede provocar explosiones.
 - **No guarde productos farmacéuticos, materiales científicos o productos sensibles a la temperatura en el frigorífico.**
 - Los productos que precisan controles de temperatura estrictos no deben almacenarse en el refrigerador.
 - **No coloque ni use dispositivos eléctricos en el interior del refrigerador, a menos que esté recomendado por el fabricante.**
 - **No emplee dispositivos mecánicos o cualquier otro medio para acelerar el proceso de descongelación, a excepción de los recomendados por el fabricante.**
 - **No dañe el circuito del refrigerante.**

- 
 - **No desmonte ni repare el refrigerador por sus propios medios.**
 - Corre el riesgo de provocar un incendio, averías o lesionarse.
 - Cuando no se iluminen los LED interiores o exteriores, póngase en contacto con un servicio técnico.

- 
 - Los niños deben contar con supervisión adulta para asegurar que no juegan con el electrodoméstico.
 - Las botellas deben almacenarse unas junto a otras para evitar posibles caídas.
 - Este producto ha sido diseñado exclusivamente para el almacenamiento de comida en un entorno doméstico.
 - Si detecta una fuga de gas, evite las llamas abiertas o fuentes potenciales de ignición y airee durante varios minutos, la estancia en la que se encuentre el electrodoméstico.
 - Use únicamente luces LED suministradas por el fabricante o por un agente de servicio.

- 
 - **Desenchufe el cable de alimentación del tomacorriente antes de cambiar las luces interiores del refrigerador.**
 - De lo contrario, existe riesgo de choque eléctrico.

- 
 - Si se percibiese olor a quemado o a humo, desenchufe inmediatamente el cable de alimentación y póngase en contacto con su centro de servicio Samsung Electronics.
 - Si experimenta dificultades para cambiar la luz, póngase en contacto con un servicio técnico.
 - Si el producto está equipado con lámparas de LED, no desmonte la tapa y la lámpara de LED usted mismo.
 - Póngase en contacto con su agente de servicio.
 - Si hay polvo o agua en el frigorífico, desconecte el enchufe, y póngase en contacto con el servicio técnico de Samsung Electronics.
 - De lo contrario, existe riesgo de incendio.



SEÑALES DE PRECAUCIÓN RELATIVAS AL USO

- 
 - **No vuelva a congelar alimentos descongelados por completo previamente.**
No introduzca en el compartimento de la heladera bebidas carbonatadas o efervescentes.
No introduzca botellas o envases de cristal en la heladera.
 - Al congelarse el contenido, el cristal podría romperse provocando lesiones físicas.

- 
 - **Garantía de servicio y modificación.**
 - Cualquier cambio o modificación realizados por un tercero en el aparato acabado, quedará fuera del servicio en garantía de Samsung, y Samsung tampoco se hará responsable de los problemas de seguridad resultantes de modificaciones realizadas por un tercero.

Información de seguridad _5



Información de seguridad

- ★ • **No bloquee las aberturas de ventilación.**
 - Si las aberturas de ventilación fuesen bloqueadas, especialmente con bolsas de plástico, el refrigerador puede sobrefrigerarse. Si este período de refrigeración durase demasiado, el filtro de agua podría romperse provocando fugas de agua.
 - **Si desconectase el refrigerador del suministro eléctrico, deberá esperar al menos cinco minutos para volver a enchufarlo.**
 - **Si tiene previsto estar fuera durante un periodo de tiempo prolongado o si no va a utilizar el frigorífico durante mucho tiempo, deberá vaciarlo y desenchufarlo.**
 - Si deja el frigorífico durante mucho tiempo en funcionamiento sin usarlo, puede deteriorarse el aislamiento y causar un incendio.
 - Limpie el exceso de humedad del interior y deje las puertas abiertas.
 - De lo contrario, pueden producirse olor y moho.
 - **Para lograr un rendimiento óptimo del producto:**
 - No coloque alimentos demasiado cerca de las salidas de ventilación de la parte trasera del aparato, porque pueden obstruir la circulación de aire en el compartimento del refrigerador.
 - Envuelva los alimentos o colóquelos en recipientes herméticos antes de ponerlos en el refrigerador.
 - **Llene el depósito de agua, la bandeja de hielo y los cubitos de hielo sólo con agua potable.**
 - **Si el frigorífico se inunda, póngase en contacto con el servicio técnico más cercano.**
-
- ✍ • **No pulverice agua directamente en el interior o el exterior del frigorífico.**
 - Existe riesgo de choque eléctrico o incendio.



SEÑALES DE PRECAUCIÓN RELATIVAS A LA LIMPIEZA

- ✍ • **No pulverice agua directamente en el interior o el exterior del frigorífico.**
 - Existe riesgo de incendio o choque eléctrico.
- ★ • **Retire cualquier material extraño o polvo de las clavijas del enchufe. No utilice un paño mojado o húmedo para limpiar el enchufe.**
 - De lo contrario, existe riesgo de descargas eléctricas.
- ✍ • **Desenchufe el frigorífico antes de limpiar o realizar reparaciones.**



65 Advertencias propuestas por el Estado de California:

La Ley californiana sobre Agua Potable Segura y Aplicaciones Tóxicas requieren del Gobernador de California que publique una lista de sustancias conocidas por el Estado de California por ser causa de cáncer, defectos de nacimiento, u otro daño reproductivo, y requiere de los negocios que avisen acerca de la exposición potencial a dichas sustancias. Este producto contiene una sustancia química conocida del Estado de California por ser causa de cáncer, defectos de nacimiento, u otro daño reproductivo. Este aparato puede generar una exposición de bajo nivel a ciertas de las sustancias rubricadas, incluyendo el benceno, y el monóxido de carbono.



SEÑALES DE ADVERTENCIA IMPORTANTES RELATIVAS AL DESECHO

- ★ • **Riesgo de que los niños queden atrapados. antes de desechar su antiguo refrigerador o heladera.**
 - Desmonte las puertas.
 - Deje colocadas las estanterías para que los niños no puedan introducirse fácilmente en el interior.
- **Deseche el material de embalaje de este producto en un modo respetuoso con el medio ambiente.**
- **Deje colocadas las estanterías para que los niños no puedan introducirse fácilmente en el interior. Asegúrese de que ninguno de los conductos situados en la parte posterior del electrodoméstico está dañado antes de deshacerse de él.**
- **Al desechar éste refrigerador, desmonte la puerta, sellos y su cierre de tal forma que los niños pequeños, o animales, no puedan quedar atrapados en su interior por accidente. Los niños deben contar con supervisión adulta para asegurar que no juegan con el electrodoméstico.**
- **Se usa Ciclopentano como aislante. Los gases del material de aislamiento requieren un procedimiento de eliminación especial. Por favor, póngase en contacto con autoridades locales para conocer las instrucciones de eliminación ecológica de este producto. Asegúrese de que ninguno de los conductos situados en la parte posterior del refrigerador esté dañado antes de desecharlo.**

SETTING UP YOUR FRENCH DOOR REFRIGERATOR

08

- 08 Preparativos para instalar el refrigerador
- 09 Accesorios y herramientas necesarias
- 09 Desmontaje de las puertas del refrigerador
- 11 Montar la gaveta de la nevera
- 12 Desmontaje de las puertas del refrigerador
- 14 Montaje de la gaveta de la nevera
- 15 Ajuste del nivel
- 16 Realización de ajustes menores entre puertas
- 17 Ajuste del nivel de la gaveta de la nevera
- 18 Instalación del kit de línea de agua
- 19 Conexión de la línea de alimentación de agua al frigorífico
- 20 Preparación

FUNCIONAMIENTO DEL REFRIGERADOR DE TRES PUERTAS

21

- 21 Uso del panel de control
- 26 Partes y funciones
- 27 Almacenaje de alimentos en el refrigerador
- 27 Almacenaje de alimentos en la gaveta de la nevera
- 28 Uso del Cool select pantry^{PLUS}
- 29 Desmontaje de los accesorios del refrigerador
- 30 Uso las puertas
- 30 Uso del compartimento inclinable
- 31 Desmontaje de los accesorios de la refrigerador
- 32 Consejos útiles para el almacenaje de alimentos
- 34 Limpieza del refrigerador

SOLUCIÓN DE PROBLEMAS

35

- 35 Solución de problemas

GARANTÍA

36

Instalación de su refrigerador de tres puertas

PREPARATIVOS PARA INSTALAR EL REFRIGERADOR

Felicidades por la adquisición de su refrigerador Samsung de tres puertas. Esperamos que disfrute de las características y rendimiento de alta tecnología que este nuevo electrodoméstico tiene que ofrecer.

Selección del mejor emplazamiento para el refrigerador

- Un emplazamiento de fácil acceso para el suministro de agua.
- Un emplazamiento sin exposición directa a la luz solar.
- Un emplazamiento que tenga el piso nivelado (o casi nivelado).
- Un emplazamiento con suficiente espacio para que las puertas del refrigerador puedan abrirse con facilidad.
- Deje espacio suficiente a la derecha, izquierda y por arriba para la circulación del aire.
- Asegúrese de que el aparato pueda moverse libremente para los trabajos de mantenimiento y servicio

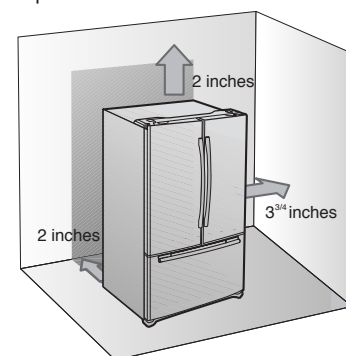

Si su refrigerador dispone de una máquina de hielo, deje más espacio libre en la parte posterior para las conexiones de la toma de agua. Al instalar su refrigerador junto a una pared fija, debe dejarse un espacio libre mínimo de 3 3/4" (95 mm) entre el refrigerador y la pared, para permitir la apertura de la puerta.

Antes que nada: asegúrese de poder mover fácilmente su refrigerador hasta su posición final, midiendo puertas de entrada (ancho y alto), umbrales, techos, escaleras, etc. El siguiente cuadro especifica la altura y ancho exactos del refrigerador Samsung de tres puertas.

El siguiente cuadro especifica la altura y ancho exactos del refrigerador Samsung de tres puertas.

MODELO	Profundidad "A"	Ancho "B"	Altura "C"	Altura total "D"	Profundidad "E"
RFG293HA	32.91" (836mm)	35.75" (908mm)	68.66" (1744mm)	69.84" (1774mm)	35.63" (905mm)

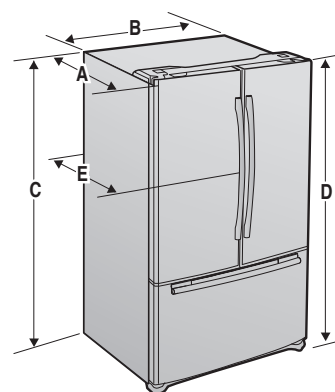

- Mantenga despejado el lado derecho, izquierdo, posterior y superior durante la instalación. Esto ayudará a reducir el consumo de energía y mantener una factura eléctrica más baja.
- No instale el refrigerador en un emplazamiento donde la temperatura pueda ser inferior a 50° F (10° C).
- No instale el refrigerador en lugares potencialmente húmedos.



Al desplazar el refrigerador

Para evitar daños en el piso, asegúrese de que los pies de ajuste frontales están en su posición más elevada (por encima del piso). Examine la sección "Ajuste de las puertas" del manual (en la página 15).

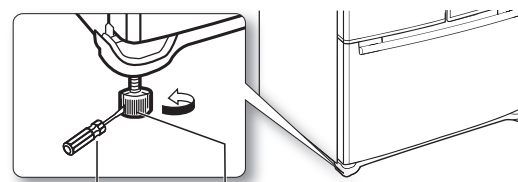

Destornillador de cabeza plana (+) Pie de nivelación

PISO

Para una correcta instalación, este frigorífico debe colocarse sobre una superficie nivelada de material duro a la misma altura que el resto del suelo. Esta superficie tendrá la resistencia suficiente para soportar un frigorífico totalmente cargado, o aproximadamente 150 kg. Para proteger el acabado del suelo, corte una sección grande de cartón y colóquela debajo del frigorífico mientras esté trabajando con él. Para mover el frigorífico, tire y empuje con el frigorífico recto. No lo mueva de un lado a otro.

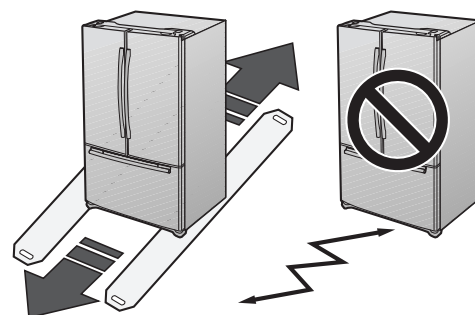

ACCESORIOS Y HERRAMIENTAS NECESARIAS

Asegúrese de que se incluyen los siguientes accesorios con su frigorífico:

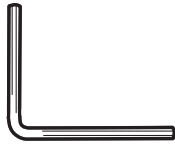

Hex wrench



Fastener

Required Tools(Not provided)

Necesitará las siguientes herramientas para realizar la instalación del frigorífico:



Flat-blade screwdriver(-)

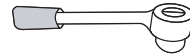

Socket wrench (10mm)



Pliers



Allen wrench(3/16")
(5mm)

DESMONTAJE DE LAS PUERTAS DEL REFRIGERADOR

Algunas instalaciones requieren el desmontaje de la puerta para poder transportar el refrigerador hasta su emplazamiento final. No desmonte la puerta/gaveta si no es necesario. Antes de desmontar la puerta/gaveta, asegúrese de haber leído los siguientes puntos.



ADVERTENCIA Desconecte el suministro del refrigerador antes de desmontar la puerta o la gaveta.



- Tenga cuidado de no dejar caer, dañar o arañar la puerta/gaveta durante el proceso de desmontaje.
- Tenga cuidado de no dejar caer la puerta, arañarla ni dañarla durante el desmontaje de la puerta/gaveta.
- Vuelva a montar correctamente la puerta/gaveta para evitar:
 - Humedad procedente del escape de aire.
 - Una alineación desigual de la puerta.
 - Gastos de energía debido a un sellado incorrecto de la puerta.

Desmontar las puertas del refrigerador



ADVERTENCIA Tenga cuidado de no dejar caer ni arañar las puertas durante el proceso de desmontaje.

Desmontaje de las puertas del refrigerador

1. Con la puerta abierta, retire la tapa superior del cuadro (1) mediante el screwdriver(-), de cabeza plana y cierre la puerta. Retire los 3 tornillos que sujetan la tapa de tabla hacia abajo (2) y darle la vuelta con varios cables conectados.

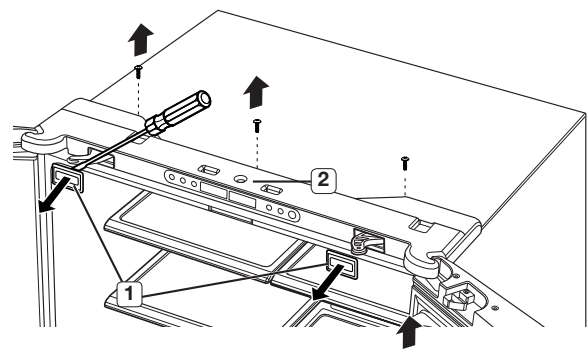

Instalación de su refrigerador de tres puertas

2. Desconecte los dos conectores (3) a cada lado de la tapa superior, el conector (7) de la puerta derecha y el otro conector (4) de la puerta izquierda. Retire el tubo (5) presionando la pieza de color gris oscuro (6) del acoplador de la tubería de agua.



Si el acoplador incluye una abrazadera roja, deberá retirarla antes de retirar el tubo.

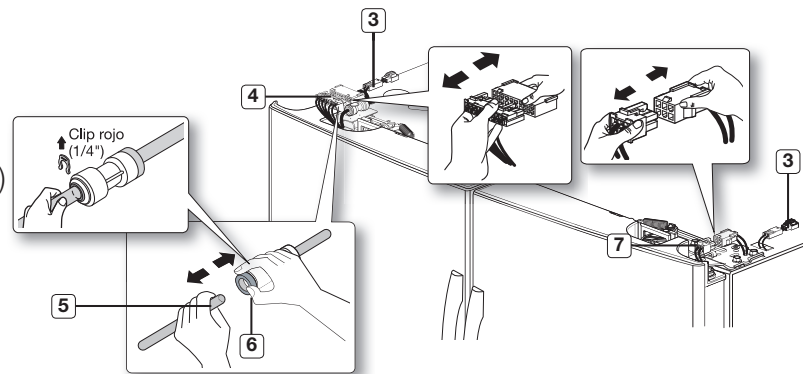

3. Extraiga los 3 pernos hexagonales (7) que se encuentran fijados a las bisagras superiores izquierda y derecha de la puerta con una llave de tubo (10mm). Extraiga el perno de puesta a tierra (8) que se encuentra fijado a las bisagras superiores izquierda y derecha de la puerta con un destornillador Philips (+). Retire las bisagras superiores izquierda y derecha (9) de la puerta.

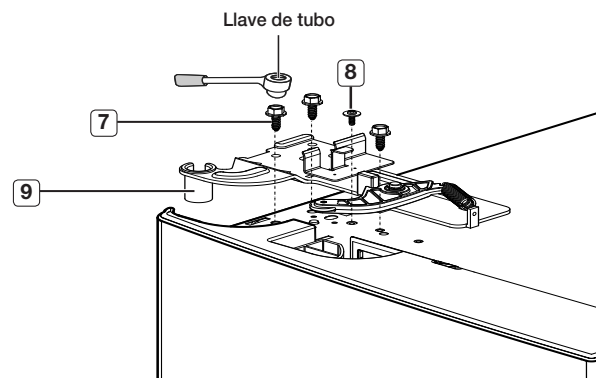

4. Levante la puerta hacia arriba para extraerla.

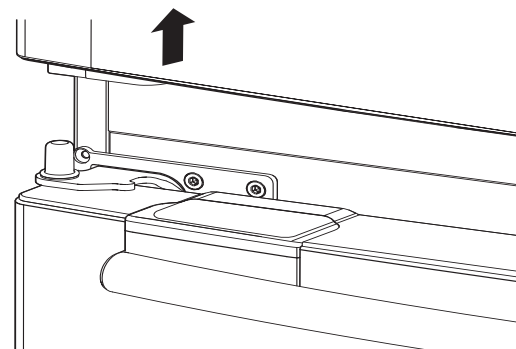

5. Extraiga el perno (10) que se encuentra fijado a las bisagras inferiores izquierda y derecha de la puerta con un destornillador Philips (+). Extraiga los 2 pernos hexagonales (11) que se encuentran fijados a las bisagras inferiores izquierda y derecha de la puerta con una llave Allen (3/16"). Retire las bisagras inferiores izquierda y derecha de la puerta (12).

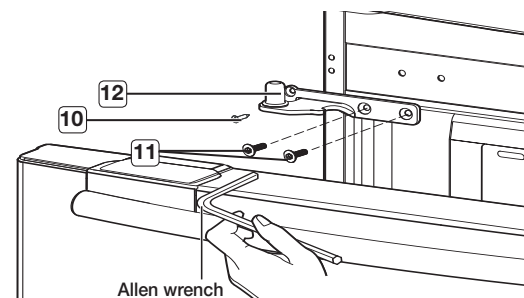

MONTAR LA GAVETA DE LA NEVERA

1. Extraiga el compartimento superior levantándolo.

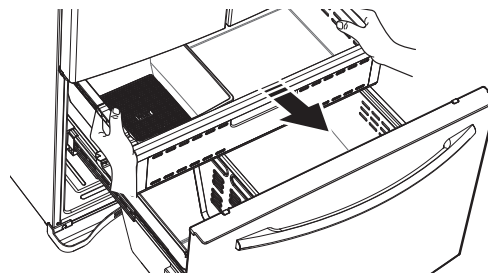

2. Tire ligeramente de la protección izquierda (2) hacia la izquierda, de modo que el alojamiento para pizzas (1) deje espacio suficiente para soltar el gancho. A continuación, tire del alojamiento para pizzas (1).

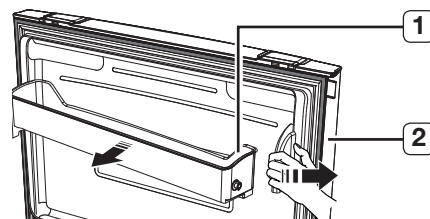

3. Levante la parte inferior de la protección del alojamiento (2) y tire hacia dentro para retirarlo.

 Hazlo otra vez, por el lado derecho.

 Tenga cuidado de no romper las piezas.
PRECAUCIÓN

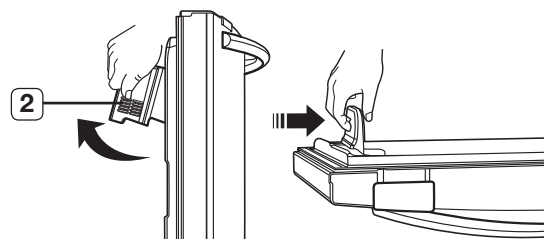

4. Saque la cesta inferior (3) levantándola del sistema de raíles.

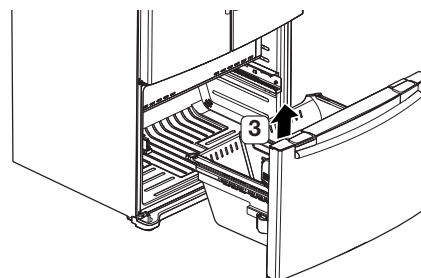

5. Extraiga los 4 pernos de cabeza hexagonal de ambos lados con una llave de tubo (10mm).

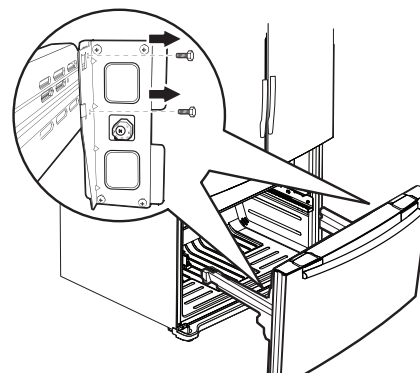

6. Levante la puerta de la heladera de los rieles.

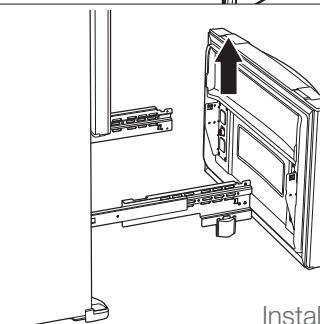

Instalación_11

Instalación de su refrigerador de tres puertas



Si se ponen demasiados alimentos en los cajones del congelador quizás la puerta no cierre completamente, lo que daría lugar a la creación de escarcha.

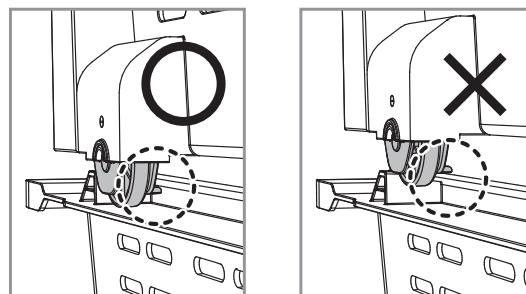

DESMONTAJE DE LAS PUERTAS DEL REFRIGERADOR

Montar las puertas del refrigerador

1. Vuelva a colocar las bisagras inferiores derecha e izquierda ((1)) de las puertas. Con un destornillador de cabeza Phillips, ponga un tornillo ((2)) en las bisagras inferiores izquierda y derecha de las puertas, y apriete. Introduzca dos tornillos de cabeza hexagonal ((3)) en las bisagras inferiores derecha e izquierda y apriete con una llave allen de 3/16".

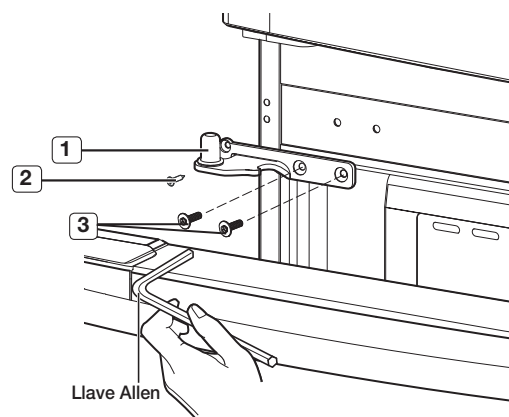

2. Haga coincidir el orificio de la base de la puerta con la bisagra de la misma ((1)).

 Asegúrese de no perder la tapa de la bisagra que es muy fácil de quitar.

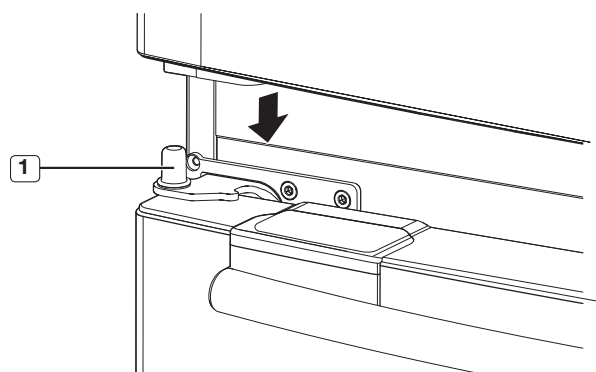

3. Inserte las bisagras superiores ((4)) en los orificios de la parte superior de las puertas. Introduzca 3 tornillos de cabeza hexagonal ((5)) en las bisagras superiores derecha e izquierda y apriete con una llave allen de 10 mm. Introduzca el tornillo ((6)) en las bisagras superiores derecha e izquierda y apriete con un destornillador phillips (+).

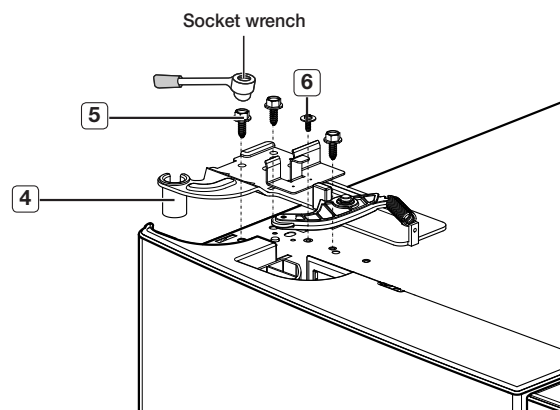

DESMONTAJE DE LAS PUERTAS DEL REFRIGERADOR

4. Conecte la tubería de agua (5) y luego inserte una grapa en el acoplador tirando del tubo. Conecte el conector (4) de la puerta izquierda, el otro conector (7) de la puerta derecha y los dos conectores (3) a cada lado de la tapa superior.

 La abrazadera se encuentra en el interior de la tapa superior.

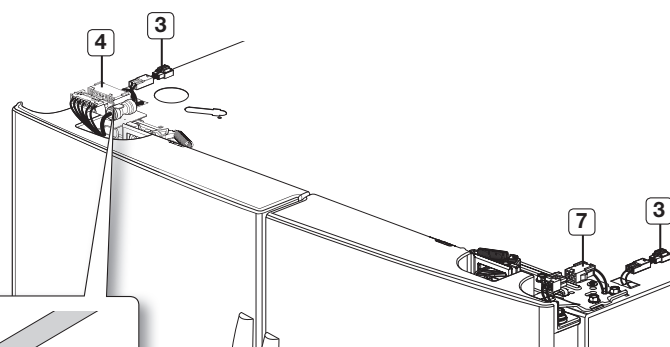
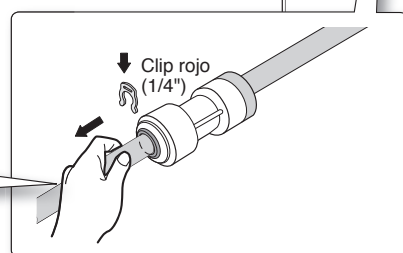
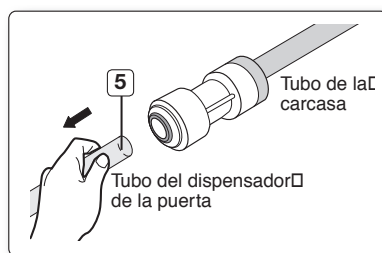

5. Coloque en su posición la placa superior (2). Inserte los 3 tornillos en la placa superior, y apriete con un destornillador Phillips (+). Abra la puerta, vuelva a introducir la placa superior (1) y cierre las puertas.

 Al volver a montar el cuadro superior, asegúrese de que la cubierta de la bisagra no comprima o dañe los cables.

 Tras el montaje, cierre la puerta y compruebe si la puerta tiene holgura entre las juntas o está inclinada. En caso afirmativo, consulte "Ajuste de nivel" en la página 15.

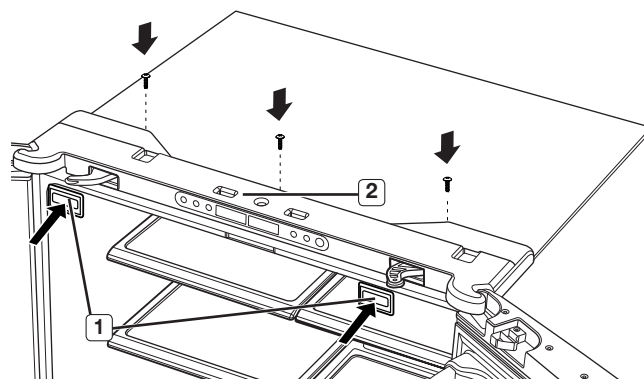

Instalación de su refrigerador de tres puertas

MONTAR LA GAVETA DE LA NEVERA

1. Extraiga completamente los raíles de cada lado de la carcasa.

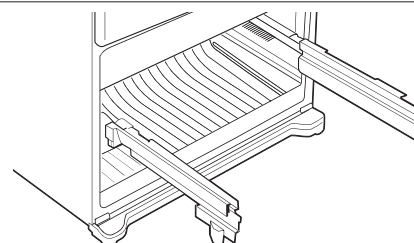

2. Fije la puerta de la nevera sobre las ranuras abiertas de los lados.

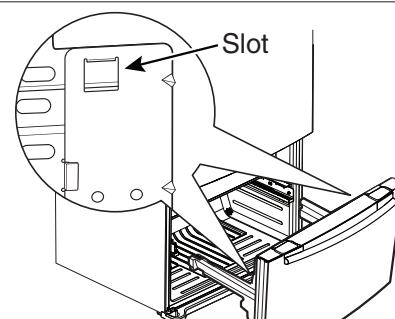

3. Apriete por completo los 4 pernos de cabeza hexagonal con la ayuda de una llave tubular (10mm).

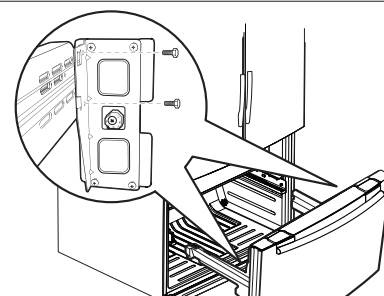

4. Introduzca la cesta inferior (1) dentro del sistema de rieles.

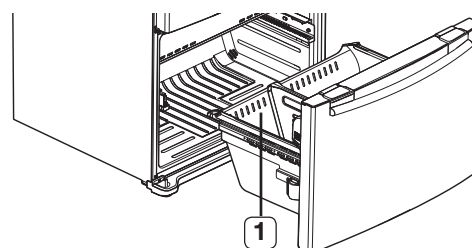

5. Enganche los extremos del compartimento inclinable (2) dentro de los soportes (3) y empuje hacia abajo hasta situarlo en su lugar.

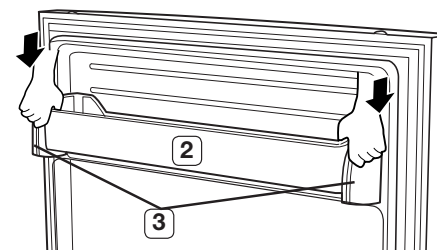

 Retire los 2 pedazos de cinta (4) adheridos al lateral del compartimento de la gaveta. Vuelva a adherir la cinta en la misma posición al desplazar el refrigerador, para evitar arañazos en el compartimento de la gaveta.

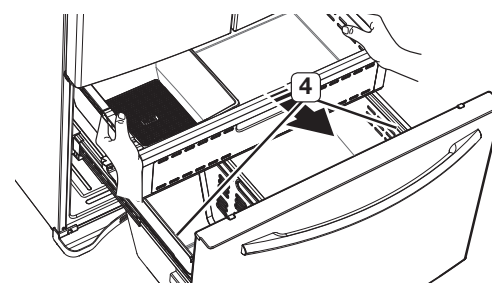

Instalación de su refrigerador de tres puertas

AJUSTE DEL NIVEL

Asegúrese de que esté nivelado para poder realizar los ajustes finales. Utilice un nivel para comprobar que el frigorífico esté nivelado, de lado a lado, y de adelante hacia atrás. Si el frigorífico no está nivelado, no será posible que las puertas queden niveladas. Se muestra más adelante un ejemplo para la nivelación del frigorífico si el lado izquierdo está más bajo que el lado derecho.

Cómo ajustar el nivel

1. Abra el cajón del congelador y extraiga la cesta inferior. (Vea la página 11)
2. Quite los dos tornillos (1) adjunto a la parte delantera de la pierna cubierta (2) con un destornillador Philips (+).

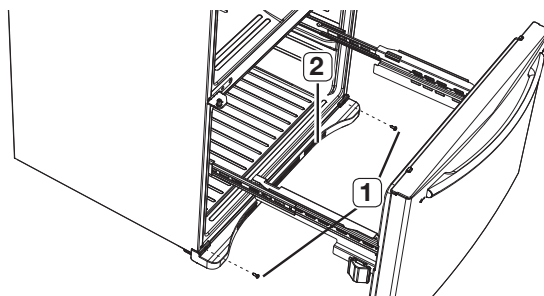

3. Retire la parte delantera de la pierna cubierta (2) por el levantamiento de la parte inferior de la parte delantera de la pierna cubierta hacia arriba y tirando de él hacia fuera.

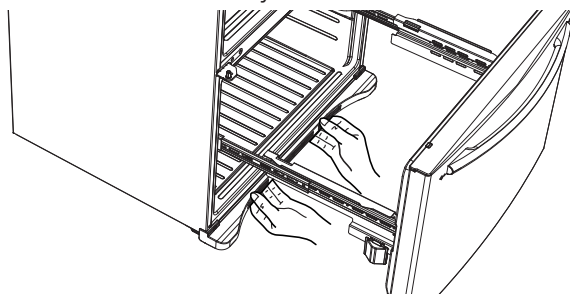

4. Introduzca un screwdriver (-), plano dentro de una ranura del pie de nivelación izquierdo y gírelo en sentido horario u antihorario para nivelar la puerta izquierda. (Gire la palanca en la dirección de las agujas del reloj para bajar el frigorífico, o en la dirección contraria para subirlo).

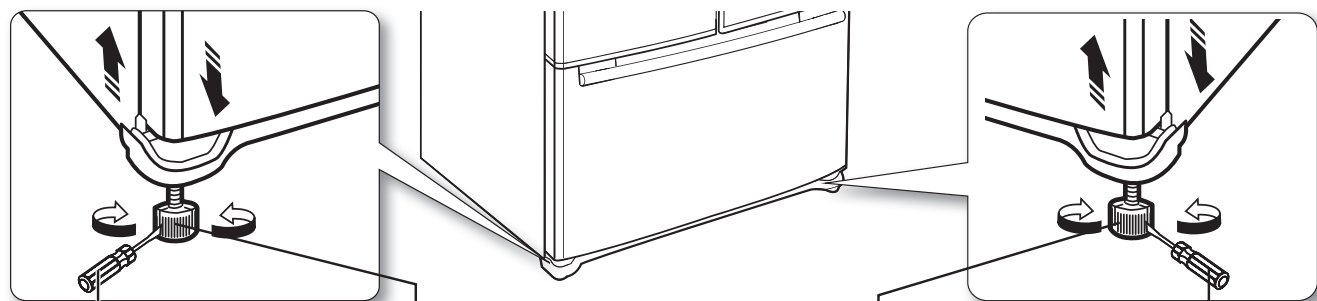

Destornillador de cabeza plana (-) Pie de nivelación

Pie de nivelación Destornillador de cabeza plana (-)



Las dos palancas de control deben tocar el suelo para evitar posibles lesiones o daños materiales si el frigorífico vuelca.



Si el lado derecho está más bajo, realice el mismo procedimiento, pero con la palanca de control del lado derecho.



Es difícil quitar la parte delantera de la pierna cubierta de el refrigerador, por lo que no recomendamos hacer pequeños ajustes con la palanca de control. En lugar de eso, examine la siguiente página para descubrir la mejor forma de realizar ajustes menores en las puertas.

Instalación de su refrigerador de tres puertas

REALIZACIÓN DE AJUSTES MENORES ENTRE PUERTAS

Recuerde que es necesario que el refrigerador esté nivelado para lograr que las puertas estén igualadas de forma uniforme. Si necesita ayuda, revise las secciones anteriores relativas a la nivelación del refrigerador.

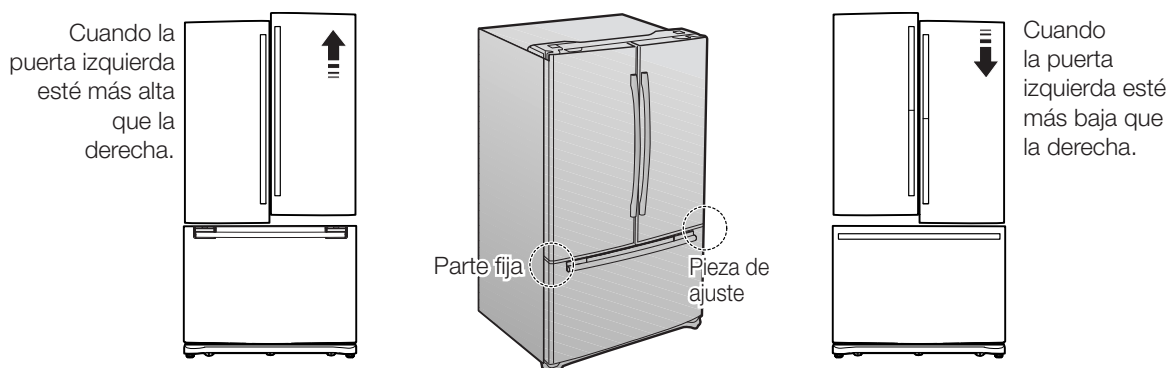

La puerta de la izquierda es fija. Para hacer ajustes de menor importancia entre las puertas, ajustar sólo la puerta de la derecha.

1. Retire el cajón del congelador (1) para exponer la bisagra inferior (2).
2. Introduzca la llave Allen (3/16") incluida (3) dentro del eje (4) de la bisagra inferior.
3. Ajuste la altura girando la llave Allen (3) en sentido horario (↻) o antihorario (↺).

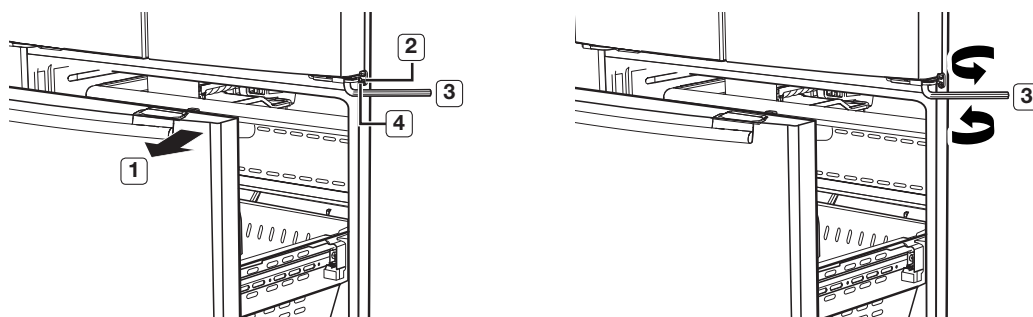

Al girar la llave Allen en sentido antihorario (↺), la puerta se desplazará hacia arriba.

4. Tras ajustar las puertas, introduzca el mecanismo de cierre incluido (6) usando un alicate (5) en el hueco entre el anillo de la bisagra (7) y la bisagra inferior (8). El número de mecanismos de cierre a insertar, dependerá del hueco.

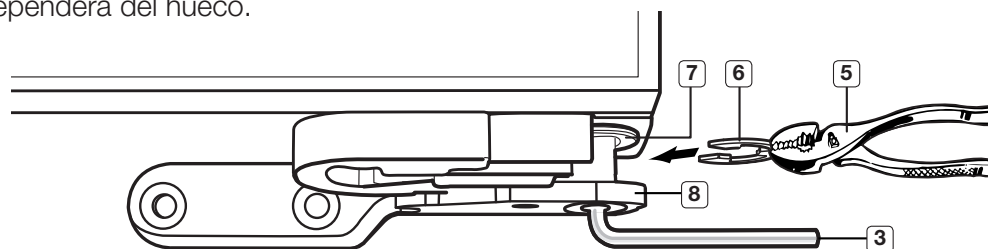

Con el refrigerador se incluyen dos mecanismos de cierre. El grosor de cada anillo de sujeción es de 1mm (0,04 pulgadas).

Instalación de su refrigerador de tres puertas

AJUSTE DEL NIVEL DE LA GAVETA DE LA NEVERA

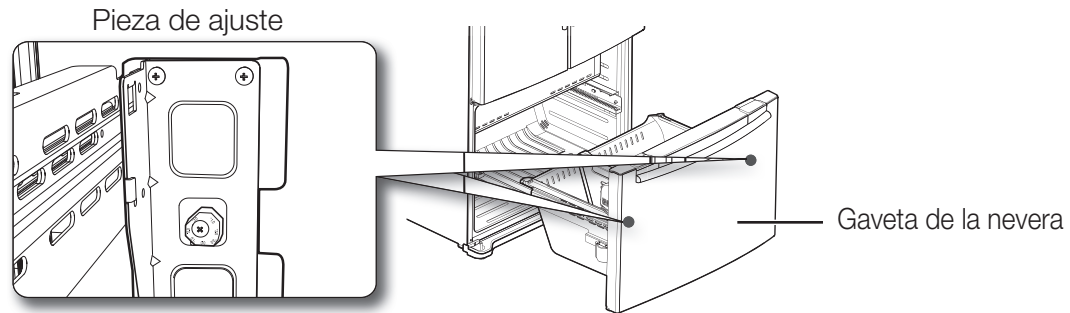

1. Localice el regulador de altura (1) en la gaveta de la nevera.
Desenrosque parcialmente los 8 pernos Philips (2) para aflojar la puerta.

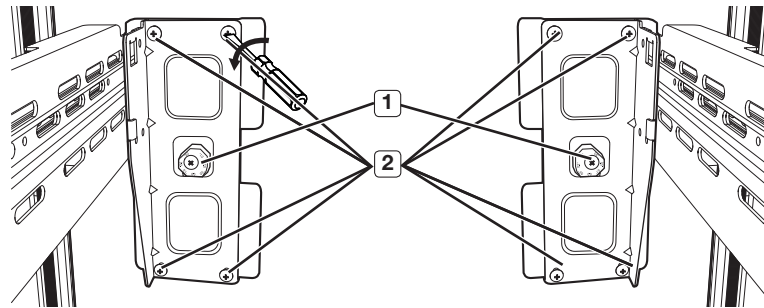

2. Afloje el perno de control (3) con un destornillador Philips(+).

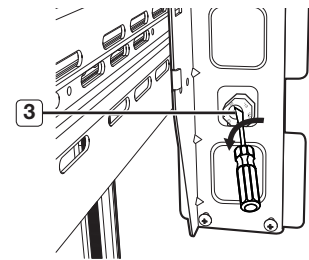

3. Busque el mejor nivel de ajuste para la inclinación de la puerta.

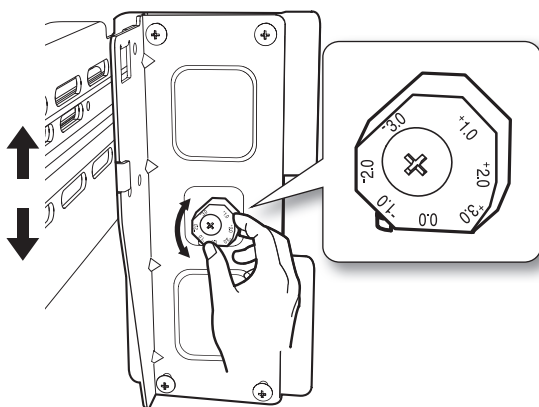

Ejemplo) La inclinación es de 2 mm (0,08 pulgadas) aproximadamente, como se indica a continuación.
- Gire el ajuste de altura a -2,0 para reducir la inclinación de la puerta.

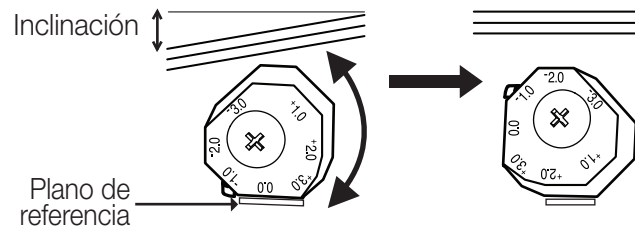

→ Tras el ajuste, apriete el perno de control (3) y, a continuación, los pernos Philips.

Instalación de su refrigerador de tres puertas

INSTALACIÓN DEL KIT DE LÍNEA DE AGUA

Para fomentar una mejor salud, el filtro de agua Samsung elimina partículas no deseadas del agua. Sin embargo, no esteriliza ni destruye microorganismos. Para lograr esto último, debe adquirir un sistema purificador de agua.

Para producir hielo correctamente, se necesita una presión de agua del 20~125 psi. Con estos valores de presión, un vaso de 170 cc (5.75 oz.) se llena en unos 10 segundos.

Si la zona de instalación del refrigerador dispone de una presión baja de agua (por debajo de 20 psi), puede instalar una bomba auxiliar para compensar la falta de presión.

- En su distribuidor encontrará disponibles kits de instalación para la toma de agua por un coste adicional. Recomendamos usar un kit de instalación de toma de agua que disponga de tubos de cobre y de tuercas de compresión de 1/4".

Conexión de la toma de suministro de agua

- Primero, corte el suministro de agua principal.

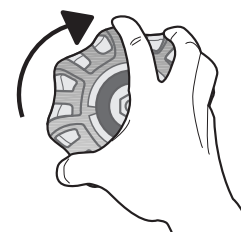

- Localice la toma de agua fría potable más cercana e instale la abrazadera para tubos y la válvula de cierre.

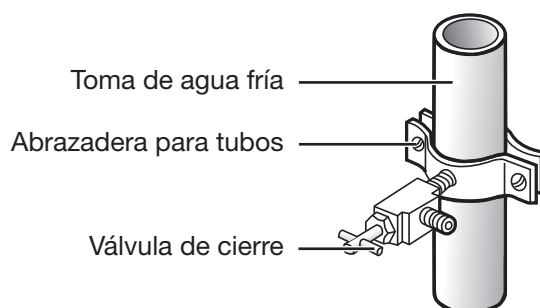

- Conecte el kit de la instalación de la línea de agua a la llave de paso. Compruebe que no haya fugas y vaya a Conexión de la línea de suministro de agua al frigorífico en la página siguiente.

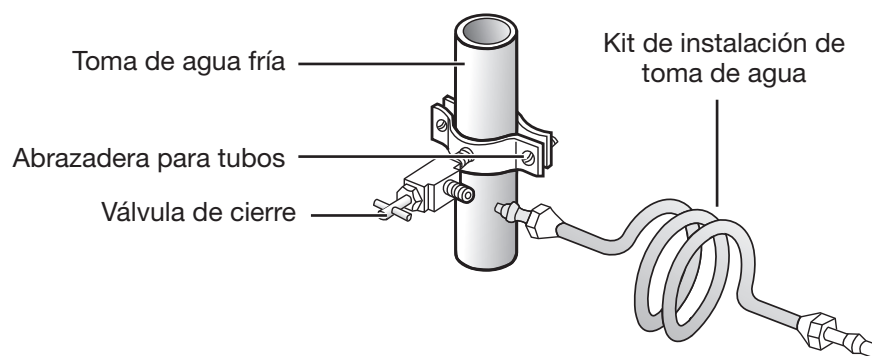

Instalación de su refrigerador de tres puertas

CONEXIÓN DE LA LÍNEA DE ALIMENTACIÓN DE AGUA AL FRIGORÍFICO

Conexión de la toma de agua al refrigerador

Deberá adquirir varios elementos para realizar esta conexión. Podrá encontrar estos elementos a la venta en forma de kit, en su ferretería habitual.

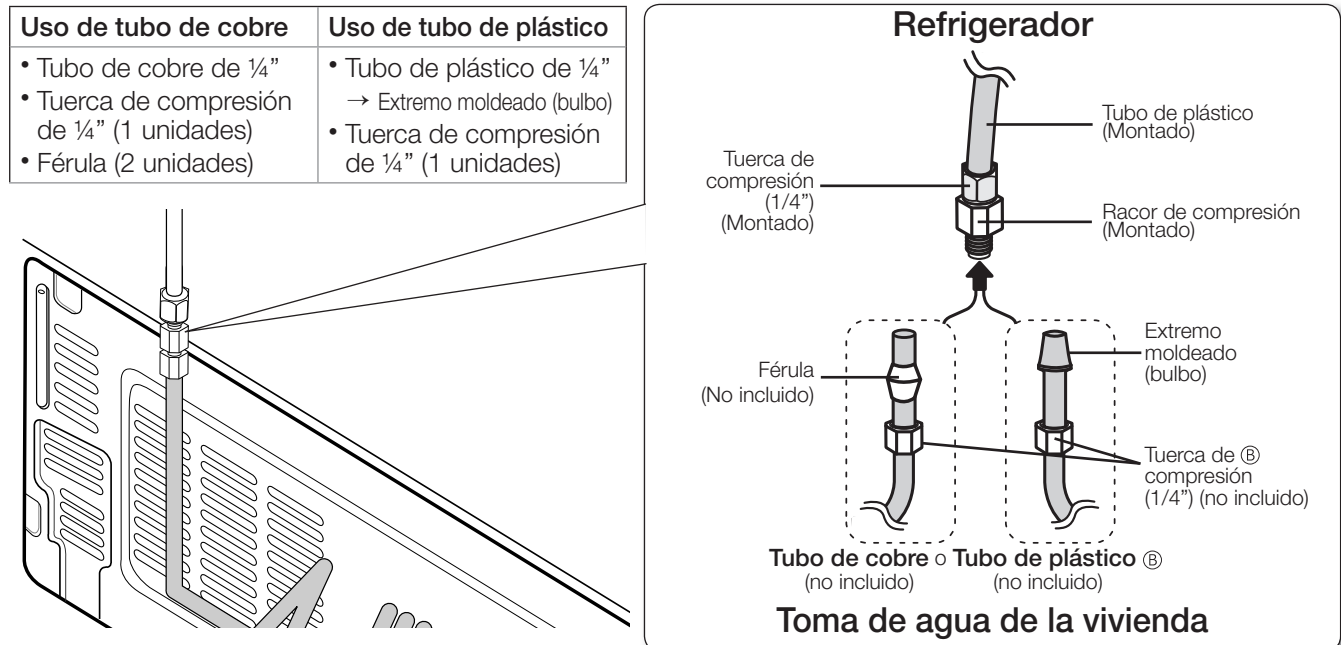

1. Conecte la tubería del agua corriente al acople de compresión ensamblado.
 - Si está usando tubo de cobre, deslice la tuerca de compresión ® (no incluida) y la fécula (no incluida) por el tubo de cobre (no incluido) como se indica.
 - Si está usando conductos de plástico ®, introduzca el extremo moldeado (bulbo) del tubo ® dentro del racor de compresión.



PRECAUCIÓN No usar sin el extremo moldeado (bulbo) de la tubería de plástico ®.

2. Apriete la tuerca de compresión ® sobre el racor de compresión. No fuerce la tuerca de compresión ®.
 3. Abra el paso de agua y compruebe que no haya fugas. Si observa gotas de agua o fugas en el área de conexión, cierre la llave de paso de agua principal. Compruebe las conexiones y, si es necesario, apriete más.
 4. Deje la máquina de hielo funcionando durante 1 o 2 días. Durante este período de tiempo, deseche el primero o dos primeros recipientes de hielo para asegurarse de que hayan desaparecido las impurezas de la línea de agua.
 5. Compruebe de nuevo que no haya fugas. Si observa gotas de agua o fugas en el área de conexión, cierre la llave de paso de agua principal. Compruebe las conexiones y, si es necesario, apriete más.
-  Conecte la toma de agua sólo a una fuente de agua potable. Si debe reparar o desmontar la toma de agua, corte 6,35 mm (1/4") del tubo de plástico para garantizar una conexión ajustada y sin fugas.

Instalación de su refrigerador de tres puertas

PREPARACIÓN

Ahora que ya tiene instalado su nuevo frigorífico, puede prepararlo para disfrutar de todas sus características y funciones. Cumpla con los pasos siguientes para que su frigorífico esté totalmente operativo.

1. Asegúrese de que el frigorífico se haya ubicado correctamente, a una distancia razonable de la pared. Consulte las instrucciones de instalación de este manual.
2. Tras enchufar el frigorífico, asegúrese de que se enciendan las luces interiores cuando abra las puertas.
3. Ponga el control en la temperatura más baja y espere una hora. El congelador se enfriará ligeramente y el motor funcionará con suavidad.

Seleccione las temperaturas que usted desee para el refrigerador y el congelador.

4. Tras enchufar el frigorífico, se necesitarán varias horas para alcanzar la temperatura apropiada. Puede guardar alimentos y bebidas en el frigorífico cuando se haya enfriado lo suficiente.

Funcionamiento del refrigerador de tres puertas

USO DEL PANEL DE CONTROL

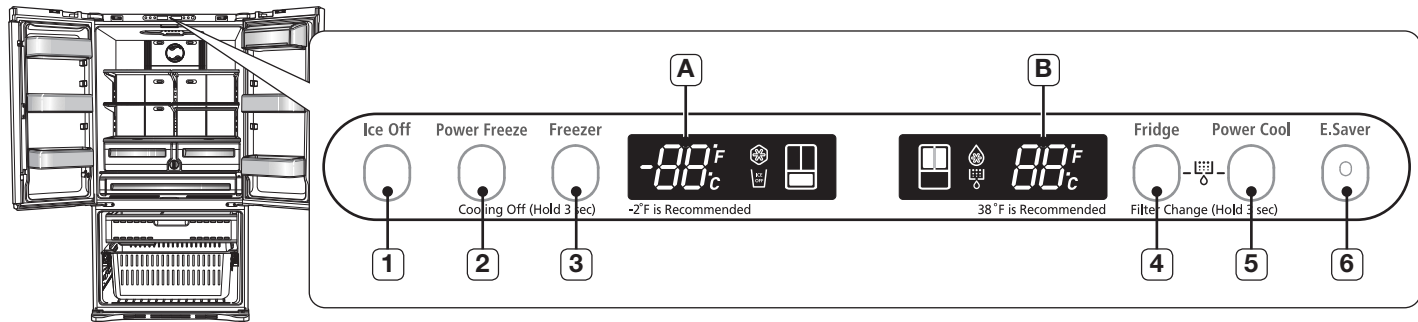

Botón Ice Off (Hielo desac.)

Pulse el botón Ice Off ((1)) si no desea hacer más hielo. Se ilumina el icono (☐) y deja de producirse hielo.

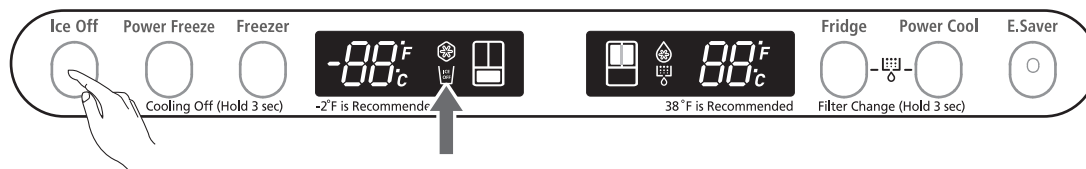

-  Si ocurre lo siguiente, apague la máquina de hielo.
- Hay suficiente hielo en el recipiente.
 - Desea ahorrar agua y energía.
 - No se alimenta agua al frigorífico.

 **PRECAUCIÓN** Si la función de producción de hielo está encendida, y no está conectada la línea de agua, se oír un ruido de la válvula de agua desde la parte trasera de la unidad. Pulse el botón Ice Off hasta que se ilumine el indicador Ice Off (☐).

Si desea llenar el recipiente de cubitos de hielo hasta su capacidad máxima tras la instalación, siga estos pasos:

1. Tras ponerse el frigorífico en marcha por primera vez, compruebe en el display si el indicador luminoso Ice Off está apagado o encendido. Si el indicador Ice Off está encendido, pulse el botón Ice Off.
2. Deje el frigorífico en funcionamiento y enfriando durante 24 horas (o 1 día completo). Espere 24 horas para que la máquina de hielo se enfríe correctamente.
3. Después de 24 horas o un día completo, pulse de nuevo el botón Ice Off.

-  **PRECAUCIÓN**
- Si no sale hielo, pulse el botón de prueba situado en el lado derecho de la máquina de hielo.
 - No pulse el botón de prueba continuamente cuando la bandeja esté llena de hielo o agua. El agua podría desbordarse u obstruirse el hielo.
 - Utilice sólo la máquina de hielo incluida con el frigorífico.
 - El suministro de agua para este frigorífico deberá instalarse/ conectarse un técnico cualificado y la conexión se hará exclusivamente a una red de agua potable.
 - Para que la máquina de hielo funcione correctamente, se necesita una presión de agua de 20~125psi.
 - No intente desmontar la máquina de hielo.

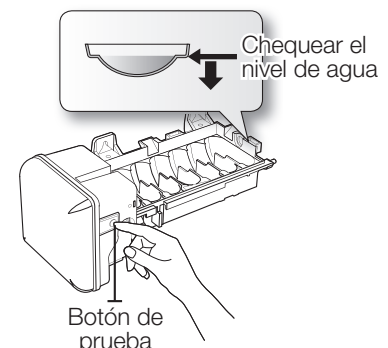

Funcionamiento _21

Funcionamiento del refrigerador de tres puertas

USO DEL PANEL DE CONTROL

Botón Power Freeze (Congelación rápida)

Pulse el botón Power Freeze ((2)) si desea que los productos se congelen con mayor rapidez en el congelador. Se ilumina el icono (❄️) y se reduce la temperatura del interior del congelador durante, aproximadamente, dos horas y media. Para apagar el modo de Power Freeze antes de transcurridas las 2 ½ horas, pulse de nuevo el botón para cancelar el modo Power Freeze.

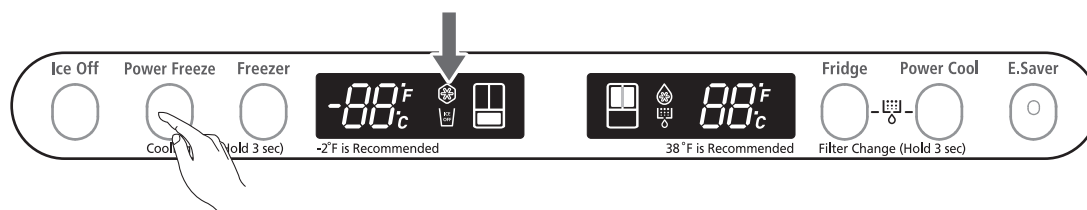

❏ Si selecciona el modo Power Freeze, quizás oiga un ruido que se debe al funcionamiento continuo del compresor.

Botón Power Cool (Enfriamiento rápido)

Pulse el botón Power Cool ((5)) si desea que los productos se enfríen con mayor rapidez en el refrigerador. El icono (❄️) se ilumina y se reduce la temperatura del interior del refrigerador durante, aproximadamente, dos horas y media. Para apagar el modo de Power Cool antes de transcurridas las 2 ½ horas, pulse de nuevo el botón para cancelar el modo Power Cool.

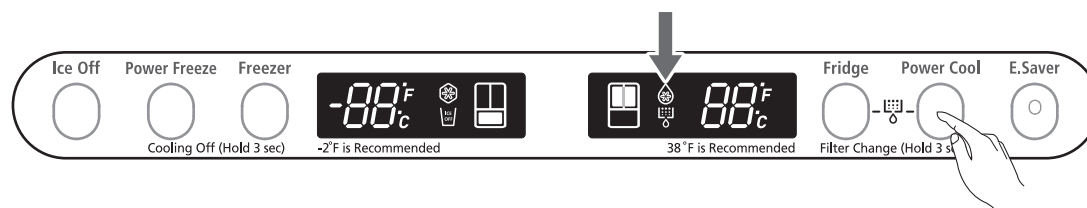

❏ Si selecciona el modo Power Cool, quizás oiga un ruido que se debe al funcionamiento continuo del compresor.

Botón Freezer (Heladera)

Pulse el botón Freezer (3) repetidamente hasta que se muestren las temperaturas deseadas en el display (A). Cada vez que pulse el botón, la temperatura se moverá 2°F grados en cada empuje y se puede ajustar la temperatura entre 8°F y 8°F. Cinco segundos después de que la nueva temperatura se ajusta, en pantalla se mostrará de nuevo la temperatura actual del refrigerador, hasta que se seleccione la nueva temperatura.

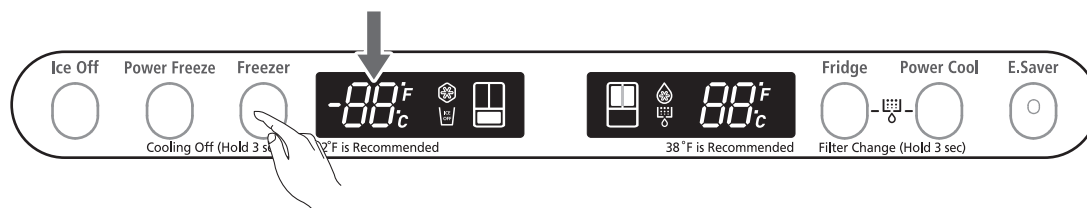

❏ Se recomienda usar -2°F.

Funcionamiento del refrigerador de tres puertas

Botón Fridge (Refrigerador)

Pulse el botón Fridge (4) repetidamente hasta que se muestre la temperatura deseada en el display (B). Cuando pulse el botón, la temperatura cambiará 2°F con cada pulsación. Puede ajustar la temperatura entre 46°F y 34°F.

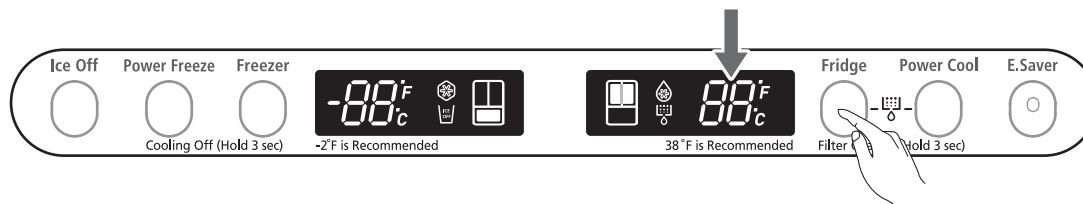

- Se recomienda usar 38°F.
- La temperatura del refrigerador y del congelador puede aumentar si se abren las puertas con demasiada frecuencia o si se coloca una cantidad grande de alimentos calientes o templados en el frigorífico. Esto puede hacer que parpadee el display digital. Cuando la temperatura del refrigerador y el congelador vuelvan a los valores normales seleccionados, el display dejará de parpadear. Si continúa el parpadeo, quizás debe “resetear” el frigorífico. Desenchufe el aparato, espere unos 10 minutos, y enchufe el frigorífico de nuevo.

El Botón E.Saver

Presione el botón E.Saver (6) para mejorar la eficiencia energética. Si el modo E. Saver es ON, el botón se iluminará en azul.

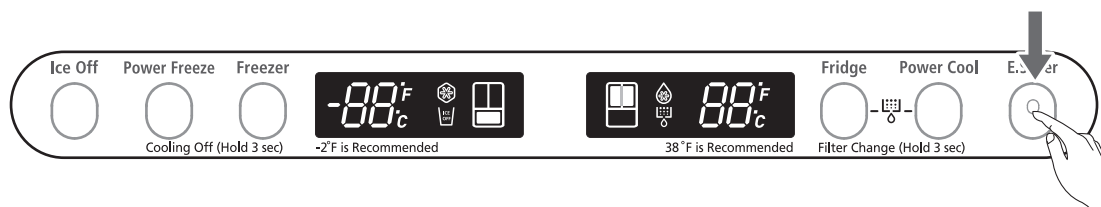

- Si se produce la condensación en las puertas, limpiar las gotas de agua y gire la función de E. Saver.

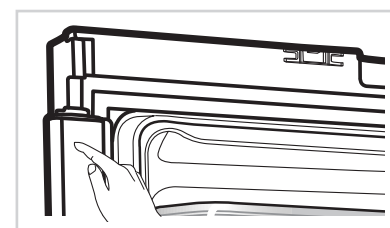

Modo de enfriamiento desactivado - Cooling Off

- Esta función se usa para refrigeradores de muestra en tiendas. No para uso doméstico.
- En el modo Cooling Off, se iluminan las luces, pero el aire no se enfría. Para cancelar este modo, pulse los botones Power Freeze y Freezer al mismo tiempo durante 3 segundos, hasta oír un sonido “Ding-Dong”. Ahora, la unidad está enfriando.

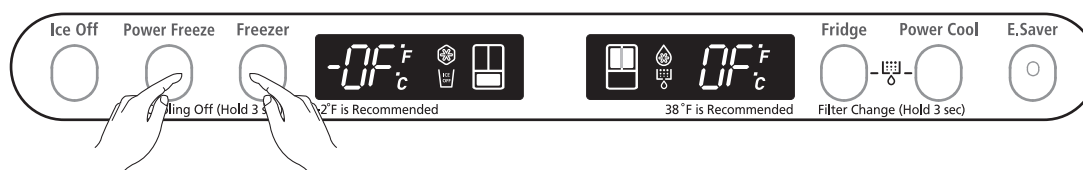

Funcionamiento del refrigerador de tres puertas

USO DEL PANEL DE CONTROL

Filter



Para reducir el riesgo de daños materiales, NO utilice filtros de agua de marcas genéricas en su frigorífico SAMSUNG. UTILICE SÓLO FILTROS DE LA MARCA SAMSUNG. SAMSUNG no aceptará ninguna responsabilidad legal por los daños materiales incluidos, pero no limitado a ellos, aquellos causados por fugas de agua debidas al uso de un filtro de agua genérico. Los frigoríficos SAMSUNG están diseñados para funcionar SÓLO CON FILTROS DE AGUA SAMSUNG.

La luz del indicador de filtro () le permite saber cuándo ha llegado el momento de cambiar el cartucho del filtro de agua. Cuando la luz del indicador del filtro se ilumine, es el momento de cambiar el filtro. Cambiar el filtro a tiempo le permitirá obtener agua más fresca y pura de su refrigerador. Normalmente, el filtro se cambia cada 6 meses.



- El indicador del filtro pasará a iluminarse en azul cuando usted compra el nuevo refrigerador.
 - El indicador del filtro cambiará a color rosa cuando el filtro haya filtrado 1000 litros de agua, o tras cinco meses.
 - El indicador del filtro cambiará a color rojo cuando el filtro haya filtrado 1130 litros de agua, o tras seis meses.
- Dependiendo del estado del agua de su zona, puede variar la duración del filtro. En algunas áreas, puede ser necesario cambiar el filtro cada dos meses.

¿Cómo cambiar el filtro de agua ?

1. Cierre la llave de paso del agua. A continuación, gire el filtro de agua (**1**) aproximadamente ¼ de vuelta, en el sentido opuesto a las agujas del reloj.
2. Saque el filtro de agua (**1**) de la caja del filtro (**2**).

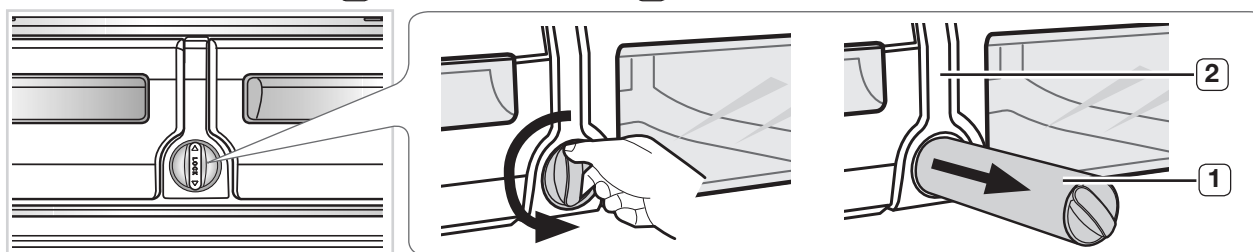

- Para cambiar el filtro de agua con mayor facilidad, cierre la llave de paso del agua.
- En ocasiones, es difícil desmontar el filtro de agua debido a las impurezas en el agua. Si esto ocurre, sujete el filtro de agua y tire con fuerza.
- Cuando tire del filtro de agua, puede salir agua del filtro o la abertura. Es normal. Para minimizar las fugas de agua, mantenga el cartucho de filtro horizontal cuando tire de él.
- Para evitar que se desborde, vacíe la bandeja del filtro seque alrededor del alojamiento (**2**).

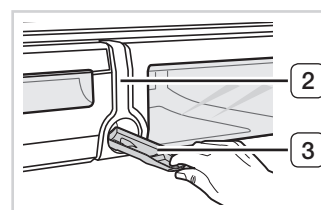

3. Inserte el nuevo filtro en el alojamiento (**4**).
4. Empuje el filtro y gírelo en la dirección de las agujas del reloj hasta que quede bloqueado en su posición.

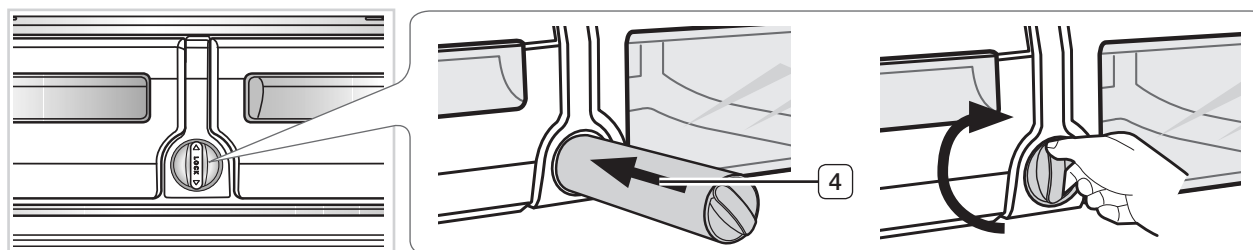

Funcionamiento del refrigerador de tres puertas

USO DEL PANEL DE CONTROL

- ☞ - Si tiene algún problema para introducir el filtro del agua debido a la elevada presión del agua, cierre la llave de paso del agua.
- El símbolo de bloqueo debe estar alineada con la línea del indicador.

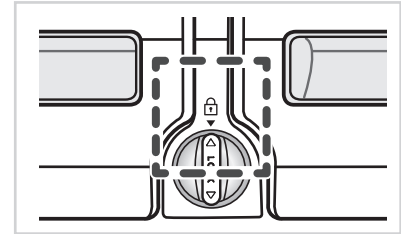

5. Pulse los botones “Fridge” y “Power Cool” al mismo tiempo durante 3 segundos para resetear el filtro de agua. El color del indicador (☞) cambia de azul a rojo.

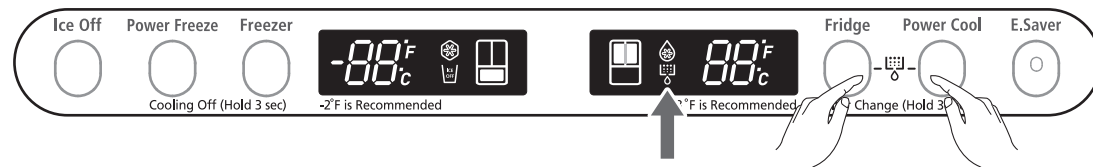

6. Si ha cerrado la llave de paso, vuelva a abrirla.

- ☞ Para obtener un recambio del filtro de agua, puede visitar su comercio local o visitar online el distribuidor autorizado de repuestos de Samsung, en la dirección www.samsungparts.com. Asegúrese de que el filtro de recambio tenga el logotipo de SAMSUNG en la caja y en el propio filtro.

Funcionamiento del refrigerador de tres puertas

PARTES Y FUNCIONES

Use esta página para familiarizarse con las partes y funciones del refrigerador.

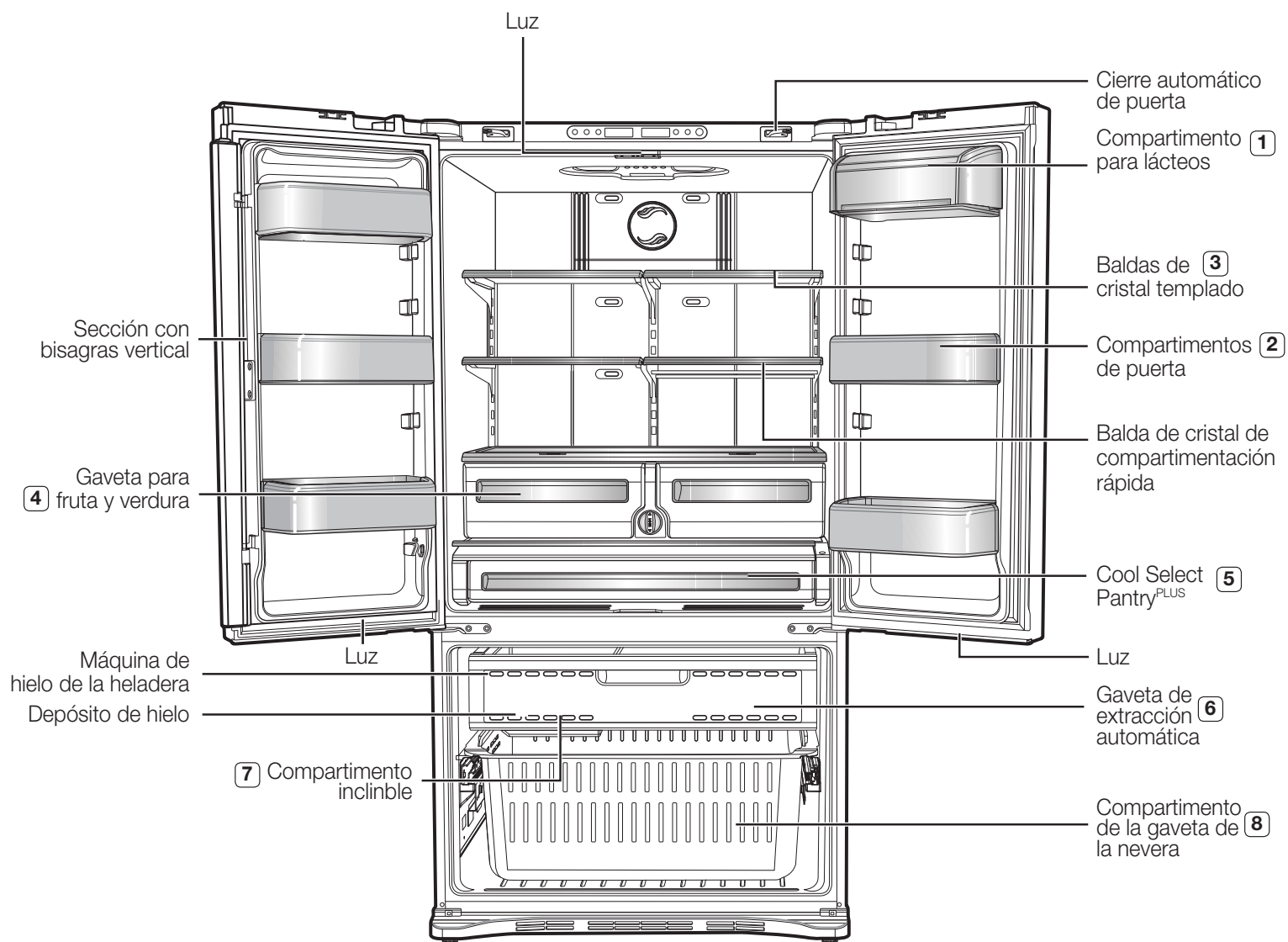

Al cerrar la puerta, asegúrese de que la sección con bisagras vertical se encuentra en posición correcta para evitar arañazos en la otra puerta.

Si la sección con bisagras vertical está al revés, devuélvala a su posición correcta y cierre la puerta.

En ocasiones, puede aparecer humedad en la sección de las bisagras verticales.

El tirador de la puerta puede aflojarse con el paso del tiempo.

Si esto ocurre, apriete los pernos que se encuentran en la parte interior de la puerta.

Si cierra la puerta mediante una fuerza excesiva, pueden abrirse las otras puertas.



Al abrir la puerta, el interruptor de interbloqueo apaga automáticamente el motor del tornillo sin fin de la máquina de hielo por motivos de seguridad.







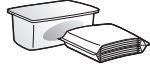

Cuando no se iluminen los LED interiores o exteriores, póngase en contacto con un servicio técnico.

Funcionamiento del refrigerador de tres puertas

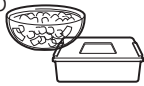

ALMACENAJE DE ALIMENTOS EN EL REFRIGERADOR



El frigorífico Samsung de puerta francesa se ha diseñado para proporcionar el máximo ahorro de espacio. Estos son algunos de los compartimentos personalizados que hemos creado para mantener sus alimentos frescos más tiempo. Para evitar que los olores pasen al compartimento del hielo, envuelva los alimentos para que estén tan herméticos como sea posible.

(1) COMPARTIMENTO PARA LÁCTEOS	Utilícelo para guardar pequeños productos lácteos, como mantequilla o margarina, yogurt o queso fresco.	
(2) DEPÓSITOS DE PUERTA	Diseñados para soportar artículos grandes y voluminosos como galones de leche u otras botellas o recipientes de grandes dimensiones.	
(3) BALDAS DE CRISTAL TEMPLADO	Con diseño antirrotura, las baldas pueden usarse para almacenar todo tipo de alimentos y bebidas. Las marcas circulares en la superficie de cristal representan un fenómeno normal que puede limpiarse a menudo con un paño húmedo.	
(4) GAVETAS PARA FRUTA Y VERDURA	Se utiliza para conservar frescas las verduras y frutas. Estos cajones pueden controlar el nivel de humedad para alimentos que deben retener la humedad. Siempre que sea posible, guarde las verduras y las frutas separadas.	
(5) COOL SELECT PANTRY PLUS	Se utiliza para bandejas grandes, delicatessen, pizzas, bebidas o alimentos varios.	

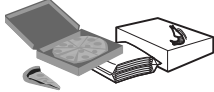
-  No coloque artículos de grandes dimensiones bajo el foco del refrigerador. Hay un sensor situado en las proximidades del foco y, si dicho sensor fuese bloqueado, su refrigerador podría enfriarse demasiado. Ponga las frutas y verduras en los cajones correspondientes para evitar que se congelen. Si se congelan los alimentos del refrigerador, suba la temperatura.

ALMACENAJE DE ALIMENTOS EN LA GAVETA DE LA NEVERA

(6) GAVETA DE EXTRACCIÓN AUTOMÁTICA Y DE GRAN EXTENSIÓN	La mejor elección para almacenar carnes o alimentos secos. Los alimentos almacenados deberán introducirse en un envase o envolverse adecuadamente usando papel de aluminio u otros materiales adecuados.	
(7) COMPARTIMENTO INCLINABLE	Utilice paquetes pequeños de alimentos congelados. Puede introducir una pizza de 16".	
(8) COMPARTIMENTO DE LA GAVETA DE LA NEVERA	Se utiliza para guardar carne y alimentos secos. Los alimentos almacenados deberán introducirse en un envase o envolverse adecuadamente usando papel de aluminio u otros materiales adecuados.	

-  Las botellas deberán almacenarse unas junto a otras para que no se golpeen y caigan al abrir la puerta del refrigerador.
-  Si tiene planeado ausentarse durante un período de tiempo prolongado, vacíe el refrigerador y apáguelo. Limpie el exceso de humedad del interior del electrodoméstico y deje las puertas abiertas. Esto ayuda a evitar la proliferación de olores y moho.

Funcionamiento del refrigerador de tres puertas

USO DEL COOL SELECT PANTRY^{PLUS}

The Cool Select Pantry^{PLUS} is a full-width drawer with an adjustable temperature control. This pantry can be used for large party trays, deli items, pizzas, beverages or miscellaneous items. There is a temperature sensor which can adjust the amount of cold air allowed into the pantry. The control buttons are located on the right side of the pantry.



- Pulse el botón Temp repetidamente hasta que se ilumine el modo deseado. Cada vez que se pulsa el botón Temp, se selecciona un modo diferente en este orden: Modo Frescos (38°F), Modo Refrigerado (34°F), Modo Deli (41°F). Por defecto, se selecciona el modo Frescos. El frigorífico ajustará automáticamente la temperatura de la despensa a la que usted haya seleccionado.
- La temperatura de la despensa puede cambiar dependiendo de la cantidad de alimentos en su interior y de su colocación, la temperatura ambiente y la frecuencia de apertura de la puerta.

Temperatura

La despensa tiene tres ajustes de temperatura : Modo Frescos (38°F), Modo Refrigerado (34°F), Modo Deli (41°F).

Botón de selección

1. Cuando se selecciona Deli, la temperatura de la despensa se mantiene alrededor de 41°F (5°C). Ayuda a mantener los alimentos frescos durante mucho tiempo.
2. Cuando se selecciona “Frescos”, la temperatura de la despensa se mantiene alrededor de 38°F (3°C). Ayuda a mantener los alimentos frescos durante más tiempo.
3. Cuando se selecciona “Refrigerados”, la temperatura de la despensa se mantiene alrededor de 34°F (1°C). Esta función también ayuda a mantener la carne o el pescado frescos durante más tiempo.

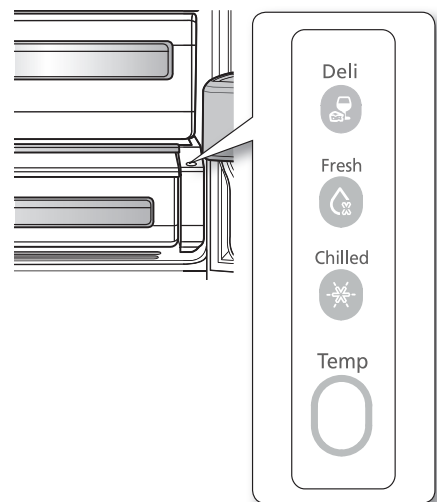

Deli

- piñas
- limones
- aguacates
- patatas

Frescos

- pepinos
- manzanas
- naranjas
- uvas
- calabacines
- maíz

Refrigerados

- chuletas
- quesos duros
- surtidos de embutidos
- bacon
- perritos calientes



Las frutas y verduras pueden dañarse en el modo “Refrigerado”. No guarde lechugas u otros productos con hojas en la despensa.



PRECAUCIÓN Guarde botellas de cristal en esta despensa. Si se congelan, podrían romperse y causarle lesiones.

Funcionamiento del refrigerador de tres puertas

DESMONTAJE DE LOS ACCESORIOS DEL REFRIGERADOR

1. Compartimento de puerta y para lácteos

Para desmontarlo - simplemente levántelo y extráigalo directamente.

Para volver a montarlo - deslícelo sobre el emplazamiento deseado y pulse hasta encajarlo en posición.



PRECAUCIÓN

Si los compartimentos de la puerta no están montados de forma firme, pueden producirse lesiones. No monte un compartimento lleno de alimentos.



No monte un compartimento lleno de alimentos. En primer lugar, retire los alimentos.

Método de eliminación del polvo, quitar la guardia y lavar en agua.

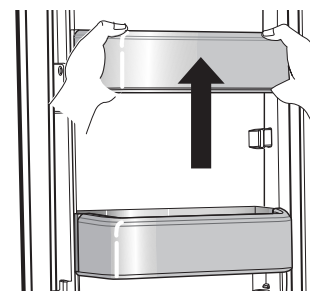

2. Baldas de cristal templado

Para desmontarlo - Para desmontarlas - incline hacia arriba la parte frontal de la balda, en sentido (1) y levántela en sentido (2). Extraiga la balda.

Para volver a montarlo - Para volver a montarlas - incline hacia arriba la parte frontal de la balda y guíe sus ganchos sobre las ranuras, a la altura deseada. A continuación, haga descender la parte frontal de la balda de tal forma que los ganchos puedan entrar en las ranuras correspondientes.



PRECAUCIÓN

Las baldas de cristal templado son pesadas. Ponga especial atención al desmontarlas.



PRECAUCIÓN

Para evitar que las estanterías caigan una vez colocadas, asegúrese de que los ganchos estén correctamente colocados en las ranuras.

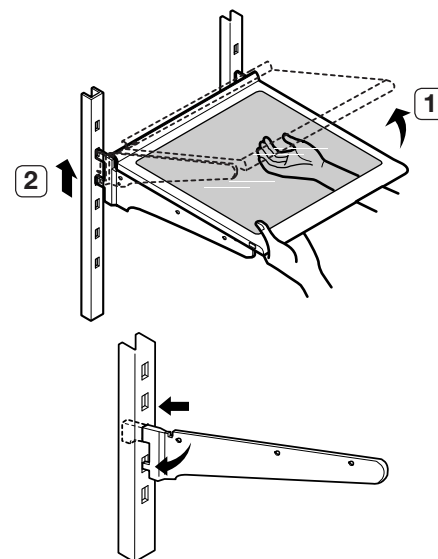

3. Gaveta para fruta y verdura

Para extraerla - retire la gaveta todo lo posible. Incline hacia arriba la parte frontal de la gaveta y extráigalo directamente hacia fuera.

Para volver a colocarla - introduzca la gaveta en los rieles del marco y empújela hacia atrás hasta su posición.



PRECAUCIÓN

La balda de cristal sobre la gaveta no está firmemente asegurada. Tenga cuidado al levantar. No abra los cajones con la despensa abierta. Pueden rayar o romper el cajón.

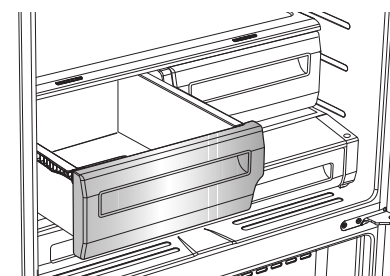

Funcionamiento del refrigerador de tres puertas

DESMONTAJE DE LOS ACCESORIOS DEL REFRIGERADOR

4. Cool Select Pantry^{PLUS}

Para extraer el compartimento

- extraiga toda la extensión de la gaveta. Incline hacia arriba la cara frontal del compartimento y extráigalo directamente hacia fuera.

Para volver a colocar el compartimento

- empuje los rieles hacia la parte posterior del refrigerador. Coloque la gaveta dentro de los rieles y deslice el compartimento hasta su lugar.

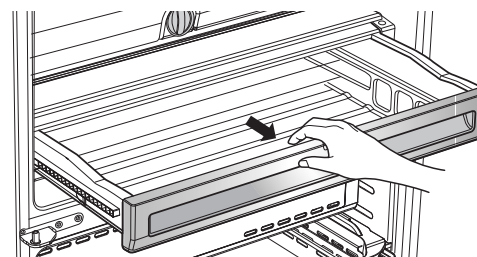

Para retirar la división - tire por completo del compartimento en toda su extensión y levante la cara frontal de la división para desengancharla de la parte posterior de la pared del compartimento y, a continuación, levántelo.

Para volver a colocar la división - enganche la parte de atrás de la división sobre la parte posterior de la pared del compartimento y, a continuación, empuje hacia abajo la división.

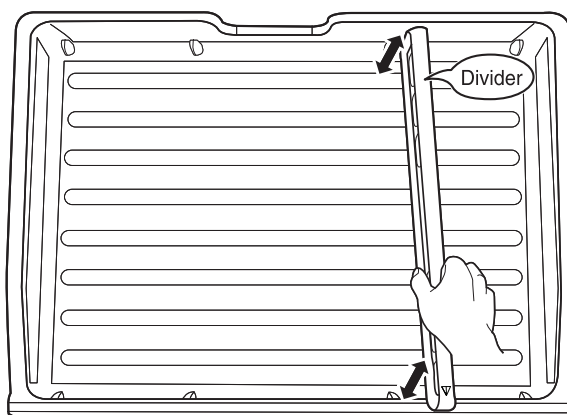

USO DE LAS PUERTAS

Asegúrese de que las puertas se cierran correctamente y queden selladas.

Si la puerta del frigorífico queda parcialmente abierta, se cerrará automáticamente. Pero, la puerta permanecerá abierta cuando se abra más allá de la distancia de cierre automático, y deberá cerrarse manualmente.

USO DEL COMPARTIMENTO INCLINABLE

Puede utilizar el alojamiento oscilante para guardar una pizza de hasta 16" si la coloca según se muestra en la ilustración.

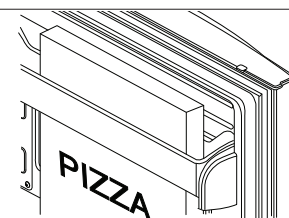

Funcionamiento del refrigerador de tres puertas

DESMONTAJE DE LOS ACCESORIOS DEL REFRIGERADOR

1. Compartimento inclinable

Para quitar - Tire ligeramente de la protección izquierda (2) hacia la izquierda, de modo que el alojamiento para pizzas (1) deje espacio suficiente para soltar el gancho. A continuación, tire del alojamiento para pizzas (1). Levante la parte inferior de la protección del alojamiento (2) y tire hacia dentro para retirarlo.

Para reemplazar - Conectar los extremos de la bolsa de inclinación (1) en los guardias de apoyo (2) y empujar hacia abajo hasta que se fija en su lugar.

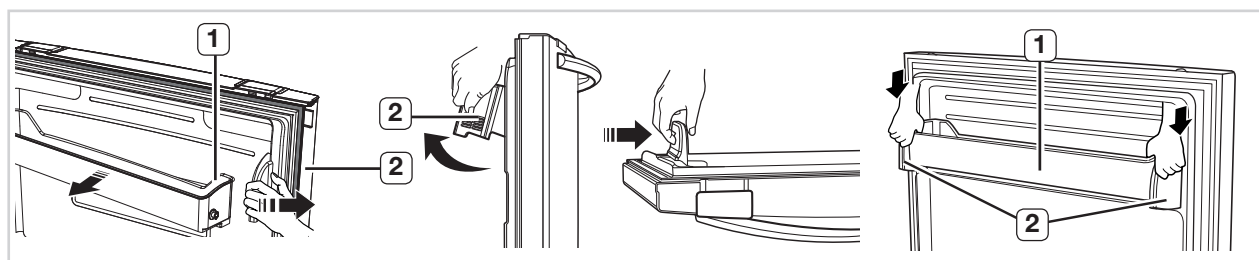

2. Depósito de hielo

Para extraerla - A continuación, retire el recipiente de hielo (1) elevándolo. (Véase la ilustración siguiente.)

Para volver a colocarla - Coloque el recipiente en el cajón (2).

3. Gaveta de gran extensión

Para extraerla - Abra el cajón en toda su extensión. Incline hacia arriba la parte trasera del cajón y extráigalo.

Para volver a colocarla - Coloque el cajón en las guías (4) elevándolo. Baje el cajón a su posición hasta que quede horizontal y deslice el cajón (3) dentro.

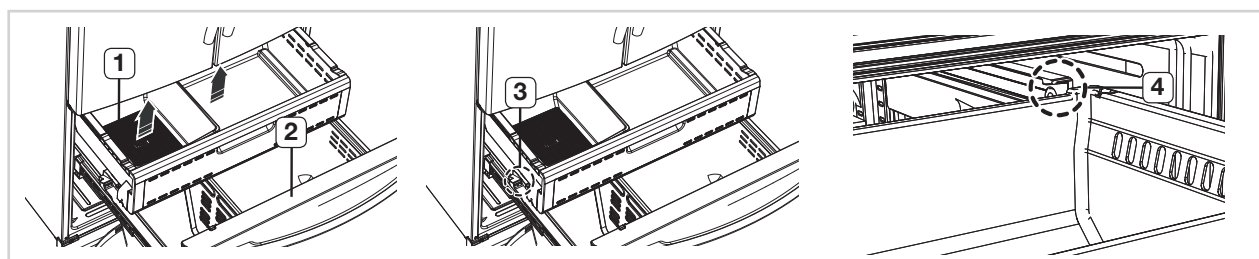

4. Cajón del congelador

Para retirar el cajón: extraiga el cajón del congelador completamente. Incline la parte posterior del cajón hacia arriba y levántelo para retirarlo. Para volver a colocarlo: insértelo en los rieles.



PRECAUCIÓN

No permita que bebés ni niños entren en el cajón del congelador. Pueden dañar el refrigerador y lesionarse gravemente. No se sienta en la puerta del congelador. No permita que los niños trepen al cajón del congelador.



ADVERTENCIA

No retire el divisor.



PRECAUCIÓN

Si un niño queda atrapado dentro se puede lesionar o morir asfixiado.

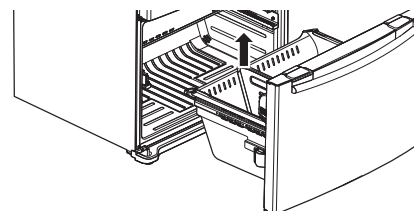

Funcionamiento del refrigerador de tres puertas

CONSEJOS ÚTILES PARA EL ALMACENAJE DE ALIMENTOS

Alimentos	Refrigerador	Heladera	Consejos útiles de almacenaje
PRODUCTOS LÁCTEOS			
Mantequilla	2-3 semanas	6-9 meses	Envuélvala o tápela herméticamente.
Leche	1-2 semanas	No recomendado	Chequee la fecha. La mayoría de la leche y productos similares se venden en cajas de cartón fechadas que indican el período de máxima frescura de un producto. Vuelva a cerrar herméticamente mediante tapa o envoltorio. No devuelva el producto no consumido al recipiente original.
Queso en crema, derivados del queso y queso para untar	2-4 semanas	No recomendado	Chequee la fecha. Mantenga todos los quesos guardados herméticamente en un envoltorio con protección contra la humedad.
Queso curado (sin abrir)	3-4 meses	6 meses	
Queso curado (abierto)	2 meses	No recomendado	
Queso fresco	10-15 días	No recomendado	
Nata	7-10 Days	2 meses	Chequee la fecha. La mayoría de los yogures, cremas y productos similares se venden en cajas de cartón fechadas que indican el período de máxima frescura de un producto. Vuelva a cerrar o tapar herméticamente. No devuelva el producto no consumido al recipiente original.
Crema agria	2 semanas	No recomendado	
Salsa Dip (abierta)	1 semanas	No recomendado	
Yogur	10-14 días	No recomendado	Chequee la fecha. Manténgalo tapado.
Yogur congelado	n/a	2 meses	
HUEVOS			
Huevos (frescos)	3-4 semanas	No recomendado	Chequee la fecha. Guarde los huevos en la parte más fría del refrigerador y dentro de su envase original.
Huevos (cocinados)	1 semanas	No recomendado	Guarde en envase con tapa.
Sobras de platos con huevo	3-4 días	No recomendado	Guarde en envase con tapa.
FRUTA FRESCA			
Manzanas	1 meses	No recomendado	No lave la fruta antes de introducirla en el refrigerador. Guárdela en bolsas o recipientes resistentes a la humedad. Envuelva la fruta cortada. Algunas frutas se ponen negras al introducirlas en el refrigerador.
Plátanos	2-4 días	No recomendado	
Melocotones, melones, peras, aguacates	3-5 días	No recomendado	
Bayas y cerezas	2-3 días	12 meses	
Albaricoques	3-5 días	No recomendado	
Uvas	3-5 días	n/a	
Piña (sin cortar)	2-3 días	No recomendado	
Piña (cortada)	5-7 días	6-12 meses	
Cítricos	1-2 semanas	No recomendado	Guárdelos sin cubrir.
Zumo	6 días	No recomendado	Chequee la fecha y vuelva a cerrar su recipiente original. No devuelva el producto no consumido al recipiente original.
Zumo congelado	Sólo para descongelar	12 meses	Chequee la fecha. No vuelva a congelarlo.

Funcionamiento del refrigerador de tres puertas

CONSEJOS ÚTILES PARA EL ALMACENAJE DE ALIMENTOS

Alimentos	Refrigerador	Heladera	Consejos útiles de almacenaje
PESCADO Y MARISCO			
Pescado			
Pescado azul (caballa, trucha, salmón)	1-2 días	2-3 meses	Manténgalo en su envoltorio original e introdúzcalo en la parte más fría del refrigerador. Introdúzcalo en plástico para congelados con protección contra el vapor y la humedad. Congélelo a 0° F (-18° C). Descongélelo en el refrigerador o bajo chorro de agua.
Pescado blanco (bacalao, lenguado, etc.)	1-2 días	6 meses	
Congelado o empanado	n/a	3 meses	Chequee la fecha. Congélelo en su envase original.
Marisco			
Gambas (crudas)	1-2 días	12 meses	Para congelarlos, introdúzcalos en un recipiente con protección contra el vapor y la humedad.
Cangrejo	3-5 días	10 meses	
Pescado o marisco congelado	2-3 días	3 meses	
CARNE			
Fresca, cruda			
Chuletas	2-4 días	6-12 meses	Chequee la fecha para usarla. Guárdela en la parte más fría del refrigerador, en su envase original. Use un recipiente con protección contra la humedad y el vapor para congelar. Temperatura recomendada para el refrigerador: de 33°F a 36°F (0°C a 2°C), y para la heladera: de 0°C a 2°F (-18°C a -17°C)
Picada	1 día	3-4 meses	
Costillas	2-4 días	6-12 meses	
Bacón	1-2 semanas	1-2 meses	
Salchicha	1-2 días	1-2 meses	
Bistec	2-4 días	6-9 meses	
Aves	1 día	12 meses	
Charcutería	3-5 días	1 meses	
Cocinada			
Carne	2-3 días	2-3 meses	
Aves	2-3 días	4-5 meses	Chequee la fecha para usarla. Guárdela en la parte más fría del refrigerador, en su envase original. Introducir en un recipiente con protección contra la humedad y el vapor para congelar.
Jamón	1-2 semanas	1-2 meses	

Fuentes:

American Meat Institute Foundation. 1994. Páginas amarillas: respuestas a las preguntas más frecuentes acerca de carnes y aves.

American Meat Institute Food Marketing Institute. 1999. The food keeper. Food Marketing Institute, Washington, D.C. F reeland-Graves, J.H. y G.C. Peckham. 1996. Foundations of food preparation, 6ª ed. Prentice-Hall, Inc. Englewood Cliffs, NJ. Hillers, V.N. 1993. Storing foods at home. Washington State University Cooperative Extension, Pullman, WA. Publ. EB 1205. National Restaurant Association. 2001.

Be cool-chill out! Refrigerate promptly. National Restaurant Association Education Foundation's International Food Safety Council, Washington, D.C. USDA. 1997. Basics for handling food safely. U.S. Department of Agriculture, Food Safety and Inspection Service, Washington, D.C.

Funcionamiento del refrigerador de tres puertas

LIMPIEZA DEL REFRIGERADOR

Los cuidados de su refrigerador Samsung de tres puertas prolongarán su vida útil y ayudarán a mantenerlo libre de olores y gérmenes.

Limpieza del interior

Limpie las paredes interiores y los accesorios con un detergente suave y, a continuación, enjuague y seque con un paño suave. Puede extraer las gavetas y las baldas para llevar a cabo una limpieza minuciosa. Simplemente asegúrese de secar gavetas y baldas antes de volverlos a colocar en su sitio.

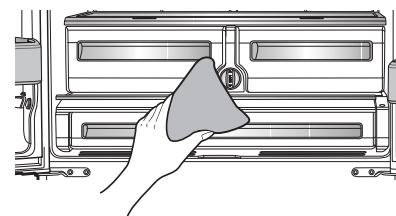

Limpieza del exterior

Limpie el panel de control y el display digital con un trapo suave, limpio y humedecido. Pulverice agua sobre el paño de limpieza en lugar de hacerlo directamente sobre la superficie del refrigerador. Esto ayuda a asegurar una distribución uniforme de la humedad sobre la superficie. La superficie de las puertas, tiradores y carcasa deberán limpiarse con un detergente suave y secarse, a continuación, con un paño seco. Para mantener el mejor aspecto del frigorífico, saque brillo al exterior una vez al año.



 No utilice benceno, disolvente o lejía para la limpieza.
PRECAUCIÓN Pueden dañar la superficie del aparato y causar un incendio.

 Las letras impresas en la pantalla de visualización podrían borrarse si el limpiador de acero inoxidable es aplicado directamente sobre la zona donde se encuentran dichas letras.



Limpieza de los sellos de goma de la puerta

Si los sellos de goma están sucios, las puertas pueden no cerrar adecuadamente y el refrigerador no funcionar de forma eficiente. Mantenga las puertas libres de polvo y suciedad limpiándolas con detergente suave y un paño húmedo. Limpie con un trapo suave.

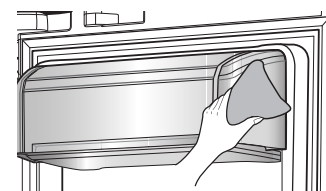

 No limpie el frigorífico con benceno, disolvente o detergente para coches, por el peligro de incendio.
PRECAUCIÓN

Limpieza detrás del refrigerador

Para mantener cables y partes expuestas libres de polvo y acumulación de suciedad, aspire la parte de detrás del electrodoméstico una o dos veces al año.

 No desmonte la cubierta de posterior (1). Hacerlo podría ocasionar un choque eléctrico.
PRECAUCIÓN

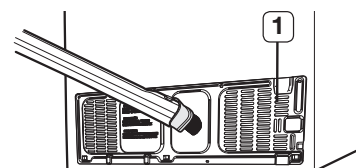

Solución de problemas

PROBLEMA	SOLUCIÓN
El refrigerador no funciona o no enfría lo suficiente.	<ul style="list-style-type: none"> • Compruebe que el enchufe de alimentación eléctrica esté correctamente conectado. • Compruebe si la temperatura seleccionada en el display digital es superior a la temperatura interior del congelador o refrigerador. • Si es así, seleccione una temperatura más baja. • ¿Está expuesto el refrigerador a la luz solar directa o se encuentra cerca de una fuente de calor? • ¿Está la parte trasera del refrigerador demasiado cerca de la pared y no permite una correcta ventilación?
Los alimentos del refrigerador están congelados.	<ul style="list-style-type: none"> • Compruebe si la temperatura seleccionada en el display digital es demasiado baja. • Seleccione una temperatura más alta. • ¿Es demasiado baja la temperatura de la habitación? Suba la temperatura del frigorífico. • ¿Ha guardado alimentos jugosos en la parte más fría del refrigerador? Ponga esos alimentos en otras estanterías, en vez de guardarlos en los compartimentos más fríos. • Si oye un sonido como si algo chocara dentro del frigorífico, es normal. El sonido se debe a los cubitos de hielo que rozan el cubo periódicamente.
Se oyen ruidos o sonidos inusuales.	<ul style="list-style-type: none"> • Compruebe que el refrigerador esté nivelado y estable. • ¿Está la parte trasera del refrigerador demasiado cerca de la pared y no permite una correcta ventilación? Intente separar la parte trasera del frigorífico un mínimo de 5 cm de la pared. • ¿Se ha caído algo debajo o detrás del refrigerador? • Se oye un "tic" desde el interior del refrigerador. Es normal y ocurre porque varios accesorios se contraen o expanden como resultado de cambios en la temperatura del interior del frigorífico.
Las esquinas frontales y la sección con bisagras vertical del electrodoméstico están calientes, produciéndose condensación.	<ul style="list-style-type: none"> • Es normal que se produzca algo de calor ya que los sistemas anticondensación están instalados en la sección con bisagras vertical del refrigerador para evitar dicho fenómeno. • ¿Está entreabierta la puerta del refrigerador? Puede producirse condensación cuando la puerta permanece abierta durante un período de tiempo prolongado.
La máquina de hielo no está elaborando cubitos.	<ul style="list-style-type: none"> • ¿Ha esperado las 12 horas posteriores a la instalación de la toma de abastecimiento de agua antes de elaborar hielo? • ¿Está conectada la toma de agua y la válvula de corte abierta? • ¿Detuvo manualmente el funcionamiento de la máquina de hielo? • ¿Es demasiado alta la temperatura de la nevera? Intente ajustar la temperatura de la nevera a un nivel inferior.
Puede oír borboteo de agua procedente del refrigerador.	<ul style="list-style-type: none"> • Esto se considera normal. El borboteo procede de la circulación del líquido de refrigeración a través del refrigerador.
Se perciben malos olores procedentes del refrigerador.	<ul style="list-style-type: none"> • Chequee que no existen alimentos estropeados. • Los alimentos con un olor fuerte (por ejemplo, pescados) deben cubrirse herméticamente. • Limpie periódicamente su heladera chequeando y desechando alimentos en mal estado.
Se forma escarcha en las paredes de la nevera.	<ul style="list-style-type: none"> • ¿Está bloqueado el conducto de ventilación? Elimine cualquier obstrucción para conseguir que el aire circule libremente. • Deje espacio suficiente entre los alimentos para facilitar la circulación del aire. • ¿Está cerrada correctamente la puerta de la nevera?
No funciona el dispensador de agua.	<ul style="list-style-type: none"> • ¿Está conectada la toma de agua y la válvula de corte abierta? • Abra y cierre la puerta suavemente 1-2 veces. Posteriormente, el sistema de cierre automático de puertas funciona correctamente. • Abra la puerta suavemente para evitar que se desequilibren las partes izquierda y derecha.

Garantía

REFRIGERADOR SAMSUNG

GARANTÍA LIMITADA AL COMPRADOR ORIGINAL

Este producto de marca Samsung, suministrado y distribuido por Samsung Electronics America, Inc. (Samsung) y entregado nuevo, en su caja de cartón original al comprador original, está garantizado por Samsung ante defectos de fabricación en materiales y mano de obra durante un período de garantía limitado a:

un (1) año para piezas y mano de obra del refrigerador Cinco (5) años para piezas y mano de obra exclusivamente del sistema hermético de refrigeración.

(*Compresor, evaporador, condensador, deshumidificador, tuberías de conexión)

Esta garantía limitada comienza en la fecha original de compra y sólo es válida para productos adquiridos y usados en los Estados Unidos. Para recibir servicios bajo garantía, el comprador debe ponerse en contacto con Samsung para proceder a la resolución del problema y al procedimiento de reparación. El servicio de garantía sólo puede realizarse a través de un servicio técnico autorizado Samsung. Debe presentarse la factura original de venta bajo solicitud de Samsung o del servicio técnico autorizado Samsung, como prueba de compra.

Samsung reparará o reemplazará cualquier pieza considerada defectuosa a nuestra entera discreción y sin cargo, como queda estipulado en este documento, por piezas nuevas o reparadas durante el período de garantía limitada anteriormente especificado. Todas las piezas y productos reemplazados pasan a ser propiedad de Samsung, debiendo ser devueltos a Samsung. Las piezas y productos de repuesto quedarán aún bajo el período restante de garantía original, o noventa (90) días, el que sea más extenso.

La prestación de servicios in situ será proporcionada durante el período de garantía de mano de obra, sujeta a disponibilidad dentro de los estados contiguos de los EE.UU. La prestación de servicios in situ no está disponible en todas las zonas. Para recibir prestación de servicios in situ, el producto debe estar despejado y ser accesible al nivel del piso por parte del personal de servicio. Si durante la prestación de servicios in situ, no pudiera completarse la reparación, podría ser necesario el traslado, reparación y devolución posterior del producto. Si la prestación de servicios in situ no está disponible, Samsung podría escoger, a nuestra entera discreción, proporcionar transporte a nuestra elección hasta y desde un servicio técnico autorizado Samsung. De lo contrario, el transporte hasta y desde el servicio técnico autorizado Samsung corre por cuenta del comprador.

Esta garantía limitada cubre defectos de fabricación en materiales y mano de obra bajo condiciones de uso normal, no comercial, del producto y no se aplicará en los siguientes casos, incluidos, aunque no limitados a: daños ocasionados durante el transporte; entrega e instalación; utilizaciones y usos para los que el producto no fue diseñado; producto o números de serie alterados; daños externos o de acabado exterior; accidentes, mal uso, negligencia, incendio, agua, rayos u otros fenómenos naturales; uso de productos, equipamiento, sistemas, utilidades, servicios, piezas, suministros, accesorios, aplicaciones, instalaciones, reparaciones, tuberías externas y fugas, cableado externo, disyuntores, fusibles o conectores no suministrados y autorizados por Samsung o que dañen este producto u ocasionen problemas de servicio; voltaje incorrecto, fluctuaciones y sobretensión del suministro eléctrico; adaptaciones y fallas, por parte del cliente, en el cumplimiento de las instrucciones de funcionamiento, limpieza, mantenimiento y de entorno que se incluyen y establecen en el manual de instrucciones; pérdida de alimentos por descomposición; consumibles incluyendo filtros y iluminación.

Garantía

NO EXISTEN OTRAS GARANTÍAS EXPLÍCITAS MÁS QUE LAS RECOGIDAS Y DESCRITAS ANTERIORMENTE, ASÍ COMO TAMPOCO EXISTEN OTRAS GARANTÍAS EXPLÍCITAS O IMPLÍCITAS, INCLUYENDO SIN LIMITACIÓN TODAS LAS GARANTÍAS IMPLÍCITAS DE COMERCIABILIDAD O IDONEIDAD PARA UN FIN CONCRETO QUE PUDIERAN RESULTAR PERTINENTES TRAS LOS PERÍODOS EXPLÍCITOS DE GARANTÍA INDICADOS CON ANTERIORIDAD. TAMPOCO SERÁN LEGALMENTE VINCULANTES PARA SAMSUNG OTRAS GARANTÍAS EXPLÍCITAS U OFRECIDAS POR PERSONAS, FIRMAS O EMPRESAS EN RELACIÓN A ESTE PRODUCTO. SAMSUNG NO SERÁ LEGALMENTE RESPONSABLE DE LA PÉRDIDA DE INGRESOS O BENEFICIOS, LA NO MATERIALIZACIÓN DE AHORROS U OTROS BENEFICIOS, O DE CUALQUIER DAÑO RESULTANTE ESPECIAL, ACCIDENTAL O INDIRECTO OCASIONADO POR EL USO, ABUSO O INCAPACIDAD DE USO DE ESTE PRODUCTO, INDEPENDIEMENTE DE LA TEORÍA LEGAL SOBRE LA QUE SE BASA LA RECLAMACIÓN, INCLUSO SI SAMSUNG HA SIDO ADVERTIDO DE LA POSIBILIDAD DE TALES DAÑOS. IGUALMENTE, CUALQUIER TIPO RECUPERACIÓN EXIGIDA A SAMSUNG NO SUPERARÁ EL PRECIO DE COMPRA DEL PRODUCTO VENDIDO POR SAMSUNG Y QUE HA OCASIONADO EL SUPUESTO DAÑO. SIN LIMITAR LO INDICADO ANTERIORMENTE, EL COMPRADOR ASUME TODO EL RIESGO Y RESPONSABILIDAD DE CUALQUIER PÉRDIDA, DAÑO O LESIÓN PERSONAL Y A SU PROPIEDAD, ASÍ COMO A TERCEROS Y SUS PROPIEDADES, OCASIONADAS POR EL USO, ABUSO O INCAPACIDAD DE USO DE ESTE PRODUCTO VENDIDO POR SAMSUNG Y NO PROVOCADAS DIRECTAMENTE POR LA NEGLIGENCIA DE SAMSUNG. ESTA GARANTÍA LIMITADA NO SERÁ VÁLIDA PARA PERSONAS DISTINTAS AL COMPRADOR ORIGINAL DE ESTE PRODUCTO, ES INTRANSFERIBLE Y ESTIPULA SU SOLUCIÓN EXCLUSIVA.

Ciertos estados no permiten limitaciones en relación a la duración de una garantía implícita o la exclusión o limitación de daños accidentales o indirectos, de tal forma que las mencionadas limitaciones o excepciones pueden no ser pertinentes. Esta garantía le otorga unos derechos legales específicos, e incluso puede conferirle otros derechos, distintos dependiendo del estado en que se encuentre. Para obtener servicio de garantía, póngase en contacto con Samsung en:

CENTRO DE ASISTENCIA AL CLIENTE DE SAMSUNG

Samsung Electronics America, Inc. 85 Challenger Road Ridgefield Park, NJ 07660
1- 800-SAMSUNG (1-800-726-7864) y www.samsung.com



QUESTIONS OR COMMENTS?

COUNTRY	CALL	OR VISIT US ONLINE AT	WRITE
U.S	800-SAMSUNG (800-726-7864)	www.samsung.com	Samsung Electronics America, Inc. 85 Challenger Road Ridgefield Park, NJ 07660
CANADA	800-SAMSUNG (800-726-7864)	www.samsung.com/ca	Samsung Electronics Canada Inc. Customer Service, 55 Standish Court Mississauga, Ontario L5R 4B2 Canada

 Como esfuerzo por ayudar al medio ambiente, este manual de usuario fue impreso en papel reciclado.

Code No. DA68-01926A REV(0.8)