



# Assembly & Installation Instructions

**CAUTION:** Read instructions carefully and turn electricity off at main circuit breaker panel before beginning installation.

## 7128, 7129, 7130, 7131, 7132, 7133

\*\*\*\*\*  
**WARNING** - IF ANY SPECIAL CONTROL DEVICES ARE USED WITH THIS FIXTURE, FOLLOW THE INSTRUCTIONS CAREFULLY TO ASSURE FULL COMPLIANCE WITH N.E.C. REQUIREMENTS. IF THERE ARE ANY QUESTIONS, CONTACT A QUALIFIED ELECTRICAL CONTRACTOR.

**NOTE** - THIS FIXTURE COMES WITH REPLACEABLE BALLAST. SHOULD THE BALLAST FAIL; CONTACT A QUALIFIED ELECTRICIAN TO REPLACE IT. IF FURTHER ASSISTANCE IS REQUIRED, CONTACT: CONSUMER PRODUCTS TECHNICAL SUPPORT AT: (864) 678-1670.

**WARNING** - This product contains chemicals known to the State of California to cause cancer, birth defects and /or other reproductive harm. Thoroughly wash hands after installing, handling, cleaning, or otherwise touching this product.

\*\*\*\*\*  
**WARNING: RISK OF FIRE. USE WIRE RATED FOR AT LEAST 90° C. MOST DWELLINGS BUILT BEFORE 1985 HAVE SUPPLY WIRE RATED FOR 60° C. CONSULT A QUALIFIED ELECTRICIAN BEFORE INSTALLING.**

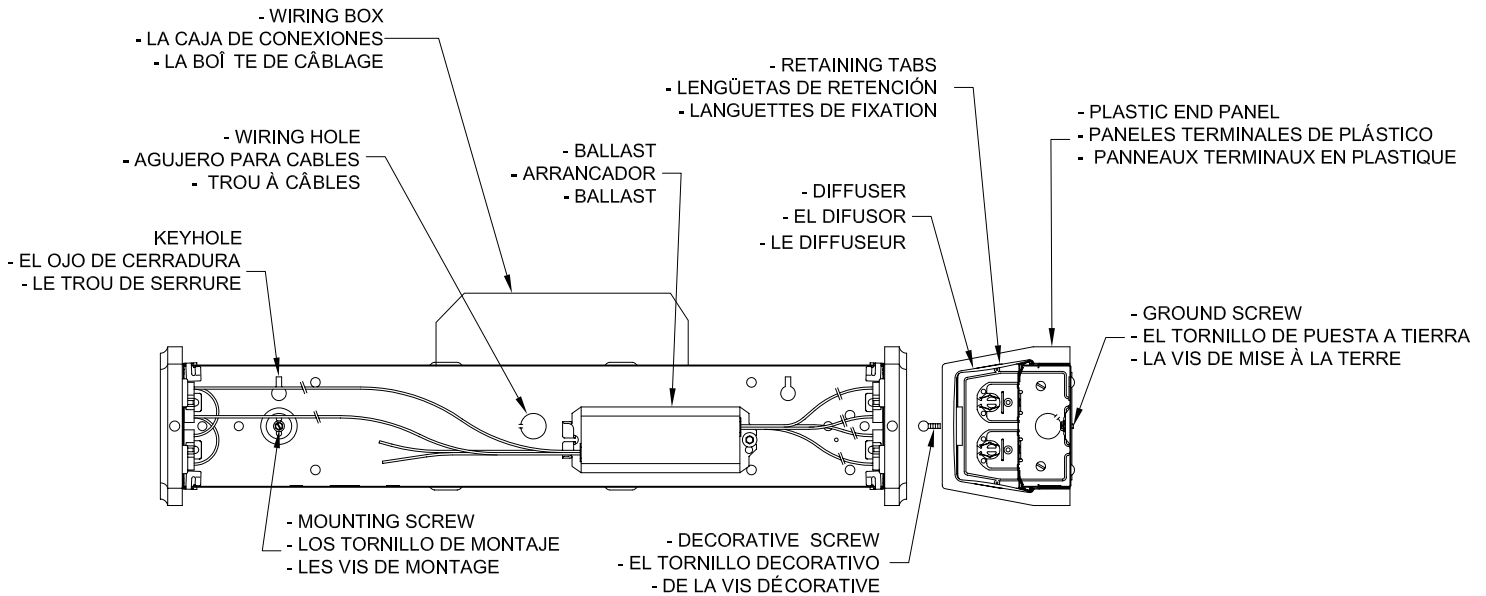

1. Remove Plastic End Panels, Diffuser, and Metal Channel Cover (See #13-16).
2. Remove Keyhole and Wiring Knockouts.
3. Use Keyhole on each end of Fixture to mount on wall.
4. Place Fixture over Wiring Box so Wiring Hole (Knockout) can receive wires and mark Mounting Screw locations as shown.
5. Install Mounting Screws (not included).
6. Install a Wiring Connector or Bushing (Not Included) in Wiring Hole of Fixture.
7. Holding Fixture near Wiring Box, feed Circuit Wires through Wiring Hole and then hang Fixture on Mounting Screws and tighten to wall.
8. Connect bare Circuit Ground Wire to Fixture Housing Grounding Screw.
9. Connect Black Circuit Wire to Black Ballast Wire.
10. Connect White Circuit Wire to White Ballast Wire.
11. Install Wireway Cover and Lamps (Not Included).
12. Replace Fuse (or Switch Circuit Breaker to "on" position) and test Fixture.
13. Snap Cover Housing edge as shown.
14. Slide Plastic End Panel over Socket Saddle, making sure Metal Saddle slides behind tab in End Panel. End Panel should hold Cover in place.
15. Fasten plastic end panel securely with #8 Decorative Screw.
16. To remove, reverse the above procedure.

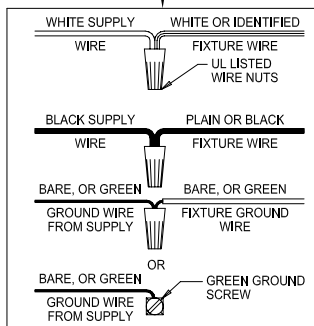

# Instrucciones de ensamblaje e instalación

**Precaución:** Lea cuidadosamente las instrucciones y desconecte la electricidad del cortacircuitos principal antes de iniciar la instalación

\*\*\*\*\*

**ADVERTENCIA:** - Si usa algún dispositivo especial de control con este aparato de luz, siga las instrucciones cuidadosamente para asegurar la completa conformidad con los requisitos N.E.C. Si existe alguna duda, contacte un electricista calificado.

**NOTA:** - Este aparato de luz tiene un arrancador reemplazable. En el caso que el arrancador falle, póngase en contacto con un electricista calificado para reemplazarlo. Si se necesita más ayuda, llame al teléfono (864) 678-1670 para contactar la oficina de Apoyo Técnico para Productos del Cliente.

**ADVERTENCIA** - Este producto contiene sustancias químicas que según el Estado de California causa cáncer, defectos de nacimiento y (o) daño al sistema reproductor. Lavarse bien las manos después de instalar, manipular, limpiar o tocar de manera alguna este producto.

\*\*\*\*\*

**ADVERTENCIA: RIESGO DE INCENDIO. USE HILOS CALIFICADOS POR UN MÍNIMO DE 90 GRADOS C. LA MAYORÍA DE CASAS CONSTRUIDAS ANTES DE 1985 TIENEN HILOS CALIFICADOS 60 GRADOS C. POR CONSULTE UN ELECTRICISTA CALIFICADO ANTES DE INSTALAR.**

1. Retire los paneles terminales de plástico, el difusor, y el manguito de metal (Vea no. 13 - 16).
2. Retire los tapones cubriendo el ojo de cerradura y la abertura para cables.
3. Utilice el ojo de cerradura en cada extremidad del aparato para montarlo en la pared.
4. Coloque el aparato sobre la caja de conexiones de modo que el agujero para cables (tapón) pueda recibir los cables y luego marque la ubicación para los tornillos de montaje conforme al diagrama.
5. Instale los tornillos de montaje (no incluidos).
6. Instale un conector para cables o cojinete (no incluido) en el agujero para cables del aparato.
7. Tenga el aparato cerca de la caja de conexiones, pase los cables del circuito por el agujero para cables y luego cuelgue el aparato de los tornillos de montaje y sujételo a la pared.
8. Conecte el cable pelado del circuito de puesta a tierra con el tornillo de puesta a tierra de la caja del aparato.
9. Conecte el cable negro del circuito con el cable negro del arrancador.
10. Conecte el cable blanco del circuito con el cable blanco del arrancador.
11. Instale la cubierta de cables y las lámparas (no incluidas).
12. Vuelva a colocar el fusible (o reconecte el cortacircuitos) y pruebe el aparato.
13. Cierre el borde de la cubierta de la caja como se indica.
14. Deslice el panel terminal de plástico sobre el soporte del portalámparas, asegurándose que el soporte de metal se deslice detrás de la lengüeta en el panel terminal. El panel terminal debe mantener la cubierta en su lugar.
15. Fije bien el panel terminal de plástico usando el tornillo decorativo no. 8.
16. Para retirar, invierta el procedimiento anterior.

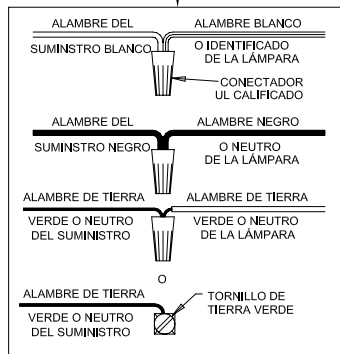

# Instructions d'Assemblage et Installation

**Mise en garde:** Lire les instructions avec soin et couper le courant au disjoncteur central avant de commencer l'installation

\*\*\*\*\*  
**AVERTISSEMENT:** - S'il y a d'autres mé canismes ré gulateurs qui s'emploient avec ce dispositif, suivre soigneusement les instructions pour satisfaire aux exigences NEC. Si vous avez des questions, consulter un é lectricien qualifié .

**REMARQUE:** - Ce dispositif d'é clairage est muni d'un ballast remplaç able. En cas de panne de ce dernier, veuillez contacter un é lectricien qualifié pour le remplacer. Si vous avez besoin de plus d'aide, té lé phoner au Bureau de Service Technique des Produits du Consommateur à (864) 678-1670.

**AVERTISSEMENT** - Ce produit contient des composants chimiques qui selon L'é tat de Californie provoquent un cancer, des infirmité s de naissance et (ou) du mal au systè me reproductif. Il faut laver les mains soigneusement aprè s avoir installé , manipulé , nettoyé , ou autrement touché ce produit.

\*\*\*\*\*  
**AVERTISSEMENT: RISQUE D'INCENDIE. UTILISEZ LES FILS CLASSES POUR UN MINIMUM DE 90 DEGRES C. LA PLUPART DES MAISONS BATIES AVANT 1985 POSSEDENT DES FILS D'ALIMENTATION CLASSES POUR 60 DEGRES C. CONSULTEZ UN ELECTRICIEN QUALIFIE AVANT D'INSTALLER.**

1. Retirer les panneaux terminaux en plastique, le diffuseur, et le manchon en métal (Voir no. 13-16).
2. Retirer les piè ces amovibles couvrant le trou de serrure et les trous à câ bles.
3. tiliser le trou de serrure sur chaque extré mité du dispositif pour le fixer sur le mur.
4. lacer le dispositif sur la boî te de câ blage de sorte que la piè ce amovible sur le trou à câ bles puisse recevoir les câ bles et marquer les endroits pour les vis de montage selon le diagramme.
5. Installer les vis de montage (non fournies).
6. Installer un connecteur à câ bles ou manchon (non fourni) au trou à câ bles du dispositif.
7. En tenant le dispositif près de la boî te de câ blage, faites passer les câ bles de circuit à travers le trou à câ bles et ensuite suspendre le dispositif sur les vis de montage et serrer contre le mur.
8. Relier le câ ble nu de circuit de mise à la terre à la vis de mise à la terre de la boî te du dispositif.
9. Relier le câ ble noir du circuit au câ ble noir du ballast.
10. Relier le câ ble blanc du circuit au câ ble blanc du ballast.
11. Installer le couvercle à câ bles et les lampes (non fournies).
12. Replacer le fusible (ou brancher le disjoncteur) et tester le dispositif.
13. Fermer le bord du couvercle de la boî te selon le diagramme.
14. Faites glisser le panneau terminal en plastique sur le support couvrant la douille, s'assurant que le support en métal glisse derriè re la langue du panneau terminal. Le panneau terminal sert à maintenir le couvercle en place.
15. Fixer bien le panneau terminal en plastique à l'aide de la vis dé corative no. 8.
16. Pour retirer, inverser la procé dure ci-dessus.

