

CLARITY STONE BASINS:

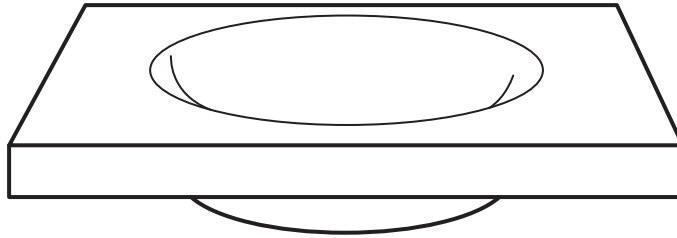

BLACK GRANITE	27050-00.501
CREAM MARBLE	27050-00.570
CARRARA MARBLE	27050-00.550

INTRODUCTION

Thank you for selecting our Porcher product. To ensure that your installation proceeds smoothly, read these instructions carefully before you begin. Also, review the recommended tools and materials section. Carefully unpack and examine your new plumbing fixture.

ALL INSTALLATION PROCEDURES MUST COMPLY IN STRICT ACCORDANCE WITH APPLICABLE LOCAL PLUMBING AND BUILDING CODES



**Caution: Stone lavatories are very heavy.
Use extreme care when handling.**

Recommended Tools & Materials

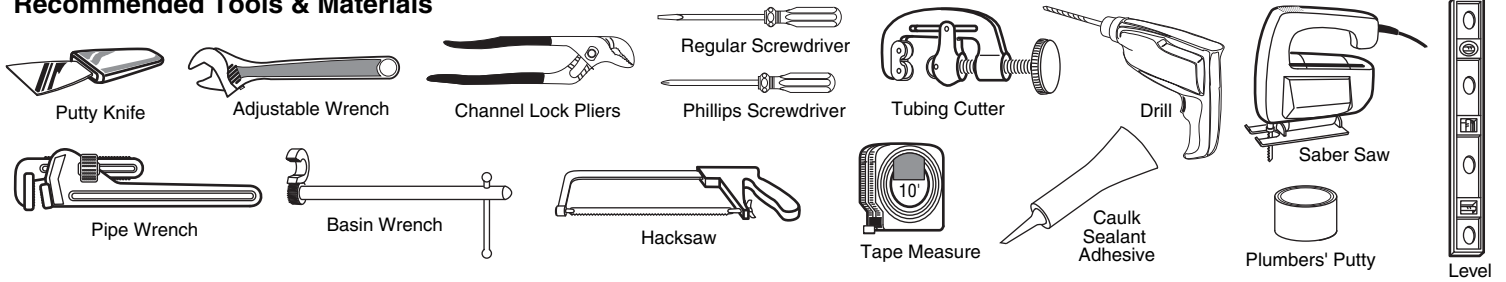

NOTE: More specialized tools may be necessary to install this sink to countertop materials other than wood or wood composites.

IMPORTANT: NO oil-based sealer, silicone sealer or plumbers' putty should be used with stone basins. These products will stain the stone if applied near the surface of the polished basin.

ABOVE COUNTER OR DROP-IN BASIN MODELS

PREPARE COUNTERTOP FOR INSTALLATION OF SINK

Cut a "D" hole (See Fig. below) in the counter surface, allowing sufficient distance to the finished wall based on faucets chosen (Deck mount or Wallmount).

Position lavatory in place, centering it above the drain hole.

Install drain, faucet and fittings, trap and connect to supply and drain stub in accordance with manufacturer's instructions.

Water test unit, check for leakage and correct as needed.

1a ABOVE COUNTER PREPARATION

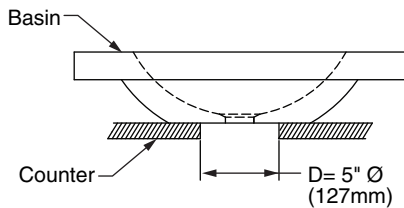

Carefully cut out countertop to fit lavatory. Use appropriate cutting tool for countertop material.

1b DROP-IN PREPARATION

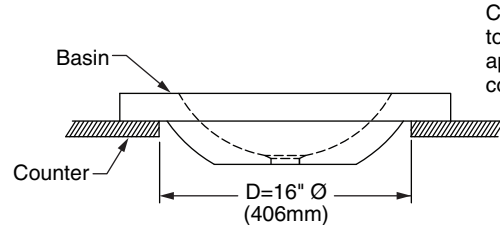

Carefully cut out countertop to fit lavatory. Use appropriate cutting tool for countertop material.

2

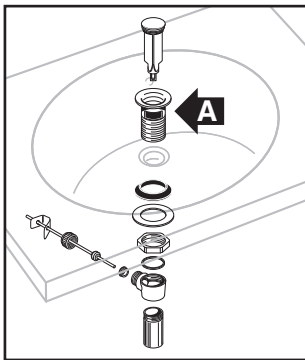

Mount the drain assembly (not included) on the sink, following faucet manufacturer's instructions. Be certain to apply a bead of caulk sealant adhesive or equivalent on the underside of the drain (Part "A") in order to ensure a watertight seal between the sink and drain. Remove excess after installing drain on sink.

3

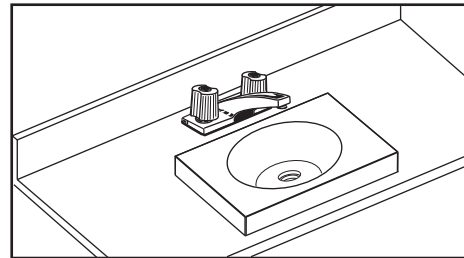

Install faucet (not included) and countertop (not included) following manufacturers instructions.

4

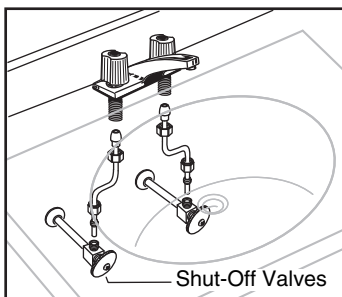

Connect supply line to faucet (finger tight) and carefully bend tubes to engage with the supply shut-off valves. Tighten connections at faucet and shut-off valves for water tight seal.

5

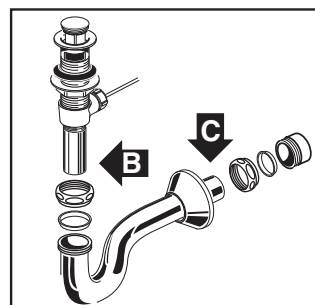

Connect trap to drain assembly hand tight to check alignment. It may be necessary to cut off part of the tailpiece (area "B") or part of the horizontal leg of the trap (area "C"). Secure joints for watertight assembly.

CARE AND MAINTENANCE

Wipe the basin dry with a soft cloth after each use. These products are factory sealed with a penetrating sealer. You must maintain this by applying a stone sealer once or twice per year. You can test the sealer as it loses the bond with the stone over time. Test it by splashing a few drops of water. If the water beads, it's still a good seal. If the water streaks and soaks in, then the basin needs to be resealed by applying a stone sealer such as Stone Sray and Seal® by Stone Care International.

PORCHER GLASS AND/OR STONE PRODUCTS LIMITED WARRANTY

If inspection of this Porcher plumbing product, within one year after its initial purchase, confirms that it is defective in materials or workmanship, Porcher will repair or, at its option, exchange the product for a similar model. Variations in shading, veining, and texture which may result from natural characteristics of stone and as such are not defects and are not covered by this warranty.

This warranty applies only to the original purchaser and installation of these products. In the event of a claim, proof of purchase will be required; save your receipt.

This limited warranty does not apply to local building code compliance. Since local building codes vary considerably, the purchaser of this product should check with a local building or plumbing contractor to insure local code compliance before installation.

This warranty is void if the product has been moved from its initial place of installation; if it has been subjected to faulty maintenance, abuse, misuse, accident or other damages; if it was not installed in accordance with Porcher's instructions; or if it has been modified in a manner inconsistent with the product as shipped by Porcher.

Porcher's option to repair or exchange the product under this warranty does not cover any labor or other costs of removal or installation, nor shall Porcher be responsible for any other incidental or consequential damages attributable to a product defect or to the repair or exchange of a defective product, all of which are expressly excluded from this warranty. This limited warranty does not cover any liability for consequential or incidental damages, all of which are hereby expressly disclaimed, or the extension beyond the duration of this limited warranty of any implied limited warranties, including those of merchantability or fitness for an intended purpose. (Some states or provinces do not allow the exclusion or limitation of implied warranties, so this exclusion may not apply to you).

This warranty gives you specific legal rights. You may have other statutory rights that vary from state to state or province to province, in which case this warranty does not affect such statutory rights.

For service under these warranties, it is suggested that a claim be made through the contractor or dealer from or through whom the product was purchased, or that a service request (including a description of the product model and of the defect) be sent to the following address:

In the United States:

Porcher
P.O. Box 6820
Piscataway, New Jersey 08855
Attention: Director of Consumer Affairs

For residents of the United States, warranty information may also be obtained by calling the following toll free number: (800) 359-3261

In Canada:

Porcher
2480 Stanfield Road
Mississauga, Ontario
Canada L4Y 1S2

Toronto Area: (905) 306-1093
Toll Free: (800) 387-0369

In Mexico:

Porcher
Planta Santa Clara
Via Morelos #330
Santa Clara Coatitla
Ecatepec de Morelos 55540,
Estado de Mexico, Mexico

BASSINS EN PIERRE CLARITÉ :

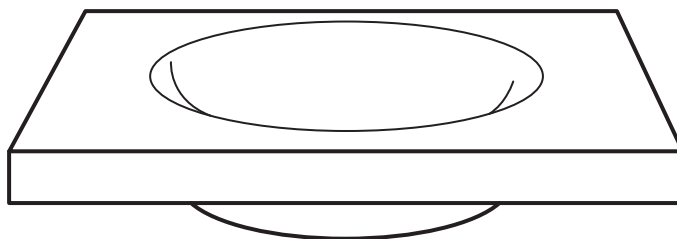

GRANIT NOIR	27050-00. 501
MARBRE CRÈME	27050-00. 570
MARBRE CARRARA	27050-00. 550

PRÉSENTATION

Nous vous remercions d'avoir choisi un produit Porcher. Pour que l'installation se déroule sans problème, veuillez lire attentivement ces directives avant de commencer. Étudiez aussi la liste des outils et des matériaux recommandés. Déballez soigneusement et examinez vos nouveaux appareils sanitaires.

TOUTES LES PROCÉDURES D'INSTALLATION DOIVENT STRICTEMENT RESPECTER LES CODES DU BÂTIMENT ET DE PLOMBERIE EN VIGUEUR



Avertissement : Les lavabos en pierre sont très lourds. Manipuler avec beaucoup de soin.

Outils et matériaux recommandés

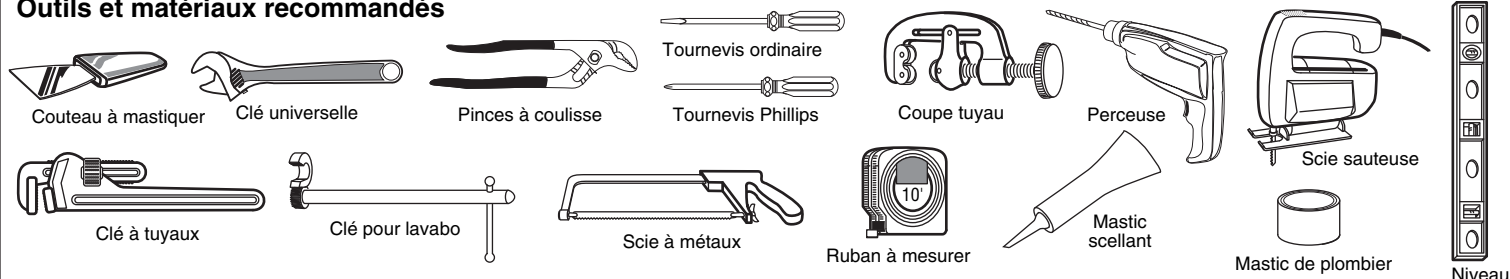

REMARQUE : Certains outils spéciaux seront peut-être nécessaires pour installer cet évier sur des revêtements de comptoir autre qu'en bois ou composés de bois.

IMPORTANT : Il ne faut pas utiliser de scellant à base d'huile, de scellant au silicone ni de mastic de plombier sur un bassin en pierre. Ces produits tacheront la pierre, s'il sont appliqués près de la surface d'un bassin poli.

MODÈLES DE BASSIN SUR COMPTOIR OU INTÉGRÉ

PRÉPARER LE REVÊTEMENT DE COMPTOIR POUR L'INSTALLATION DU LAVABO

Découper un trou « D » (vous reporter à la figure ci-après) dans le revêtement du comptoir, en accordant suffisamment d'espace entre le mur fini et les robinets choisis (montage sur comptoir ou mural).

Mettre le lavabo en place, le centrer au dessus du drain d'évacuation.

Installer le drain, le robinet et les raccords, le siphon et raccorder à l'alimentation et au drain conformément aux directives du fabricant.

Test d'étanchéité, vérifier s'il y a des fuites et corriger au besoin.

1a PRÉPARATION POUR LAVABO SUR COMPTOIR

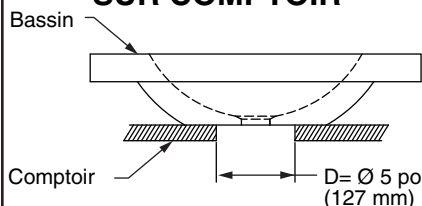

Découper soigneusement le revêtement de comptoir en l'ajustant au lavabo. Utiliser les outils de coupe convenant au matériel du revêtement.

1b PRÉPARATION POUR LAVABO INTÉGRÉ

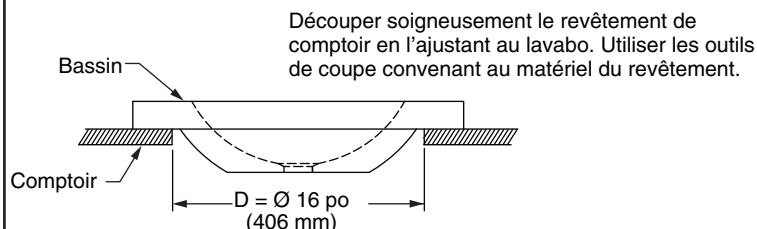

Découper soigneusement le revêtement de comptoir en l'ajustant au lavabo. Utiliser les outils de coupe convenant au matériel du revêtement.

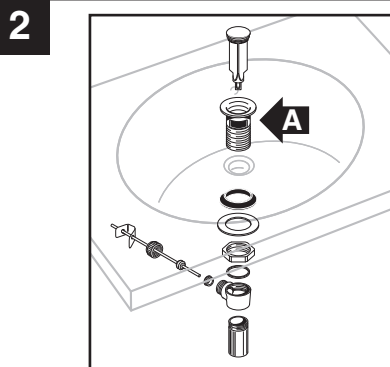

Poser le drain (non compris) sur l'évier conformément aux directives du fabricant ci-après. Appliquer un ruban de mastic scellant sur le côté inférieur du tuyau d'évacuation (partie « A ») afin d'assurer une étanchéité parfaite entre l'évier et le tuyau d'évacuation. Enlever l'excès après l'installation du tuyau d'évacuation sur l'évier.

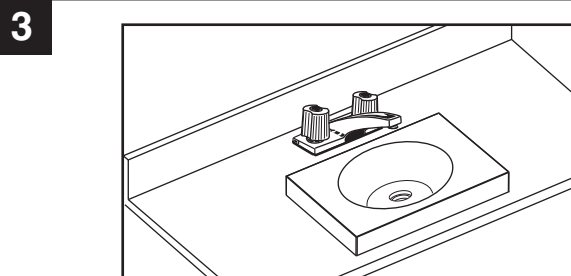

Poser le robinet (non compris) et le revêtement de comptoir (non compris) en respectant les directives du fabricant.

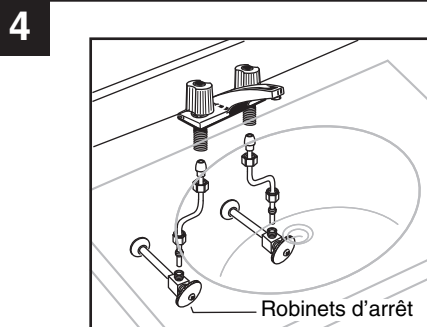

Raccorder la conduite d'alimentation au robinet (serrer à la main) et délicatement courber les tuyaux afin de pouvoir les engager aux robinets de d'arrêt. Serrer les raccords au robinet et les robinets d'arrêt pour fixer le joint d'étanchéité.

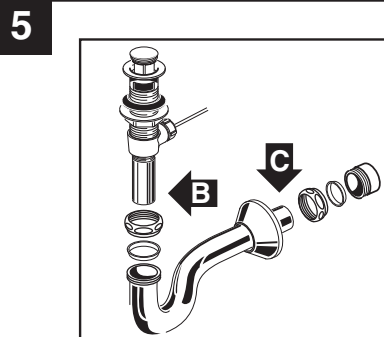

Raccorder le siphon au tuyau d'évacuation en serrant manuellement pour vérifier l'alignement. Il sera peut-être nécessaire de couper une partie de la pièce de raccordement (section « B ») ou une partie de la patte horizontale du siphon (section « C »). Serrer les joints pour que l'ensemble soit étanche.

SOINS ET ENTRETIEN

Assécher le bassin avec un chiffon doux après chaque usage. Ces articles sont scellés en usine avec un scellant pénétrant. Vous devez entretenir cet état en appliquant un scellant pour pierre, une à deux fois par année. Vous pouvez tester le scellant, car, avec le temps, il perd sa capacité d'adhésion à la pierre. Pour le tester, disperser quelques gouttes d'eau. Si l'eau perle, le scellant a conservé sa qualité. Si l'eau fait des traînées et est absorbée, le bassin a, alors, besoin d'être traité avec un produit scellant pour pierre, comme Stone Sray et Seal® produit par Stone Care International.

GARANTIE LIMITÉE SUR LES PRODUITS EN VERRE ET/OU EN PIERRE DE PORCHER

Si une inspection de cet article de plomberie Porcher, dans l'année qui suit son installation initiale, fait état d'un défaut de matériau ou de fabrication, Porcher réparera ou échangera, à sa discrétion, le produit pour un modèle semblable. La teinte, la veinure et la texture, pouvant varier en raison des caractéristiques naturelles de la pierre, ne sont pas considérées comme des défauts et, par conséquent, ne sont pas couvertes par cette garantie limitée.

Cette garantie s'applique uniquement à l'acheteur original et à la première installation de ces produits. En cas de réclamation, une preuve d'achat sera requise. Nous vous conseillons de conserver votre reçu.

Cette garantie limitée ne s'applique pas aux conformités des codes du bâtiment locaux. Étant donné que les codes du bâtiment locaux varient largement, l'acheteur de ce produit devrait vérifier, auprès d'un entrepreneur en plomberie ou en bâtiment local, les codes locaux auxquels il doit se conformer, avant l'installation.

Cette garantie limitée deviendra nulle et sans effet si le produit a été déplacé de l'endroit d'installation initial ; s'il a été soumis à un mauvais entretien, à l'abus, à une mauvaise utilisation, un accident ou autres avaries ; s'il n'a pas été installé selon les instructions de Porcher ; Ou s'il a été modifié d'une manière incompatible avec le produit tel que livré par Porcher.

L'option de Porcher de réparer ou échanger le produit selon les conditions de cette garantie n'inclut aucuns frais pour la main-d'œuvre ou autres frais encourus pour l'enlèvement ou l'installation, ni aucune responsabilité de Porcher pour tous dommages indirects ou accidentels, attribuables à un défaut dans le produit, ou à la réparation ou l'échange d'un produit défectueux, étant tous expressément exclus de cette garantie. Cette garantie limitée ne couvre pas de responsabilité pour des dommages consécutifs ou secondaires, qui sont par la présente, désavoués, ni la prolongation de la durée de cette garantie limitée de toutes garanties implicites limitées, y compris de valeur marchande ou de conformité pour un usage prévu. (Certains états ou provinces ne permettent pas d'exclusion ou de limitation des garanties implicites ; cette exclusion peut donc ne pas s'appliquer à vous.)

Cette garantie vous accorde des droits spécifiques. Vous pouvez avoir d'autres droits statutaires qui varient d'un état à l'autre ou d'une province à l'autre, dans lequel cas cette garantie n'affecte pas ces droits statutaires.

Pour obtenir le service offert sous ces garanties, nous suggérons de faire une réclamation à l'entrepreneur ou au détaillant par lequel ou chez lequel le produit a été acheté, ou de placer une demande de service (incluant une description du modèle du produit et de la déféctuosité) et la faire parvenir à l'adresse suivante :

Aux États-Unis :

Porcher
P. O. Box 6820
Piscataway, New Jersey 08855
À l'attention de : Directeur à la consommation
Les résidents des États-Unis peuvent aussi
obtenir l'information à propos de la garantie en
composant sans frais le : (800) 359-3261

Au Canada :

Porcher
2480 Stanfield Road
Mississauga, Ontario
Canada L4Y 1S2
Région de Toronto : (905) 306-1093
Sans frais : (800) 387-0369

Au Mexique :

Porcher
Planta Santa Clara
Via Morelos no 330
Santa Clara Coatitla
Ecatepec de Morelos 55540,
Estado de Mexico, Mexico

LAVABOS DE PIEDRA CLARA:

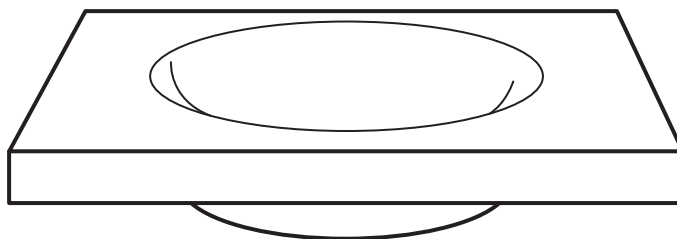

GRANITO NEGRO	27050-00. 501
MÁRMOL CREMA	27050-00. 570
MÁRMOL DE CARRARA	27050-00. 550

INTRODUCCIÓN

Gracias por elegir nuestros productos Porcher. Para asegurarse de realizar la instalación sin inconvenientes, lea cuidadosamente estas instrucciones antes de comenzar. Revise también la sección de la lista de herramientas y materiales recomendados. Desempaque y examine cuidadosamente su nuevo artefacto de plomería.

TODOS LOS PROCEDIMIENTOS DE INSTALACIÓN DEBEN CUMPLIR EN EXTRICTO RIGOR CON LAS NORMAS LOCALES DE PLOMERÍA Y CONSTRUCCIÓN.



Precaución: Los lavabos de piedra son extremadamente pesados. Tenga mucho cuidado al manipularlos.

Herramientas y materiales recomendados

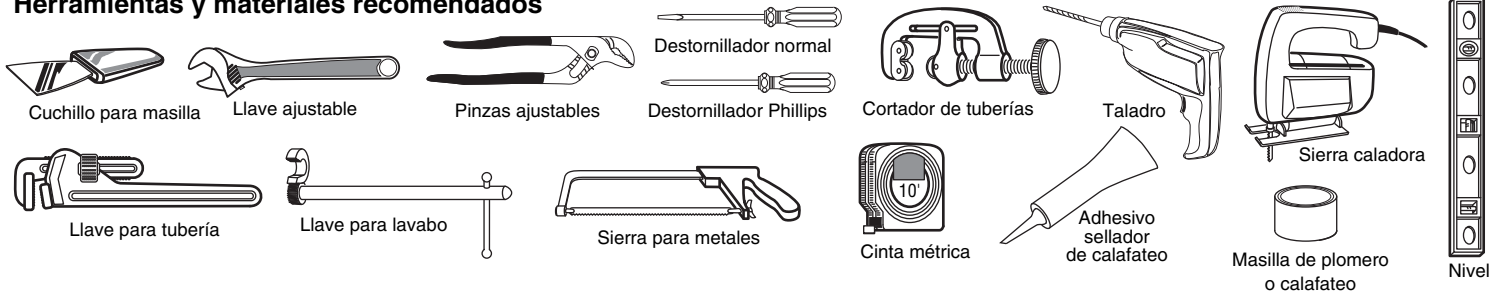

NOTA: Es posible que para instalar este lavabo en los materiales de la sobrecubierta se necesiten herramientas más especializadas que las que se usan en los lavabos de madera o que se fabrican a base de ésta.

IMPORTANTE: En los lavabos de piedra no deben usarse selladores en base a aceite, silicona o masilla de plomero o calafateo. Estos productos pueden manchar la piedra si se aplican cerca de la superficie del lavabo pulido.

MODELOS DE LAVABO SOBRE CUBIERTA O EMBUTIDOS

PREPARE LA SOBRECUBIERTA (ENCIMERA) PARA LA INSTALACIÓN DEL LAVABO

Corte un orificio "D" (vea la figura a continuación) en la superficie de la sobrecubierta, para dejar suficiente distancia con la pared terminada en base a los grifos seleccionados (montado en cubierta o montado en pared).

Coloque el lavabo en su lugar, centrándolo sobre el orificio del drenaje.

Instale el drenaje, el grifo y los accesorios, la trampa y conecte al suministro y saliente del drenaje según las instrucciones del fabricante.

Pruebe la unidad con agua, busque fugas y corríjalas, si es necesario.

1a PREPARACIÓN SOBRE CUBIERTA

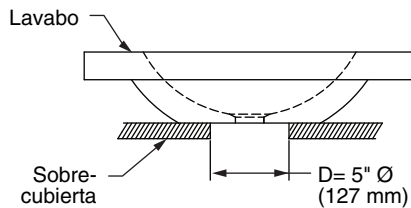

Con cuidado, recorte la sobrecubierta o encimera para ajustarla al lavabo. Use una herramienta de corte adecuada para el material del que está fabricada la sobrecubierta.

1b PREPARACIÓN DE EMBUTIDO

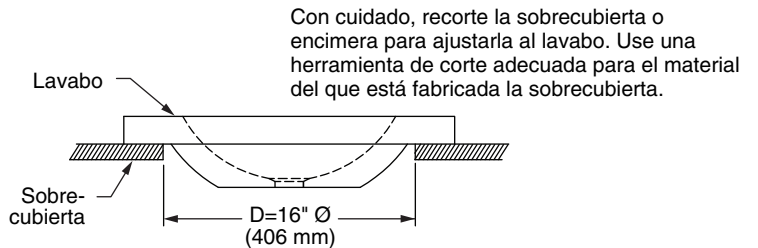

Con cuidado, recorte la sobrecubierta o encimera para ajustarla al lavabo. Use una herramienta de corte adecuada para el material del que está fabricada la sobrecubierta.

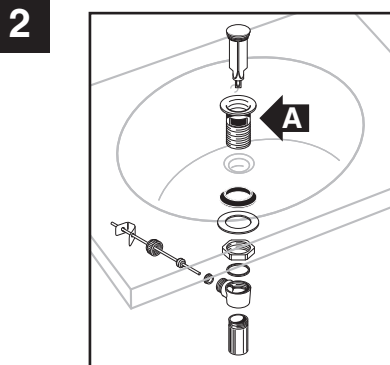

Instale el conjunto del drenaje (no incluido) en el lavabo de acuerdo con las instrucciones del fabricante del grifo. Asegúrese de aplicar una base de adhesivo sellador de calafateo o equivalente para sellar en la parte inferior del drenaje (Pieza "A"), a fin de garantizar un sellado hermético entre el lavabo y el drenaje. Retire el exceso después de ajustar el drenaje en el lavabo.

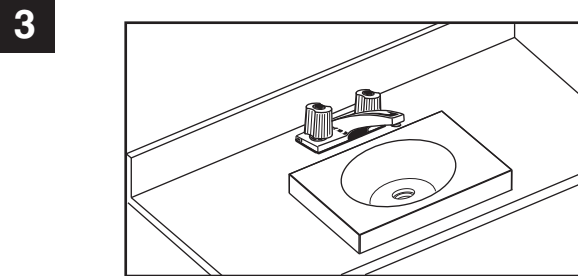

Instale el grifo (no incluido) y la sobrecubierta (no incluida) de acuerdo con las instrucciones del fabricante.

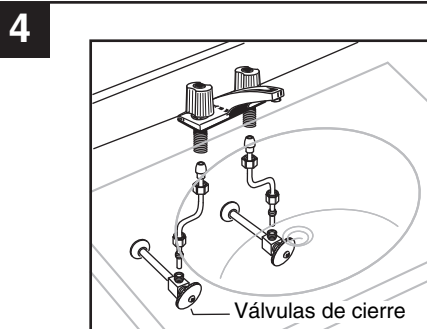

Conecte la línea de suministro al grifo (apriete firme con los dedos) y doble cuidadosamente los tubos para conectarlos con las válvulas de corte del suministro. Apriete las conexiones del grifo y las válvulas de cierre para asegurarse de que no se escape el agua.

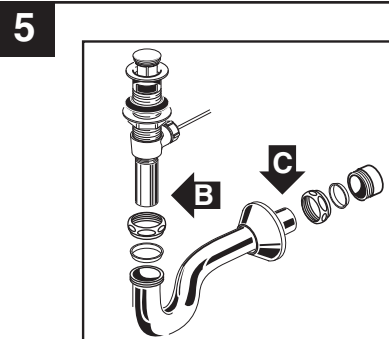

Conecte la trampa al conjunto del drenaje y ajuste con la mano para verificar la alineación. Puede que deba cortar parte de la cola (área "B") o parte de la pata horizontal de la trampa (área "C"). Ajuste las uniones para tener un ensamble hermético.

CUIDADO Y MANTENIMIENTO

Seque el lavabo con un paño suave después de cada uso. Estos productos vienen sellados de fábrica con un sellador penetrante. Debe mantener el sellado mediante la aplicación de un sellador para piedra una o dos veces al año. Puede probar el sellador a medida que pierda la adhesividad con la piedra con el paso del tiempo. Pruébalo salpicándolo con unas gotas de agua. Si la gota de agua conserva su forma, el sellado está en buen estado. Si el agua escurre y se empapa, quiere decir que el lavabo debe ser sellado nuevamente mediante la aplicación de un sellador para piedra como Stone Sray and Seal® de Stone Care International.

GARANTÍA LIMITADA DE PRODUCTOS PORCHER DE VIDRIO Y/O PIEDRA

Si la inspección de un producto de plomería Porcher, dentro del año de su compra inicial, confirma que hay defectos de materiales o fabricación, Porcher reparará o tendrá la opción de cambiar el producto por un modelo similar. Las variaciones en el color, las vetas y la textura, que pueden ser producto de las características naturales de la piedra, no son defectos y no están cubiertos por esta garantía.

Esta garantía se aplica exclusivamente al comprador e instalación originales de estos productos. En caso de reclamo, será necesario adjuntar una demostración de compra; guarde el recibo de compraventa.

Esta garantía limitada no se aplica al cumplimiento de las normas de construcción locales. Dado que los códigos de construcción local varían considerablemente, el comprador de este producto debe, antes de la instalación, consultar con su contratista de construcción o plomería local si quiere garantizar el cumplimiento de las normas locales.

Esta garantía se anulará si el producto es retirado de su lugar original de instalación; si ha sido sufrido mantenimiento incorrecto, abuso, mal uso, accidentes u otros daños; si fuera instalado sin seguir las instrucciones de Porcher; o si fuera alterado de un modo incongruente con el producto enviado por Porcher.

La opción de reparar o cambiar este producto que tiene Porcher bajo esta garantía no cubre gastos de mano de obra por retiro o instalación, como así tampoco Porcher será responsable ante cualquier otro daño indirecto o fortuito atribuible a defectos en el producto o a las reparaciones o al recambio de un producto con fallas, por lo que se los excluye expresamente de esta garantía. Esta garantía limitada no cubre responsabilidad alguna por daños indirectos o fortuitos, las cuales quedan explícitamente negadas por medio del presente, ni tampoco la extensión, fuera del plazo de duración de esta garantía limitada, de ninguna garantía implícita, incluidas aquéllas sobre comerciabilidad o idoneidad para un propósito definido. (Algunos estados o provincias no permiten la exclusión o limitación de las garantías implícitas, por lo que esta exclusión puede no aplicarse a su caso.)

Esta garantía le otorga derechos legales específicos. Los derechos estatales que usted pueda tener y que varían de un estado a otro o de una provincia a otra, no quedan afectados por esta garantía.

Para obtener servicio de reparación bajo estas garantías, se sugiere reclamar a través del contratista o comerciante o a través de quién le vendió el producto, o que se haga un pedido de servicio (incluyendo una descripción del modelo del producto y del defecto) enviándolo a la siguiente dirección:

En los Estados Unidos:

Porcher,
P. O. Box 6820
Piscataway, New Jersey 08855
Atención: Director de Asuntos del Consumidor
Los residentes de los Estados Unidos pueden también obtener la información de la garantía al llamar al siguiente número sin cargo:
(800) 359-3261

En Canadá:

Porcher,
2480 Stanfield Road
Mississauga, Ontario
Canadá L4Y 1S2
Área de Toronto: (905) 306-1093
Número sin cargo: (800) 387-0369

En México:

Porcher,
Planta Santa Clara
Vía Morelos #330
Santa Clara Coatitla
Ecatepec de Morelos 55540,
Estado de México, México