

INSTALLER: LEAVE THIS MANUAL WITH THE APPLIANCE.
CONSUMER: RETAIN THIS MANUAL FOR FUTURE REFERENCE.



INSTALLATION AND OPERATING INSTRUCTIONS

CERTIFIED UNDER CANADIAN AND AMERICAN NATIONAL STANDARDS: ANSI Z21.88, CSA 2.33 FOR VENTED GAS FIREPLACE HEATERS.

CERTIFIED FOR CANADA AND UNITED STATES USING ANSI/CSA METHODS.

SAFETY INFORMATION

WARNING

If the information in these instructions are not followed exactly, a fire or explosion may result causing property damage, personal injury or loss of life.

- Do not store or use gasoline or other flammable vapors and liquids in the vicinity of this or any other appliance.
- **WHAT TO DO IF YOU SMELL GAS:**
 - Do not try to light any appliance.
 - Do not touch any electrical switch; do not use any phone in your building.
 - Immediately call your gas supplier from a neighbour's phone. Follow the gas supplier's instructions.
 - If you cannot reach your gas supplier, call the fire department.
- Installation and service must be performed by a qualified installer, service agency or the supplier.

This appliance may be installed as an OEM installation in manufactured home (USA only) or mobile home and must be installed in accordance with the manufacturer's instructions and the Manufactured Home Construction and Safety Standard, Title 24 CFR, Part 3280, in the United States or the Standard for Installation in Mobile Homes, CAN/CSA Z240 MH, in Canada.

This appliance is only for use with the type(s) of gas indicated on the rating plate. A conversion kit is supplied with the appliance.



GDS25N

NATURAL GAS

GDS25P

PROPANE

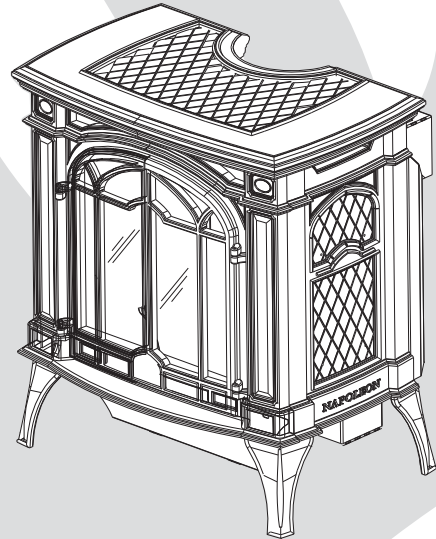

WARNING

HOT GLASS WILL CAUSE BURNS.

DO NOT TOUCH GLASS UNTIL COOLED.

NEVER ALLOW CHILDREN TO TOUCH GLASS.



Wolf Steel Ltd., 24 Napoleon Rd., Barrie, ON, L4M 4Y8 Canada /
103 Miller Drive, Crittenden, Kentucky, USA, 41030

Phone (705)721-1212 • Fax (705)722-6031 • www.napoleonfireplaces.com • ask@napoleonproducts.com

TABLE OF CONTENTS

1.0	INSTALLATION OVERVIEW	3
2.0	INTRODUCTION	4
2.1	DIMENSIONS	5
2.2	GENERAL INSTRUCTIONS	5
2.3	GENERAL INFORMATION	6
2.4	RATING PLATE INFORMATION	7
3.0	VENTING	8
3.1	VENTING LENGTHS AND COMPONENTS	8
3.2	SPECIAL VENT INSTALLATIONS	10
3.2.1	PERISCOPE TERMINATION	10
3.2.2	CORNER TERMINATION	10
3.3	VENT TERMINAL CLEARANCES	11
3.4	DEFINITIONS	12
3.5	ELBOW VENT LENGTH VALUES	12
3.6	HORIZONTAL TERMINATION	13
3.7	VERTICAL TERMINATION	15
3.8	VERTICAL THROUGH EXISTING CHIMNEY	17
4.0	INSTALLATION	18
4.1	WALL AND CEILING PROTECTION	18
4.1.1	HORIZONTAL INSTALLATION	19
4.1.2	VERTICAL INSTALLATION	19
4.2	HORIZONTAL AIR TERMINAL INSTALLATION	20
4.3	EXTENDED HORIZONTAL AND CORNER AIR TERMINAL INSTALLATION	20
4.4	VERTICAL AIR TERMINAL INSTALLATION	21
4.5	APPLIANCE VENT CONNECTION	22
4.6	GAS INSTALLATION	22
4.7	MOBILE HOME	23
4.8	MINIMUM CLEARANCE TO COMBUSTIBLES	24
4.9	MINIMUM MANTEL OR SHELF CLEARANCES	25
5.0	FINISHING	26
5.1	CAST FRONT INSTALLATION AND REMOVAL	26
5.2	GLASS DOOR INSTALLATION AND REMOVAL	27
5.3	LOG PLACEMENT	28
5.4	SWITCH FUNCTIONS	29
5.5	LOGO PLACEMENT	29
6.0	OPTIONAL BLOWER INSTALLATION	30
7.0	WIRING DIAGRAM	31
8.0	OPERATION	32
9.0	ADJUSTMENT	33
9.1	RESTRICTING VERTICAL VENTS	33
9.2	VENTURI ADJUSTMENT	33
9.3	FLAME CHARACTERISTICS	33
10.0	MAINTENANCE	34
10.1	NIGHT LIGHT REPLACEMENT	34
10.2	PILOT INJECTOR AND ORIFICE REPLACEMENT	35
10.3	CARE OF GLASS	35
10.4	CARE OF PLATED PARTS	35
11.0	REPLACEMENT PARTS	36
12.0	TROUBLESHOOTING	40
13.0	WARRANTY	42
14.0	SERVICE HISTORY	43

NOTE: Changes, other than editorial, are denoted by a vertical line in the margin.

1.0 INSTALLATION OVERVIEW

Cast, see "CAST FRONT
INSTALLATION AND
REMOVAL" section.

Door, see "GLASS DOOR
INSTALLATION AND
REMOVAL" section.

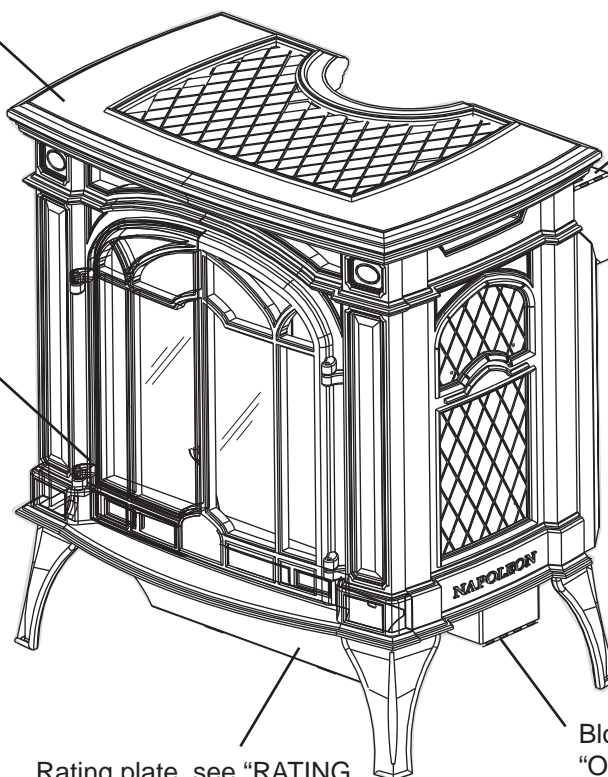

On/Off, see "SWITCH
FUNCTIONS" section.

Rating plate, see "RATING
PLATE INFORMATION"
section.

Blower, see
"OPTIONAL BLOWER
INSTALLATION"
section.

2.0 INTRODUCTION

WARNING

- **THIS APPLIANCE IS HOT WHEN OPERATED AND CAN CAUSE SEVERE BURNS IF CONTACTED.**
- **ANY CHANGES TO THIS APPLIANCE OR IT'S CONTROLS CAN BE DANGEROUS AND IS PROHIBITED.**
- Do not operate appliance before reading and understanding operating instructions. Failure to operate appliance according to operating instructions could cause fire or injury.
- Risk of fire or asphyxiation do not operate appliance with fixed glass removed.
- Do not connect 110 volts to the control valve.
- Risk of burns. The appliance should be turned off and cooled before servicing.
- Do not install damaged, incomplete or substitute components.
- Risk of cuts and abrasions. Wear protective gloves and safety glasses during installation. Sheet metal edges may be sharp.
- Do not burn wood or other materials in this appliance.
- Children and adults should be alerted to the hazards of high surface temperature and should stay away to avoid burns or clothing ignition.
- Young children should be carefully supervised when they are in the same room as the appliance. Toddlers, young children and others may be susceptible to accidental contact burns. A physical barrier is recommended if there are at risk individuals in the house. To restrict access to an appliance or stove, install an adjustable safety gate to keep toddlers, young children and other at risk individuals out of the room and away from hot surfaces.
- Clothing or other flammable material should not be placed on or near the appliance.
- Due to high temperatures, the appliance should be located out of traffic and away from furniture and draperies.
- Ensure you have incorporated adequate safety measure to protect infants/toddlers from touching hot surfaces.
- Even after the appliance is out, the glass and/or screen will remain hot for an extended period of time.
- Check with your local hearth specialty dealer for safety screens and hearth guards to protect children from hot surfaces. These screens and guards must be fastened to the floor.
- Any safety screen or guard removed for servicing must be replaced prior to operating the appliance.
- The appliance is a vented gas-fired appliance. Do not burn wood or other materials in the appliance.
- It is imperative that the control compartments, burners and circulating blower and its passageway in the appliance and venting system are kept clean. The appliance and its venting system should be inspected before use and at least annually by a qualified service person. More frequent cleaning may be required due to excessive lint from carpeting, bedding material, etc. The appliance area must be kept clear and free from combustible materials, gasoline and other flammable vapors and liquids.
- Under no circumstances should this appliance be modified.
- This appliance must not be connected to a chimney flue pipe serving a separate solid fuel burning appliance.
- Do not use this appliance if any part has been under water. Immediately call a qualified service technician to inspect the appliance and to replace any part of the control system and any gas control which has been under water.
- Do not operate the appliance with the glass door removed, cracked or broken. Replacement of the glass should be done by a licensed or qualified service person.
- Do not strike or slam shut the appliance glass door.
- When equipped with pressure relief doors, they must be kept closed while the appliance is operating to prevent exhaust fumes containing carbon monoxide, from entering into the home. Temperatures of the exhaust escaping through these openings can also cause the surrounding combustible materials to overheat and catch fire. Only doors / optional fronts certified with the unit are to be installed on the appliance.
- Only doors / optional fronts certified with the unit are to be installed on the appliance.
- Keep the packaging material out of reach of children and dispose of the material in a safe manner. As with all plastic bags, these are not toys and should be kept away from children and infants.
- As with any combustion appliance, we recommend having your appliance regularly inspected and serviced as well as having a Carbon Monoxide Detector installed in the same area to defend you and your family against Carbon Monoxide.
- Ensure clearances to combustibles are maintained when building a mantel or shelves above the appliance. Elevated temperatures on the wall or in the air above the appliance can cause melting, discolouration or damage to decorations, a T.V. or other electronic components.
- This appliance uses and requires a fast acting thermocouple. Replace only with a fast acting thermocouple supplied by Wolf Steel Ltd.

3.1C

2.1 DIMENSIONS

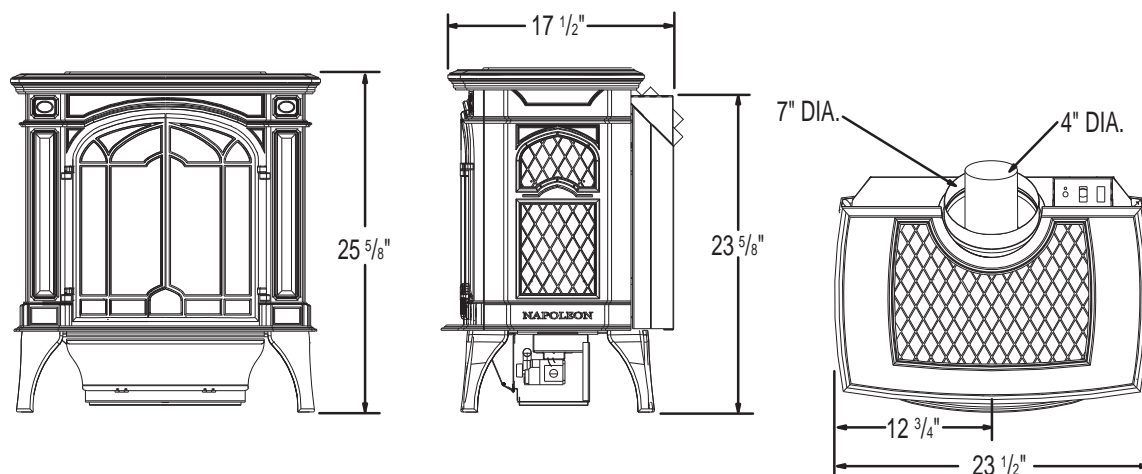

2.2 GENERAL INSTRUCTIONS

! WARNING
ALWAYS LIGHT THE PILOT WHETHER FOR THE FIRST TIME OR IF THE GAS SUPPLY HAS RAN OUT, WITH THE GLASS DOOR OPENED OR REMOVED.
PROVIDE ADEQUATE CLEARANCE FOR SERVICING AND OPERATING THE APPLIANCE.
PROVIDE ADEQUATE VENTILATION.
NEVER OBSTRUCT THE FRONT OPENING OF THE APPLIANCE.
OBJECTS PLACED IN FRONT OF THE APPLIANCE MUST BE KEPT A MINIMUM OF 48" FROM THE FRONT FACE OF THE UNIT.
SURFACES AROUND AND ESPECIALLY ABOVE THE APPLIANCE CAN BECOME HOT. AVOID CONTACT WHEN THE APPLIANCE IS OPERATING.
FIRE RISK. EXPLOSION HAZARD.
HIGH PRESSURE WILL DAMAGE VALVE. DISCONNECT GAS SUPPLY PIPING BEFORE PRESSURE TESTING GAS LINE AT TEST PRESSURES ABOVE 1/2 PSIG. CLOSE THE MANUAL SHUT-OFF VALVE BEFORE PRESSURE TESTING GAS LINE AT TEST PRESSURES EQUAL TO OR LESS THAN 1/2 PSIG.
USE ONLY WOLF STEEL APPROVED OPTIONAL ACCESSORIES AND REPLACEMENT PARTS WITH THIS APPLIANCE. USING NON-LISTED ACCESSORIES (BLOWERS, DOORS, LOUVRES, TRIMS, GAS COMPONENTS, VENTING COMPONENTS, ETC.) COULD RESULT IN A SAFETY HAZARD AND WILL VOID THE WARRANTY AND CERTIFICATION.

THIS GAS APPLIANCE SHOULD BE INSTALLED AND SERVICED BY A QUALIFIED INSTALLER to conform with local codes. Installation practices vary from region to region and it is important to know the specifics that apply to your area, for example in Massachusetts State:

- This product must be installed by a licensed plumber or gas fitter when installed within the commonwealth of Massachusetts.
- The appliance damper must be removed or welded in the open position prior to installation of a appliance insert or gas log.
- The appliance off valve must be a "T" handle gas cock.
- The flexible connector must not be longer than 36 inches.
- A Carbon Monoxide detector is required in all rooms containing gas fired appliances.
- The appliance is not approved for installation in a bedroom or bathroom unless the unit is a direct vent sealed combustion product.

The installation must conform with local codes or, in absence of local codes, the National Gas and Propane Installation Code CSA B149.1 in Canada, or the National Fuel Gas Code, ANSI Z223.1 / NFPA 54 in the United States. Suitable for mobile home installation if installed in accordance with the current standard CAN/CSA Z240MH Series, for gas equipped mobile homes, in Canada or ANSI Z223.1 and NFPA 54 in the United States.



We suggest that our gas hearth products be installed and serviced by professionals who are certified in the U.S. by the National Fireplace Institute® (NFI) as NFI Gas Specialists

As long as the required clearance to combustibles is maintained, the most desirable and beneficial location for an appliance is in the center of a building, thereby allowing the most efficient use of the heat created. The location of windows, doors and the traffic flow in the room where the appliance is to be located should be considered. If possible, you should choose a location where the vent will pass through the house without cutting a floor or roof joist.

If the appliance is installed directly on carpeting, vinyl tile or other combustible material other than wood flooring, the appliance shall be installed on a metal or wood panel extending the full width and depth.

Some appliances have optional fans or blowers. If an optional fan or blower is installed, the junction box must be electrically connected and grounded in accordance with local codes, use the current CSA C22.1 Canadian Electrical Code in Canada or the ANSI/NFPA 70 National Electrical code in the United States.

4.1A

2.3 GENERAL INFORMATION

FOR YOUR SATISFACTION, THIS APPLIANCE HAS BEEN TEST-FIRED TO ASSURE ITS OPERATION AND QUALITY!

GDS25		
	NG	LP
Altitude (FT)	0-4,500	0-4,500
Max. Input (BTU/HR)	24,500	23,000
Max. Output (BTU/HR)	19,600	18,400
Efficiency (w/the fan on)	80%	80%
Min. Inlet Gas Supply Pressure	4.5" Water Column	11" Water Column
Max. Inlet Gas Supply Pressure	7" Water Column	13" Water Column
Manifold Pressure (Under Flow Conditions)	3.5" Water Column	10" Water Column

When the appliance is installed at elevations above 4,500ft, and in the absence of specific recommendations from the local authority having jurisdiction, the certified high altitude input rating shall be reduced at the rate of 4% for each additional 1,000ft.

Expansion / contraction noises during heating up and cooling down cycles are normal and to be expected.

This appliance is only for use with the type of gas indicated on the rating plate. This appliance is not convertible for use with other gases, unless a certified kit is used.

The blower power cord must be connected into a properly grounded receptacle. The grounding prong must not be removed from the cord plug.

This appliance is approved for closet or recessed installations, as well as for bathroom, bedroom and bed-sitting room installations and is suitable for mobile home installations. The natural gas model can be installed in a mobile home that is permanently positioned on its site and fueled with natural gas.

2.4 RATING PLATE INFORMATION

CERTIFIED UNDER / HOMOLOGUE SELON LES NORMES: CSA 2.33-2009, ANSI Z21.88-2009 VENTED GAS FIREPLACE HEATER / Foyer de chauffage au gaz avec évacuation.

APPROVED FOR BEDROOM, BATHROOM & BEDSITTING ROOM INSTALLATION. SUITABLE FOR MOBILE HOME INSTALLATION IF INSTALLED IN ACCORDANCE WITH THE CURRENT STANDARD CAN/CSA Z240MH SERIES GAS EQUIPPED MOBILE HOMES. IN CANADA OR IN THE UNITED STATES THE MANUFACTURED HOME CONSTRUCTION AND SAFETY STANDARD, TITLE 24 CFR, PART 3280. WHEN THIS US STANDARD IS NOT APPLICABLE USE THE STANDARD FOR FIRE SAFETY CRITERIA FOR MANUFACTURED HOME INSTALLATIONS, SITES AND COMMUNITIES, ANSI / NFPA 501A.

HOMOLOGUE POUR INSTALLATION DANS UNE CHAMBRE A COUCHER, UNE SALLE DE BAIN ET UN STUDIO. APPROPRIE POUR INSTALLATION DANS UNE MAISON MOBILE SI SON INSTALLATION CONFORME AUX EXIGENCES DE LA NORME CAN/CSA Z240MH SERIE DE MAISONS MOBILES EQUIPEES AU GAZ, EN VIGUEUR AU CANADA OU AUX ETATS-UNIS DE LA NORME DE SECURITE ET DE CONSTRUCTION DE MAISONS MANUFACTUREES, TITRE 24 CFR, SECTION 3280. DANS LE CAS OU CETTE NORME D'ETATS-UNIS NE PEUT ETRE APPLIQUEE, SE REFERER A LA NORME RELATIVE AU CRITERE DE MESURES DE SECURITE CONTRE L'INCENDIE POUR LES INSTALLATIONS DANS LES MAISONS MANUFACTUREES, LES SITES ET LES COMMUNAUTES, ANS/NFPA 501A.

ETL LISTED **US**
Intertek

MANIFOLD PRESSURE: 3.5 INCHES W.C. (NG)
PRESSION AU COLLECTEUR: 3.5" D'UNE COLONNE D'EAU (GN)

MIN SUPPLY PRESSURE: 4.5" W.C. (NG)
PRESSION D'ALIMENTATION MIN: 4.5" D'UNE COLONNE D'EAU (GN)

MAX. SUPPLY PRESSURE: 7" W.C. (NG)
PRESSION D'ALIMENTATION MAX: 7" D'UNE COLONNE D'EAU (GN)

AFUE: 64%

MODEL **GDS25N**

0-2000ft 24,500 BTU/h
2000-4500ft 22,000 BTU/h
16,000 BTU/h

ALTITUDE / ELEVATION INPUT / ALIMENTATION REDUCED INPUT / ALIMENTATION REDUITE

0-2000ft 23,000 BTU/h
2000-4500ft 20,000 BTU/h
14,000 BTU/h

MODEL **GDS25P**

MANIFOLD PRESSURE: 10 INCHES W.C. (LP)
PRESSION AU COLLECTEUR: 10" D'UNE COLONNE D'EAU (P)

MIN SUPPLY PRESSURE: 11" W.C. (LP)
PRESSION D'ALIMENTATION MIN: 11" D'UNE COLONNE D'EAU (P)

MAX. SUPPLY PRESSURE: 13" W.C. (LP)
PRESSION D'ALIMENTATION MAX: 13" D'UNE COLONNE D'EAU (P)

AFUE: 64%

NOT FOR USE WITH SOLID FUEL
FOR USE WITH GLASS DOORS CERTIFIED WITH THIS UNIT ONLY.
WARNING: DO NOT ADD ANY MATERIAL TO THE APPLIANCE, WHICH WILL COME IN CONTACT WITH THE FLAMES, OTHER THAN THAT SUPPLIED BY THE MANUFACTURER WITH THE APPLIANCE.
ELECTRICAL RATING: 115V 1.5AMP 60HZ
THE APPLIANCE MUST BE VENTED USING THE APPROPRIATE WOLF STEEL VENT KITS. SEE OWNERS INSTALLATION MANUAL FOR VENTING SPECIFICS. MINIMUM AND MAXIMUM VERTICAL VENT LENGTHS ARE 3 FEET AND 40 FEET RESPECTIVELY.

UN COMBUSTIBLE SOLIDE NE DOIT PAS ETRE UTILISE AVEC CET APPAREIL
UTILISER AVEC LES PORTES VITREES HOMOLOGUEES SEULEMENT AVEC CETTE UNITE.
AVERTISSEMENT: N'AJOUTEZ PAS A CET APPAREIL AUCUN MATERIAU DEVANT ENTRER EN CONTACT AVEC LES FLAMMES AUTRE QUE CELUI QUI EST FOURNI AVEC CET APPAREIL PAR LE FABRICANT.
CLASS.: 115V 1.5AMP 60HZ L'APPAREIL DOIT EVACUER SES GAZ EN UTILISANT L'ENSEMBLE D'EVACUATION PROPRE A WOLF STEEL. REFERER AU MANUEL D'INSTALLATION DE PROPRIETAIRE POUR L'EVACUATION PRECISE. LES LONGUEURS VERTICALES MINIMALES ET MAXIMALES SONT 3 PIEDS ET 40 PIEDS RESPECTIVEMENT.

MINIMUM AND MAXIMUM HORIZONTAL VENT LENGTHS ARE 10 INCHES AND 20 FEET RESPECTIVELY. PROPER REINSTALLATION AND RESEALING IS NECESSARY AFTER SERVICING THE VENT-AIR INTAKE SYSTEM.

MINIMUM CLEARANCE TO COMBUSTIBLE MATERIAL:

A	4"	B/W (M/A)	B/W (M/A)
B	2"		
C	2"		

VENT TOP TO CEILING FROM STOVE TOP 48"

VENT BOTTOM TO CEILING FROM STOVE TOP 48"

VENT SIDES TO CEILING FROM STOVE TOP 48"

DEGAGEMENTS MINIMAUX DES MATERIAUX COMBUSTIBLES:

A	4"	B/W (M/A)	B/W (M/A)
B	2"		
C	2"		

EVENT SUPERIEUR 2" ENTRE LE DESSUS DU FOYER ET LE PLAFOND 48"

EVENT INFERIEUR 1" COTES DE L'EVENT 1"

WOLF STEEL LTD.
24 NAPOLEON ROAD, BARRIE, ONTARIO L4M 4Y8 CANADA

SERIAL NUMBER / NO. DESERIE **GDS/CDV25**

W385-0330 / E

INSTALLER: It is your responsibility to check off the appropriate box on the rating plate according to the model, venting and gas type of the unit.

For rating plate location, see "INSTALLATION OVERVIEW" section.

This illustration is for reference only. Refer to the rating plate on the appliance for accurate information.

3.0 VENTING

WARNING

RISK OF FIRE, MAINTAIN SPECIFIED AIR SPACE CLEARANCES TO VENT PIPE AND APPLIANCE.

IF VENTING IS INCLUDED WITH SPACERS THE VENT SYSTEM MUST BE SUPPORTED EVERY 3 FEET FOR BOTH VERTICAL AND HORIZONTAL RUNS. USE SUPPORTS OR EQUIVALENT NON-COMBUSTIBLE STRAPPING TO MAINTAIN THE REQUIRED CLEARANCE FROM COMBUSTIBLES. USE WOLF STEEL LTD. SUPPORT RING ASSEMBLY W010-0370 OR EQUIVALENT NON-COMBUSTIBLE STRAPPING TO MAINTAIN THE MINIMUM CLEARANCE TO COMBUSTIBLES FOR BOTH VERTICAL AND HORIZONTAL RUNS. SPACERS ARE ATTACHED TO THE INNER PIPE AT PREDETERMINED INTERVALS TO MAINTAIN AN EVEN AIR GAP TO THE OUTER PIPE. THIS GAP IS REQUIRED FOR SAFE OPERATION. A SPACER IS REQUIRED AT THE START, MIDDLE AND END OF EACH ELBOW TO ENSURE THIS GAP IS MAINTAINED. THESE SPACERS MUST NOT BE REMOVED.

THIS APPLIANCE USES A 4" EXHAUST / 7" AIR INTAKE VENT PIPE SYSTEM.

Refer to the section applicable to your installation.

For safe and proper operation of the appliance follow the venting instruction exactly. Deviation from the minimum vertical vent length can create difficulty in burner start-up and/or carboning. Under extreme vent configurations, allow several minutes (5-15) for the flame to stabilize after ignition. Vent lengths that pass through unheated spaces (attics, garages, crawl spaces) should be insulated with the insulation wrapped in a protective sleeve to minimize condensation. Provide a means for visually checking the vent connection to the appliance after the appliance is installed. Use a firestop, vent pipe shield or attic insulation shield when penetrating interior walls, floor or ceiling.

NOTE: If for any reason the vent air intake system is disassembled; reinstall per the instructions provided for the initial installation.

7.1

3.1 VENTING LENGTHS AND COMPONENTS

Use only Wolf Steel, Simpson Dura-Vent, Selkirk Direct Temp, American Metal Amerivent or Metal-Fab venting components. Minimum and maximum vent lengths, for both horizontal and vertical installations, and air terminal locations for either system are set out in this manual and must be adhered to. For Simpson Dura-Vent, Selkirk Direct Temp, American Metal Amerivent and Metal-Fab follow the installation procedure provided with the venting components.

A starter adaptor must be used with the following vent systems and may be purchased from the corresponding supplier:

PART	4"/7"	SUPPLIER	WEBSITE
Duravent	GDS924N	Wolf Steel	www.duravent.com
Amerivent	4DSC-N2	American Metal	www.americanmetalproducts.com
Direct Temp	4DT-AAN	Selkirk	www.selkirkcorp.com
SuperSeal	4DNA	Metal-Fab	www.mtlfab.com

*** For Simpson Dura-Vent, Selkirk Direct Temp, American Metal Amerivent and Metal-Fab follow the installation procedure found on the website for your venting supplier.**

For vent systems that provide seals on the inner exhaust flue, only the outer air intake joints must be sealed using a red high temperature silicone (RTV). This same sealant may be used on both the inner exhaust and outer intake vent pipe joints of all other approved vent systems except for the exhaust vent pipe connection to the appliance flue collar which must be sealed using the black high temperature sealant Mill Pac.

When using Wolf Steel venting components, use only approved Wolf Steel termination kits: wall terminal kit **GD175** (7/12' of venting included), or 1/12 to 7/12 pitch roof terminal kit **GD110**, 8/12 to 12/12 roof terminal kit **GD111**, flat roof terminal kit **GD112** or periscope kit **GD180** (for wall penetration below grade) in conjunction with the appropriate venting components.

For optimum flame appearance and appliance operation, keep the vent length and number of elbows to a minimum. It is recommended that all horizontal runs have a minimum 1/4" rise per foot. The air terminal must remain unobstructed at all times. Examine the air terminal at least once a year to verify that it is unobstructed and undamaged. Rigid and flexible venting systems must not be combined. Different venting manufacturers components must not be combined.

These vent kits allow for either horizontal or vertical venting of the appliance. The maximum allowable horizontal run is 20 feet. The maximum allowable vertical vent length is 40 feet. The maximum number of vent connections is two horizontally or three vertically (excluding the appliance and the air terminal connections) when using flexible venting.

Deviation from the minimum vertical vent length can create difficulty in burner start-up and/or carboning. Use an adjustable pipe as the final length of rigid piping to the stove for ease of installation.

8.5

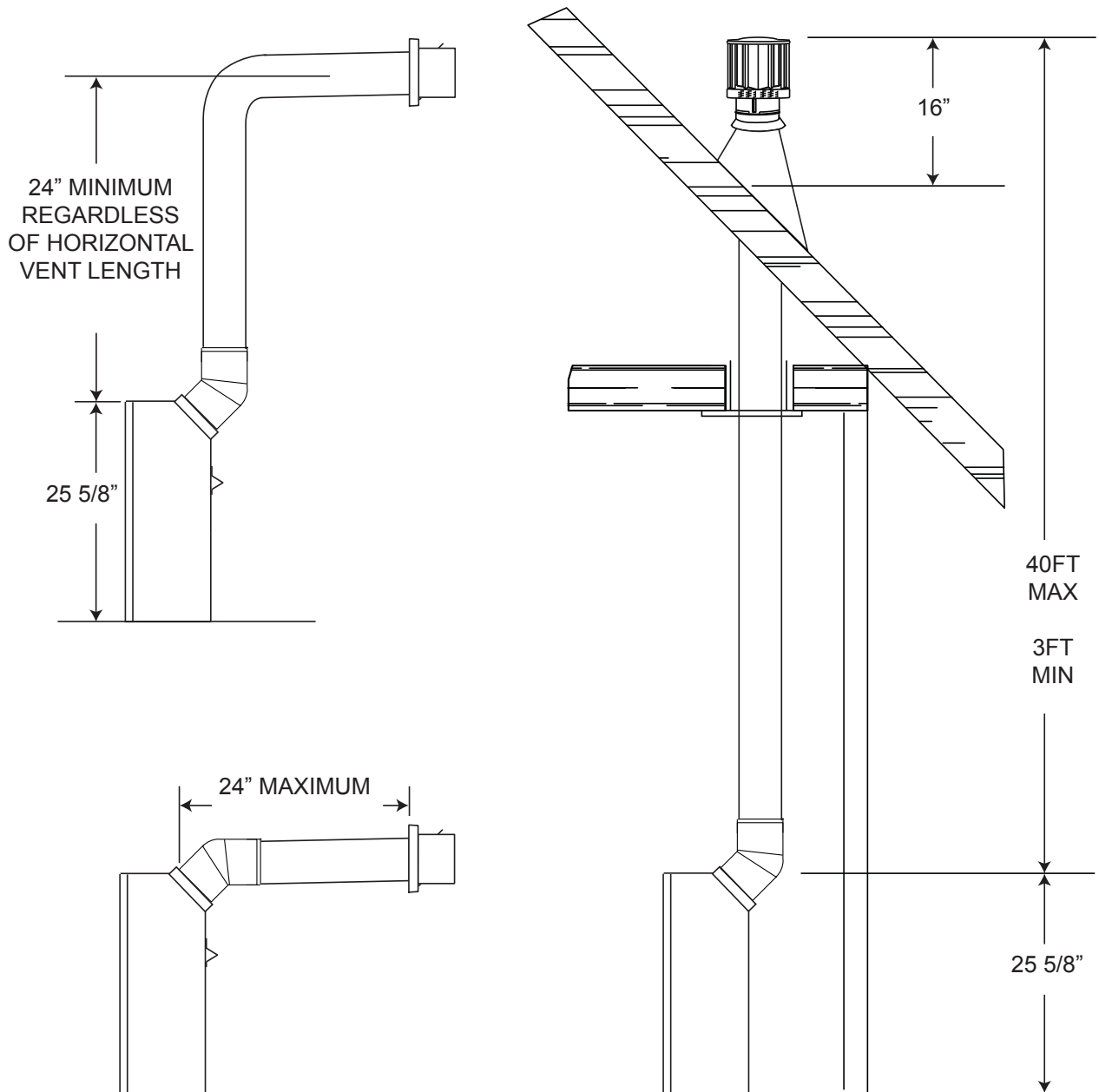

The maximum horizontal run with a 57" vertical rise immediately above the appliance is 20 feet.

3.2 SPECIAL VENT INSTALLATIONS

3.2.1 PERISCOPE TERMINATION

Use the periscope kit to locate the air termination above grade. The periscope must be installed so that when final grading is completed, the bottom air slot is located a minimum of 12" above grade. The maximum allowable vent length is 10'.

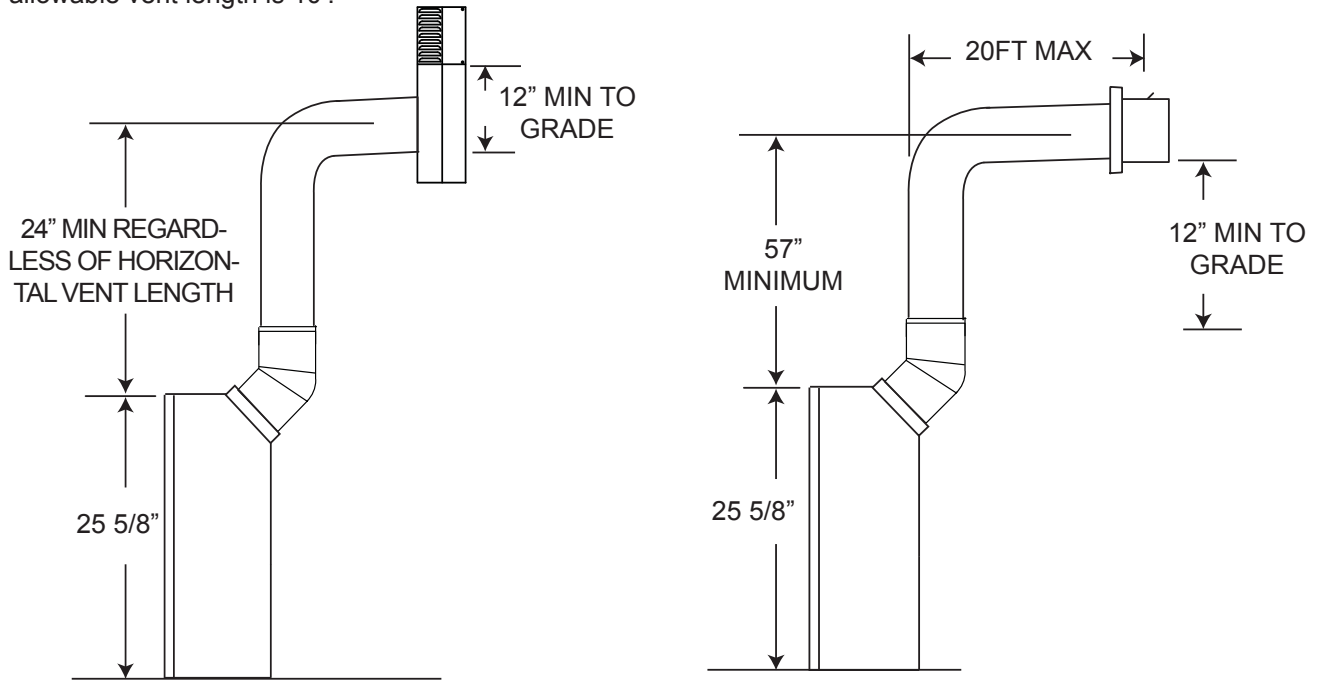

BELOW GRADE INSTALLATION
 MAXIMUM 10FT VENT LENGTH
 USE GD201 PERISCOPE KIT
**HORIZONTAL RUN NOT TO EXCEED
 VERTICAL RISE**

MAXIMUM HORIZONTAL RUN

3.2.2 CORNER TERMINATION

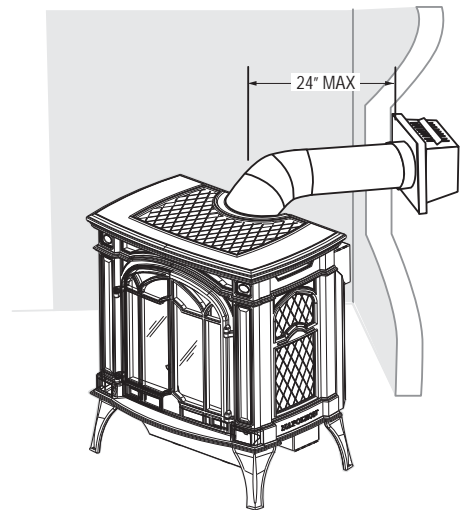

3.3 VENT TERMINAL CLEARANCES

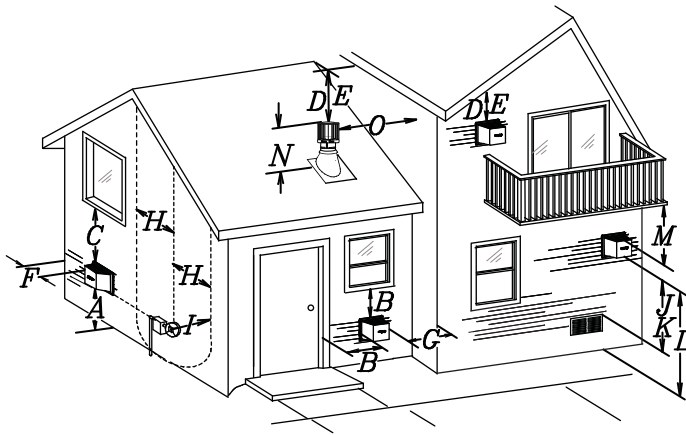

COVERED BALCONY APPLICATIONS ††*

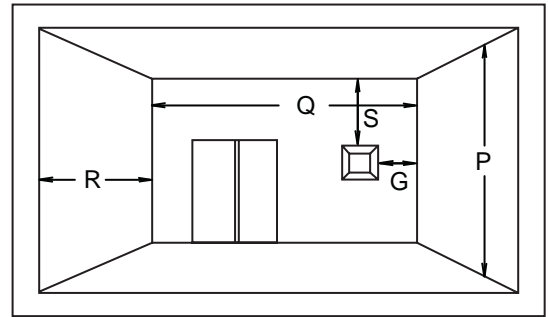

Q_{MIN}	= 3 feet
R_{MAX}	= 2 x Q_{ACTUAL}
R_{MAX}	≤ 15 feet

INSTALLATIONS			
	CANADA	U.S.A.	
A	12"	12"	Clearance above grade, veranda porch, deck or balcony.
B	12" ^Δ	9" ^Δ	Clearance to windows or doors that open.
C	12" *	12" *	Clearance to permanently closed windows.
D	18" **	18" **	Vertical clearance to ventilated soffits located above the terminal within a horizontal distance of 2' from the center line of the terminal.
E	12" **	12" **	Clearance to unventilated soffit.
F	0"	0"	Clearance to an outside corner wall.
G	0" ***	0" ***	Clearance to an inside non -combustible corner wall or protruding non -combustible obstructions (chimney, etc.).
	2" ***	2" ***	Clearance to an inside combustible corner wall or protruding combustible obstructions (vent chase, etc.).
H	3'	3' ****	Clearance to each side of the center line extended above the meter / regulator assembly to a maximum vertical distance of 15'.
I	3'	3' ****	Clearance to a service regulator vent outlet.
J	12"	9"	Clearance to a non-mechanical air supply inlet to the building or a combustion air inlet to any other appliance.
K	6'	3' †	Clearance to a mechanical air supply inlet.
L	7' ‡	7' ****	Clearance above a paved sidewalk or paved driveway located on public property.
M	12" ††	12" ****	Clearance under a veranda, porch or deck.
N	16"	16"	Clearance above the roof.
O	2' †*	2' †*	Clearance from an adjacent wall including neighbouring buildings.
P	8'	8'	Roof must be non -combustible without openings.
Q	3'	3'	See chart for wider wall dimensions.
R	6'	6'	See chart for deeper wall dimensions. The terminal shall not be installed on any wall that has an opening between the terminal and the open side of the structure.
S	12"	12"	Clearance under a covered balcony

^Δ The terminal shall not be located less than 6 feet under a window that opens on a horizontal plane in a structure with three walls and a roof.

* Recommended to prevent condensation on windows and thermal breakage

** It is recommended to use a heat shield and to maximize the distance to vinyl clad soffits.

*** The periscope requires a minimum 18 inches clearance from an inside corner.

**** This is a recommended distance. For additional requirements check local codes.

† 3 feet above if within 10 feet horizontally.

‡ A vent shall not terminate where it may cause hazardous frost or ice accumulations on adjacent property surfaces.

†† Permitted only if the veranda, porch, or deck is fully open on a minimum of two sides beneath the floor.

†* Recommended to prevent recirculation of exhaust products. For additional requirements check local codes.

††* Permitted only if the balcony is fully open on a minimum of one side.

NOTE: Clearances are in accordance with local installation codes and the requirements of the gas supplier.

3.4 DEFINITIONS

For the following symbols used in the venting calculations and examples are:

> - greater than

≥ - equal to or greater than

< - less than

≤ - equal to or less than

H_T - total of both horizontal vent lengths (H_R) and offsets (H_O) in feet

H_R - combined horizontal vent lengths in feet

H_O - offset factor: .03 (total degrees of offset - 135°*) in feet

V_T - combined vertical vent lengths in feet

 14.2

3.5 ELBOW VENT LENGTH VALUES

	<u>FEET</u>	<u>INCHES</u>
1°	0.03	0.5
15°	0.45	6.0
30°	0.9	11.0
45°*	1.35	16.0
90°*	2.7	32.0

* The first 45° and 90° offset has a zero value and is shown in the formula as -45° and -90° respectively or -135° when combined.

 15.2

3.6 HORIZONTAL TERMINATION

$(H_T) \leq (V_T)$

Simple venting configuration (only one 45° and 90° elbow)

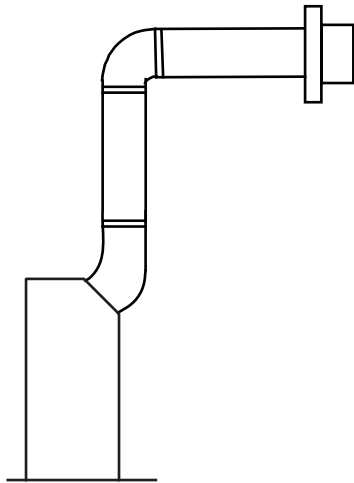

REQUIRED VERTICAL RISE IN FEET V_T

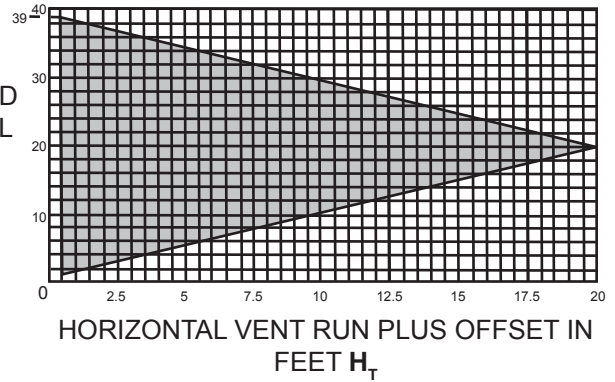

For vent configurations requiring more than one 45° elbow and 90° elbow, the following formulas apply:

Formula 1: $H_T \leq V_T$

Formula 2: $H_T + V_T \leq 40$ feet

Example:

$V_1 = 8$ FT

$V_T = V_1 = 8$ FT

$H_1 = 2.5$ FT

$H_2 = 2$ FT

$H_R = H_1 + H_2 = 2.5 + 2 = 4.5$ FT

$H_O = .03$ (one 45° elbow + two 90° elbows - 135°) = $.03$ (225 - 135°) = 2.7 FT

$H_T = H_R + H_O = 4.5 + 2.7 = 7.2$ FT

$H_T + V_T = 7.2 + 8 = 15.2$ FT

Formula 1: $H_T \leq V_T$
 $7.2 \leq 8$

Formula 2: $H_T + V_T \leq 40$ FT
 $15.2 \leq 40$

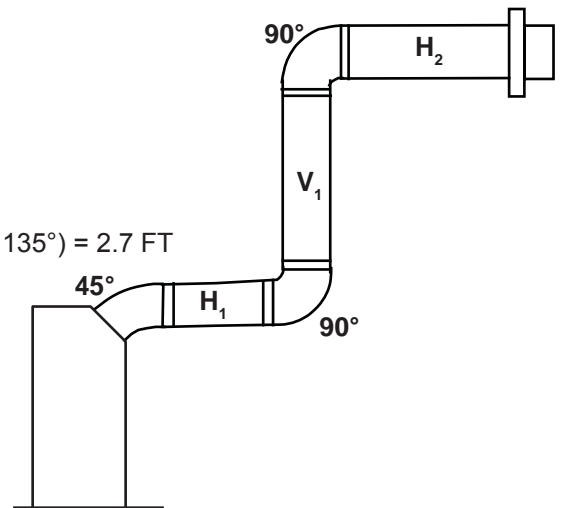

Since both formulas are met, this vent configuration is acceptable.

$(H_T) > (V_T)$

Simple venting configuration (only one 45° and 90° elbow)

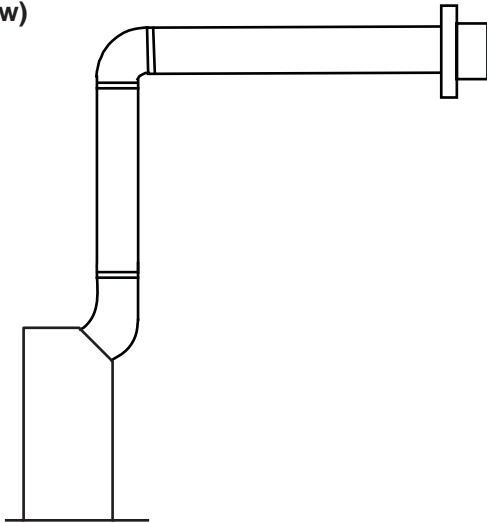

See graph to determine the required vertical rise V_T for the required horizontal run H_T

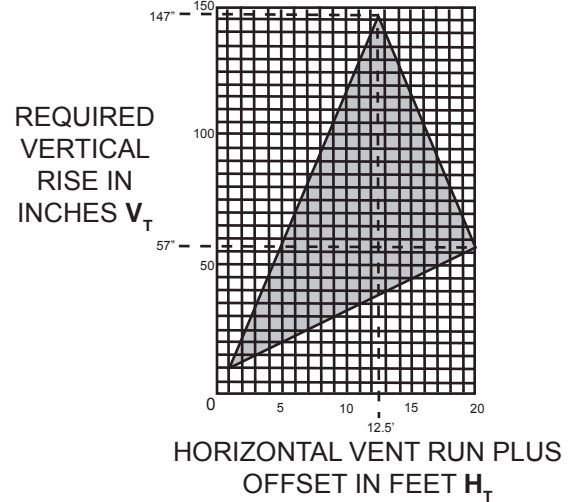

The shaded area within the lines represents acceptable values for H_T and V_T

For vent configurations requiring more than one 45° elbow and 90° elbow, the following formulas apply:

Formula 1: $H_T \leq 4.2 V_T$

Formula 2: $H_T + V_T \leq 24.75$ feet

Example:

$V_1 = 4$ FT

$V_2 = 1.5$ FT

$V_T = V_1 + V_2 = 4$ FT + 1.5 FT = 5.5 FT

$H_1 = 2$ FT

$H_2 = 1$ FT

$H_3 = 1$ FT

$H_4 = 1.5$ FT

$H_R = H_1 + H_2 + H_3 + H_4 = 2 + 1 + 1 + 1.5 = 5.5$ FT

$H_O = .03$ (one 45° elbow + four 90° elbows - 135°) = $.03$ (405 - 135) = 8.1 FT

$H_T = H_R + H_O = 5.5 + 8.1 = 13.6$ FT

$H_T + V_T = 13.6 + 5.5 = 19.1$ FT

Formula 1: $H_T \leq 4.2 V_T$

$4.2 V_T = 4.2 \times 5.5$ FT = 23.1 FT

$13.6 \leq 23.1$

Formula 2: $H_T + V_T \leq 24.75$ FT

$19.1 \leq 24.75$

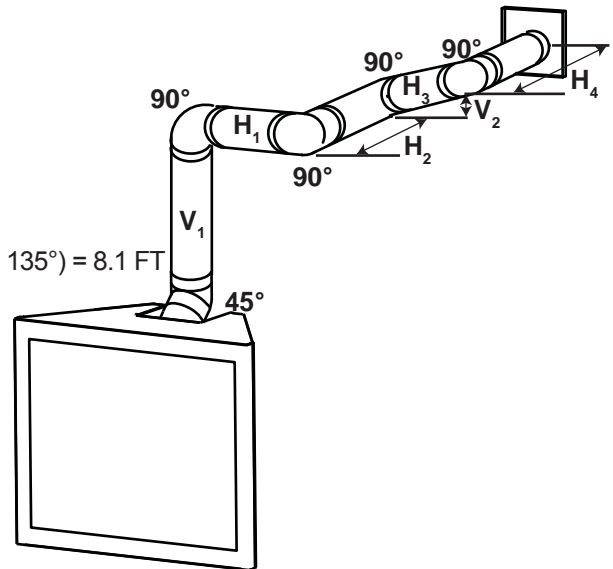

Since both formulas are met, this vent configuration is acceptable.

3.7 VERTICAL TERMINATION

$(H_T) \leq (V_T)$

Simple venting configurations.

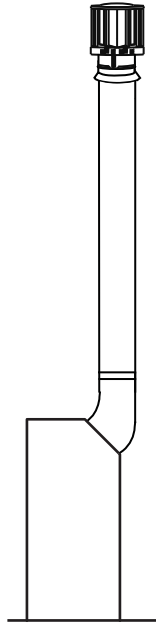

See graph to determine the required vertical rise V_T for the required horizontal run H_T .

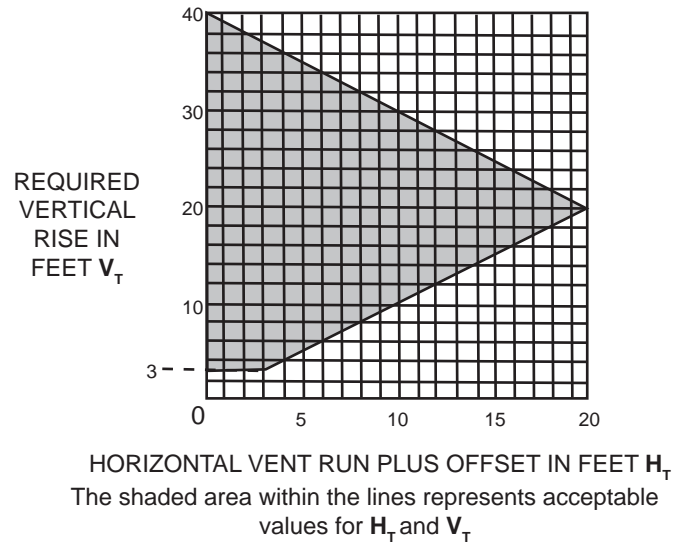

For vent configurations requiring more than one 45° and one 90° elbow, the following formulas apply:

Formula 1: $H_T \leq V_T$

Formula 2: $H_T + V_T \leq 40$ feet

Example:

$V_1 = 5$ FT

$V_2 = 10$ FT

$V_T = V_1 + V_2 = 5 + 10 = 15$ FT

$H_1 = 3$ FT

$H_2 = 2.5$ FT

$H_R = H_1 + H_2 = 3 + 2.5 = 5.5$ FT

$H_O = .03$ (one 45° + three 90° elbows - 135°)

$= .03 (45 + 270 - 135) = 5.4$ FT

$H_T = H_R + H_O = 5.5 + 5.4 = 10.9$ FT

$H_T + V_T = 10.9 + 15 = 25.9$ FT

Formula 1: $H_T \leq V_T$
 $10.9 \leq 15$

Formula 2: $H_T + V_T \leq 40$ FT
 $25.9 \leq 40$

Since both formulas are met, this vent configuration is acceptable.

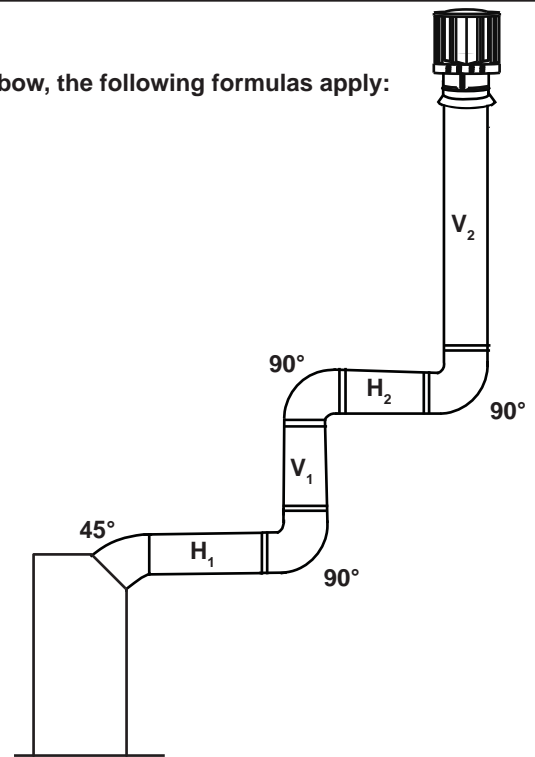

18.3

$(H_T) > (V_T)$

Simple venting configurations.

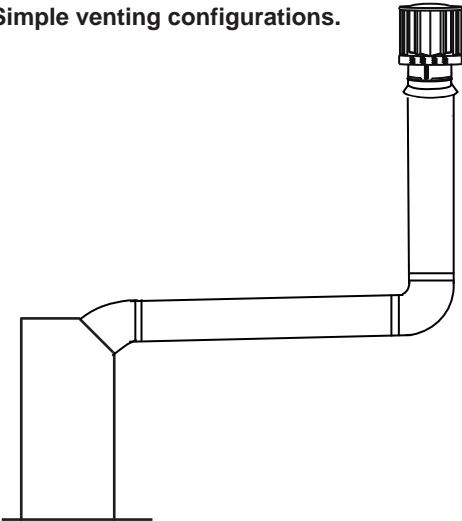

See graph to determine the required vertical rise V_T for the required horizontal run H_T .

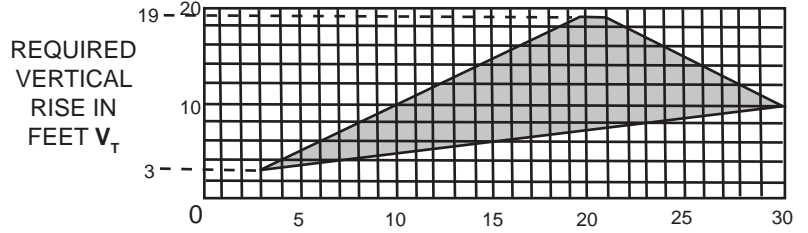

HORIZONTAL VENT RUN PLUS OFFSET IN FEET H_T
The shaded area within the lines represents acceptable values for H_T and V_T

For vent configurations requiring more than one 45° and one 90° elbow, the following formulas apply:

Formula 1: $H_T \leq 3V_T$

Formula 2: $H_T + V_T \leq 40$ feet

Example:

$V_1 = 1$ FT
 $V_2 = 1.5$ FT
 $V_T = V_1 + V_2 = 1 + 1.5 = 2.5$ FT
 $H_1 = 6$ FT
 $H_2 = 2$ FT
 $H_R = H_1 + H_2 = 6 + 2 = 8$ FT
 $H_O = .03$ (one 45° + three 90° elbows - 135°)
 $= .03 (45 + 270 - 135°) = 5.4$ FT
 $H_T = H_R + H_O = 8 + 5.4 = 13.4$ FT
 $H_T + V_T = 13.4 + 2.5 = 15.9$ FT

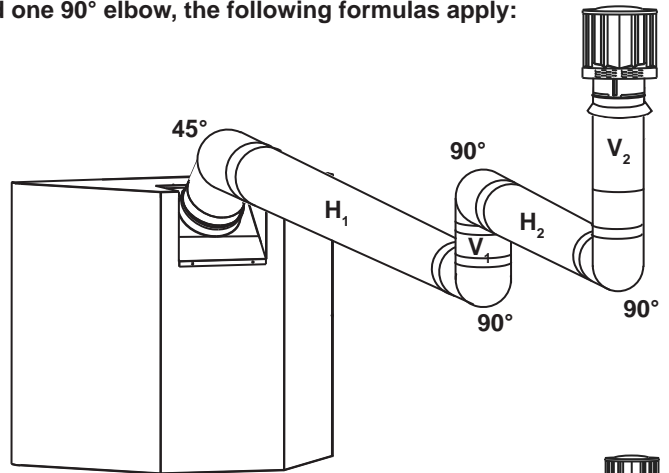

Formula 1: $H_T \leq 3V_T$
 $3V_T = 3 \times 2.5 = 7.5$ FT
 $13.4 > 7.5$

Since this formula is not met, this vent configuration is **unacceptable**.

Formula 2: $H_T + V_T \leq 40$ FT
 $15.9 \leq 40$

Since only formula 2 is met, this vent configuration is unacceptable and a new fireplace location or vent configuration will need to be established to satisfy both formulas.

Example:

$V_1 = 1.5$ FT
 $V_2 = 8$ FT
 $V_T = V_1 + V_2 = 1.5 + 8 = 9.5$ FT
 $H_1 = 1$ FT
 $H_2 = 1$ FT
 $H_3 = 10.75$ FT
 $H_R = H_1 + H_2 + H_3 = 1 + 1 + 10.75 = 12.75$ FT
 $H_O = .03$ (three 90° elbows + two 45° elbows - 135°)
 $= .03 (270 + 90 - 135°) = 6.75$ FT
 $H_T = H_R + H_O = 12.75 + 6.75 = 19.5$ FT
 $H_T + V_T = 19.5 + 9.5 = 29$ FT

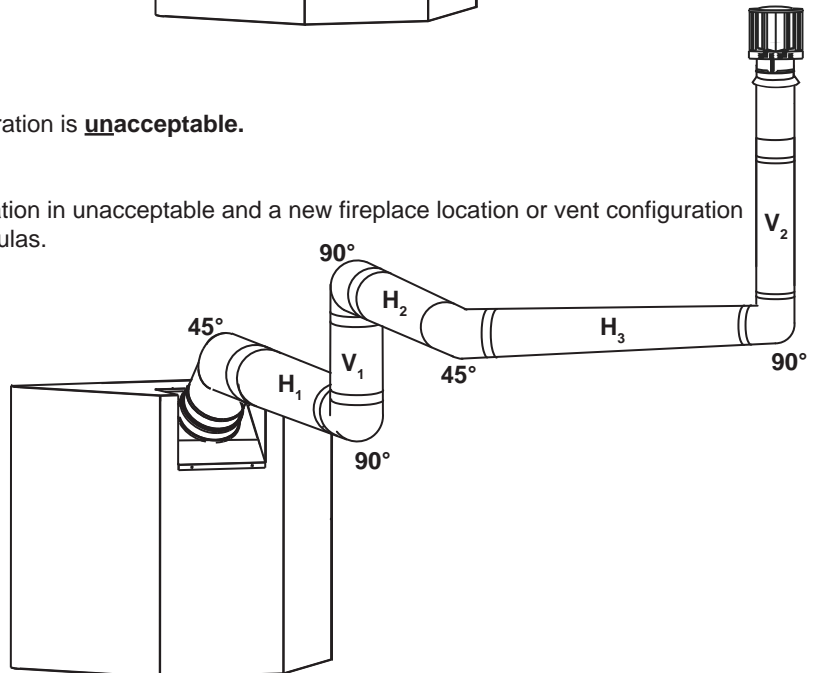

Formula 1: $H_T \leq 3V_T$
 $3V_T = 3 \times 9.5 = 28.5$ FT
 $19.5 \leq 28.5$

Formula 2: $H_T + V_T \leq 40$ FT
 $29 \leq 40$

Since both formulas are met, this vent configuration is acceptable.

3.8 VERTICAL THROUGH EXISTING CHIMNEY

This appliance is designed to be attached to a 3" co-linear aluminum flex vent system running the full length of a masonry chimney.

The flex liner accommodates any contours of a masonry chimney, however, it is necessary to keep the flexible liner as straight as possible. The inlet air collar of the termination cap must be connected to the air intake pipe.

Use Simpson Duravent Chimney Liner Termination Kit - 923GK (Base plate and Co-Linear to Co-Axial Adaptor). Follow manufacturers (Simpson Dura-Vent) installation instructions.

When installing the appliance to this system, Duravent vent components must be used. You must start with a Duravent adaptor, GDS924N, directly off the appliance. The GDS924N is only available at your local authorized dealer.

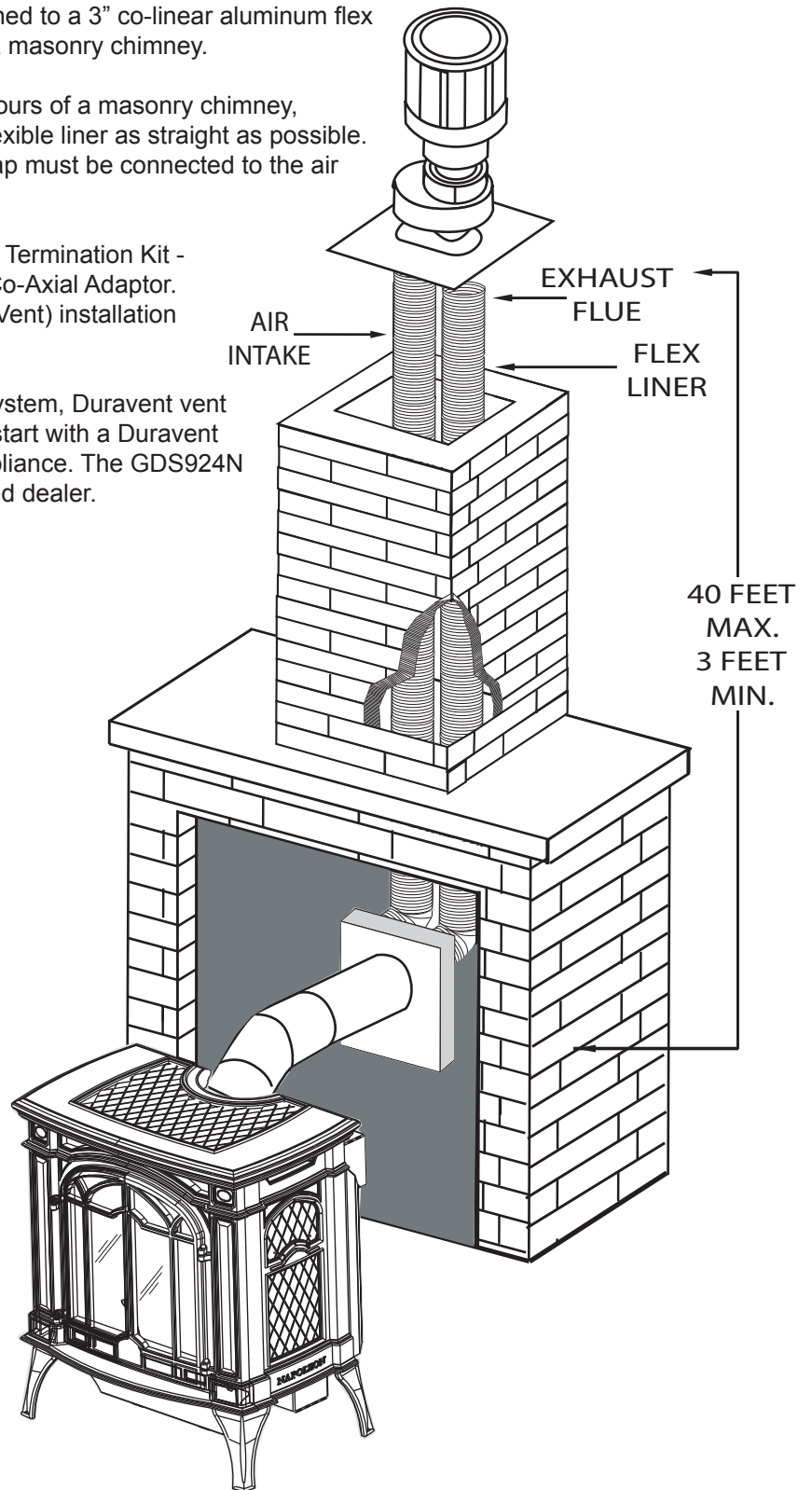

4.0 INSTALLATION

WARNING

FOR SAFE AND PROPER OPERATION OF THE APPLIANCE, FOLLOW THE VENTING INSTRUCTIONS EXACTLY.

ALL INNER EXHAUST AND OUTER INTAKE VENT PIPE JOINTS MAY BE SEALED USING EITHER RED RTV HIGH TEMP SILICONE SEALANT W573-0002 (NOT SUPPLIED) OR BLACK HIGH TEMP MILL PAC W573-0007 (NOT SUPPLIED) WITH THE EXCEPTION OF THE APPLIANCE EXHAUST FLUE COLLAR WHICH MUST BE SEALED USING MILL PAC.

IF USING PIPE CLAMPS TO CONNECT VENT COMPONENTS, 3 SCREWS MUST ALSO BE USED TO ENSURE THE CONNECTION CANNOT SLIP OFF.

DO NOT CLAMP THE FLEXIBLE VENT PIPE.

RISK OF FIRE, EXPLOSION OR ASPHYXIATION. IMPROPER SUPPORT OF THE ENTIRE VENTING SYSTEM MAY ALLOW VENT TO SAG AND SEPARATE. USE VENT RUN SUPPORTS AND CONNECT VENT SECTIONS PER INSTALLATION INSTRUCTIONS.

RISK OF FIRE, DO NOT ALLOW LOOSE MATERIALS OR INSULATION TO TOUCH THE VENT PIPE. REMOVE INSULATION TO ALLOW FOR THE INSTALLATION OF THE ATTIC SHIELD AND TO MAINTAIN CLEARANCES TO COMBUSTIBLES.

68.2A

4.1 WALL AND CEILING PROTECTION

WARNING

DO NOT FILL THE SPACE BETWEEN THE VENT PIPE AND ENCLOSURE WITH ANY TYPE OF MATERIAL. DO NOT PACK INSULATION OR COMBUSTIBLES BETWEEN CEILING FIRESTOPS. ALWAYS MAINTAIN SPECIFIED CLEARANCES AROUND VENTING AND FIRESTOP SYSTEMS. INSTALL WALL SHIELDS AND FIRESTOPS AS SPECIFIED. FAILURE TO KEEP INSULATION OR OTHER MATERIALS AWAY FROM VENT PIPE MAY CAUSE FIRE.

70.1

4.1.1 HORIZONTAL INSTALLATION

! WARNING
THE FIRESTOP ASSEMBLY MUST BE INSTALLED WITH THE VENT SHIELD TO THE TOP.
TERMINALS MUST NOT BE RECESSED INTO A WALL OR SIDING MORE THAN THE DEPTH OF THE RETURN FLANGE OF THE MOUNTING PLATE.

This application occurs when venting through an exterior wall. Having determined the correct height for the air terminal location, cut and frame a hole in the exterior wall as illustrated to accommodate the firestop assembly. Dry fit the firestop assembly before proceeding to ensure the brackets on the rear surface fit to the inside surface of the horizontal framing.

The length of the vent shield may be cut shorter for combustible walls that are less than 8 1/2" thick but the vent shield must extend the full depth of the combustible wall.

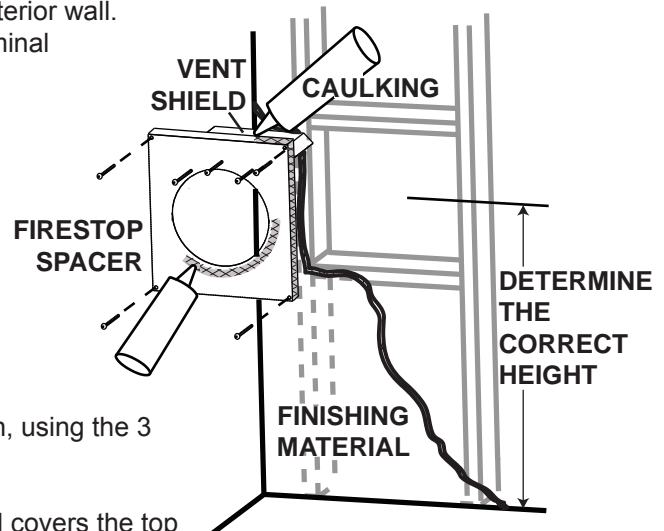

- A. Assemble the shield to the spacer as shown, using the 3 shorter screws supplied.
- B. Place the firestop top so that the vent shield covers the top of the vent within the opening. Ensure that both spacer and shield maintain the required clearance to combustibles.
- C. Secure the spacer in place using the 4 longer screws supplied. Once the vent pipe is installed in its final position, apply sealant between the pipe and the firestop spacer.

20.5A

4.1.2 VERTICAL INSTALLATION

This application occurs when venting through a roof. Installation kits for various roof pitches are available from your authorized dealer / distributor. See accessories to order specific kits required.

- A. Determine the air terminal location, cut and frame a square opening as illustrated in the ceiling and the roof to provide the minimum 1" clearance between the vent pipe and any combustible material. Try to center the vent pipe location midway between two joists to prevent having to cut them. Use a plumb bob to line up the center of the openings. A vent pipe shield will prevent any materials such as insulation, from filling up the 1" air space around the pipe. Nail headers between the joist for extra support.
- B. Apply a bead of caulking (not supplied) to the framework or to the Wolf Steel vent pipe shield plate or equivalent (in the case of a finished ceiling), and secure over the opening in the ceiling. A firestop must be placed on the bottom of each framed opening in a roof or ceiling that the venting system passes through. Apply a bead of caulking all around and place a firestop spacer over the vent shield to restrict cold air from being drawn into the room or around the fireplace. Ensure that both spacer and shield maintain the required clearance to combustibles. Once the vent pipe is installed in its final position, apply sealant between the pipe and the firestop assembly.
- C. In the attic, slide the vent pipe collar down to cover up the open end of the shield and tighten. This will prevent any materials, such as insulation, from filling up the 1" air space around the pipe.

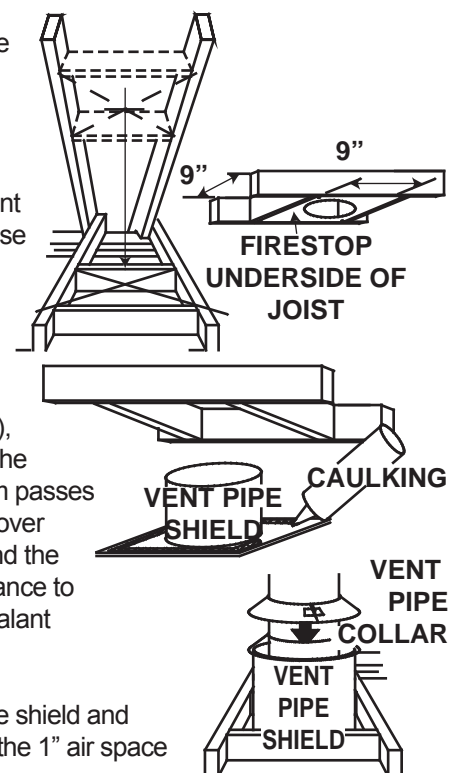

21.1

4.2 HORIZONTAL AIR TERMINAL INSTALLATION

! WARNING

TERMINALS MUST NOT BE RECESSED INTO A WALL OR SIDING MORE THAN THE DEPTH OF THE RETURN FLANGE OF THE MOUNTING PLATE.

DO NOT ALLOW THE INNER FLEX PIPE TO BUNCH UP ON HORIZONTAL OR VERTICAL RUNS AND ELBOWS. KEEP IT PULLED TIGHT.

- A. Stretch the inner flex pipe to the required length taking into account the additional length needed for the finished wall surface. Slip the vent pipe a minimum of 2" over the inner sleeve of the air terminal and secure with 3 #8 screws. Apply a heavy bead of the high temperature sealant W573-0007 Mill Pac (not supplied).

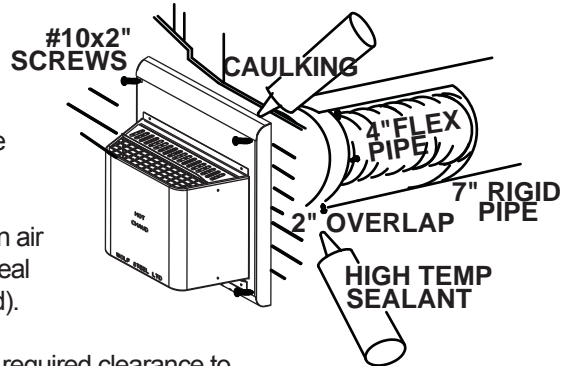

- B. Using the outer rigid pipe, slide over the outer combustion air sleeve of the air terminal and secure with 3 #8 screws. Seal using high temperature sealant W573-0002 (not supplied).

- C. Insert the vent pipes through the firestop maintaining the required clearance to combustibles. Holding the air terminal (lettering in an upright, readable position), secure to the exterior wall and make weather tight by sealing with caulking (not supplied).

- D. From inside the house, using silicone, seal between the vent pipe and the firestop. Then slide the black trim collar over the vent pipe up to the firestop.

- E. If more vent pipe needs to be used to reach the appliance, couple them together as illustrated. The vent system must be supported approximately every 3 feet for both vertical and horizontal runs. Use noncombustible strapping to maintain the minimum clearance to combustibles.

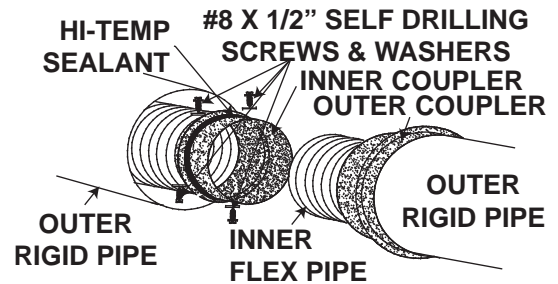

The air terminal mounting plate may be recessed into the exterior wall or siding no greater than the depth of its return flange.

23.7A

4.3 EXTENDED HORIZONTAL AND CORNER AIR TERMINAL INSTALLATION

A 45° corner installation can have 0" rise between the appliance combustion air collar and the air terminal. In this case, vent lengths must be kept to a maximum of 24". For longer vent lengths, a minimum vertical rise of 24" is required.

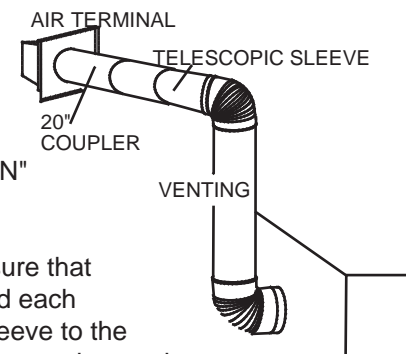

- A. Follow the instructions for "HORIZONTAL AIR TERMINAL INSTALLATION" section.
- B. Continue adding components alternating inner and outer vent pipes. Ensure that all inner vent pipes and elbows have sufficient vent spacers attached and each component is securely fastened to the one prior. Attach the telescopic sleeve to the vent run. Secure and seal. To facilitate completion, attach inner and outer couplers to the air terminal.
- C. Install the air terminal. See "HORIZONTAL AIR TERMINAL INSTALLATION" section. Extend the outer telescopic sleeve; connect to the air terminal assembly. Fasten with self tapping screws and seal.

48.2

4.4 VERTICAL AIR TERMINAL INSTALLATION

! WARNING**MAINTAIN A MINIMUM 2" SPACE BETWEEN THE AIR INLET BASE AND THE STORM COLLAR.**

- A.** Fasten the roof support to the roof using the screws provided. The roof support is optional. In this case the venting is to be adequately supported using either an alternate method suitable to the authority having jurisdiction or the optional roof support.

- B.** Stretch the inner flex pipe to the required length. Slip the inner flex pipe a minimum of 2" over the inner pipe of the air terminal connector and secure with 3 #8 screws. Seal using a heavy bead of high temperature sealant W573-0007 (not supplied).

- C.** Repeat using the outer flex pipe, using a heavy bead of high temperature sealant W573-0002 (not supplied).

- D.** Thread the air terminal connector / vent pipe assembly down through the roof. The air terminal must be positioned vertically and plumb. Attach the air terminal connector to the roof support, ensuring that the top of the air terminal is 16" above the highest point that it penetrates the roof.

- E.** Remove nails from the shingles, above and to the sides of the air terminal connector. Place the flashing over the air terminal connector leaving a min. 3/4" of the air terminal connector showing above the top of the flashing. Slide the flashing underneath the sides and upper edge of the shingles. Ensure that the air terminal connector is properly centred within the flashing, giving a 3/4" margin all around. Fasten to the roof. Do not nail through the lower portion of the flashing. Make weather-tight by sealing with caulking. Where possible, cover the sides and top edges of the flashing with roofing material.

- F.** Aligning the seams of the terminal and air terminal connector, place the terminal over the air terminal connector making sure the vent pipe goes into the hole in the terminal. Secure with the three screws provided.

- G.** Apply a heavy bead of weatherproof caulking 2" above the flashing. Install the storm collar around the air terminal and slide down to the caulking. Tighten to ensure that a weather-tight seal between the air terminal and the collar is achieved.

- H.** If more vent pipe needs to be used to reach the appliance see "HORIZONTAL AIR TERMINAL INSTALLATION" section.

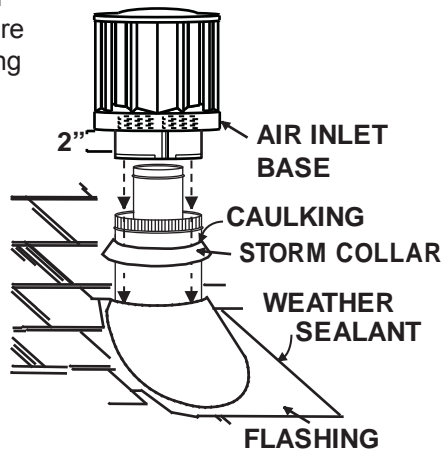
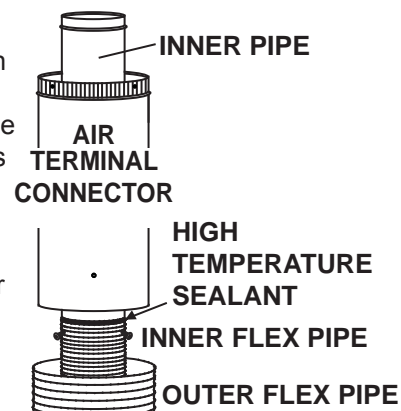
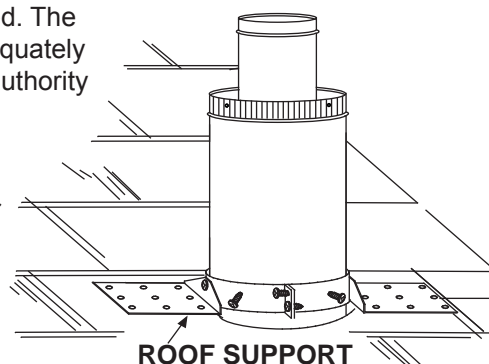

4.5 APPLIANCE VENT CONNECTION

- A. Attach the telescopic sleeve to the last section of rigid piping. Secure with screws and high temperature sealant W573-0002 (not supplied).
- B. Install the 4" aluminium flexible liner through the 45° elbow to the stove. Secure with 3 screws and flat washers. Seal the joint and screw holes using high temperature sealant W573-0007 (not supplied).
- C. Run a bead of high temperature sealant W573-0002 (not supplied) around the inside of the air intake collar. Insert the 45° elbow a minimum of 2" into the air intake collar.
- D. Run a bead of high temperature sealant W573-0002 (not supplied) around the inside of the 45° elbow. Pull the telescopic sleeve a minimum 2" into the 45° elbow. Secure with screws.

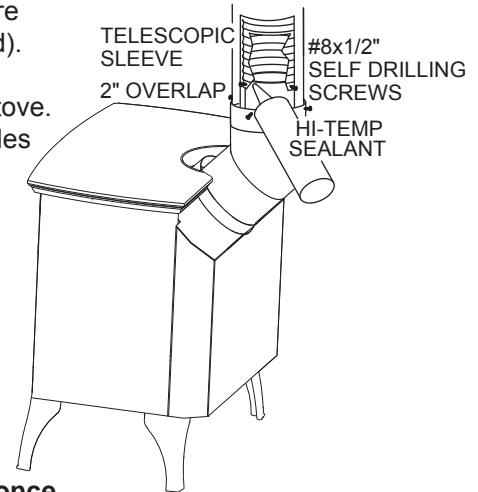

NOTE: Ensure that the sealant is not visible on the exterior pipes once installation is completed. An optional decorative black band is available for this use. (Standard with a GD175 and GD176 kit). In the event that the venting must be disassembled, care must be taken to reseal the venting.

4.6 GAS INSTALLATION

! WARNING
RISK OF FIRE, EXPLOSION OR ASPHYXIATION. ENSURE THERE ARE NO IGNITION SOURCES SUCH AS SPARKS OR OPEN FLAMES.
SUPPORT GAS CONTROL WHEN ATTACHING GAS SUPPLY PIPE TO PREVENT DAMAGING GAS LINE.
ALWAYS LIGHT THE PILOT WHETHER FOR THE FIRST TIME OR IF THE GAS SUPPLY HAS RUN OUT WITH THE GLASS DOOR OPENED OR REMOVED. PURGING OF THE GAS SUPPLY LINE SHOULD BE PERFORMED BY A QUALIFIED SERVICE TECHNICIAN. ASSURE THAT A CONTINUOUS GAS FLOW IS AT THE BURNER BEFORE CLOSING THE DOOR. ENSURE ADEQUATE VENTILATION. FOR GAS AND ELECTRICAL LOCATIONS, SEE "DIMENSION" SECTION.
HIGH PRESSURE WILL DAMAGE VALVE. DISCONNECT GAS SUPPLY PIPING BEFORE TESTING GAS LINE AT TEST PRESSURES ABOVE 1/2 PSIG.
VALVE SETTINGS HAVE BEEN FACTORY SET, DO NOT CHANGE.

Installation and servicing to be done by a qualified installer. **Do not use open flame.**

- A. Move the appliance into position and secure.
- B. If equipped with a flex connector the appliance is designed to accept a 1/2" gas supply. Without the connector it is designed to accept a 3/8" gas supply. The appliance is equipped with a manual shut off valve to turn off the gas supply to the appliance.
- C. Connect the gas supply in accordance to local codes. In the absence of local codes, install to the current CAN/CSA-B149.1 Installation Code in Canada or to the current National Fuel Gas Code, ANSI Z223.1 / NFPA 54 in the United States.
- D. When flexing any gas line, support the gas valve so that the lines are not bent or kinked.
- E. Check for gas leaks by brushing on a soap and water solution.

4.7 MOBILE HOME

This appliance is certified to be installed as an OEM (Original Equipment Manufacturer) installation in a manufactured home or mobile home and must be installed in accordance with the manufacturer's instructions and the Manufactured Home Construction and Safety Standard, Title 24 CFR, Part 3280, in the United States or the Mobile Home Standard, CAN/CSA Z240 MH Series, in Canada. This appliance is only for use with the type(s) of gas indicated on the rating plate. A conversion kit is supplied with the mobile home appliance.

This Mobile/Manufactured Home Listed appliance comes factory equipped with a means to secure the unit. Built in appliances are equipped with 1/4" diameter holes located in the front left and right corners of the base. Use #10 hex head screws, inserted through the holes in the base to secure. For free standing products contact your local authorized dealer / distributor for the appropriate securing kit. For mobile home installations, the appliance must be fastened in place. It is recommended that the appliance be secured in all installations. Always turn off the pilot and the fuel supply at the source, prior to moving the mobile home. After moving the mobile home and prior to lighting the appliance, ensure that the logs are positioned correctly.

This appliance is certified to be installed in an aftermarket permanently located, manufactured (mobile) home, where not prohibited by local codes.
This appliance is only for use with the type of gas indicated on the rating plate. This appliance is not convertible for use with other gases, unless a certified kit is used.

Conversion Kits

This appliance is field convertible between Natural Gas (NG) and Propane (LP).
To convert from one gas to another consult your Authorized dealer/distributor.

29.1

4.8 MINIMUM CLEARANCE TO COMBUSTIBLES

! WARNING
MINIMUM CLEARANCE TO COMBUSTIBLES MUST BE MAINTAINED OR A SERIOUS FIRE HAZARD COULD RESULT.
FRAMING OR FINISHING MATERIAL CLOSER THAN THE MINIMUMS LISTED MUST BE CONSTRUCTED ENTIRELY OF NON-COMBUSTIBLE MATERIALS (I.E. STEEL STUDS, CEMENT BOARD, ETC.).
NEVER OBSTRUCT THE FRONT OPENING OF THE APPLIANCE.

As long as clearance to combustibles is kept within the required distances, the most desirable and beneficial location for a Napoleon® appliance is in the centre of a building, thereby allowing the most efficient use of the heat created. The location of windows, doors and the traffic flow in the room where the appliance is to be located should be considered. If possible, you should choose a location where the vent will pass through the house without cutting a floor or roof joist.

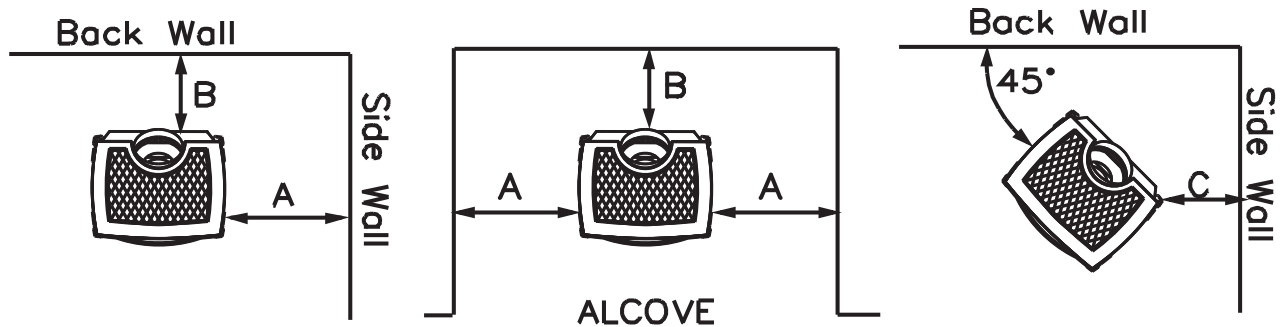

A.	4"	B.	2"*	C.	2"
	To ceiling from appliance top		48"		
	Horizontal vent				
	Sides and bottom		1"		
	Top		2"		
	Vertical vent				
	All sides		1"		

*At a distance of 2" from the wall, installation or service to the blower may not be practical. A minimum of 5" will be required in order to install the blower.

If less than 5" clearance is maintained between the back of the appliance and the back wall, it will be necessary to disconnect the venting and gas pipe to move the appliance out for installation or service of the blower.

4.9 MINIMUM MANTEL OR SHELF CLEARANCES

! WARNING

RISK OF FIRE, MAINTAIN ALL SPECIFIED AIR SPACE CLEARANCES TO COMBUSTIBLES. FAILURE TO COMPLY WITH THESE INSTRUCTIONS MAY CAUSE A FIRE OR CAUSE THE APPLIANCE TO OVERHEAT. ENSURE ALL CLEARANCES (I.E. BACK, SIDE, TOP, VENT, HEARTH, MANTEL, FRONT, ETC.) ARE CLEARLY MAINTAINED.

When the appliance is rear vented, a mantel or shelf may be installed above the GDS25 at a minimum distance of 8".

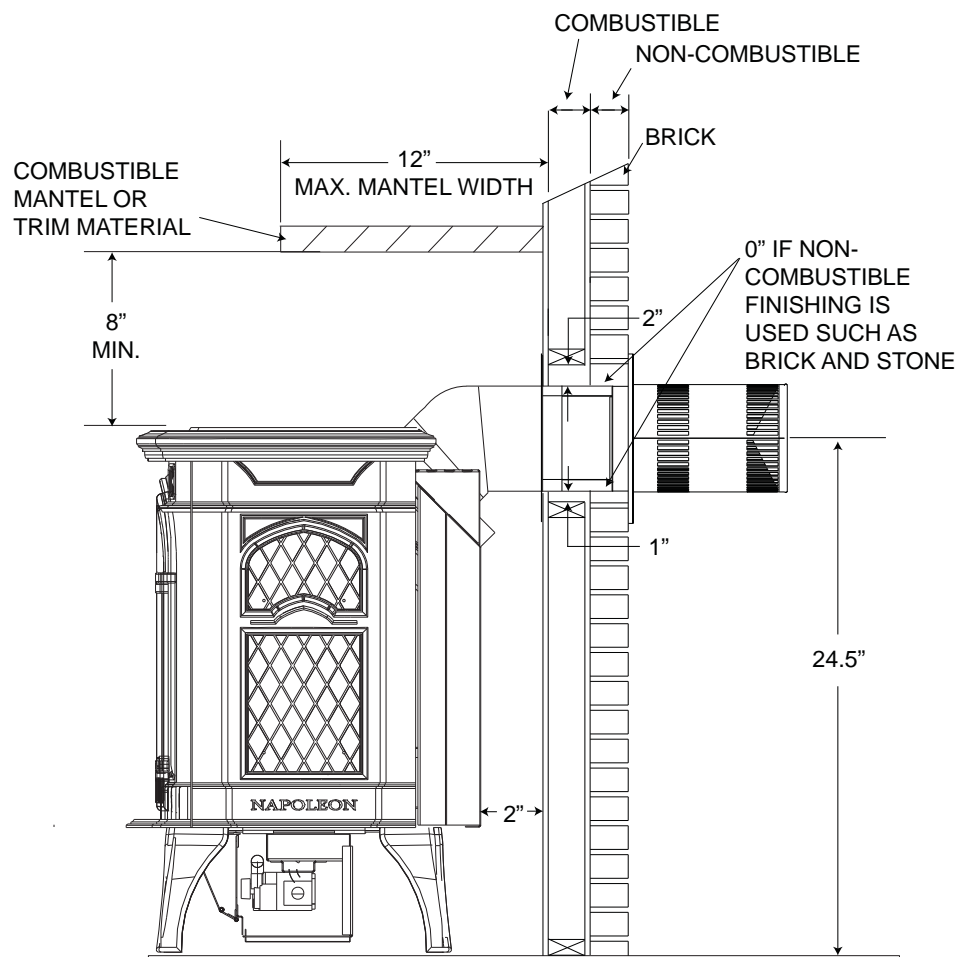

5.0 FINISHING

! WARNING**RISK OF FIRE!****NEVER OBSTRUCT THE FRONT OPENING OF THE APPLIANCE.****DO NOT STRIKE, SLAM OR SCRATCH GLASS. DO NOT OPERATE APPLIANCE WITH GLASS REMOVED, CRACKED, BROKEN OR SCRATCHED.**

72.4

5.1 CAST FRONT INSTALLATION AND REMOVAL

! WARNING**GLASS MAY BE HOT, DO NOT TOUCH GLASS UNTIL COOLED.**

- A. Lift the top cast piece off of the appliance.
- B. Detach the front cast piece from the side pieces by removing the screws from the brackets located in the upper inside corners.
- C. Slide the front straight up to remove.

Follow the above steps in reverse in order to reinstall the cast front. Ensure that the tabs on the underside of the front fit behind the front legs.

NOTE: It is not necessary to remove the cast front, in order to remove the door.

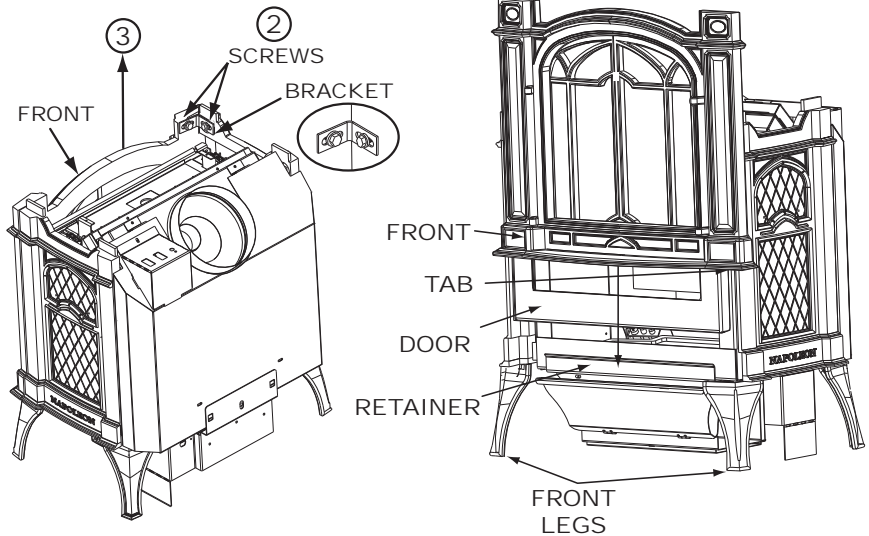

5.2 GLASS DOOR INSTALLATION AND REMOVAL

! WARNING**DO NOT USE SUBSTITUTE MATERIALS.****GLASS MAY BE HOT, DO NOT TOUCH GLASS UNTIL COOLED.**

- A. Lift the top cast piece off of the appliance.
- B. Pull handle and rotate 90°.
- C. Slide the door straight up to remove.

Follow the above steps in reverse in order to reinstall the door.
Ensure that the bottom of the door meets the door retainer before closing the latches.

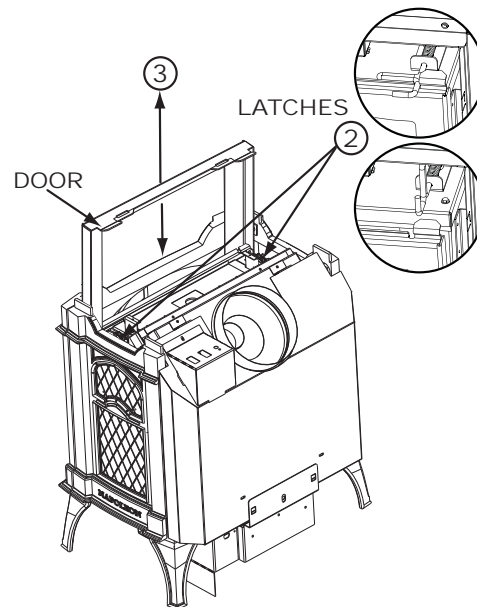

5.3 LOG PLACEMENT

! WARNING

LOGS MUST BE PLACED IN THE EXACT LOCATION IN APPLIANCE. DO NOT CHANGE FROM THE PROPER LOG POSITIONS. APPLIANCE MAY NOT FUNCTION PROPERLY.

THE LOGS ARE FRAGILE AND SHOULD BE HANDLED WITH CARE.

It is not necessary to remove the cast front, however, this will make for a more simple log installation. In order to assemble the log set, the glass door must be removed, see “CAST FRONT / GLASS DOOR INSTALLATION AND REMOVAL” section.

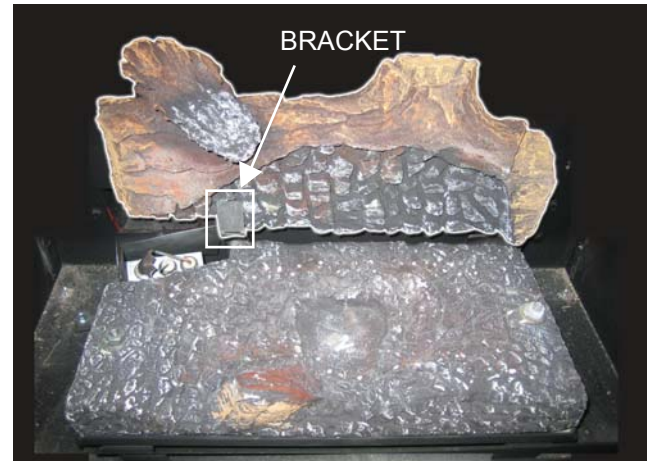

- A.** Place the rear log, as shown, onto the rear log support brackets. Ensure the cutout on the left underside of the log, fits over the pilot-assembly. Bend the bracket on the left side to help retain the rear log.



- B.** Place the hole in the underside of log #2 onto the locating screw, on the left side of the burner. The fibre burner is formed to cradle the centre of the log.



- C.** Place the hole in the underside of log #3 onto the locating screw, on the right side of the burner. The bottom branch of log #3 sits in front of, and against, the right end of log #2.
- D.** Reinstall the glass door & front.

5.4 SWITCH FUNCTIONS

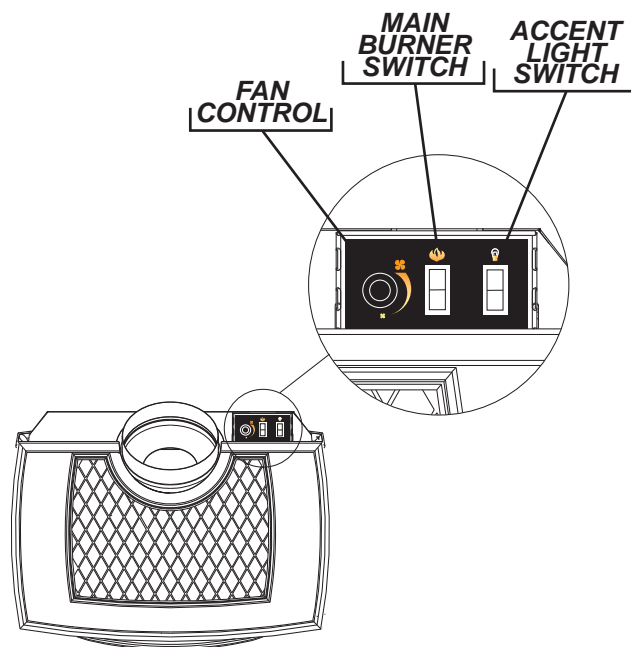

5.5 LOGO PLACEMENT

Remove the backing from the logo and position onto the control door as shown.

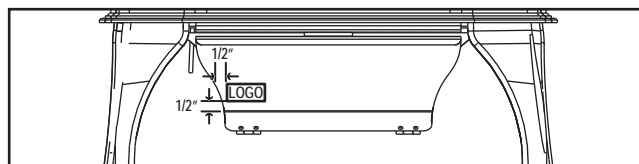

6.0 OPTIONAL BLOWER INSTALLATION

! WARNING

RISK OF FIRE AND ELECTRICAL SHOCK.

TURN OFF THE GAS AND ELECTRICAL POWER BEFORE SERVICING THIS APPLIANCE.

USE ONLY WOLF STEEL APPROVED OPTIONAL ACCESSORIES AND REPLACEMENT PARTS WITH THIS APPLIANCE. USING NON-LISTED ACCESSORIES (BLOWERS, DOORS, LOUVRES, TRIMS, GAS COMPONENTS, VENTING COMPONENTS, ETC.) COULD RESULT IN A SAFETY HAZARD AND WILL VOID THE WARRANTY AND CERTIFICATION.

BLOWER

- A. Cut and remove the tie securing the blower switch wires to the heat shield.
- B. Connect the white wire coming from below the appliance to the terminal on the blower.
- C. Connect the black blower wire to the black wire coming from below the appliance.
- D. Insert the clips on the blower housing into the cutouts in the rear shield. Push down to lock the clips into position.
- E. Secure the blower using the screw and lock washer supplied.

NOTE: Ensure that all the wires are tucked into the blower switch housing.

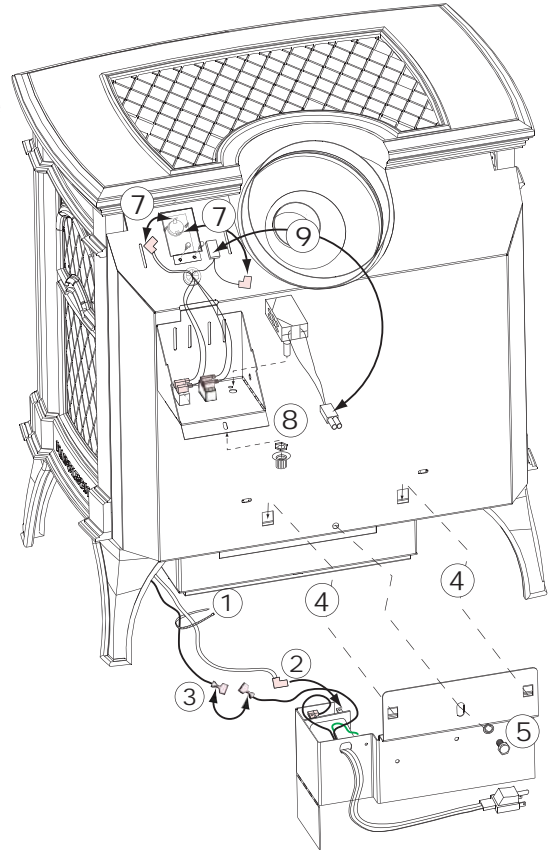
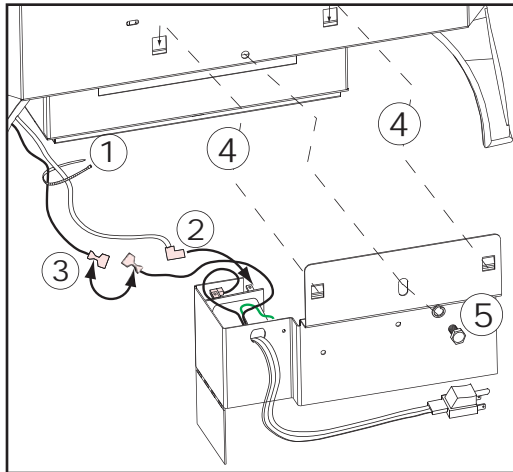

SWITCHES

- F. Open the switch housing by removing the top screw.
- G. Install the thermodisc bracket as shown, using 2 of the screws supplied. Connect the flagged leads to the terminals of the thermodisc.
Remove the knock out from the housing label.
- H. Install the variable speed switch (rheostat) into the housing with the wires facing up. Secure the switch to the housing using the pal nut and the knob supplied.
- I. Connect the male connector on the switch to the female connector coming from the appliance.
- J. Tuck all of the wires into the housing and close. Secure using the screw removed in step F.

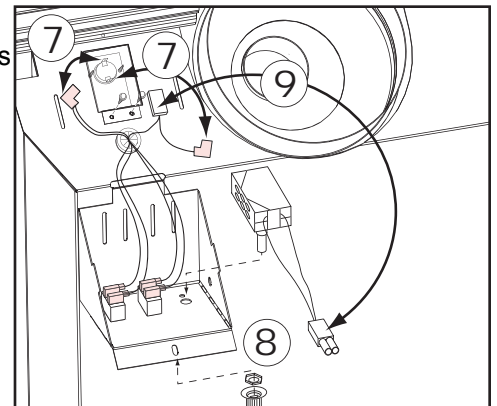

7.0 WIRING DIAGRAM

! WARNING

ALWAYS LIGHT THE PILOT WHETHER FOR THE FIRST TIME OR IF THE GAS SUPPLY HAS RAN OUT WITH THE GLASS DOOR OPEN OR REMOVED.

The on/off switch is located on the back of the GDS25 at the top right corner. For ease of accessibility, an optional remote wall switch or millivolt thermostat may be installed in a convenient location.

The recommended maximum lead length depends on the wire size:

<u>WIRE SIZE</u>	<u>MAX. LENGTH</u>
14 gauge	100 feet
16 gauge	60 feet
18 gauge	40 feet

Route 2-strand (solid core) wire through to the wire harness located under the gas valve. Connect the wires from the wall switch/thermostat to the two brown wires extending from the ignition control box.

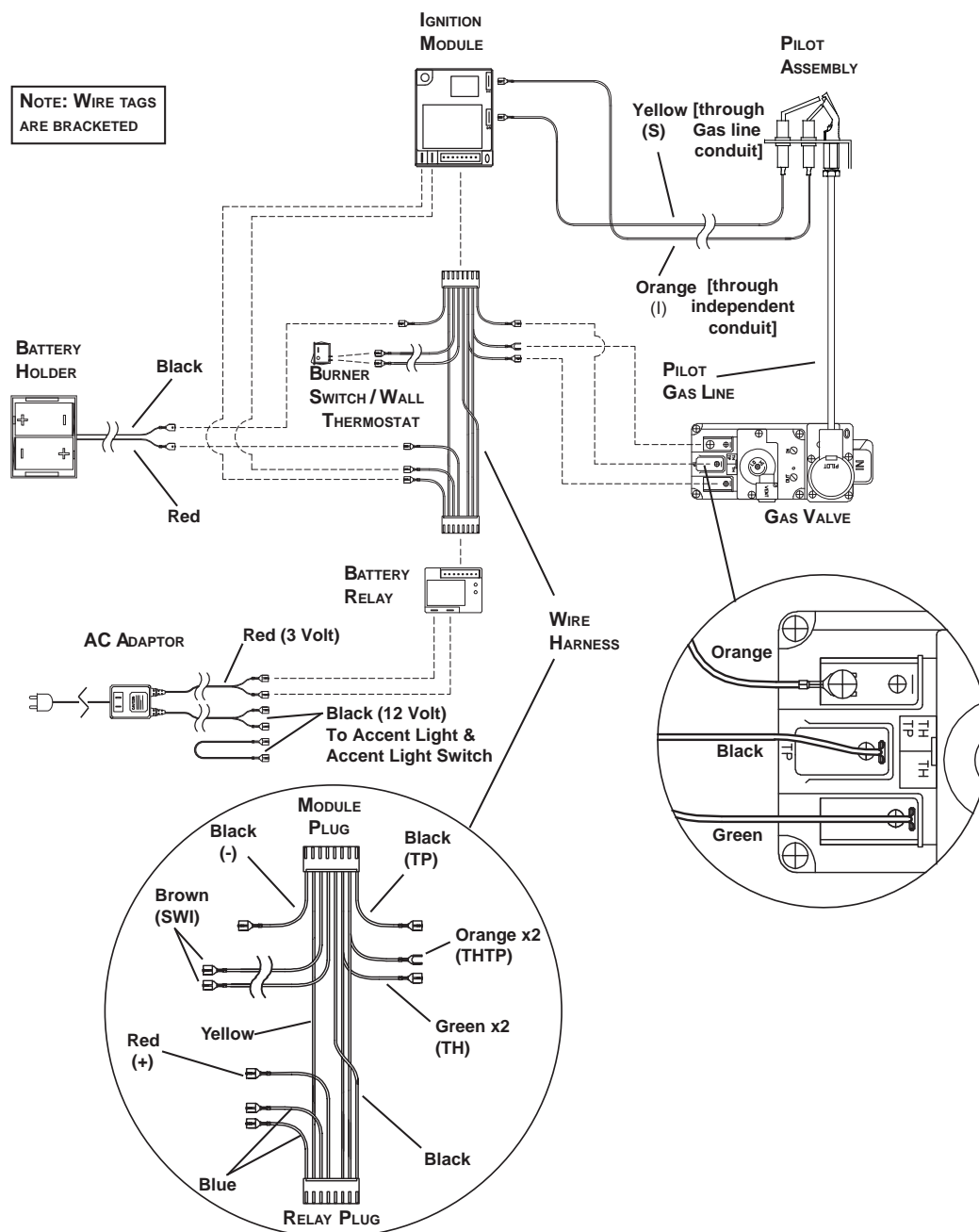

8.0 OPERATION

! WARNING

IF YOU DO NOT FOLLOW THESE INSTRUCTIONS EXACTLY, A FIRE OR EXPLOSION MAY RESULT CAUSING PROPERTY DAMAGE, PERSONAL INJURY OR LOSS OF LIFE.

ALWAYS LIGHT THE PILOT WHETHER FOR THE FIRST TIME OR IF THE GAS SUPPLY HAS RUN OUT WITH THE GLASS DOOR OPENED OR REMOVED.

Ensure that a continuous gas flow is at the burner before installing the door. When lit for the first time, the appliance will emit an odor for a few hours. This is a normal temporary condition caused by the "burn-in" of paints and lubricants used in the manufacturing process and will not occur again. After extended periods of non-operation such as following a vacation or a warm weather season, the appliance may emit a slight odor for a few hours. This is caused by dust particles in the heat exchanger burning off. In both cases, open a window to sufficiently ventilate the room.

FOR YOUR SAFETY READ BEFORE LIGHTING:

- A. This appliance is equipped with an ignition device which automatically lights the pilot. Do not try to light by hand.
- B. Before operating smell all around the appliance area for gas and next to the floor because some gas is heavier than air and will settle on the floor.
- C. Use only your hand to turn the gas control knob. Never use tools. If the knob will not turn by hand, do not try to repair it. Call a qualified service technician. Force or attempted repair may result in a fire or explosion.
- D. Do not use this appliance if any part has been under water. Immediately call a qualified service technician to inspect the appliance and replace any part of the control system and any gas control which has been under water.

WHAT TO DO IF YOU SMELL GAS:

- Turn off all gas to the appliance.
- Open windows.
- Do not try to light any appliance.
- Do not touch any electric switch; do not use any phone in your building.
- Immediately call your gas supplier from a neighbor's phone. Follow the gas supplier's instructions.
- If you cannot reach your gas supplier, call the fire department.

LIGHTING INSTRUCTIONS:

1. Stop! Read the above safety information on this label.
2. Turn remote wall switch to off position.
3. Turn off all electrical power to the appliance and remove batteries.
4. This appliance is equipped with an ignition device which automatically lights the pilot. Do not try to light the pilot by hand.
5. Turn manual shutoff valve clockwise to off.
6. Open the glass door.
7. Wait five (5) minutes to clear out any gas. If you smell gas including near the floor, STOP! Follow "B" in the above safety information on this label. If you don't smell gas go to the next step.
8. Close the glass door.
9. Turn manual shutoff valve counter-clockwise to on.
10. Turn on all electrical power to the appliance and re-install batteries.
11. Turn on remote wall switch to on position.
12. If appliance will not operate, follow instructions "TO TURN OFF GAS" and call your service technician or gas supplier.

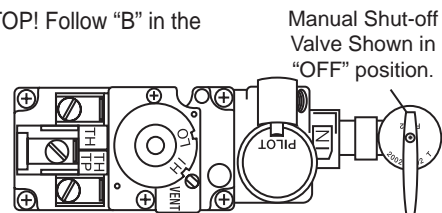
**TO TURN OFF GAS**

1. Turn off remote wall switch to the appliance.
2. Turn off all electrical power to the appliance if service is to be performed.
3. Turn manual shutoff valve clockwise to off. Do not force.

9.0 ADJUSTMENT

9.1 RESTRICTING VERTICAL VENTS

Vertical installations may display a very active flame. Loosen the two screws and slide the restrictor plate blocking the exhaust path. This reduces the velocity of the exhaust gases, slowing down the flame pattern and creating a more traditional flame appearance. For vertical vents greater than 15 feet, this restrictor must be fully closed.

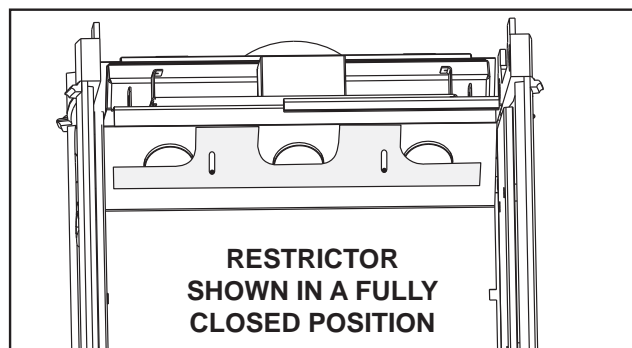
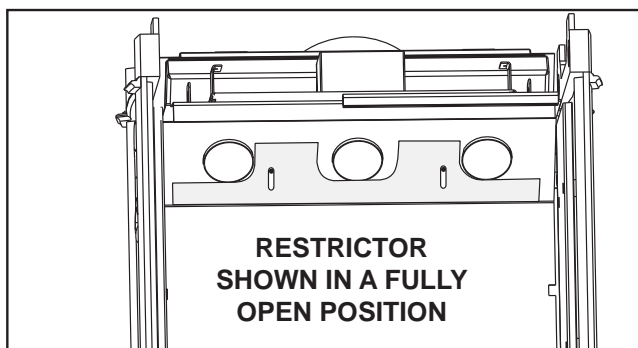

9.2 VENTURI ADJUSTMENT

This appliance has an air shutter that has been factory set open according to the chart below:

Regardless of venturi orientation, closing the air shutter will cause a more yellow flame, but can lead to carboning. Opening the air shutter will cause a more blue flame, but can cause flame lifting from the burner ports. The flame may not appear yellow immediately; allow 15 to 30 minutes for the final flame color to be established.

AIR SHUTTER ADJUSTMENT MUST ONLY BE DONE BY A QUALIFIED INSTALLER!

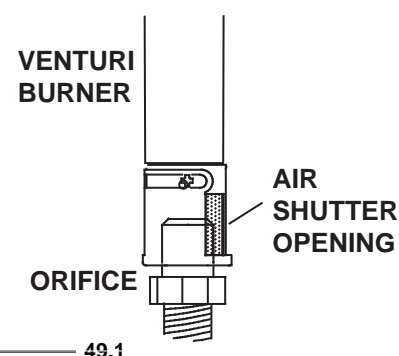

Remove the 2 screws securing the burner. Air shutters have been factory set open according to the Venturi Adjustment Chart. These settings are for (maximum) horizontal termination. Adjustment may be required depending on fuel type, vent configuration and altitude. After making adjustments replace the burner ensuring that the venturi tube fits over the orifice and replace the screws.

VENTURI ADJUSTMENT CHART	
FUEL	GDS25
NG	1/4"
LP	7/16"

9.3 FLAME CHARACTERISTICS

It's important to periodically perform a visual check of the pilot and burner flames. Compare them to the illustrations provided. If any flames appear abnormal call a service person.

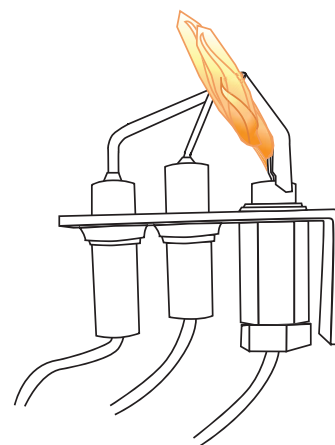
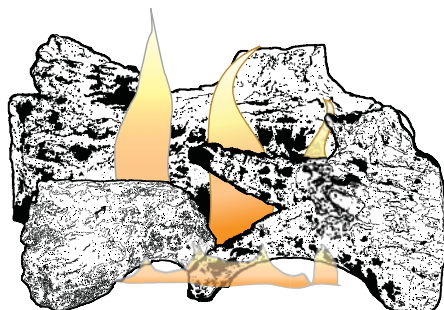

54.3

10.0 MAINTENANCE

! WARNING

TURN OFF THE GAS AND ELECTRICAL POWER BEFORE SERVICING THE APPLIANCE.

APPLIANCE MAY BE HOT, DO NOT SERVICE UNTIL APPLIANCE HAS COOLED.

DO NOT USE ABRASIVE CLEANERS.

CAUTION: Label all wires prior to disconnection when servicing controls. Wiring errors can cause improper and dangerous operation. Verify proper operation after servicing. This appliance and its venting system should be inspected before use and at least annually by a qualified service person. The appliance area must be kept clear and free of combustible materials, gasoline or other flammable vapors and liquids. The flow of combustion and ventilation air must not be obstructed.

1. In order to properly clean the burner and pilot assembly, remove the logs, rocks and/or glass to expose both assemblies.
2. Keep the control compartment, media, burner, air shutter opening and the area surrounding the logs clean by vacuuming or brushing, at least once a year.
3. Check to see that all burner ports are burning. Clean out any of the ports which may not be burning or are not burning properly.
4. Check to see that the pilot flame is large enough to engulf the flame sensor and/or thermocouple / thermopile as well as reaches the burner.
5. Replace the cleaned logs, rocks or glass. Failure to properly position the media may cause carboning which can be distributed in the surrounding living area.
6. Check to see that the main burner ignites completely on all openings when turned on. A 5 to 10 second total light-up period is satisfactory. If ignition takes longer, consult your local authorized dealer / distributor.
7. Check that the gasketing on the sides, top and bottom of the door is not broken or missing. Replace if necessary.
8. If for any reason the vent air intake system is disassembled, re-install and re-seal per the instructions provided for the initial installation.

40.1

10.1 NIGHT LIGHT REPLACEMENT

This appliance comes equipped with our "Night Light".

If in the event the lamp or lens needs to be replaced, follow these instructions. Disconnect the two wire leads at the wire nut. Remove the four screws securing the accent light assembly from the relief door. Disassemble the light and the lamp now can be accessed

Note: Do not handle the lamp (bulb) with bare fingers, protect with a clean dry cloth.

The lamp will pull straight out of the socket. Replace with Wolf Steel parts only, as lamp and lens are special "high temperature" products. When re-installing, ensure integrity of gasket seal.

THE FIREBOX MUST BE SEALED.

When re-assembling the light assembly, care must be taken with all gaskets.

"Light Leakage" from above the cast doors may be noticed. The holes in the lamp housing are necessary for ventilation and must not be covered.

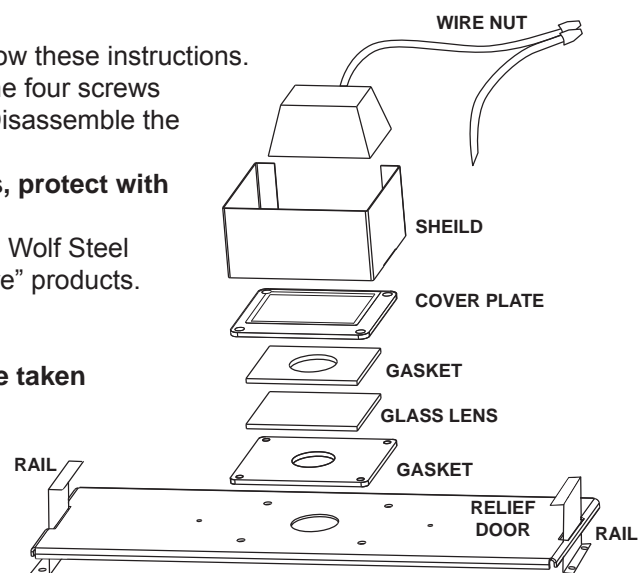

10.2 PILOT INJECTOR AND ORIFICE REPLACEMENT

! WARNING

ALWAYS LIGHT THE PILOT WHETHER FOR THE FIRST TIME OR IF THE GAS SUPPLY HAS RAN OUT WITH THE GLASS DOOR OPEN OR REMOVED.

This must be carried out by an AUTHORIZED REPRESENTATIVE OF WOLF STEEL LTD. or a QUALIFIED GAS INSTALLER in accordance with local codes or in the absence of local codes with the requirements of the provincial / state authorities having jurisdiction and in accordance with the requirements of the CAN1-B149 Installation Code in Canada and the ANSI Z223.1 National Fuel Gas Code in the United States.

- A. Turn off the electrical and gas supply to the appliance.
- B. Remove the cast front, glass viewing door and log set.
- C. Remove the 2 securing screws. Slide the burner assembly to the right and lift out.
- D. Using a deep socket wrench, remove the main burner orifice. A back-up wrench must be used on the manifold, located below the housing to ensure that the aluminum tubing does not twist or kink. Replace the correct burner orifice using pipe thread compound.
- E. Loosen nut and replace with appropriate injector
- F. Reinstall the burner ensuring that the Venturi tube fits over the orifice.
- G. Turn on the gas supply and check for gas leaks by brushing on a soap and water solution. **Do not use open flame.**
- H. Replace the log set. Then light the pilot and main burner to ensure that the gas lines have been purged.
- I. Replace the glass viewing door and cast front. Turn on the electrical supply to the appliance.

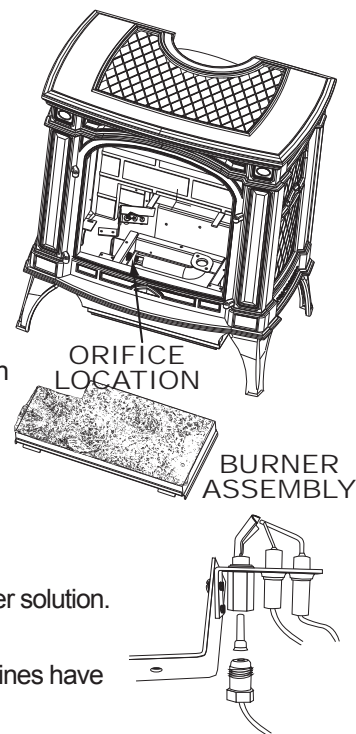

10.3 CARE OF GLASS

DO NOT CLEAN GLASS WHEN HOT! DO NOT USE ABRASIVE CLEANERS TO CLEAN GLASS.

Buff lightly with a clean dry soft cloth. Clean both sides of the glass after the first 10 hours of operation with a recommended fireplace glass cleaner. Thereafter clean as required. If the glass is not kept clean permanent discoloration and / or blemishes may result.

! WARNING



HOT GLASS WILL CAUSE BURNS.

DO NOT TOUCH GLASS UNTIL COOLED.

NEVER ALLOW CHILDREN TO TOUCH GLASS.

5.1

10.4 CARE OF PLATED PARTS

If the appliance is equipped with plated parts, you must clean fingerprints or other marks from the plated surfaces before operating the appliance for the first time. Use a glass cleaner or vinegar and towel to clean. If not cleaned properly before operating for the first time, the marks can cause permanent blemishes on the plating. After the plating is cured, the fingerprints and oils will not affect the finish and little maintenance is required, just wipe clean as needed. Prolonged high temperature burning with the door ajar may cause discoloration on plated parts.

NOTE: The protective wrap on plated parts is best removed when the assembly is at room temperature but this can be improved if the assembly is warmed, using a hair dryer or similar heat source.

6.1

11.0 REPLACEMENT PARTS

Contact your dealer or the factory for questions concerning prices and policies on replacement parts. Normally all parts can be ordered through your Authorized dealer / distributor.

FOR WARRANTY REPLACEMENT PARTS, A PHOTOCOPY OF THE ORIGINAL INVOICE WILL BE REQUIRED TO HONOUR THE CLAIM.

When ordering replacement parts always give the following information:

- Model & Serial Number of appliance
- Installation date of appliance
- Part number
- Description of part
- Finish

*** IDENTIFIES ITEMS WHICH ARE NOT ILLUSTRATED. FOR FURTHER INFORMATION, CONTACT YOUR AUTHORIZED DEALER.**

WARNING

FAILURE TO POSITION THE PARTS IN ACCORDANCE WITH THIS MANUAL OR FAILURE TO USE ONLY PARTS SPECIFICALLY APPROVED WITH THIS APPLIANCE MAY RESULT IN PROPERTY DAMAGE OR PERSONAL INJURY.

41.1

COMPONENTS		
REF	PART NO.	DESCRIPTION
1	W135-0254	LOG #1 - REAR
2	W135-0249	LOG #2 - LEFT
3	W135-0250	LOG #3 - RIGHT
4	GL-651	LOG SET
5	W725-0032	DEXEN VALVE - NG
5	W725-0049	DEXEN VALVE - LP
6	W100-0084	BURNER (NATURAL GAS)
6	W100-0086	BURNER (PROPANE)
7	W456-0042	#42 BURNER ORIFICE - NG
7	W456-0054	#54 BURNER ORIFICE - LP
7	W456-0044	#44 BURNER ORIFICE - NG-HA
7	W456-0055	#55 BURNER ORIFICE - LP-HA
8*	W455-0049	PILOT INJECTOR - LP
9*	W455-0071	PILOT INJECTOR - NG
10*	W720-0092	PILOT TUBE
11	W100-0069	PILOT ASSEMBLY - NG
11	W100-0093	PILOT ASSEMBLY - LP
12*	W385-0334	NAPOLEON LOGO
13*	W660-0009	ON/OFF SWITCH
14*	W387-0006	HALOGEN BULB 10W T320
15*	W290-0108	TOP LENS GASKET
16*	W290-0109	BOTTOM LENS GASKET
17*	N402-0001	HIGH TEMPERATURE LIGHT ASSEMBLY
18	W135-0256**	FRONT CAST
19	W135-0232**	SIDE (LEFT OR RIGHT) CAST
20	W135-0257**	TOP CAST
21	W135-0258**	DOOR RIGHT CAST
22	W135-0259**	DOOR LEFT CAST
23	W010-1446	GLASS w/ GASKET
24	W430-0013	CONTROL DOOR MAGNET
25*	W010-1408	CONTROL COVER
26*	W010-2033	RIGHT LATCH ASSEMBLY
27*	W010-2034	LEFT LATCH ASSEMBLY

TERMINAL KITS		
REF	PART NO.	DESCRIPTION
30*	GD-175	WALL TERMINAL KIT
31	BM6790	90° ELBOW - 7" DIAMETER
32	GD-222	TERMINAL ASSEMBLY
33	BM67ADJ	30" TO 53" ADJUSTABLE PIPE - 7" DIA
34	W010-1313	FIRESTOP SPACER
35	W585-0267	TOP VENT SHIELD
36*	W020-0032	HARDWARE
37	BM3730	BLACK TRIM COLLAR
38	BM6724	24" APPLIANCE PIPE - 7" DIA
39	W010-0300	10' ALUMINUM FLEX LINER c/w spacers - 4" DIA
40*	W025-0003	DECORATIVE BLACK BAND
41	GD-180	PERISCOPE TERMINAL KIT
31	BM6790	90° ELBOW - 7" DIAMETER
42*	GD-201	PERISCOPE
33	BM67ADJ	30" TO 53" ADJUSTABLE PIPE - 7" DIA
34	W010-1313	FIRESTOP SPACER
35	W585-0267	TOP VENT SHIELD
36*	W020-0032	HARDWARE
37	BM3730	BLACK TRIM COLLAR
38	BM6724	24" APPLIANCE PIPE - 7" DIA
39	W010-0300	10' ALUMINUM FLEX LINER c/w spacers - 4" DIA
43*	GD-176	WALL TERMINAL KIT
32	GD-222	TERMINAL ASSEMBLY
37	BM3730	BLACK TRIM COLLAR
38	BM6724	24" APPLIANCE PIPE - 7" DIAMETER
40*	W025-0003	DECORATIVE BLACK BAND
44	BM6745	45° ELBOW
45*	W410-0027	2 PLY FLEX ALUMINIUM LINER - 4" X 32.5"
34	W010-1313	FIRESTOP SPACER
35	W585-0267	TOP VENT SHIELD

ROOF TERMINAL KITS		
REF	PART NO.	DESCRIPTION
GD-110 - 1/12 TO 7/12 PITCH		
46	W670-0006	AIR TERMINAL
47	W490-0073	4/7 INNER / OUTER SLEEVE
48	W010-0567	ROOF SUPPORT
49	W170-0063	STORM COLLAR
50	W263-0054	ROOF FLASHING
GD-111 - 8/12 TO 12/12 PITCH		
46	W670-0006	AIR TERMINAL
47	W490-0073	4/7 INNER / OUTER SLEEVE
48	W010-0567	ROOF SUPPORT
49	W170-0063	STORM COLLAR
51	W263-0055	ROOF FLASHING
GD-112 - FLAT ROOF		
46	W670-0006	AIR TERMINAL
47	W490-0073	4/7 INNER / OUTER SLEEVE
48	W010-0567	ROOF SUPPORT
49	W170-0063	STORM COLLAR
52	W263-0056	ROOF FLASHING
ACCESSORIES		
REF	PART NO.	DESCRIPTION
53*	W660-0081	MILLIVOLT THERMOSTAT
54*	F50	THERMOSTATIC REMOTE
55	GS-65KT	BLOWER KIT
56*	GDSLK-KT	LEG LEVELLING / SECURING
57*	W175-0244	CONVERSION NG - NG HA
57*	W175-0245	CONVERSION LP - LP HA
58*	W175-0246	CONVERSION NG - LP
58*	W175-0247	CONVERSION LP - NG
59	GD-301	HEAT GUARD
60*	W175-0001	4" COUPLER
61*	GS-331S	SOAPSTONE INSET, LORENA SLATE
61*	GS-331F	GRANITE INSET, UBATUBA GREEN
61*	GS-331N	GRANITE INSET, GIALLO GOLDEN BROWN

** For other available colours, add these letters to the base part number:

Colour

Summer Moss - M
Majolica Brown - N
Winter Frost - W

Finish

Porcelain
Porcelain
Porcelain

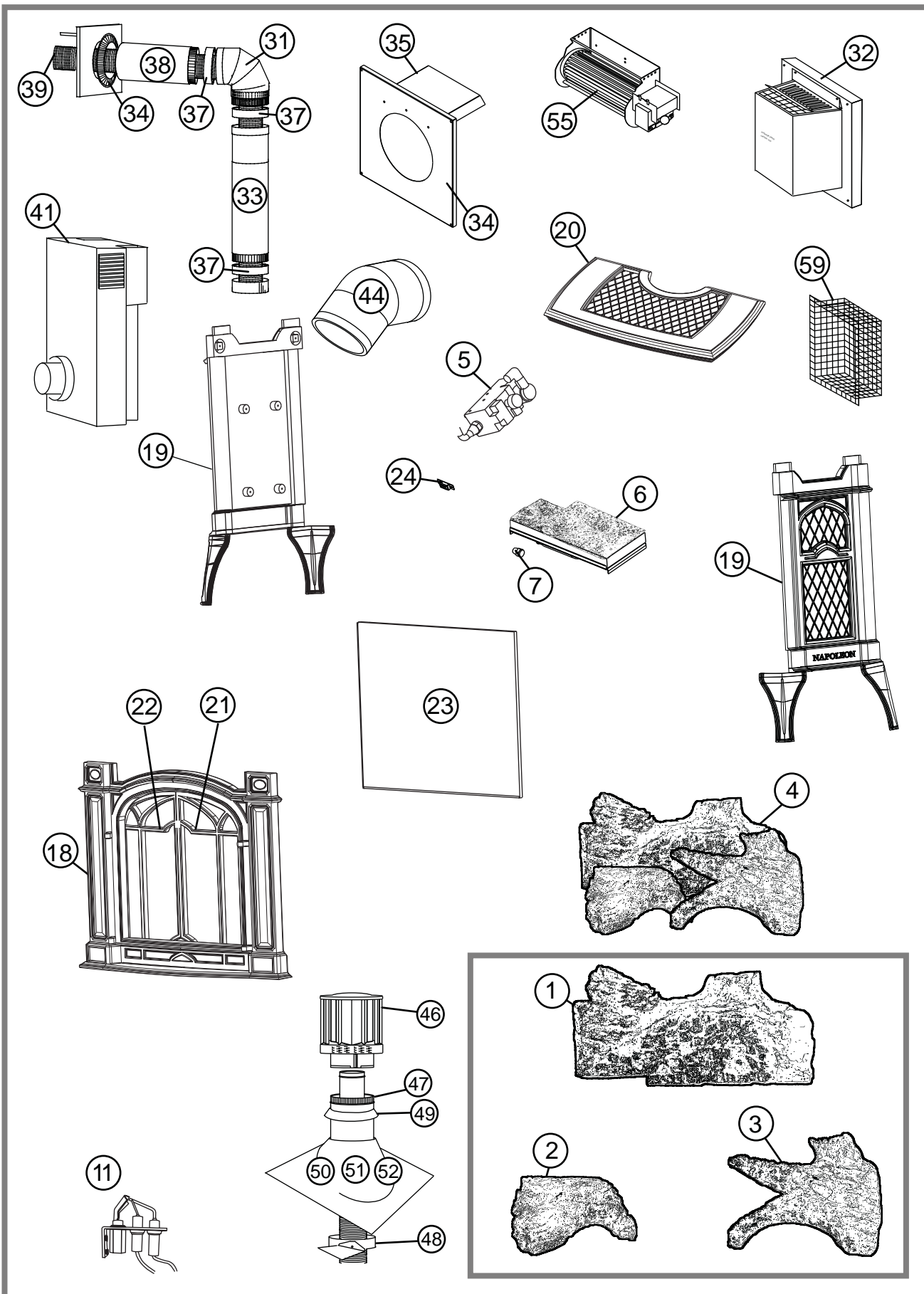

12.0 TROUBLESHOOTING

! WARNING

ALWAYS LIGHT THE PILOT WHETHER FOR THE FIRST TIME OR IF THE GAS SUPPLY HAS RAN OUT, WITH THE GLASS DOOR OPEN OR REMOVED.

TURN OFF THE GAS AND ELECTRICAL POWER BEFORE SERVICING THE APPLIANCE.

APPLIANCE MAY BE HOT, DO NOT SERVICE UNTIL APPLIANCE HAS COOLED.

DO NOT USE ABRASIVE CLEANERS.

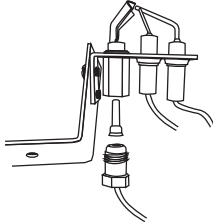
SYMPTOM	PROBLEM	TEST SOLUTION	
Pilot will not light. Makes noise with no spark at pilot burner.	Wiring.	- Verify the "S" wire for the sensor and the "I" wire for the ignitor are connected to the terminals on the module and pilot assembly.	
	Loose connection.	- Verify no loose connections, electrical shorts in the wiring or ground out to any metal object.	
	Module.	- Turn the ON/OFF switch to the "OFF" position. Remove the igniter wire "I" from the module. Place the ON/OFF switch to the "ON" position. Hold a grounded wire about 3/16" away from the "I" terminal on the module. If no spark, the module must be replaced. If there is a spark, the module is fine. Inspect pilot assembly for a shorted wire or cracked insulator around the electrode.	
	 Igniter Spark gap is incorrect.	- Spark gap of the ignitor to the pilot should be .12" or 1/8"	
		Transformer.	- Verify the transformer is installed and plugged into the relay box. Check voltage of the transformer under load at the spade connections on the relay box with the ON/OFF switch in the "ON" position. Acceptable readings of a good transformer are between 2.8 and 3.4 volts A.C.
		A shorted or loose Connection.	- Remove and reinstall the wiring harness that plugs into the module. Remove and verify continuity of each wire in wiring harness.
		Battery backup	- Check batteries.
Improper switch wiring.	- Troubleshoot the system with the simplest ON/OFF switch.		
Pilot sparks but will not light.	Gas supply.	- Verify that the incoming gas line ball valve is "Open". Verify that the inlet pressure reading is within acceptable limits, inlet pressures must not exceed 13" W.C. (7" W.C. for NG and 13" W.C. for LP).	
	Out of propane gas.	- Fill the tank.	
Carbon is being deposited on glass, logs, rocks, media or combustion chamber surfaces.	Air shutter has become blocked.	- Ensure air shutter opening is free of lint or other obstructions. - Ensure air shutter is properly set.	
	Flame is impinging on the glass, logs, rocks, media or combustion chamber.	- Check that the glass, logs, rocks or media are correctly positioned.	
		- Open air shutter to increase the primary air.	
		- Check the input rate: check the manifold pressure and orifice size as specified by the rating plate.	
		- Check that the door gasketing is not broken or missing and that the seal is tight.	
	- Check that both vent liners are free of holes and well sealed at all joints.		
- Check that minimum rise per foot has been adhered to for any horizontal venting.			

SYMPTOM	PROBLEM	TEST SOLUTION
Continues to spark and pilot lights, but main burner will not light.	Short or loose connection in sensor rod.	<ul style="list-style-type: none"> - Verify all connections. Verify the connections from the pilot assembly are tight; also verify these connections are not grounding out to any metal. - Verify the TH wires are connected to the valve.
	THTP	<ul style="list-style-type: none"> - Verify the THTP wires are connected to the valve.
	Poor flame rectification or contaminated sensor rod.	<ul style="list-style-type: none"> - Verify the flame is engulfing the sensor rod. This will increase the flame rectification. Verify correct pilot orifice is installed and inlet gas specifications to manual. (Remember, the flame carries the rectification current, not the gas. If the flame lifts from the pilot hood, the circuit is broken. A wrong orifice or too high of an inlet pressure can cause the pilot flame to lift). The sensor rod may need cleaning.
Pilot light stops sparking / pilot remains lit but burner will not turn on.	Wiring / connection.	<ul style="list-style-type: none"> - Inspect all wires, ensure good tight connections. Verify that all wiring is installed exactly as specified.
	Wiring harness.	<ul style="list-style-type: none"> - Inspect the wiring harness and verify the harness is tightly connected to the module. Verify that you have all wires connected and in the right order.
	Module or valve.	<ul style="list-style-type: none"> - Conduct the following test to verify if the problem is the module or valve. To measure voltages, turn the multimeter to "DC", place the red lead from the multimeter to the screw on the terminal block for the wire you are checking, touch black lead to ground (valve body). Importantly, a "zero" volts reading does not automatically indicate a bad module, there may be too little resistance in the valve solenoid. Check if the green wires is disconnected from the valve. The voltage output from the module should be between 1.5 and 3 volts.
Exhaust fumes smelled in room, headaches.	Appliance is spilling.	<ul style="list-style-type: none"> - Check all seals.
Flames are very aggressive.	Door is ajar.	<ul style="list-style-type: none"> - Ensure door is secured properly.
	Venting action is too great.	<ul style="list-style-type: none"> - Check to ensure venting is properly sealed or restrict vent exit with restrictor plate. Restrictor plate not available in some models.
Main burner flame is a blue, lazy, transparent flame.	Blockage in vent.	<ul style="list-style-type: none"> - Remove blockage. In really cold conditions, ice buildup may occur on the terminal and should be removed as required.
White / grey film forms.	Sulphur from fuel is being deposited on glass, logs or combustion chamber surfaces.	<ul style="list-style-type: none"> - Clean the glass with a recommended appliance glass cleaner. DO NOT CLEAN GLASS WHEN HOT! If deposits are not cleaned off regularly, the glass may become permanently marked.

13.0 WARRANTY

NAPOLEON® products are manufactured under the strict Standard of the world recognized ISO 9001 : 2008 Quality Assurance Certificate.

NAPOLEON® products are designed with superior components and materials assembled by trained craftsmen who take great pride in their work. The burner and valve assembly are leak and test-fired at a quality test station. The complete appliance is again thoroughly inspected by a qualified technician before packaging to ensure that you, the customer, receives the quality product that you expect from NAPOLEON®.

NAPOLEON® GAS APPLIANCE PRESIDENT'S LIFETIME LIMITED WARRANTY

The following materials and workmanship in your new NAPOLEON® gas appliance are warranted against defects for as long as you own the appliance. This covers: combustion chamber, heat exchanger, stainless steel burner, phazer™ logs and embers, rocks, ceramic glass (thermal breakage only), gold plated parts against tarnishing, porcelainized enameled components and aluminum extrusion trims.*

Electrical (110V and millivolt) components and wearable parts such as blowers, gas valves, thermal switch, switches, wiring, remote controls, ignitor, gasketing, and pilot assembly are covered and NAPOLEON® will provide replacement parts free of charge during the first year of the limited warranty.*

Labour related to warranty repair is covered free of charge during the first year. Repair work, however, requires the prior approval of an authorized company official. Labour costs to the account of NAPOLEON® are based on a predetermined rate schedule and any repair work must be done through an authorized NAPOLEON® dealer.

* Construction of models vary. Warranty applies only to components included with your specific appliance.

CONDITIONS AND LIMITATIONS

NAPOLEON® warrants its products against manufacturing defects to the original purchaser only. Registering your warranty is not necessary. Simply provide your proof of purchase along with the model and serial number to make a warranty claim. NAPOLEON® reserves the right to have its representative inspect any product or part thereof prior to honouring any warranty claim. Provided that the purchase was made through an authorized NAPOLEON® dealer your appliance is subject to the following conditions and limitations:

Warranty coverage begins on the date of original installation.

This factory warranty is non-transferable and may not be extended whatsoever by any of our representatives.

The gas appliance must be installed by a licensed, authorized service technician or contractor. Installation must be done in accordance with the installation instructions included with the product and all local and national building and fire codes.

This limited warranty does not cover damages caused by misuse, lack of maintenance, accident, alterations, abuse or neglect and parts installed from other manufacturers will nullify this warranty.

This limited warranty further does not cover any scratches, dents, corrosion or discoloring caused by excessive heat, abrasive and chemical cleaners nor chipping on porcelain enamel parts, mechanical breakage of PHAZER™ logs and embers.

This warranty extends to the repair or replacement of warranted parts which are defective in material or workmanship provided that the product has been operated in accordance with the operation instructions and under normal conditions.

After the first year, with respect to this President's Lifetime Limited Warranty, NAPOLEON® may, at its discretion, fully discharge all obligations with respect to this warranty by refunding to the original warranted purchaser the wholesale price of any warranted but defective part(s).

NAPOLEON® will not be responsible for installation, labour or any other expenses related to the reinstallation of a warranted part and such expenses are not covered by this warranty.

Notwithstanding any provisions contained in the President's Lifetime Limited Warranty, NAPOLEON'S responsibility under this warranty is defined as above and it shall not in any event extend to any incidental, consequential or indirect damages.

This warranty defines the obligations and liability of NAPOLEON® with respect to the NAPOLEON® gas appliance and any other warranties expressed or implied with respect to this product, its components or accessories are excluded.

NAPOLEON® neither assumes, nor authorizes any third party to assume, on its behalf, any other liabilities with respect to the sale of this product.

NAPOLEON® will not be responsible for: over-firing, downdrafts, spillage caused by environmental conditions such as rooftops, buildings, nearby trees, hills, mountains, inadequate vents or ventilation, excessive venting configurations, insufficient makeup air, or negative air pressures which may or may not be caused by mechanical systems such as exhaust fans, furnaces, clothes dryers, etc.

Any damages to the appliance, combustion chamber, heat exchanger, plated trim or other components due to water, weather damage, long periods of dampness, condensation, damaging chemicals or cleaners will not be the responsibility of NAPOLEON®.

All parts replaced under the President's Limited Lifetime Warranty Policy are subject to a single claim.

During the first 10 years NAPOLEON® will replace or repair the defective parts covered by the lifetime warranty at our discretion free of charge. From 10 years to life, NAPOLEON® will provide replacement parts at 50% of the current retail price.

All parts replaced under the warranty will be covered for a period of 90 days from the date of their installation.

The manufacturer may require that defective parts or products be returned or that digital pictures be provided to support the claim. Returned products are to be shipped prepaid to the manufacturer for investigation. If a product is found to be defective, the manufacturer will repair or replace such defect.

Before shipping your appliance or defective components, your dealer must obtain an authorization number. Any merchandise shipped without authorization will be refused and returned to sender.

Shipping costs are not covered under this warranty.

Additional service fees may apply if you are seeking warranty service from a dealer.

Warranty labour allowance is only for the replacement of the warranted part. Travel, diagnostic tests, shipping and other related charges are not covered by this warranty.

ALL SPECIFICATIONS AND DESIGNS ARE SUBJECT TO CHANGE WITHOUT PRIOR NOTICE DUE TO ON-GOING PRODUCT IMPROVEMENTS. NAPOLEON® IS A REGISTERED TRADEMARK OF WOLF STEEL LTD. PATENTS U.S. 5.303.693.801 - CAN. 2.073.411, 2.082.915. © WOLF STEEL LTD.

Les produits Napoleon® sont fabriqués conformément aux normes strictes du Certificat d'Assurance de la

Qualité mondialement reconnu ISO 9001 : 2008.

Les produits Napoleon® sont conçus avec des composants et des matériaux de qualité supérieure, assemblés par des artisans qualifiés qui sont fiers de leur travail. Le brûleur et le montage de la soupape subissent un test de détection de fuite et d'allumage à une station de test de qualité. Une fois assemblée, chaque appareil est soigneusement inspecté par un technicien qualifié avant d'être emballé pour garantir que vous, le client, recevez le produit de qualité dont vous attendez de Napoleon®.

GARANTIE À VIE LIMITÉE DU PRÉSIDENT DES APPAREILS AU GAZ NAPOLÉON®

Les matériaux suivants et la fabrication de votre nouveau appareil au gaz Napoleon® sont garantis contre les défauts tant que vous en êtes le propriétaire. Ceci couvre : la chambre de combustion, l'échangeur de chaleur, le brûleur en acier inoxydable, les brûches PHAZER® et les braises, les roches, la vitre en céramique (cassure thermique seulement), les pièces plaquées or contre le ternissement, les composants en porcelaine émaillée et les mouleurs d'extrusion en aluminium.* Les composants électriques (110V et millivoit) et les pièces soumises à l'usure tels que les soufflantes, les soupapes de gaz, l'interrupteur thermique, les interrupteurs, l'installation électrique, les télécommandes, l'allumeur, les joints d'étanchéité et l'assemblage de la veilleuse sont couverts et NAPOLÉON® fournira gratuitement les pièces de rechange durant la première année de la garantie limitée.* Les coûts de main-d'œuvre relatifs aux réparations garanties sont couverts gratuitement durant la première année. Cependant, les travaux de réparation nécessitent l'approbation préalable d'un représentant autorisé de la compagnie. Les coûts de main-d'œuvre à la charge de Napoleon® sont basés sur un programme de tarifs prédéterminé et tout travail de réparation doit être accompli par l'entremise d'un représentant autorisé Napoleon®.

* La fabrication de chaque modèle varie. La garantie s'applique uniquement aux composants disponibles avec votre appareil.

CONDITIONS ET LIMITATIONS

NAPOLÉON® garantit ses produits contre les défauts de fabrication à l'acheteur d'origine seulement. L'enregistrement de la garantie n'est pas nécessaire. Vous devez simplement une preuve d'achat ainsi que le modèle et le numéro de série afin d'effectuer une réclamation de garantie. Napoleon® se réserve le droit de demander à son représentant d'inspecter tous produits ou pièces avant d'honorer toute réclamation. L'achat doit avoir été fait par l'entremise d'un détaillant NAPOLÉON® autorisé et sous réserve des conditions et limitations suivantes :

La couverture de la garantie débute à partir de la date d'installation originale.

Cette garantie du fabricant n'est pas transférable et ne peut être prolongée ou étendue par aucun de nos représentants quelle qu'en soit la raison.

L'appareil au gaz doit être installé par un installateur ou entrepreneur qualifié. L'installation doit être faite conformément aux instructions d'installation incluses avec le produit et à tous les codes d'incendie et de construction locaux et nationaux.

Cette garantie limitée ne couvre pas les dommages causés par un mauvais usage, un manque d'entretien, un accident, des altérations, des abus ou de la négligence et l'installation de pièces d'autres fabricants annule cette garantie.

Cette garantie limitée ne couvre pas les dommages causés par la corrosion ou la décoloration causés par une chaleur excessive, des produits chimiques abrasifs en acier inoxydable contre les défauts de fabrication et de matériau sous réserve des conditions suivantes :

NAPOLÉON® garantit en acier inoxydable les pièces en porcelaine émaillée, le briq par manipulation des brûches PHAZER® et des braises. Durant les dix premières années, NAPOLÉON® remplacera ou réparera selon notre option les pièces défectueuses gratuitement. Après les dix premières années, NAPOLÉON® fournira les brûleurs de rechange à 50 % du prix de détail courant.

Au cours de la première année seulement, cette garantie s'applique à la réparation ou au remplacement des pièces garanties dont les matériaux ou la fabrication sont défectueux à la condition que le produit ait été utilisé conformément aux instructions de fonctionnement et dans des conditions normales. Après la première année, concernant cette Garantie à Vie Limitée du Président, NAPOLÉON® peut, à sa discrétion, se libérer entièrement de toutes obligations en ce qui concerne cette garantie en remboursant à l'acheteur d'origine le prix de gros de toute pièce garantie qui est défectueuse.

NAPOLÉON® ne sera pas responsable de l'installation, de la main-d'œuvre ou autres dépenses relatives à la réinstallation d'une pièce garantie et de telles dépenses ne sont pas couvertes par cette garantie.

Nonobstant toutes les dispositions contenues dans cette Garantie à Vie Limitée du Président, la responsabilité de NAPOLÉON® sous cette garantie est définie comme ci-dessus et elle ne s'appliquera à aucun dommage accidentel, consécutif ou indirect.

Cette garantie définit l'obligation et la responsabilité de NAPOLÉON® en ce qui concerne l'appareil au gaz Napoleon®. Toute autre garantie énoncée ou implicite en ce qui concerne ce produit, ses composants ou accessoires est exclue.

NAPOLÉON® n'endosse ni n'autorise aucun tiers à assumer en son nom, toute autre responsabilité concernant la vente de ce produit. NAPOLÉON® ne sera pas responsable de dommages causés par les intempéries, de longues périodes d'humidité, la condensation, des produits chimiques ou autres composants par l'eau, les fournaises, les sécheuses de linge, etc.

Tout dommage causé à l'appareil, à la chambre de combustion, à l'échangeur de chaleur, aux garnitures plaquées ou autres composants par l'eau, les dommages causés par les intempéries, de longues périodes d'humidité, la condensation, des produits chimiques ou produits d'entretien nuisibles ne seront pas la responsabilité de NAPOLÉON®.

Toutes les pièces remplacées en vertu de la politique de Garantie à Vie Limitée du Président ne peuvent faire l'objet que d'une seule réclamation. Durant les dix premières années, NAPOLÉON® remplacera ou réparera les pièces défectueuses qui sont couvertes par la garantie à vie limitée à sa discrétion gratuitement. Après les dix premières années, NAPOLÉON® fournira les pièces de rechange à 50 % du prix de détail courant.

Toutes les pièces remplacées en vertu de la politique de Garantie à Vie Limitée du Président ne peuvent faire l'objet que d'une seule réclamation. Le fabricant peut exiger que les pièces défectueuses ou les produits soient retournés ou que des photos numériques soient fournies pour valider la réclamation. Les produits retournés doivent être expédiés port payé au fabricant pour une inspection en usine. Si un produit est déclaré défectueux, le fabricant le réparera ou le remplacera.

Avant d'expédier votre appareil ou les pièces défectueuses, votre détaillant doit obtenir un numéro d'autorisation. Toute marchandise expédiée à notre usine sans autorisation sera refusée et retournée à l'expéditeur.

Les coûts d'expédition ne sont pas couverts par cette garantie.

Des frais de service supplémentaires peuvent être appliqués si vous cherchez à obtenir des services au titre de la garantie auprès d'un détaillant. Les indemnités de main-d'œuvre au titre de la garantie s'appliquent uniquement pour le remplacement d'une pièce garantie. Les frais de déplacement, de tests de diagnostic, d'expédition et autres frais afférents ne sont pas couverts par cette garantie.

TOUTES LES SPÉCIFICATIONS ET LES CONCEPTIONS SONT SUJETTES À MODIFICATIONS SANS PRÉAVIS EN RAISON DES AMÉLIORATIONS CONSTANTES APPORTÉES AUX PRODUITS. NAPOLÉON® EST UNE MARQUE DE COMMERCE DÉPOSÉE DE WOLF STEEL LTÉE. BREVETS U.S. 5.303.693.801 - CAN. 2.073.411, 2.082.915, © WOLF STEEL LTÉE.

SYMPTÔME	PROBLÈME	SOLUTIONS
Continue de produire des étincelles et la veilleuse s'allume, s'allume, mais le brûleur principal ne s'allume pas.	Court-circuit ou connexion desserrée dans la tige de la sonde.	Vérifiez toutes les connexions. Vérifiez si les connexions de l'assemblage de la veilleuse sont serrées; vérifiez aussi si ces connexions ne causent pas de mise à la terre au niveau du métal.
La veilleuse s'allume. Arrête de produire des étincelles/la veilleuse reste allumée, mais le brûleur ne s'allume pas	Mauvais redressement du courant de la flamme ou tige de sonde contaminée.	Vérifiez si la flamme enveloppe la tige de la sonde. Ceci augmentera le redressement du courant de la flamme. Vérifiez si le bon injecteur de veilleuse est installé et que l'alimentation en gaz est conforme aux spécifications du manuel. (Souvenez-vous que la flamme transporte le courant redresseur et non le gaz. Si la flamme se détache de la hotte, le circuit est rompu. Un mauvais injecteur ou une pression d'arrivée trop élevée peut causer la flamme de la veilleuse à se détacher.) La tige de la sonde a possiblement besoin d'être nettoyée.
La veilleuse s'allume. Arrête de produire des étincelles/la veilleuse reste allumée, mais le brûleur ne s'allume pas	Filetage/connexion.	Inspectez tous les fils, assurez-vous que les connexions sont bien serrées. Vérifiez si tout le filage est installé exactement tel que spécifié.
La veilleuse s'allume, mais le brûleur ne s'allume pas	Harnais de fils.	Inspectez le harnais de fils et vérifiez qu'il soit solidement branché au module. Vérifiez si tous les fils sont branchés et qu'ils sont dans le bon ordre.
La veilleuse s'allume pas	Module ou soupape.	Effectuez le test suivant pour vérifier si le problème provient du module ou de la soupape. Pour mesurer la tension, tournez le multimètre à « CC », placez le fil rouge du multimètre sur la vis du bloc de branchement associé au fil que vous voulez vérifier, créez un contact entre le fil noir et la mise à la terre (corps de la soupape). Note importante, une lecture de « zéro » volt ne signifie pas automatiquement que le module n'est pas bon, il se peut qu'il y ait trop peu de résistance dans le solénoïde de la soupape. Vérifiez si le fil vert est débranché de la soupape. La tension provenant du module devrait être entre 1,5 et 3 volts.
On détecte l'odeur des gaz de combustion dans la pièce; maux de tête.	L'appareil refoule les gaz de combustion dans la pièce.	Vérifiez tous les joints scellés.
Les flammes sont très actives.	La porte est entrouverte.	Assurez-vous que la porte est bien fermée.
	Forte action de ventilation.	Assurez-vous que l'évacuation est adéquatement scellée ou élargissez la sortie de l'évacuation avec la plaque de restriction. La plaque de restriction n'est pas disponible pour certains modèles.
La flamme du brûleur principal est bleue, parassuse et transparente	Système d'évacuation bloqué.	Enlevez ce qui obstrue. Dans des conditions de froid extrême, une accumulation de glace peut se former sur la terminaison et devrait être enlevée lorsque nécessaire.
Une pellicule blanche ou grise se forme.	Le soufre du combustible se dépose sur la vitre, les bûches ou les parois de la chambre de combustion.	Nettoyez la vitre avec un nettoyeur recommandé. NE PAS NETTOYER LORSQU'ELLE EST CHAUDE. Si vous ne nettoyez pas les dépôts régulièrement, la vitre risque de rester marquée en permanence.

⚠ AVERTISSEMENT

ALLUMEZ TOUJOURS LA VEILLEUSE, QUE CE SOIT POUR LA PREMIÈRE FOIS OU LORSQUE L'APPROVISIONNEMENT EN GAZ EST ÉPUISÉ, AVEC LA PORTE VITRÉE OUVERTE OU RETIRÉE.

COUPEZ L'ALIMENTATION EN GAZ ET L'ALIMENTATION ÉLECTRIQUE AVANT DE PROCÉDER À L'ENTRETIEN DE L'APPAREIL.

L'APPAREIL PEUT ÊTRE CHAUD. N'EFFECTUEZ AUCUN ENTRETIEN JUSQU'À CE QUE L'APPAREIL SOIT REFROIDI.

N'UTILISEZ PAS DE NETTOYANTS ABRASIFS.

SYMPTÔME PROBLÈME SOLUTIONS

La veilleuse ne s'allume pas.	Filage.	-	Vérifiez si le fil « S » pour la sonde et le fil « I » pour l'allumeur sont raccordés aux bornes sur le module d'allumage et l'assemblage de la veilleuse.
Il y a du bruit, mais aucune étincelle au brûleur de la veilleuse.	Connexion desserrée.	-	Vérifiez qu'il n'y ait pas de connexions desserrées, de courts-circuits dans le filage ou des contacts avec des objets métalliques.
	Module d'allumage.	-	Mettez l'interrupteur MARCHE/ARRÊT à « OFF ». Retirez le fil d'allumage « I » du module. Mettez l'interrupteur MARCHE/ARRÊT à « ON ». Tenez un fil mis à la terre à environ 3/16" de la borne « I » sur le module. S'il n'y a pas d'étincelle, la borne « I » du module doit être remplacée. S'il y a une étincelle, le module fonctionne bien. Inspectez l'assemblage de la veilleuse pour un fil causant un court-circuit ou un isolateur craqué autour de l'électrode.

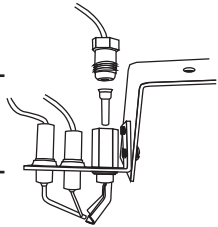

La longueur de l'étincelle est incorrecte.	La longueur de l'étincelle de l'allumeur à la veilleuse devrait être de 0,12" à 1/8".	-	
	Transformateur.	-	Vérifiez si le transformateur est installé et branché dans la boîte à relais. Vérifiez le voltage du transformateur sous tension aux connexions sur la boîte à relais avec l'interrupteur MARCHE/ARRÊT à « ON ». Les lectures acceptables d'un bon transformateur se situent entre 2,8 et 3,4 volts C.A.
	Une connexion desserrée ou causant un court-circuit.	-	Retirez et réinstallez le harnais de fils qui se branche dans le module. Retirez et vérifiez la continuité de chaque fil dans le harnais de fils.
	Pile de secours.	-	Vérifiez les piles.
	Filage d'interrupteur inapproprié.	-	Réparez le système avec un simple interrupteur MARCHE/ARRÊT.
Étincelle à la veilleuse, mais celle-ci ne s'allume pas.	Alimentation en gaz.	-	Vérifiez si la soupape à bille de la conduite d'arrivée du gaz est « Ouverte ». Vérifiez si la pression d'arrivée est dans les limites acceptables. La pression d'arrivée ne doit pas excéder 13" de colonne d'eau. (7" de colonne d'eau pour le GN et 13" de colonne d'eau pour le PL).
	Plus de propane.	-	Remplissez le réservoir.
	Le volet d'air se bloque.	-	Assurez-vous que l'ouverture du volet d'air n'est pas bloquée par des fibres ou autres obstructions.
		-	Assurez-vous que le volet d'air est bien réglé.
les roches, les composants décoratifs ou la vitre, les bûches, la flamme effleure	Vérifiez si la vitre, les bûches, les roches ou les composants décoratifs sont positionnés correctement.	-	
les roches, les composants décoratifs ou les roches de la chambre de combustion.	Augmentez l'ouverture du volet d'air pour augmenter le volume d'air primaire. Vérifiez le débit d'alimentation : vérifiez que la pression du collecteur et la grandeur de l'injecteur soient telles que spécifiées sur la plaque d'homologation.	-	
la chambre de combustion.	les parois de la chambre de combustion.	-	Vérifiez si les joints de la porte ne sont pas brisés ou manquants et qu'ils sont étanches.
	la chambre de combustion.	-	Vérifiez si les deux conduits d'évent ne sont pas troués et qu'ils sont bien scellés à tous les joints.
		-	Vérifiez si l'élévation minimale par pied est conforme pour toute évacuation horizontale.

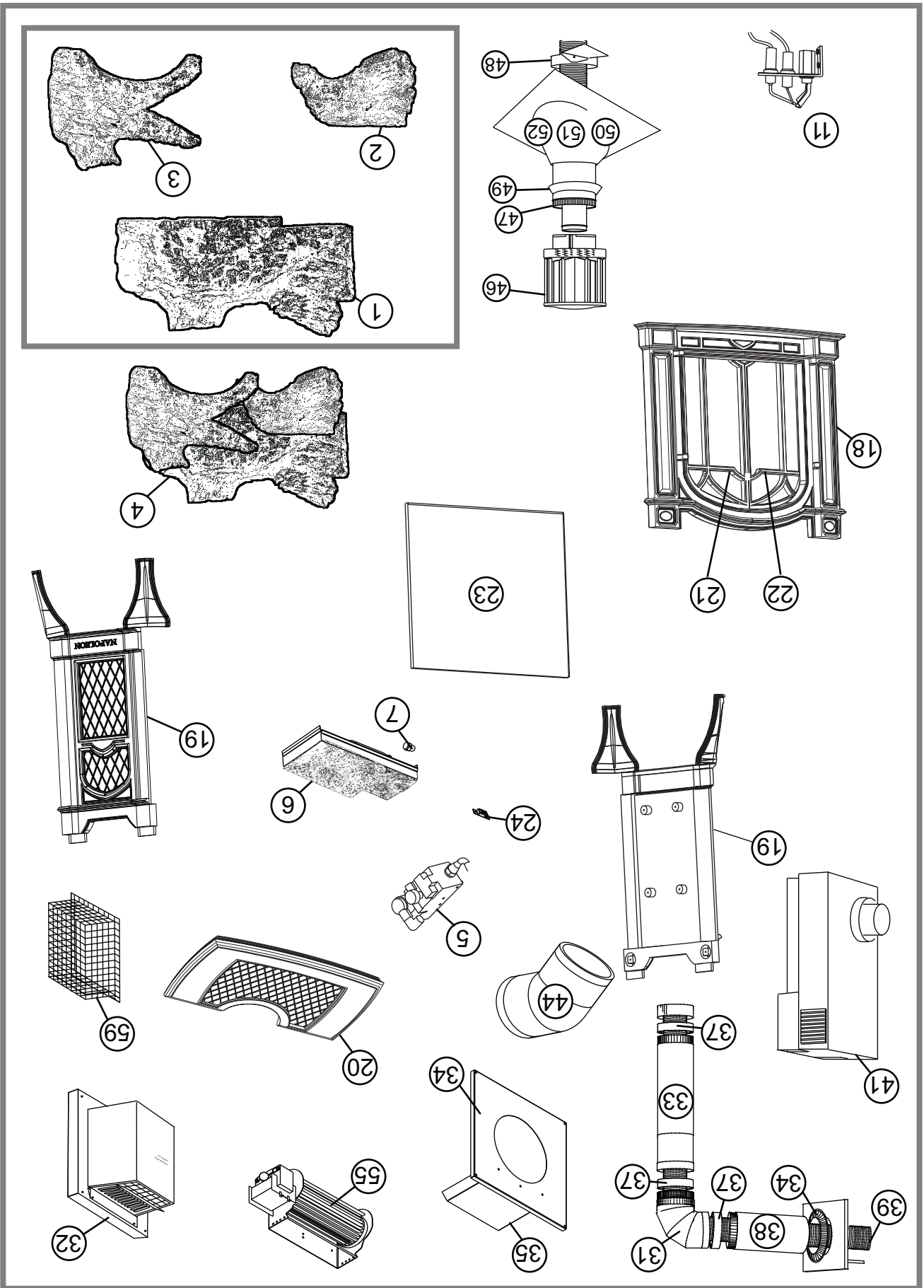

ENSEMBLES DE TERMINAISON POUR TOIT		
N° RÉF.	N° PIÈCE	DESCRIPTION
GD-110 - PENTE DE 1/12 À 7/12		
46	W670-0006	TERMINAISON
47	W490-0073	MANCHON INTÉRIEUR/EXTÉRIEUR 4/7
48	W010-0567	SUPPORT DE TOIT
49	W170-0063	COLLET DE SOLIN
50	W263-0054	SOLIN DE TOIT
GD-111 - PENTE DE 8/12 À 12/12		
46	W670-0006	TERMINAISON
47	W490-0073	MANCHON INTÉRIEUR/EXTÉRIEUR 4/7
48	W010-0567	SUPPORT DE TOIT
49	W170-0063	COLLET DE SOLIN
51	W263-0055	SOLIN DE TOIT
GD-112 - TOIT PLAT		
46	W670-0006	TERMINAISON
47	W490-0073	MANCHON INTÉRIEUR/EXTÉRIEUR 4/7
48	W010-0567	SUPPORT DE TOIT
49	W170-0063	COLLET DE SOLIN
52	W263-0056	SOLIN DE TOIT
ACCESSOIRES		
N° RÉF.	N° PIÈCE	DESCRIPTION
53*	W660-0081	THERMOSTAT MILLIVOLT
54*	F50	TÉLÉCOMMANDE À CONTRÔLE THERMOSTATIQUE
55	GS-65KT	SOUFFLERIE
56*	GDSSL-KT	TROUSSE POUR MISE DE NIVEAU/FIXATION DE L'APPAREIL
57*	W175-0244	ENSEMBLE DE CONVERSION - GN - GN HA
57*	W175-0245	ENSEMBLE DE CONVERSION - PL - PL HA
58*	W175-0246	ENSEMBLE DE CONVERSION - GN-PL
58*	W175-0247	ENSEMBLE DE CONVERSION - PL-GN
59	GD-301	PROTECTEUR DE CHALEUR GRILLAGÉ POUR TERMINAISON MURALE
60*	W175-0001	BAGUE D'ACCOUPLLEMENT DE 4"
61*	GS-331S	PLAQUE DÉCORATIVE POUR DESSUS DE POÊLE - SOAPSTONE
61*	GS-331F	PLAQUE DÉCORATIVE POUR DESSUS DE POÊLE - GRANITE - VERT
61*	GS-331N	PLAQUE DÉCORATIVE POUR DESSUS DE POÊLE - GRANITE - BRUN

**Pour les autres couleurs offertes, ajoutez ces lettres aux numéros de pièces :

Couleur

Vert mousse - M

Brun majolique - N

Blanc glivré - W

Porcelaine

Porcelaine

Porcelaine

Fin!

ENSEMBLES DE TERMINAISON		
N° RÉF.	N° PIÈCE	DESCRIPTION
30*	GD-175	ENSEMBLE DE TERMINAISON MURALE
31	BM6790	COUDE DE 90° - 7" DE DIAMÈTRE
32	GD-222	TERMINAISON
33	BM67ADJ	TUYAU AJUSTABLE 30" À 53" - 7" DIA.
34	W010-1313	ESPACEUR COUPE-FEU
35	W585-0267	ÉCRAN PROTECTEUR
36*	W020-0032	QUINCAILLERIE
37	BM3730	COLLET DE FINITION NOIR
38	BM6724	TUYAU D'APPAREIL 24" - 7" DE DIAMÈTRE
39	W010-0300	GAINÉ FLEXIBLE DE 10' EN ALUMINIUM AVEC ESPACEURS - 4" DIA.
40*	W025-0003	BANDE DÉCORATIVE NOIRE
41	GD-180	ENSEMBLE PÉRISCOPE
31	BM6790	COUDE DE 90° - 7" DE DIAMÈTRE
42*	GD-201	PÉRISCOPE
33	BM67ADJ	TUYAU AJUSTABLE 30" À 53" - 7" DIA.
34	W010-1313	ESPACEUR COUPE-FEU
35	W585-0267	ÉCRAN PROTECTEUR
36*	W020-0032	QUINCAILLERIE
37	BM3730	COLLET DE FINITION NOIR
38	BM6724	TUYAU D'APPAREIL 24" - 7" DE DIAMÈTRE
39	W010-0300	GAINÉ FLEXIBLE DE 10' EN ALUMINIUM AVEC ESPACEURS - 4" DIA.
40*	W025-0003	BANDE DÉCORATIVE NOIRE
41	GD-180	ENSEMBLE PÉRISCOPE
31	BM6790	COUDE DE 90° - 7" DE DIAMÈTRE
42*	GD-201	PÉRISCOPE
33	BM67ADJ	TUYAU AJUSTABLE 30" À 53" - 7" DIA.
34	W010-1313	ESPACEUR COUPE-FEU
35	W585-0267	ÉCRAN PROTECTEUR
36*	W020-0032	QUINCAILLERIE
37	BM3730	COLLET DE FINITION NOIR
38	BM6724	TUYAU D'APPAREIL 24" - 7" DE DIAMÈTRE
39	W010-0300	GAINÉ FLEXIBLE DE 10' EN ALUMINIUM AVEC ESPACEURS - 4" DIA.
40*	W025-0003	BANDE DÉCORATIVE NOIRE
43*	GD-176	ENSEMBLE DE TERMINAISON MURALE
32	GD-222	TERMINAISON
37	BM3730	COLLET DE FINITION NOIR
38	BM6724	TUYAU D'APPAREIL 24" - 7" DE DIAMÈTRE
40*	W025-0003	BANDE DÉCORATIVE NOIRE
44	BM6745	COUDE DE 45°
45*	W410-0027	GAINÉ FLEXIBLE EN ALUMINIUM À DOUBLE PAROI - 4" x 32,5"
34	W010-1313	ESPACEUR COUPE-FEU
35	W585-0267	ÉCRAN PROTECTEUR

11.0 RECHANGE

Contactez votre détaillant ou le fabricant pour les questions concernant les prix et la disponibilité des pièces de rechange. Normalement, toutes les pièces peuvent être commandées chez votre détaillant autorisé.
POUR UN REMPLACEMENT DE PIÈCE SOUS GARANTIE, UNE PHOTOCOPIE DE LA FACTURE ORIGI-
NALE SERA REQUISE AFIN DE POUVOIR HONORER LA DEMANDE.
 Lorsque vous commandez des pièces, donnez toujours l'information suivante :

- Modèle et numéro de série de l'appareil
- Date d'installation de l'appareil
- Numéro de la pièce
- Description de la pièce
- Fin!

* IDENTIFIEZ LES ARTICLES QUI NE SONT PAS ILLUSTRÉS. POUR PLUS D'INFORMATION, CONTACTEZ VOTRE DÉTAILLANT AUTORISÉ.

OMETTRE DE POSITIONNER LES PIÈCES CONFORMÉMENT AU MANUEL OU D'UTILISER UNIQUEMENT DES PIÈCES SPÉCIFIQUEMENT APPROUVÉES POUR CET APPAREIL PEUT CAUSER DES DOMMAGES MATÉRIELS. OU DES BLESSURES CORPORELLES.

! AVERTISSEMENT

41.1

COMPOSANTS

N° RÉF.	N° PIÈCE	DESCRIPTION
1	W135-0254	BÛCHE #1 - ARRIÈRE
2	W135-0249	BÛCHE #2 - GAUCHE
3	W135-0250	BÛCHE #3 - DROITE
4	GL-651	ENSEMBLE DE BÛCHES
5	W725-0032	SOUPAPE DEXEN - GN
5	W725-0049	SOUPAPE DEXEN - PL
6	W100-0084	BRÛLEUR (GAZ NATUREL)
6	W100-0086	BRÛLEUR (PROPANE)
7	W456-0042	INJECTEUR DE BRÛLEUR - GN #42
7	W456-0054	INJECTEUR DE BRÛLEUR - PL #54
7	W456-0044	INJECTEUR DE BRÛLEUR - GN-HA #44
7	W456-0055	INJECTEUR DE BRÛLEUR - PL-HA #55
8*	W455-0049	INJECTEUR DE VEILLEUSE - PL
9*	W455-0071	INJECTEUR DE VEILLEUSE - GN
10*	W720-0092	TUBE DE VEILLEUSE
11	W100-0069	ASSEMBLAGE DE VEILLEUSE - GN
11	W100-0093	ASSEMBLAGE DE VEILLEUSE - PL
12*	W385-0334	LOGO NAPOLÉON
13*	W660-0009	INTERRUPTEUR MARCHÉ/ARRÊT
14*	W387-0006	AMPOULE HALOGÈNE 10 W T320
15*	W290-0108	JOINT D'ÉTANCHÉITÉ SUPÉRIEUR DE LENTILLE
16*	W290-0109	JOINT D'ÉTANCHÉITÉ INFÉRIEUR DE LENTILLE
17*	N402-0001	ASSEMBLAGE DE LUMIÈRE HAUTE TEMPÉRATURE
18	W135-0256**	FAÇADE EN FONTE
19	W135-0232**	CÔTÉ EN FONTE (GAUCHE OU DROIT)
20	W135-0257**	DESSUS EN FONTE
21	W135-0258**	PORTE EN FONTE DROITE
22	W135-0259**	PORTE EN FONTE GAUCHE
23	W010-1446	VITRE AVEC JOINT D'ÉTANCHÉITÉ
24	W430-0013	AIMANT DE LA PORTE DE COMMANDE
25*	W010-1408	PORTE DE COMMANDE
26*	W010-2033	ASSEMBLAGE DE LOQUET DROIT
27*	W010-2034	ASSEMBLAGE DE LOQUET GAUCHE

10.2 REMPLACEMENT DE L'INJECTEUR DE VEILLEUSE ET DE L'INJECTEUR DE BRÛLEUR

ALLUMEZ TOUJOURS LA VEILLEUSE, QUE CE SOIT POUR LA PREMIÈRE FOIS OU LORSQUE L'APPROVISIONNEMENT EN GAZ EST ÉPUISÉ, AVEC LA PORTE VITRÉE OUVERTE OU RETIRÉE.

AVERTISSEMENT

Ceci doit être effectué par un REPRÉSENTANT AUTORISÉ DE WOLF STEEL

LTEE ou par un INSTALLATEUR DE GAZ QUALIFIÉ conformément aux codes

locaux ou en l'absence de codes locaux, conformément aux exigences des

autorités compétentes de la province/état et conformément aux exigences du Code

d'installation CAN1-B149 au Canada et du National Fuel Gas Code ANSI Z223.1 aux

États-Unis.

10.2.1 Coupez l'alimentation électrique et en gaz à l'appareil.

10.2.2 Retirez la façade en fonte, la porte vitrée et les bûches.

10.2.3 Retirez les deux vis de fixation, glissez le brûleur vers la droite, soulevez puis

retirez.

10.2.4 Retirez l'injecteur de brûleur principal en utilisant une clé à douille longue de

9/16". Utilisez une clé de 7/8" en même temps sur le collecteur situé sous le

boîtier pour vous assurer que le tube d'aluminium ne se tordre ou ne se plie.

10.2.5 Remplacez l'injecteur de brûleur en utilisant un composé à joint.

10.2.6 Desserrez l'écrou puis remplacez par l'injecteur de veilleuse approprié.

10.2.6 Réinstallez le brûleur en vous assurant que le venturi est bien placé par-

dessus l'injecteur de brûleur.

10.2.7 Ouvrez l'alimentation en gaz et vérifiez pour des fuites de gaz en appliquant une

solution d'eau savonneuse. N'utilisez pas une flamme nue.

10.2.8 Remettez en place les bûches. Allumez ensuite la veilleuse et le brûleur principal

afin de vous assurer que les conduites de gaz ont bien été purgées.

10.2.9 Réinstallez la porte vitrée et la façade en fonte. Rétablissez l'alimentation

électrique à l'appareil.

10.3 SOINS DE LA VITRE

NE PAS NETTOYER LA VITRE LORSQU'ELLE EST CHAUDE! N'EMPLOYEZ PAS DE DÉTERGENTS ABRASIFS POUR NETTOYER LA VITRE.

Polissez légèrement à l'aide d'un linge propre et sec.

Nettoyez les deux côtés de la vitre avec un nettoyeur

recommandé après les dix premières heures de

fonctionnement. Par la suite, nettoyez aussi souvent

qu'il le faudra, sinon la vitre risque de rester marquée en

permanence.

10.4 SOINS DES PIÈCES PLAQUÉES

Si l'appareil est muni de pièces plaquées, vous devez enlever toutes traces de doigts ou autres marques

des surfaces plaquées avant d'allumer l'appareil pour la première fois. Utilisez un nettoyeur à vitres ou du

vinaigre et un linge pour nettoyer. Si la surface plaquée n'est pas bien nettoyée avant le premier allumage de

l'appareil, elle risque de rester marquée en permanence. Une fois que la surface plaquée aura chauffé, les

traces de doigts et le gras n'affecteront plus la surface et très peu d'entretien sera requis; vous n'aurez qu'à

l'essuyer au besoin. Une combustion prolongée à haute température avec la porte ouverte peut causer une

décoloration des pièces plaquées.

NOTE: L'emballage de protection sur les pièces plaquées s'enlève mieux lorsque l'assemblage est

à température ambiante ou lorsqu'il est chauffé avec un séchoir à cheveux ou une autre source de

chaleur similaire.

6.1

5.1

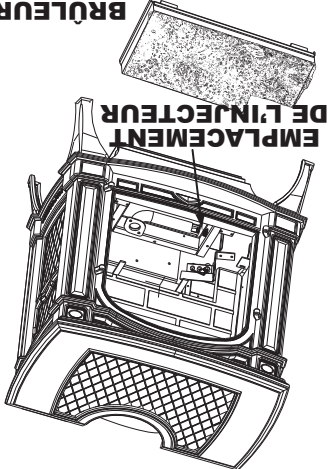
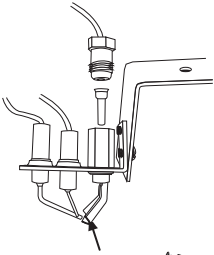

! AVERTISSEMENT
COUPEZ L'ALIMENTATION EN GAZ ET L'ALIMENTATION ÉLECTRIQUE AVANT DE PROCÉDER À L'ENTRETIEN DE L'APPAREIL.
L'APPAREIL PEUT ÊTRE CHAUD. ATTENDEZ QU'IL SOIT REFROIDI AVANT D'EN FAIRE L'ENTRETIEN.
N'UTILISEZ PAS DE PRODUITS ABRASIFS.

ATTENTION : Lors de l'entretien des contrôles, assurez-vous d'identifier chacun des fils avant de les débrancher. Une réinstallation incorrecte des fils peut occasionner un mauvais fonctionnement et être dangereuse. Assurez-vous que l'appareil fonctionne adéquatement une fois l'entretien terminé. Cet appareil et son système d'évacuation devraient être inspectés avant la première utilisation et au moins une fois l'an par un technicien de service qualifié. L'espace entourant l'appareil doit être gardé propre et libre de matériaux combustibles, d'essence ou autres liquides et vapeurs inflammables. Les apports d'air comburant et d'air de convection ne doivent pas être obstrués.

1. Pour nettoyer le brûleur principal et la veilleuse adéquatement, il faut retirer les bûches, les roches ou

la vitre afin de dégager les deux ensembles.

2. Gardez le compartiment des contrôles, les composants décoratifs, le brûleur, le volet d'air et l'espace

entourant les bûches propres en brossant ou en passant l'aspirateur au moins une fois l'an.

3. Assurez-vous que tous les orifices des brûleurs produisent des flammes. Nettoyez tous les orifices qui

n'ont pas de flamme ou dont la flamme ne brûle pas adéquatement.

4. Assurez-vous que la flamme de la veilleuse est assez puissante pour envelopper la sonde de flamme

et/ou le thermocouple/thermomopile et qu'elle atteigne le brûleur.

5. Remettez en place les bûches, les roches ou la vitre nettoyées. Omettre de positionner les

composants décoratifs adéquatement peut causer des dépôts de carbone qui peuvent se déposer

dans des endroits de séjour avoisinants.

6. Vérifiez si le brûleur principal allume sur tous les orifices lorsque le bouton de contrôle du gaz est à

« ON ». Un temps d'allumage total de 5 à 10 secondes est satisfaisant. Si l'allumage prend plus de

temps, consultez votre détaillant autorisé.

7. Vérifiez si les joints d'étanchéité sur les côtés, le haut et le bas de la porte ne sont pas brisés ou

manquants. Remplacez si nécessaire.

8. Si pour une raison quelconque le système d'évents de prise d'air est démonté, réinstallez et rescellez-

10.1 REMPLACEMENT DE LA LUMIÈRE DE VEILLE

Cet appareil est équipé d'une lumière de veille.
Si vous devez remplacer l'ampoule ou la lentille, suivez les instructions suivantes.
Débranchez les deux fils à partir du serre-fils. Retirez les quatre vis servant à fixer l'assemblage de la lumière à la porte d'accès. Démontez l'assemblage. Vous pouvez maintenant accéder à l'ampoule.

Note : Lorsque vous manipulez l'ampoule, ne la laissez pas entrer en contact direct avec vos doigts, protégez-la avec un linge propre et sec.

L'ampoule s'enlève en la tirant hors de la douille. Remplacez par des pièces Wolf Steel uniquement, car l'ampoule et la lentille sont des produits spécialement conçus pour les hautes températures.

Lors de la réinstallation, vérifiez l'intégrité du joint d'étanchéité.

LA CHAMBRE DE COMBUSTION DOIT ÊTRE SCÉLÉE.

Lors du réassemblage de la lumière, manipulez les joints d'étanchéité avec soin.

Il est possible que des « fuites de lumière »

soient visibles au-dessus des portes en fonte. Les trous dans le boîtier de la lumière sont nécessaires à la ventilation et ne doivent pas être couverts.

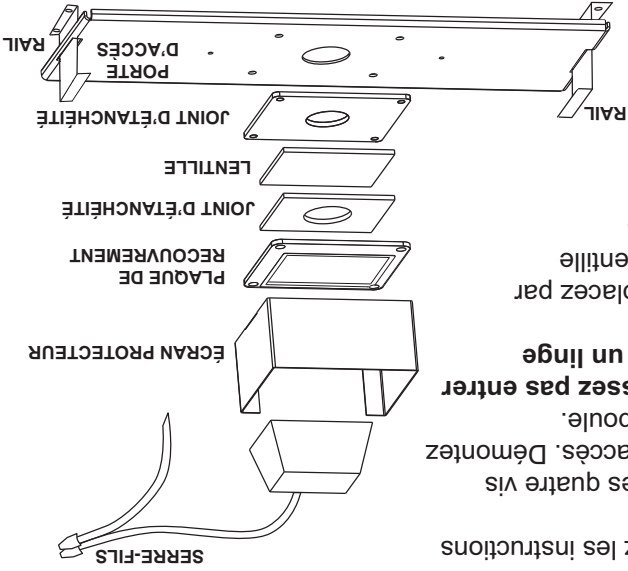

9.4

CARACTÉRISTIQUES DE LA FLAMME

Il est important d'effectuer périodiquement une inspection visuelle de la flamme de la veilleuse et du brûleur. Comparez-les à ces illustrations. Si des flammes paraissent anormales, contactez un technicien de service.

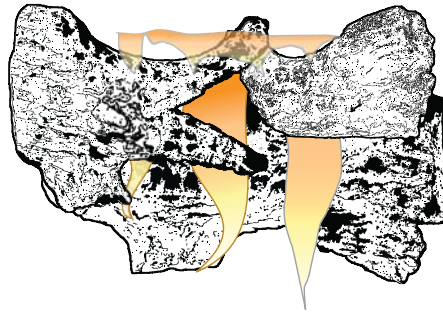

54.3

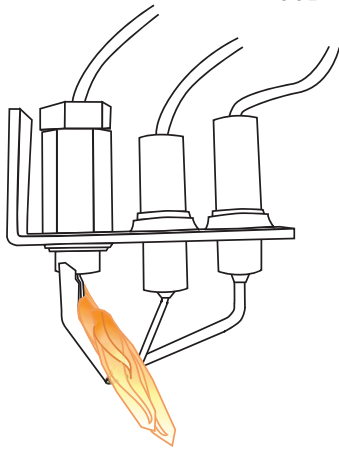

9.0 RÉGLAGES

9.1 ÉTRANGLEMENT DES ÉVENTS VERTICAUX

Vertical installations may display a very active flame. Loosen the two screws and slide the restrictor plate blocking the exhaust path. This reduces the velocity of the exhaust gases, slowing down the flame pattern and creating a more traditional flame appearance. For vertical vents greater than 15 feet, this restrictor must be fully closed.

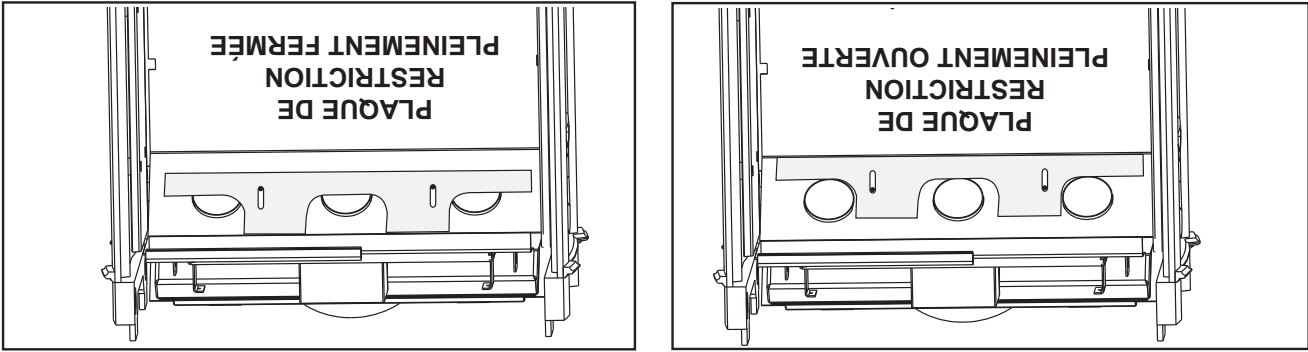

9.2 RÉGLAGE DU VENTURI

L'ouverture du volet d'air a été préréglée en usine selon le tableau ci-dessous :

Indépendamment de l'orientation du venturi, plus le volet est fermé, plus la flamme est jaune et aura tendance à causer des dépôts de carbone. Plus le volet est ouvert, plus la flamme est bleue et plus elle a tendance à se détacher des orifices du brûleur. La flamme peut ne pas être jaune immédiatement; allouez de 15 à 30 minutes pour que la couleur finale de la flamme se stabilise.

LE RÉGLAGE DU VOLET D'AIR DOIT ÊTRE EXÉCUTÉ PAR UN TECHNICIEN OU INSTALLATEUR QUALIFIÉ!

49.1



TABLEAU DE RÉGLAGE DU VENTURI	
COMBUSTIBLE	GDS25
	GN
	7/16"
	1/4"
	PL

Retirez les 2 vis qui servent à fixer le brûleur. L'ouverture du volet d'air a été préréglée en usine selon le tableau de réglage du venturi. Ces réglages sont pour une course maximale avec terminaison horizontale. D'autres réglages peuvent être nécessaires selon le type de gaz utilisé, la configuration d'évacuation et l'altitude. Une fois les réglages terminés, remettez en place le brûleur en vous assurant que le venturi est bien placé par-dessus l'injecteur de brûleur puis réinstallez les vis.

9.3 RÉGLAGE DE LA FLAMME

Le réglage de la température se fait en tournant le bouton HI/LO situé près du centre du contrôle de gaz.

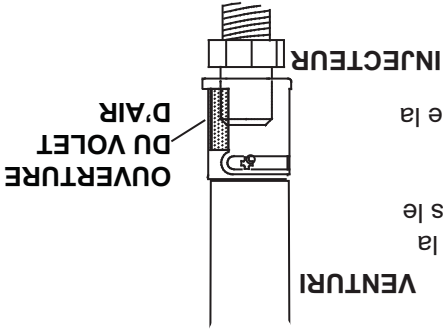
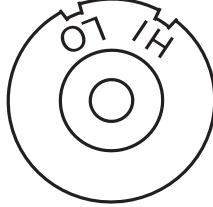

Tournez vers la gauche pour réduire la hauteur de la flamme

Tournez vers la droite pour augmenter la hauteur de la flamme

8.0 FONCTIONNEMENT

AVERTISSEMENT

SI CES INSTRUCTIONS NE SONT PAS SUIVIES À LA LETTRE, UN INCENDIE OU UNE EXPLOSION POURRAIT S'ENSUIVRE, CAUSANT DES DOMMAGES MATÉRIELS, DES BLESSURES CORPORELLES OU DES PERTES DE VIE.

ALLUMEZ TOUJOURS LA VEILLEUSE, QUE CE SOIT POUR LA PREMIÈRE FOIS OU LORSQUE L'APPROVISIONNEMENT EN GAZ EST ÉPUISÉ, AVEC LA PORTE VITRÉE OUVERTE OU RETIRÉE.

Assurez-vous que l'arrivée de gaz au brûleur est continue avant d'installer la porte. Lorsqu'il est allumé pour la première fois, l'appareil dégagera une légère odeur pendant quelques heures. Cela est une condition normale temporaire causée par le conditionnement des bûches et l'évaporation des peintures et lubrifiants internes utilisés dans le processus de fabrication; elle ne se reproduira plus. Après de longues périodes sans utiliser l'appareil, comme à la suite de vacances ou à la fin de l'été, il se peut qu'une légère odeur se dégage pendant quelques heures. Ceci est causé par des particules de poussière brûlant dans l'échangeur de chaleur. Dans les deux cas, ouvrez une fenêtre pour aérer la pièce.

POUR VOTRE SÉCURITÉ, LISEZ CE QUI S'UIT AVANT D'ALLUMER L'APPAREIL :

- A. Cet appareil est équipé d'un dispositif d'allumage qui allume automatiquement la veilleuse. N'essayez pas de l'allumer manuellement.
- B. Avant d'allumer, sentez autour de l'appareil et près du plancher afin de vous assurer qu'il n'y a pas de fuite de gaz. Certains gaz sont plus lourds que l'air et se déposeront au niveau du plancher.
- C. N'utilisez que votre main pour tourner le bouton de contrôle du gaz. N'utilisez jamais d'outils. Si le bouton ne tourne pas manuellement, n'essayez pas de le réparer. Contactez un technicien de service qualifié. Forcer le bouton ou tenter de réparer le mécanisme pourrait causer un feu ou une explosion.
- D. N'utilisez pas cet appareil si une partie quelconque a été submergée. Appelez un technicien qualifié immédiatement pour inspecter l'appareil et pour remplacer toute pièce du système de contrôle du gaz qui aurait été submergée.

QUE FAIRE SI VOUS DÉTECTEZ UNE ODEUR DE GAZ :

- Coupez l'alimentation en gaz à l'appareil.
 - Ouvrez les fenêtres.
 - N'allumez aucun appareil.
 - Ne touchez à aucun interrupteur électrique.
 - N'utilisez aucun téléphone dans votre immeuble.
- De la maison d'un voisin, appelez immédiatement votre fournisseur de gaz et suivez ses instructions.
 - Si vous ne pouvez pas joindre votre fournisseur de gaz, appelez le service des incendies.

INSTRUCTIONS D'ALLUMAGE :

1. ARRÊTEZ! Lisez les consignes de sécurité sur l'étiquette de fonctionnement.
2. Mettez l'interrupteur mural à la position « OFF ».
3. Coupez l'alimentation électrique à l'appareil et enlevez les piles.
4. Cet appareil est équipé d'un dispositif d'allumage qui allume automatiquement la veilleuse. N'essayez pas de l'allumer manuellement.
5. Tournez le bouton de contrôle du gaz vers la droite à « OFF ».
6. Ouvrez la porte vitrée.
7. Attendez 5 minutes pour que le gaz puisse s'échapper. Si vous détectez une odeur de gaz, inclinant au niveau du plancher, ARRÊTEZ! Suivez la section « B » sur l'étiquette de fonctionnement. Continuez à l'étape suivante si vous ne sentez pas de gaz.
8. Fermez la porte vitrée.
9. Tournez le bouton de contrôle du gaz vers la gauche à « ON ».
10. Rétablissez l'alimentation électrique à l'appareil, et réinstallez les piles.
11. Remettez l'interrupteur mural à la position « ON ».
12. Si l'appareil ne fonctionne pas, suivez les INSTRUCTIONS POUR COUPER LE GAZ, puis téléphonez à votre technicien de service ou votre fournisseur de gaz.

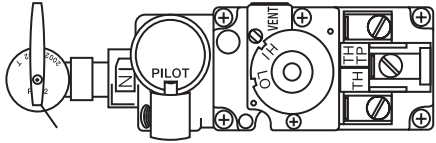

Soupape d'arrêt manuelle illustrée en position « OFF ».

INSTRUCTIONS POUR COUPER LE GAZ :

1. Mettez l'interrupteur mural de l'appareil à la position « OFF ».
2. Coupez l'alimentation électrique à l'appareil si un travail d'entretien doit se faire.
3. Tournez la soupape d'arrêt manuelle vers la droite à « OFF ». Ne forcez pas.

7.0 SCHEMA DE CÂBLAGE

⚠ AVERTISSEMENT

ALLUMEZ TOUJOURS LA VEILLEUSE, QUE CE SOIT POUR LA PREMIÈRE FOIS OU LORSQUE L'APPROVISIONNEMENT EN GAZ EST ÉPUISÉ, AVEC LA PORTE VITRÉE OUVERTE OU RETIRÉE.

L'interrupteur marche/arrêt est situé à l'arrière du GDS25, dans le coin supérieur droit. Pour faciliter l'accès, un interrupteur mural ou un thermostat millivoit optionnel peut être installé dans un endroit pratique.

La longueur maximale dépend du calibre du fil :

DIAMÈTRE LONGUEUR MAX.

calibre 14 100 pieds

calibre 16 60 pieds

calibre 18 40 pieds

Acheminez un fil à deux brins (noyau solide) jusqu'au harnais de fils situé sous la soupape de gaz. Branchez les fils de l'interrupteur mural/thermostat aux deux fils bruns se prolongeant depuis le module d'allumage.

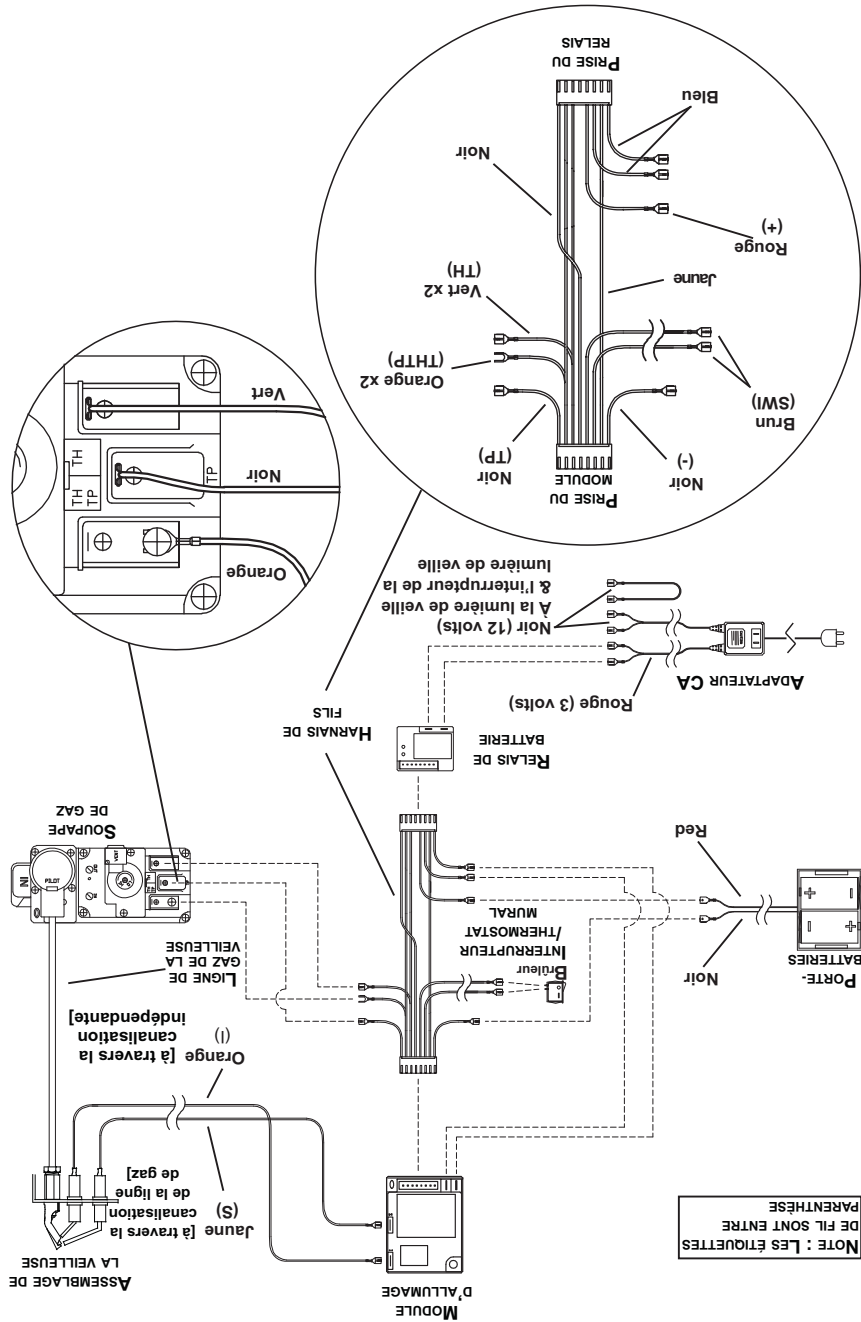

6.0 INSTALLATION DE LA SOUFFLERIE OPTIONNELLE

⚠ AVERTISSEMENT

RISQUE D'INCENDIE ET DE CHOC ÉLECTRIQUE.

COUPEZ L'ALIMENTATION EN GAZ ET L'ALIMENTATION ÉLECTRIQUE AVANT DE PROCÉDER À

L'ENTRETIEN DE L'APPAREIL.

N'UTILISEZ QUE LES ACCESSOIRES OPTIONNELS ET LES PIÈCES DE RECHANGE APPRUVÉES PAR WOLF STEEL POUR CET APPAREIL. L'UTILISATION D'ACCESSOIRES NON LISTÉS (SOUFFLERIE, PORTES, PERSIENNES, MOULURES, COMPOSANTS DE GAZ, COMPOSANTS D'ÉVACUATION, ETC.) POURRAIT ÊTRE NON SÉCURITAIRE ET ANNULER LA GARANTIE ET LA CERTIFICATION.

SOUFFLERIE

6.0.1 Coupez et retirez l'attache servant à fixer les fils

d'interrupteur de la soufflerie à l'écran protecteur.

6.0.2 Branchez le fil blanc provenant du dessous de l'appareil

à la borne sur la soufflerie.

6.0.3 Branchez le fil noir de la soufflerie au fil noir provenant

du dessous de l'appareil.

6.0.4 Insérez les attaches sur le boîtier de la soufflerie dans

les trous perforés de l'écran protecteur arrière. Appuyez

vers le bas pour verrouiller les attaches.

6.0.5 Fixez la soufflerie à l'aide de la vis et de la rondelle de

blocage fournies.

NOTE : Assurez-vous que tous les fils sont groupés à

l'intérieur du boîtier d'interrupteur de la soufflerie.

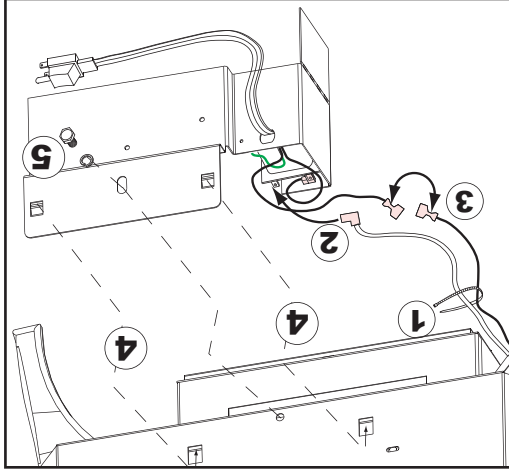

INTERRUPTEURS

6.0.6 Ouvrez le boîtier d'interrupteur en retirant la vis du haut.

6.0.7 Installez le support du thermodisque à l'aide de deux vis

fournies, comme illustré. Branchez les fils avec raccords aux

bornes du thermodisque.

Retirez le disque poinçonné du boîtier d'interrupteur.

6.0.8 Installez l'interrupteur à vitesse variable (rhéostat) dans le

boîtier avec les fils orientés vers le haut. Fixez l'interrupteur

au boîtier à l'aide de l'érou de blocage et du bouton fournis.

6.0.9 Branchez la fiche mâle de l'interrupteur au raccord femelle

provenant de l'appareil.

6.0.10 Groupez tous les fils à l'intérieur du boîtier puis fermez le

boîtier. Fixez en place à l'aide de la vis retirée à l'étape 6.0.6.

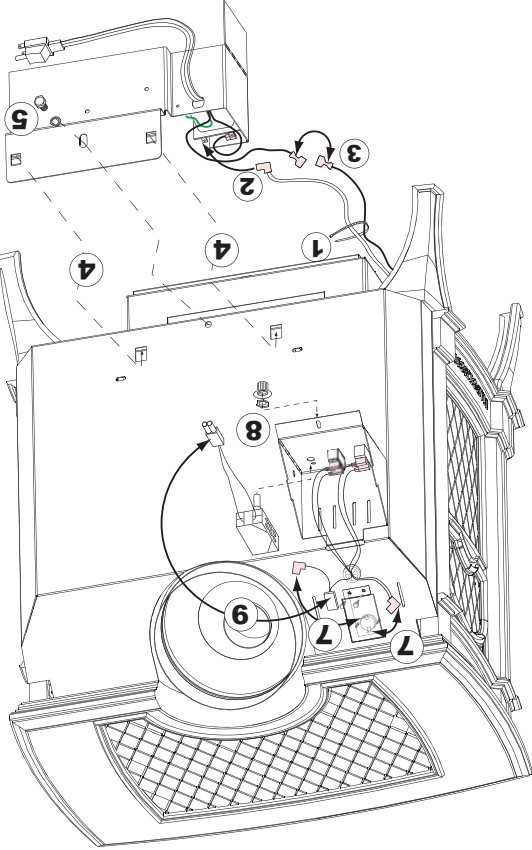
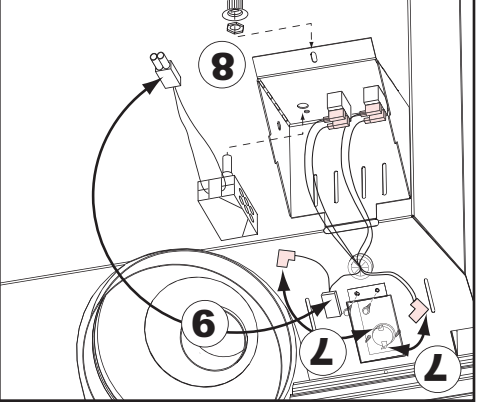

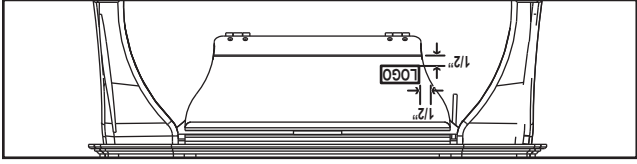

Retirez le papier dorsal et positionnez le logo sur la porte de commande tel qu'illustré.

5.5 MISE EN PLACE DU LOGO

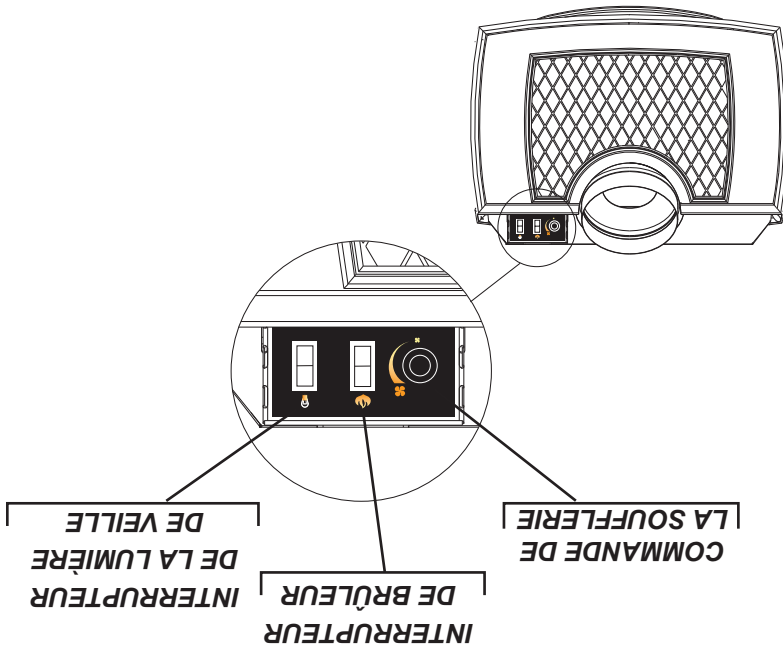

5.4 FONCTIONS DES INTERRUPTEURS

5.3 DISPOSITION DES BÛCHES

! AVERTISSEMENT

LES BÛCHES DOIVENT ÊTRE PLACÉES CORRECTEMENT À L'INTÉRIEUR DE L'APPAREIL. NE CHANGEZ PAS LA POSITION DES BÛCHES, CAR L'APPAREIL RISQUE DE NE PAS FONCTIONNER ADEQUATEMENT.

LES BÛCHES SONT FRAGILES ET DEVIENNAIENT ÊTRE MANIPULÉES AVEC SOIN.

Il n'est pas nécessaire de retirer la façade en fonte, cependant cela facilitera l'installation des bûches. Pour installer les bûches, la porte vitrée doit être enlevée. Voir la section « INSTALLATION ET ENLEVEMENT DE LA FAÇADE EN FONTE / PORTE VITRÉE ».



5.3.1

Placez la bûche arrière sur les supports à bûches arrière tel qu'illustré. Assurez-vous que l'entaille sous le côté gauche de la bûche est placée au-dessus de l'assemblage de la veilleuse. Pilez le support du côté gauche pour aider à retenir la bûche arrière.



5.3.2

Placez le trou sous la bûche #2 sur la vis de positionnement, du côté gauche du brûleur. Le brûleur en fibre est formé de façon à épouser la partie centrale de la bûche.

5.3.3

Placez le trou sous la bûche #3 sur la vis de positionnement, du côté droit du brûleur. La branche inférieure de la bûche #3 est placée devant et contre l'extrémité droite de la bûche #2.

5.3.4

Réinstallez la porte vitrée et la façade.

5.2 INSTALLATION ET ENLÈVEMENT DE LA PORTE VITRÉE

! AVERTISSEMENT

N'UTILISEZ PAS DE MATÉRIAUX SUBSTITUTS.

LA VITRE PEUT ÊTRE CHAUDE, NE TOUCHEZ PAS LA VITRE JUSQU'À CE QU'ELLE AIT REFRROIDI.

5.2.1 Soulevez et retirez le dessus de l'appareil.

5.2.2 Tirez la poignée et faites-la pivoter de 90°.

5.2.3 Retirez la porte en la glissant vers le haut.

Pour réinstaller la porte, suivez les étapes ci-dessus dans l'ordre inverse. Avant de verrouiller les loquets, assurez-vous que le bas de la porte est bien installé dans le support de retenue.

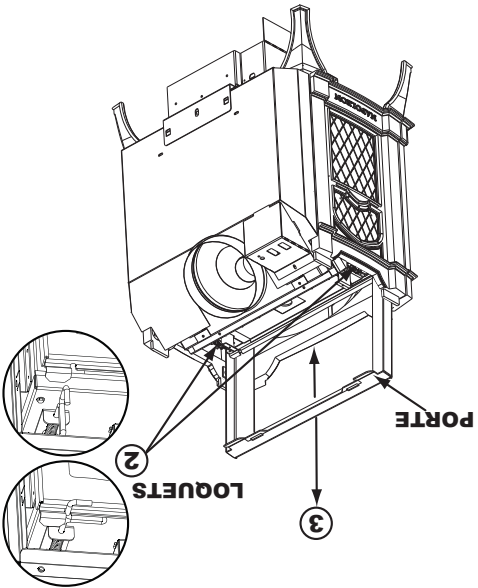

5.0 FINITIONS

AVERTISSEMENT

RISQUE D'INCENDIE!

N'OBSTRUEZ JAMAIS L'OUVERTURE SUR LE DEVANT DE L'APPAREIL.

NE FRAPPEZ PAS, NE CLAQUEZ PAS ET N'ÉGRATIGNEZ PAS LA PORTE VITRÉE. NE FAITES PAS FONCTIONNER L'APPAREIL LORSQUE LA PORTE VITRÉE EST ENLEVÉE, FISSURÉE, BRISÉE OU ÉGRATIGNÉE.

72.4

5.1 INSTALLATION ET ENLÈVEMENT DE LA FAÇADE EN FONTE

AVERTISSEMENT

LA VITRE PEUT ÊTRE CHAUDE, NE TOUCHEZ PAS LA VITRE JUSQU'À CE QU'ELLE AIT REFROIDI.

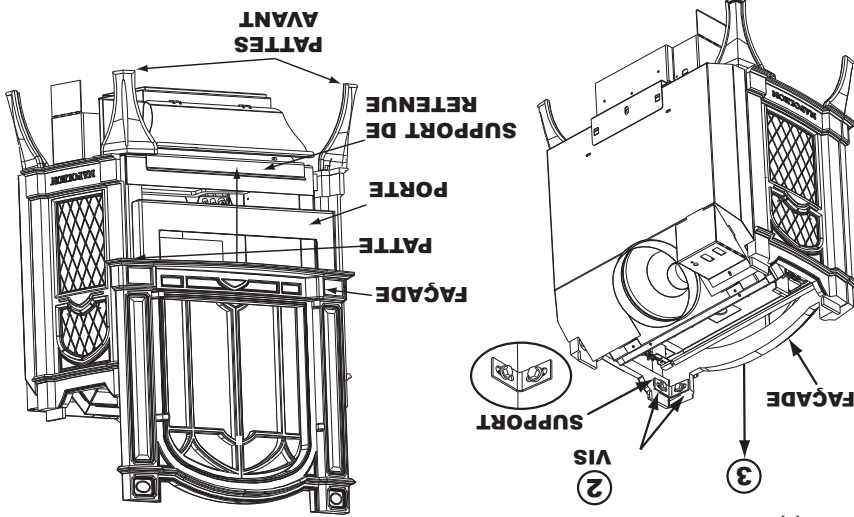

5.1.1 Soulevez et retirez le dessus de l'appareil.

5.1.2 Détachez la façade en fonte des côtés de l'appareil en retirant les vis des supports situés aux coins supérieurs intérieurs.

5.1.3 Retirez la façade en la glissant vers le haut.

Pour réinstaller la façade en fonte, suivez les étapes ci-dessus dans l'ordre inverse. Assurez-vous que les pattes situées sous la façade en fonte soient placées derrière les pattes avant de l'appareil.

NOTE : Il n'est pas nécessaire de retirer la façade en fonte pour retirer la porte.

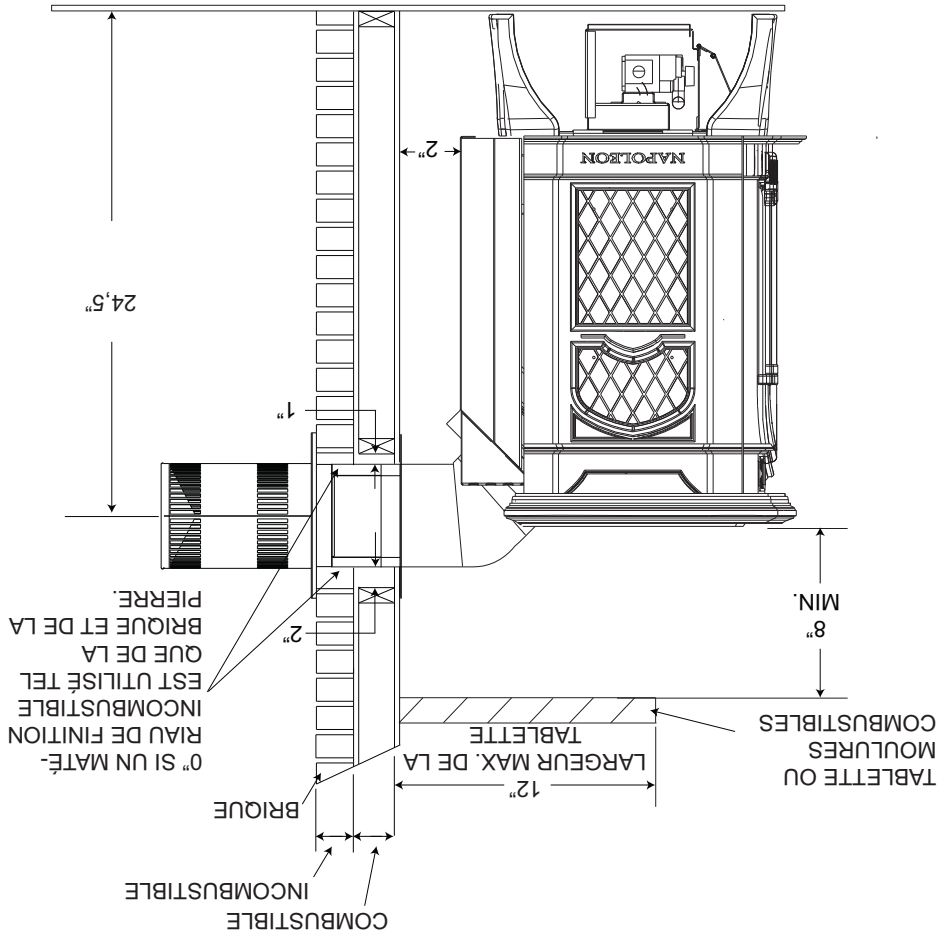

Lorsque l'évacuation de l'appareil se fait par l'arrière, une tablette peut être installée au-dessus du GDS25 à une distance d'au moins 8".

RISQUE D'INCENDIE. CONSERVEZ TOUS LES DÉGAGEMENTS AUX MATÉRIAUX COMBUSTIBLES SPÉCIFIÉS. NE PAS RESPECTER CES INSTRUCTIONS PEUT CAUSER UN INCENDIE OU UNE SUR-CHAUFFE. ASSUREZ-VOUS QUE TOUTS LES DÉGAGEMENTS (C.-À-D. ARRIÈRE, CÔTÉS, DESSUS, EVENTS, TABLETTE, FAÇADE, ETC.) SONT RESPECTÉS À LA LETTRE.

AVERTISSEMENT

4.9 DÉGAGEMENTS MINIMAUX DE LA TABLETTE

4.8 DÉGAGEMENTS MINIMAUX AUX MATÉRIEAUX COMBUSTIBLES

! AVERTISSEMENT
AFIN D'ÉVITER UN RISQUE D'INCENDIE, LES DÉGAGEMENTS MINIMAUX AUX MATÉRIEAUX COMBUSTIBLES DOIVENT ÊTRE MAINTENUS.
SI L'OSSATURE OU LES MATÉRIEAUX DE FINITION SE TROUVENT À UNE DISTANCE INFÉRIEURE À CELLE INDICUÉE, ILS DOIVENT ÊTRE FAITS ENTièrement DE MATÉRIEAUX NON COMBUSTIBLES (C.-À-D. POTEAUX EN ACIER, PANNEAU DE CIMENT, ETC.).
N'OBSTRUEZ JAMAIS L'OUVERTURE SUR LE DEVANT DE L'APPAREIL.

Tant que les distances requises pour les dégagements aux matériaux combustibles sont respectées, le meilleur endroit pour installer un appareil Napoléon est le centre de la maison, car ceci permet une meilleure utilisation de la chaleur fournie. L'emplacement des fenêtres, des portes et la circulation dans la pièce où se trouve l'appareil devront être pris en considération. Si possible, vous devriez choisir un emplacement où le système d'évacuation peut passer à travers la maison sans avoir à découper les planchers ou les solives du toit.

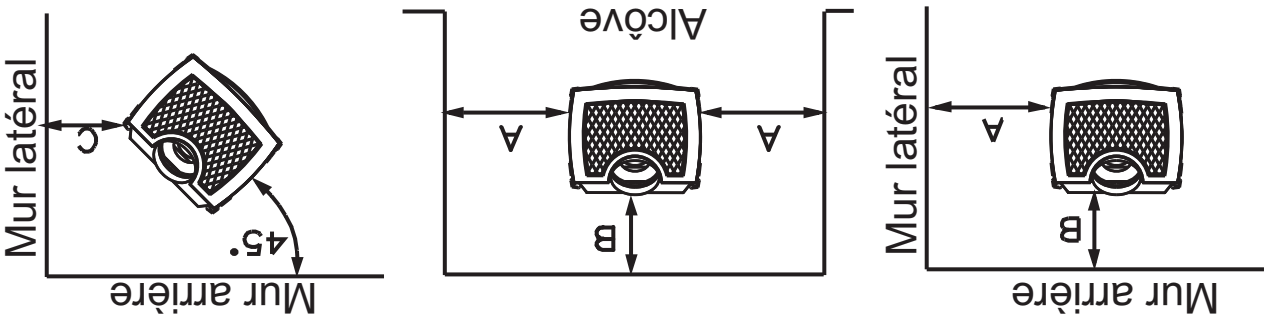

- A. 4"
- B. 2"
- C. 2"

Du dessus de l'appareil au plafond 48"

Évacuation horizontale

Côtés et dessous 1"

Dessus 2"

Évacuation verticale

Tous les côtés 1"

*A une distance de 2" du mur, il pourrait être difficile d'installer la soufflerie ou d'en faire l'entretien. Un minimum de 5" est nécessaire pour installer la soufflerie.

Si le dégagement entre l'arrière de l'appareil et le mur arrière est de moins de 5", il sera nécessaire de débrancher les tuyaux d'évent et la conduite de gaz pour déplacer l'appareil lors de l'installation ou de l'entretien de la soufflerie.

Cet appareil est certifié pour être installé comme équipement d'origine (OEM) dans une maison préfabriquée ou une maison mobile. Son installation doit être effectuée en respectant les directives du fabricant et le Manufactured Home Construction and Safety Standard, Titre 24 CFR, Part 3280, aux États-Unis, ou les normes actuelles pour les maisons mobiles, CAN/CSA Z240 SÉRIE MH, au Canada. Cet appareil ne doit être utilisé qu'avec le type de gaz indiqué sur la plaque d'homologation. Un ensemble de conversion est fourni avec l'appareil pour maison mobile.

Cet appareil homologué pour les maisons mobiles et préfabriquées possède des éléments de fixation. L'appareil est muni de deux trous de $\frac{1}{4}$ " de diamètre, situés aux coins avant, gauche et droit de la base. Lors d'une installation dans une maison mobile, l'appareil doit être fixé au plancher. Fixez à l'aide de vis #10 à tête hexagonale insérées dans les trous de la base. Éteignez toujours la veilleuse et l'alimentation en gaz à la source avant de déplacer la maison mobile. Après avoir déplacé la maison mobile et avant d'allumer l'appareil, assurez-vous que les bûches sont placées correctement.

Cet appareil est certifié pour être installé dans une maison mobile installée de façon permanente, sauf si les codes locaux l'interdisent. Cet appareil ne doit être utilisé qu'avec le type de gaz indiqué sur la plaque d'homologation. On ne peut utiliser cet appareil avec d'autres types de gaz, sauf si un ensemble de conversion certifié est utilisé.

Ensembles de conversion

L'appareil pour maison mobile peut être converti au gaz naturel (GN) ou au propane (PL). Pour effectuer une conversion, veuillez consulter votre détaillant autorisé.

29.1

4.6

RACCORDEMENT DES ÉVENTS À L'APPAREIL

A. Attachez le manchon télescopique sur la dernière section du conduit rigide. Fixez-le avec des vis et du scellant à haute température W573-0002 (non fourni).

B. Raccordez la gaine flexible en aluminium de 4" à l'appareil, en la passant à travers le coude de 45°. Fixez-la à l'aide de trois vis et de trois rondelles. Scellez le joint et les têtes de vis avec du scellant à haute température W573-0007 (non fourni).

C. Appliquez un joint de scellant à haute température W573-0002 (non fourni) à l'intérieur de la buse de prise d'air. Insérez le coude de 45° à l'intérieur de la buse de prise d'air sur une longueur d'au moins 2".

D. Appliquez un joint de scellant à haute température W573-0002 (non fourni) sur le côté intérieur du coude de 45°. Glissez le manchon télescopique à l'intérieur du coude de 45° sur une longueur d'au moins 2". Fixez avec des vis.

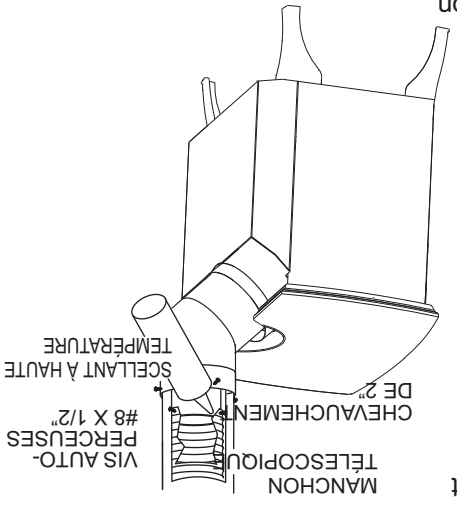

NOTE : Une fois l'installation terminée, assurez-vous que le scellant n'est pas visible sur les tuyaux extérieurs. Une bande décorative optionnelle noire est disponible à cet effet. (Incluse avec l'ensemble GD175 et GD176). Dans l'éventualité où le système d'évents doit être démonté, il faudra prendre soin de sceller les évents à nouveau.

BRANCHEMENT DU GAZ

AVERTISSEMENT

RISQUE D'INCENDIE, D'EXPLOSION OU D'ASPHYXIE. ASSUREZ-VOUS QU'IL N'Y A AUCUNE SOURCE D'ALLUMAGE, TELLES UNE ÉTINCELLE OU UNE FLAMME NUE.

SOUTENEZ LE CONTRÔLE DU GAZ LORSQUE VOUS ATTACHEZ LE TUYAU D'ALIMENTATION EN GAZ POUR ÉVITER D'ENDOMMAGER LA CONDUITE DE GAZ.

ALLUMEZ TOUJOURS LA VEILLEUSE, QUE CE SOIT POUR LA PREMIÈRE FOIS OU LORSQUE L'APPROVISIONNEMENT EN GAZ EST ÉPUISÉ, AVEC LA PORTE VITRÉE OUVERTE OU RETIRÉE. LA PURGE DE LA LIGNE D'APPROVISIONNEMENT EN GAZ DOIT ÊTRE FAITE PAR UN TECHNICIEN QUALIFIÉ. ASSUREZ-VOUS QUE L'ARRIVÉE DE GAZ AU BRÛLEUR EST CONTINUE AVANT DE FERMER LA PORTE. ASSUREZ-VOUS QUE LA CIRCULATION EST ADÉQUATE. POUR LES EMPLACEMENTS DE L'ENTRÉE DU GAZ ET DE L'ENTRÉE ÉLECTRIQUE, VOIR LA SECTION « DIMENSIONS ».

LES PRESSIONS ÉLEVÉES ENDOMMAGERONT LA SOUPAPE. L'ALIMENTATION EN GAZ DOIT ÊTRE DÉBRANCHÉE PENDANT LES ESSAIS DE PRESSION DE CE SYSTÈME LORSQUE LES PRESSIONS D'ESSAI EXCÈDENT ½ LB/PO² (3,5 KPA).

LES RÉGLAGES DE LA SOUPAPE ONT ÉTÉ FAITS EN USINE, N'Y TOUCHEZ PAS.

L'installation et l'entretien doivent être faits par un installateur qualifié. **N'utilisez pas une flamme nue.**

- 4.6.1 Mettez l'appareil en place et fixez-le.
- 4.6.2 S'il est muni d'un raccord flexible, l'appareil est conçu pour recevoir une conduite de gaz de 1/2". Sans raccord, il est conçu pour recevoir une conduite de gaz de 3/8". L'appareil est muni d'une soupape d'arrêt manuelle pour couper l'alimentation en gaz à l'appareil.
- 4.6.3 Branchez la conduite de gaz conformément aux codes locaux. En l'absence de codes locaux, l'installation doit être conforme au Code de l'installation du gaz CAN/CSA-B149.1 dans sa version pour le Canada ou au National Fuel Gas Code, ANSI Z223.1 / NFPA 54 pour les États-Unis.
- 4.6.4 Lorsque vous coubez une conduite de gaz, soutenez la soupape de gaz afin que la conduite ne pille pas.
- 4.6.5 Vérifiez pour des fuites de gaz en appliquant une solution d'eau savonneuse.

4.4 INSTALLATION DE LA TERMINAISON VERTICALE

AVERTISSEMENT
CONSERVEZ UN ESPACE MINIMAL DE 2" ENTRE LA BASE DE LA PRISE D'AIR ET LE COLLET DE SOLIN.

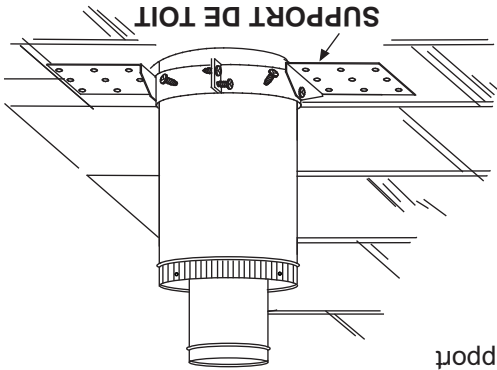

A. Fixez le support de toit au toit à l'aide des vis fournies. Le support de toit est optionnel. Dans ce cas, l'évent doit être supporté adéquatement soit en utilisant une méthode alternative se conformant aux normes des autorités compétentes, soit en utilisant le support de toit optionnel.

B. Étirez la gaine flexible intérieure à la longueur requise.

Glissez la gaine flexible intérieure sur le manchon intérieur du connecteur de terminaison en assurant un chevauchement minimal de 2" et fixez à l'aide de trois vis #8. Scellez en appliquant un généreux joint de scellant à haute température W573-0007 (non fourni).

C. Installez la gaine flexible extérieure de la même façon et scellez en appliquant un généreux joint de scellant à haute température W573-0002 (non fourni).

D. Faites passer le montage du connecteur de terminaison/gaines

flexibles à travers le toit. La terminaison doit être verticale et d'aplomb. Fixez le connecteur de terminaison au support de toit en vous assurant que le dessus de la terminaison excède le côté le plus élevé du toit d'au moins 16" une fois fixée.

E. Enlevez les clous des bardeaux sur le dessus et les côtés du connecteur de terminaison. Placez le solin par-dessus le connecteur de terminaison en laissant un minimum de 3/4" de connecteur de terminaison visible au-dessus du haut du solin. Glissez le solin sous les côtés et le bord supérieur des bardeaux. Assurez-vous que le connecteur de terminaison est bien centré dans le solin, en laissant une marge de 3/4" tout autour. Fixez-le au toit. Ne clouez pas à travers la partie inférieure du solin. Imperméabilisez-le en le scellant avec du calfeutrage. Si possible, recouvrez les côtés et le bord supérieur du solin avec des matériaux de couverture.

F. Alignez les joints de la terminaison et du connecteur de terminaison et placez la terminaison par-dessus le connecteur de terminaison en vous assurant que le manchon pénètre dans le trou de la terminaison. Fixez à l'aide des trois vis

fournies.

G. Appliquez un généreux joint de calfeutrage à l'épave de

l'eau à 2" au-dessus du solin. Installez le collet de solin autour de la terminaison et glissez-le jusqu'à la ligne de calfeutrage. Serrez afin d'assurer l'étanchéité entre la terminaison et le collet.

H. Si plus de sections de gaine doivent être utilisées pour atteindre l'appareil, voir la section

« INSTALLATION DE LA TERMINAISON HORIZONTALE ».

24.1

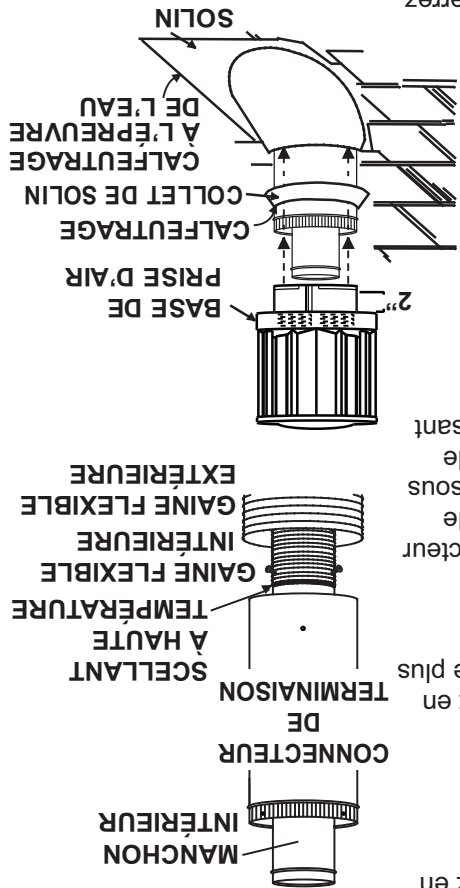

AVERTISSEMENT

LES TERMINAISONS NE DOIVENT PAS ÊTRE ENCHÂSSÉES DANS UN MUR OU UN REVÊTEMENT EXTÉRIEUR PLUS QUE L'ÉPAISSEUR DE LA BRIDE DE LA PLAQUE DE MONTAGE.

NE LAISSEZ PAS LA GAINE FLEXIBLE SE TASSER CONTRE LES COURSES HORIZONTALES OU VERTICALES ET LES COUDES. GARDEZ-LA TENDUE.

A. Étirez la gaine flexible intérieure à la longueur requise en tenant compte de la longueur additionnelle nécessaire pour la surface du mur fini. Glissez la gaine sur le manchon intérieur de la terminaison en assurant un chevauchement minimal de 2" et fixez à l'aide de trois vis #8. Appliquez un généreux joint de scellant à haute température W573-0007 Mill Pac (non fourni).

B. Installez la gaine rigide extérieure en la glissant sur le manchon extérieur de la terminaison et fixez à l'aide de trois vis #8. Scellez avec du scellant à haute température W573-0002 (non fourni).

C. Insérez les gaines dans le coupe-feu tout en conservant le dégagement nécessaire aux matériaux combustibles. En soutenant la terminaison (les inscriptions étant à l'étroit et lisibles), fixez-la au mur extérieur et rendez-la étanche en la scellant avec du calfeutrage (non fourni).

D. De l'intérieur de la maison, scellez en appliquant de la silicone entre le conduit d'évent et le coupe-feu.

E. Si plus de sections de gaine doivent être utilisées pour atteindre l'appareil, raccordez-les ensemble tel qu'illustré. Les courses horizontales et verticales du système d'évacuation doivent être supportées chaque 3 pieds approximativement. Utilisez des supports incombustibles afin de maintenir le dégagement minimal de 1" aux matériaux combustibles.

La plaque de montage de la terminaison peut être enchâssée dans le mur ou le revêtement extérieur, n'excédant pas l'épaisseur de la bride.

23.7A

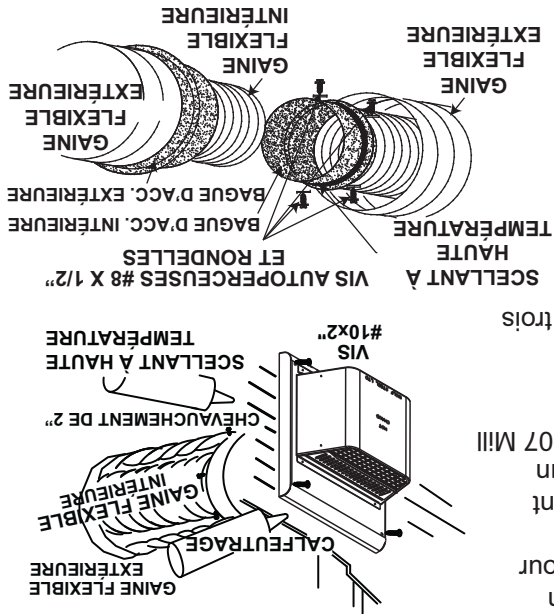

4.3 INSTALLATION ÉTENDUE DE LA TERMINAISON HORIZONTALE ET EN COIN

A. Suivez les instructions aux étapes A à C dans « Installation de la terminaison horizontale ».

B. Continuez d'ajouter des composants en alternant les conduits intérieurs et extérieurs. Assurez-vous que tous les conduits intérieurs et les coudes aient suffisamment d'espaces et que chaque composant est scellé et fixé solidement à celui qui le précède. Fixez le manchon télescopique à la course de l'évent. Fixez solidement et scellez. Pour faciliter l'achèvement, fixez des bagues d'accouplement intérieures et extérieures à la terminaison.

C. Installez la terminaison. Voir l'étape 3 dans « Installation de la terminaison horizontale ». Étirez le manchon télescopique extérieur et raccordez-le à la terminaison. Fixez le manchon avec des vis auto-perçuses et scellez.

48.2

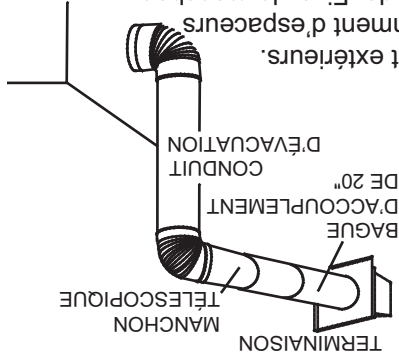

4.1.2 INSTALLATION VERTICALE

Cette configuration s'applique lorsque l'évacuation se fait à travers un toit. Des ensembles d'installation pour les différentes pentes de toit sont disponibles chez votre détaillant autorisé. Voir la section « Accessoires » pour commander l'ensemble spécifique dont vous avez besoin.

A. Une fois que vous aurez déterminé l'emplacement de la terminaison, découpez et charpentez une ouverture dans le plafond et le toit pour laisser le dégagement minimal de 1" entre le conduit d'évent et tout matériau combustible. Essayez de positionner le conduit d'évent à mi-chemin entre deux solives pour ne pas être obligé de les couper. Utilisez du fil à plomb pour aligner le centre des ouvertures. Un protecteur de conduit d'évacuation empêchera tout matériau, tel que l'isolant, de remplir l'espace vide de 1" autour de l'évent. Fixez des entretoises entre les solives pour assurer un support additionnel.

B. Appliquez un joint de caiffeurage (non fourni) sur la charpente ou sur le protecteur de conduit d'évacuation Wolf Steel ou l'équivalent (dans le cas d'un plafond fini) et fixez le protecteur de conduit d'évacuation de façon à recouvrir l'ouverture dans le plafond. Un espaceur coupe-feu doit être fixé à la base de chaque ouverture charpentée dans un toit ou un plafond par lequel traverse le système d'évacuation. Appliquez un joint de caiffeurage tout autour et placez un espaceur coupe-feu par-dessus le protecteur de conduit d'évacuation pour empêcher l'arrivée d'air froid dans la pièce ou autour de l'appareil. Assurez-vous que l'espaceur coupe-feu et le protecteur de conduit d'évacuation conservent le dégagement nécessaire aux matériaux combustibles. Une fois que le conduit d'évacuation est en place, appliquez un agent d'étanchéité entre le conduit d'évacuation et l'espaceur coupe-feu.

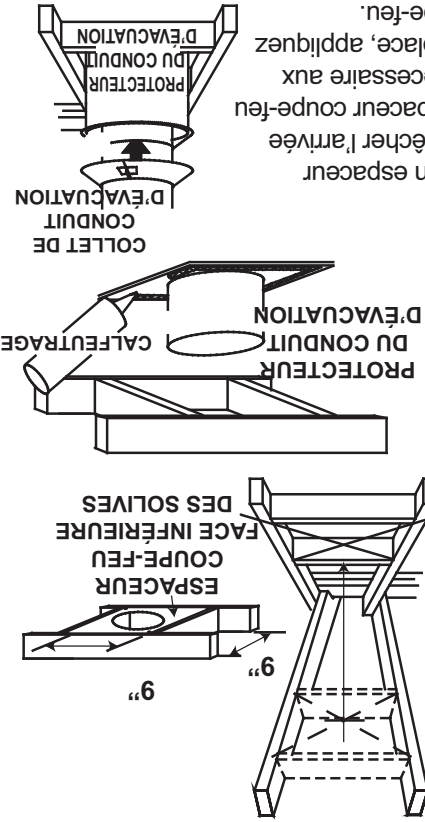

C. Dans le grenier, faites glisser le collet de conduit d'évacuation vers le bas afin de recouvrir l'extrémité ouverte du conduit d'évacuation et serrez. Ceci empêchera tout matériau, tel que l'isolant, de remplir l'espace vide de 1 po autour de l'évent.

21.1

AVERTISSEMENT

L'ESPACEUR COUPE-FEU DOIT ÊTRE INSTALLÉ AVEC L'ÉCRAN PROTECTEUR ORIENTÉ VERS LE HAUT.

LA TERMINAISON NE DOIT PAS ÊTRE ENCHÂSSÉE DANS LE MUR OU LE REVÊTEMENT EXTÉRIEUR PLUS QUE L'ÉPAISSEUR DE LA BRIDE DE LA PLAQUE DE MONTAGE.

Cette configuration s'applique lorsque le conduit d'évent traverse

un mur extérieur. Une fois que vous aurez déterminé la hauteur exacte pour l'emplacement de la terminaison, découpez et charpentez une ouverture dans le mur extérieur tel qu'illustré pour permettre l'installation de l'espaceur coupe-feu. Avant de continuer, placez l'espaceur coupe-feu dans l'ouverture pour vous assurer que les supports sur la surface arrière soient placés contre la face intérieure de la pièce de charpente horizontale.

L'écran protecteur peut-être taillé pour des murs combustibles qui ont moins de 8 1/2" de profond mais doit se prolonger sur toute la profondeur du mur combustible.

A. Fixez l'écran protecteur à l'espaceur coupe-feu tel qu'illustré à l'aide des trois vis courtes fournies.

B. Placez la partie supérieure de l'espaceur coupe-feu de façon à ce l'écran protecteur couvre le haut du conduit d'évent à l'intérieur de l'ouverture. Assurez-vous que l'espaceur coupe-feu et l'écran protecteur conservent le dégagement nécessaire aux matériaux combustibles.

C. Fixez en place l'espaceur coupe-feu à l'aide des quatre vis longues fournies. Une fois que le conduit d'évent est en place, appliquez du scellant entre le conduit d'évent et l'espaceur coupe-feu.

20.5A

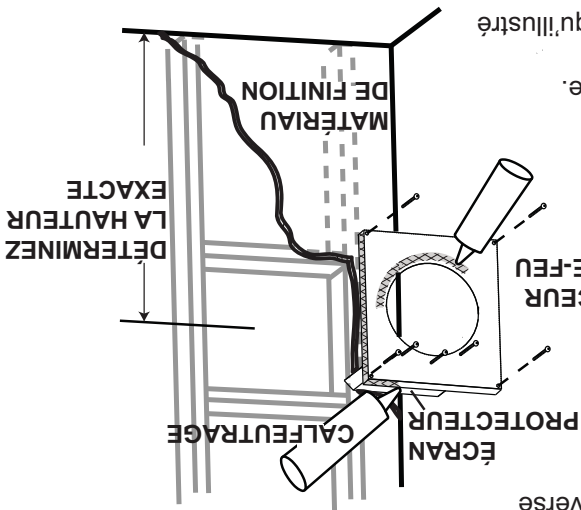

4.0 INSTALLATION

AFIN D'ASSURER UN FONCTIONNEMENT SÉCURITAIRE ET ADÉQUAT DE L'APPAREIL, VOUS DEVEZ OBSERVER LES INSTRUCTIONS D'ÉVACUATION À LA LETTRE.

TOUS LES JOINTS DES CONDUITS INTÉRIEURS ET EXTÉRIEURS PEUVENT ÊTRE SCÉLÉS AVEC DU SCÉLLANT DE SILICONE ROUGE À HAUTE TEMPÉRATURE RTV W573-002 (NON FOURNI) OU DU SCÉLLANT NOIR À HAUTE TEMPÉRATURE MILL PAC W573-0007 (NON FOURNI) À L'EXCEPTION DU RACCORDEMENT DU CONDUIT D'ÉVACUATION À LA BUSE DE L'APPAREIL QUI DOIT ÊTRE SCÉLLÉ AVEC LE SCÉLLANT MILL PAC.

SI VOUS UTILISEZ DES COLLIERS POUR TUYAU POUR RACCORDER LES COMPOSANTS D'ÉVACUATION, VOUS DEVEZ AUSSI INSTALLER TROIS VIS POUR VOUS ASSURER QUE LE RACCORDEMENT NE SE DÉFASSE PAS.

NE SERREZ PAS LA GAINÉ FLEXIBLE.

RISQUE D'INCENDIE, D'EXPLOSION OU D'ASPHYXIE. SI L'ENSEMBLE DU SYSTÈME DE CONDUIT D'ÉVACUATION N'EST PAS ADÉQUATEMENT SOUTENU, IL RISQUE DE FLÉCHIR OU DE SE SÉPARER. UTILISEZ DES SUPPORTS DE CONDUIT ET RACCORDEZ LES SECTIONS DE CONDUITS SELON LES INSTRUCTIONS D'INSTALLATION.

RISQUE D'INCENDIE. ÉVITEZ QUE L'ISOLANT TOUCHE AU CONDUIT D'ÉVACUATION. RETIREZ L'ISOLANT POUR PERMETTRE L'INSTALLATION DE L'ÉCRAN PROTECTEUR DU GRENIER ET POUR MAINTENIR LES DÉGAGEMENTS AUX MATÉRIEAUX COMBUSTIBLES.

4.1 PROTECTION DU MUR ET DU PLAFOND

68.2A

AVERTISSEMENT

NE REMPLISSEZ L'ESPACE ENTRE LE CONDUIT D'ÉVACUATION ET LA CHARPENTE AVEC AUCUN TYPE DE MATÉRIAU. NE BOURREZ PAS D'ISOLANT NI DE MATÉRIEAUX COMBUSTIBLES ENTRE LES ESPACES COUPE-FEU DU PLAFOND. CONSERVEZ TOUJOURS LES DÉGAGEMENTS REQUIS AUTOUR DES CONDUITS D'ÉVACUATION. L'ASSEMBLAGE DE L'ESPACEUR COUPE-FEU. INSTALLEZ LES ÉCRANS MURAUX ET LES ESPACES COUPE-FEU TEL QUE SPÉCIFIÉ. SI VOUS NE GARDEZ PAS L'ISOLANT OU TOUT AUTRE MATÉRIAU À L'ÉCART DU CONDUIT D'ÉVACUATION, UN RISQUE D'INCENDIE POURRAIT S'ENSUIVRE.

70.1

3.8 TERMINAISON VERTICALE À TRAVERS UNE CHEMINÉE EXISTANTE

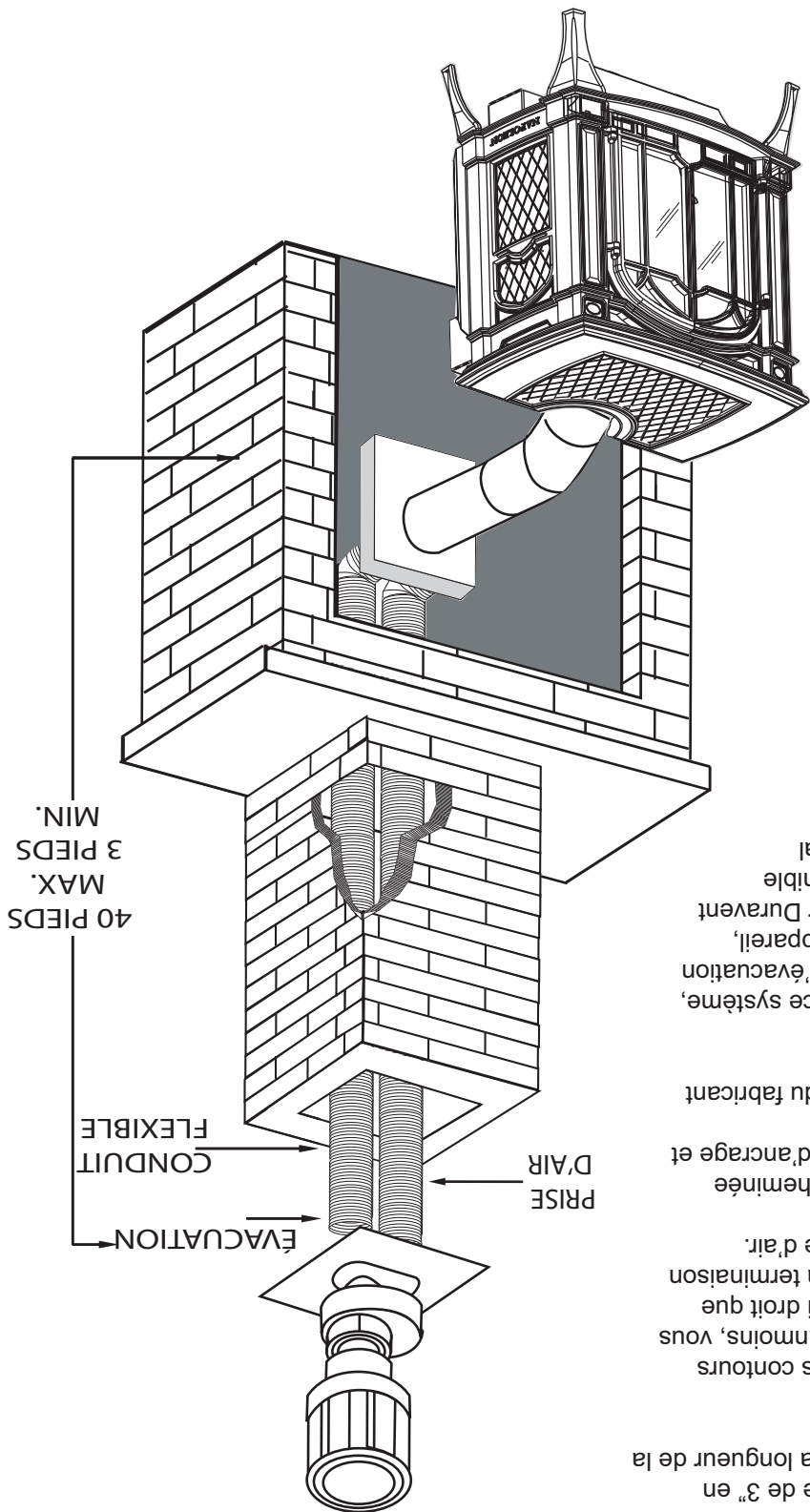

Cet appareil est conçu pour être raccordé à un système d'évent flexible collinaire de 3" en aluminium se prolongeant sur toute la longueur de la cheminée de maçonnerie.

Le conduit flexible s'adapte à tous les contours d'une cheminée de maçonnerie. Néanmoins, vous devez garder le conduit flexible aussi droit que possible. Le collet de prise d'air de la terminaison doit être raccordé au conduit de prise d'air.

Utilisez l'ensemble de conduit pour cheminée Simpson Duravent - 923GK (Plaque d'ancrage et adaptateur collinaire à coaxial.)
 Suivez les instructions d'installation du fabricant (Simpson Dura-Vent).

Lorsque vous raccordez l'appareil à ce système, vous devez utiliser les composants d'évacuation Duravent. Directement à partir de l'appareil, commencez par installer l'adaptateur Duravent GDS924N. Cet adaptateur est disponible uniquement chez votre détaillant local autorisé.

(H_t) > (V_t)

Configurations d'évacuation simple.

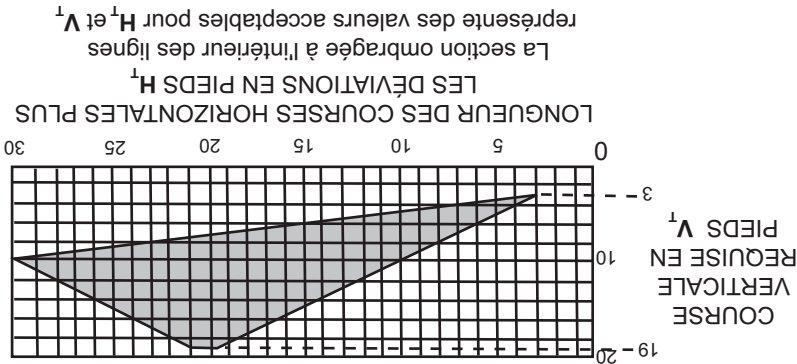
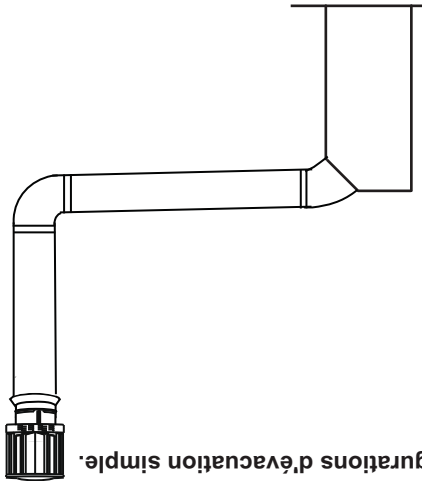

suivantes s'appliquent :

Formule 1 : $H_t \leq 3V_t$
Formule 2 : $H_t + V_t \leq 40$ pieds

Exemple 4 :

$$V_1 = 1 \text{ Pl}$$

$$V_2 = 1,5 \text{ Pl}$$

$$V_t = V_1 + V_2 = 1 + 1,5 = 2,5 \text{ Pl}$$

$$H_1 = 6 \text{ Pl}$$

$$H_2 = 2 \text{ Pl}$$

$$H_t = H_1 + H_2 = 6 + 2 = 8 \text{ Pl}$$

$$H_o = 0,03 \text{ (un coude } 45^\circ \text{ + trois coudes } 90^\circ - 135^\circ) = 5,4 \text{ Pl}$$

$$H_r + H_o = 8 + 5,4 = 13,4 \text{ Pl}$$

$$H_t + V_t = 13,4 + 2,5 = 15,9 \text{ Pl}$$

Exemple 5 :

$$V_1 = 1,5 \text{ Pl}$$

$$V_2 = 8 \text{ Pl}$$

$$V_t = V_1 + V_2 = 1,5 + 8 = 9,5 \text{ Pl}$$

$$H_1 = 1 \text{ Pl}$$

$$H_2 = 1 \text{ Pl}$$

$$H_3 = 10,75 \text{ Pl}$$

$$H_r = H_1 + H_2 + H_3 = 1 + 1 + 10,75 = 12,75 \text{ Pl}$$

$$H_o = 0,03 \text{ (trois coudes } 90^\circ \text{ + deux coudes } 45^\circ - 135^\circ) = 6,75 \text{ Pl}$$

$$H_r + H_o = 12,75 + 6,75 = 19,5 \text{ Pl}$$

$$H_t + V_t = 19,5 + 9,5 = 29 \text{ Pl}$$

Formule 1 : $H_t \leq 3V_t$
 $3V_t = 3 \times 9,5 = 28,5 \text{ Pl}$
 $19,5 \leq 28,5$
 $29 \leq 40$

Formule 2 : $H_t + V_t \leq 40 \text{ Pl}$
 $29 \leq 40$

Lorsque la configuration de l'évacuation exige plus qu'un coude de 45° et un coude de 90°, les formules

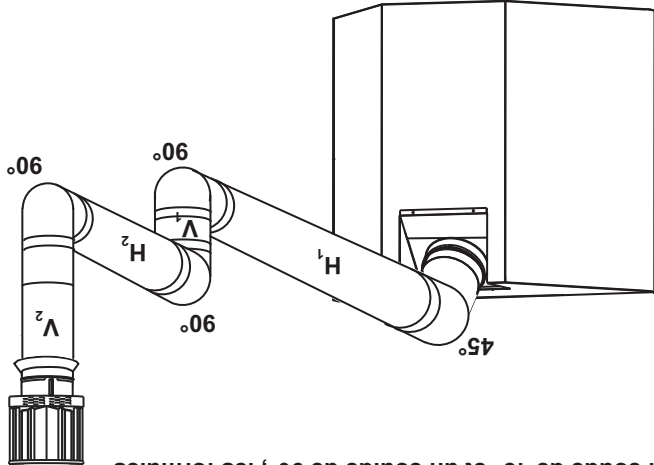

Formule 1 : $H_t \leq 3V_t$
 $3V_t = 3 \times 2,5 = 7,5 \text{ Pl}$
 $13,4 > 7,5$

Formule 2 : $H_t + V_t \leq 40 \text{ Pl}$
 $15,9 \leq 40$

Puisque cette formule n'est pas respectée, cette configuration d'évacuation est **inacceptable**.

Puisque seulement la formule 2 est respectée, cette configuration est inacceptable et l'on devra trouver un autre endroit pour installer l'appareil ou trouver une configuration d'évacuation qui pourra respecter les deux formules.

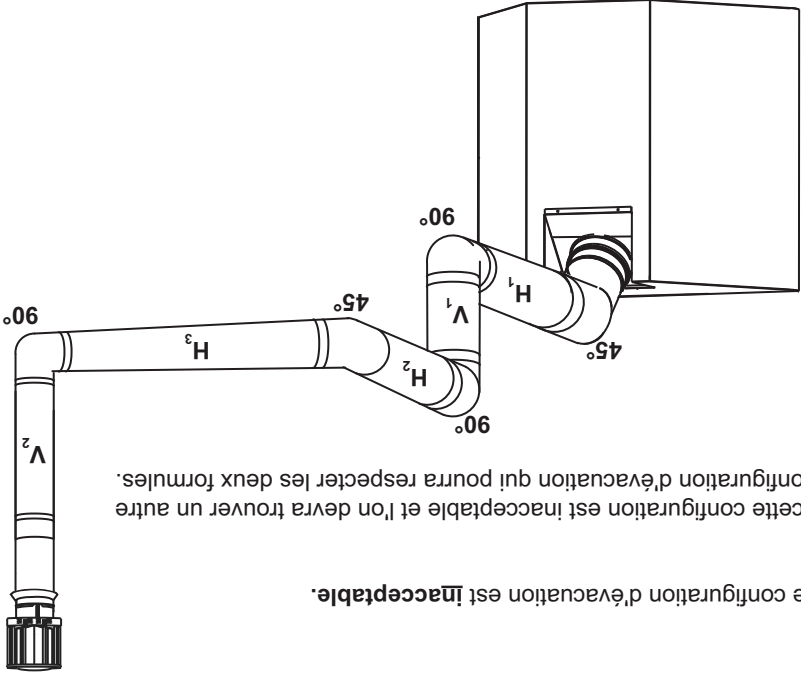

Formule 1 : $H_t \leq 3V_t$
 $3V_t = 3 \times 9,5 = 28,5 \text{ Pl}$
 $19,5 \leq 28,5$
 $29 \leq 40$

Formule 2 : $H_t + V_t \leq 40 \text{ Pl}$
 $29 \leq 40$

Puisque les deux formules sont respectées, cette configuration d'évacuation est acceptable.

3.7 TERMINAISON VERTICALE

$(H^1) \leq (V^1)$

Configurations d'évacuation simple.

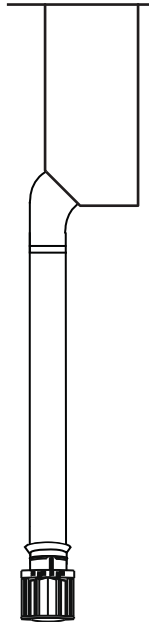

Consultez le graphique pour déterminer la course verticale nécessaire V^1 par rapport à la course horizontale requise H^1 .

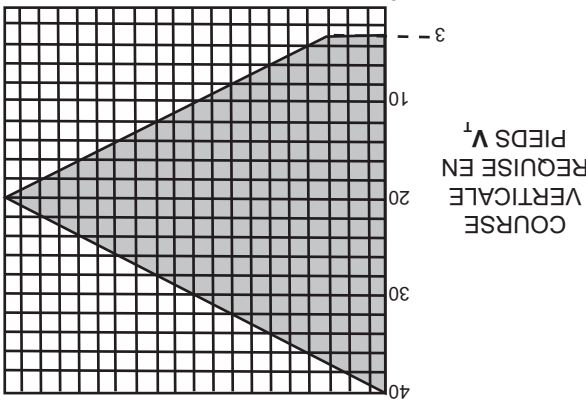

La section ombragée à l'intérieur des lignes représente des valeurs acceptables pour H^1 et V^1 .

Lorsque la configuration de l'évacuation exige plus qu'un coude de 45° et un coude de 90°, les formules suivantes s'appliquent :

Formule 1 : $H^1 \leq V^1$

Formule 2 : $H^1 + V^1 \leq 40$ pieds

Exemple 3 :

$V^1 = 5$ Pl

$V^2 = 10$ Pl

$V^1 + V^2 = 5 + 10 = 15$ Pl

$H^1 = 3$ Pl

$H^2 = 2,5$ Pl

$H^r = H^1 + H^2 = 3 + 2,5 = 5,5$ Pl

$H^o = 0,03$ (un coude 45° + trois coudes 90° - 135°) = 5,4 Pl

$H^1 = H^r + H^o = 5,5 + 5,4 = 10,9$ Pl

$H^1 + V^1 = 10,9 + 15 = 25,9$ Pl

Formule 1 : $H^1 \leq V^1$

$10,9 \leq 15$

Formule 2 : $H^1 + V^1 \leq 40$ Pl

$25,9 \leq 40$

Puisque les deux formules sont respectées, cette configuration d'évacuation est acceptable.

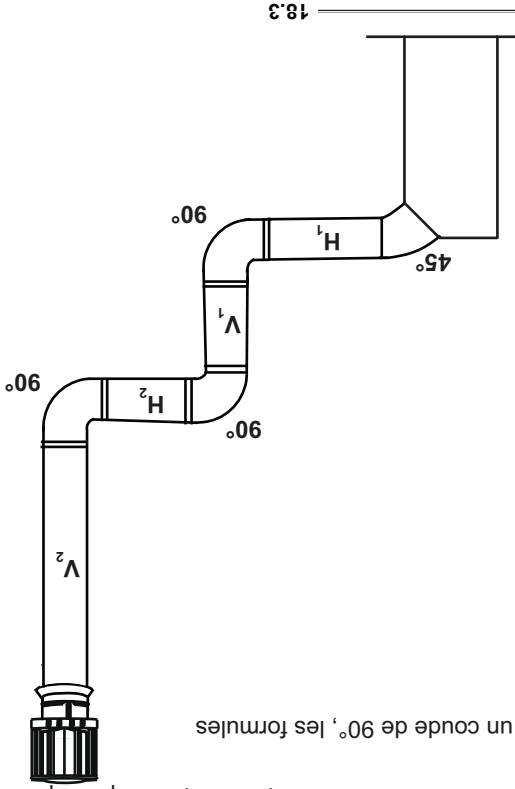

18.3

$(H^1) < (V^1)$

Configuration d'évacuation simple (un coude de 45° et de

90° seulement)

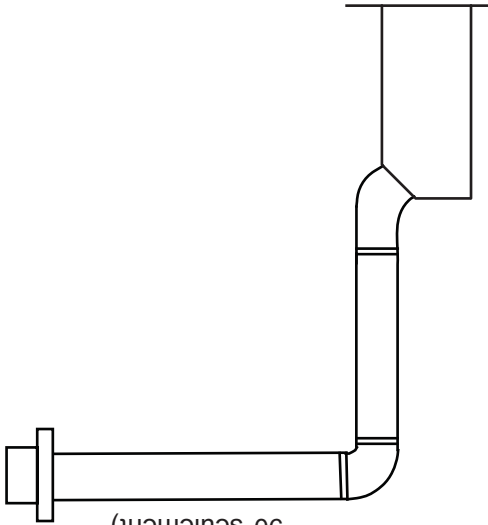

Consultez le graphique pour déterminer la course verticale nécessaire V^1 par rapport à la course horizontale requise H^1

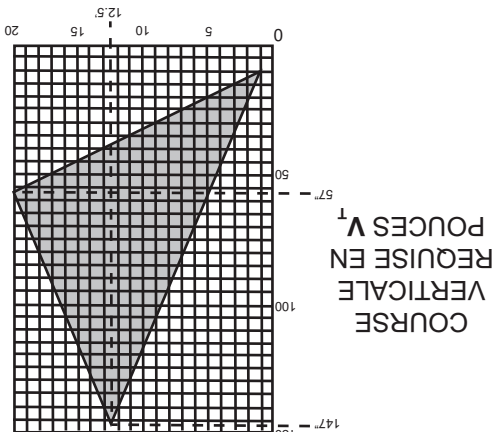

LONGUEUR DES COURSES HORIZONTALES PLUS LES DÉVIATIONS EN PIEDS H^1

La section ombragée à l'intérieur des lignes représente des valeurs acceptables pour H^1 et V^1

Lorsque la configuration de l'évacuation exige plus d'un coude de 45° et 90°, les formules suivantes s'appliquent :

Formule 1 : $H^1 \leq 4,2 V^1$

Formule 2 : $H^1 + V^1 \leq 24,75$ pieds

Exemple 2 :

$V^1 = 4$ Pl

$V^2 = 1,5$ Pl

$V^1 + V^2 = 4$ Pl + $1,5$ Pl = $5,5$ Pl

$H^1 = 2$ Pl

$H^2 = 1$ Pl

$H^3 = 1$ Pl

$H^4 = 1,5$ Pl

$H^R = H^1 + H^2 + H^3 + H^4 = 2 + 1 + 1 + 1,5 = 5,5$ Pl

$H^0 = 0,03$ (un coude 45° + quatre coudes 90° - 135°) = $0,03$ (405 - 135°) = $0,03$ (405 - 135°)

= $8,1$ Pl

$H^1 + H^R + H^0 = 5,5 + 8,1 = 13,6$ Pl

$H^1 + V^1 = 13,6 + 5,5 = 19,1$ Pl

Formule 1 : $H^1 \leq 4,2 V^1$

$4,2 V^1 = 4,2 \times 5,5$ Pl = $23,1$ Pl

$13,6 \leq 23,1$

Formule 2 : $H^1 + V^1 \leq 24,75$ Pl

$19,1 \leq 24,75$

Puisque les deux formules sont respectées, cette configuration d'évacuation est acceptable.

3.6 TERMINAISON HORIZONTALE

$$(H_1) \leq (V_1)$$

Configuration d'évacuation simple (un coude de 45° et de 90° seulement)

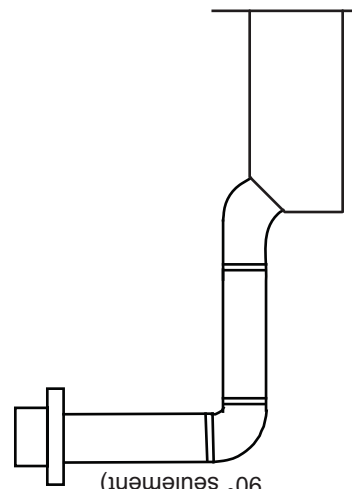

Consultez le graphique pour déterminer la course verticale nécessaire V_1 par rapport à la course horizontale requise H_1 .

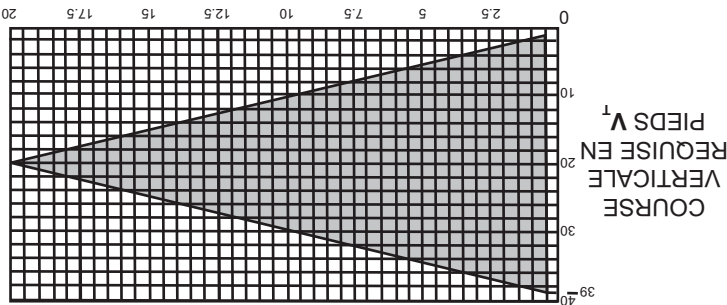

La section ombragée à l'intérieur des lignes représente des valeurs acceptables pour H_1 et V_1

Lorsque la configuration de l'évacuation exige plus qu'un coude de 45° et de 90°, les formules suivantes s'appliquent :

Formule 1 : $H_1 \leq V_1$
 Formule 2 : $H_1 + V_1 \leq 40$ pieds

Exemple 1 :
 $V_1 = 8$ Pl
 $V_1 = V_1 = 8$ Pl
 $H_1 = 2,5$ Pl
 $H_2 = 2$ Pl
 $H_2 = H_1 + H_2 = 2,5 + 2 = 4,5$ Pl
 $H_0 = 0,03$ (un coude 45° + deux coudes 90° - 135°) = 0,03 (225 - 135°) = 2,7 Pl
 $H_1 + H_0 = 4,5 + 2,7 = 7,2$ Pl
 $H_1 + V_1 = 7,2 + 8 = 15,2$ Pl

Formule 1 : $H_1 \leq V_1$
 Formule 2 : $H_1 + V_1 \leq 40$ Pl

Formule 1 : $H_1 \leq V_1$
 Formule 2 : $H_1 + V_1 \leq 40$ Pl

Puisque les deux formules sont respectées, cette configuration d'évacuation est acceptable.

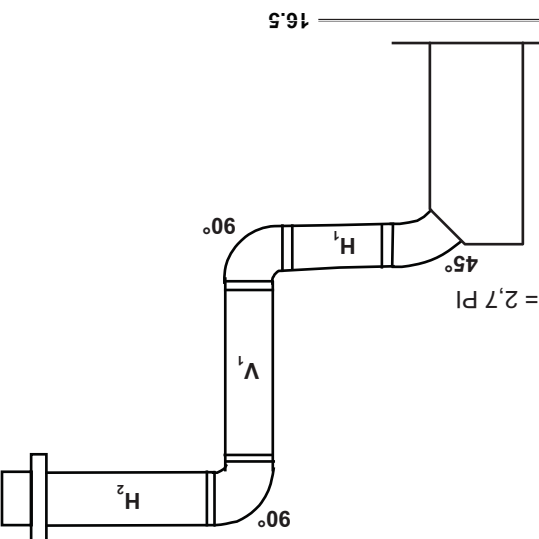

16.5

3.4 LÉGENDE

Les symboles suivants sont utilisés dans le calcul et les exemples d'évacuation :

- > - plus grand que
- ≥ - plus grand ou égal à
- < - plus petit que
- ≤ - plus petit ou égal à

H_T - total de la longueur des courses horizontales (H_R) plus la valeur des déviations (H_O) en pieds
 H_R - longueur des courses horizontales combinées en pieds
 H_O - facteur de la valeur d'une déviation : 0,03 (total des degrés de déviation - 135°*) en pieds
 V_T - longueur des courses verticales combinées en pieds

14.2

3.5 VALEURS DU COUDE EN LONGUEURS D'ÉVENT

	PIEDS	POUCES
1°	0,03	0,5
15°	0,45	6,0
30°	0,9	11,0
45°*	1,35	16,0
90°*	2,7	32,0

* La première déviation de 45° et de 90° a une valeur zéro et est illustrée dans la formule comme -45° et -90° respectivement ou -135° lorsque combinées.

15.2

EMPLACEMENTS ET DÉGAGEMENTS MINIMAUX DE LA TERMINAISON

APPLICATIONS POUR BALCON COUVERT ++

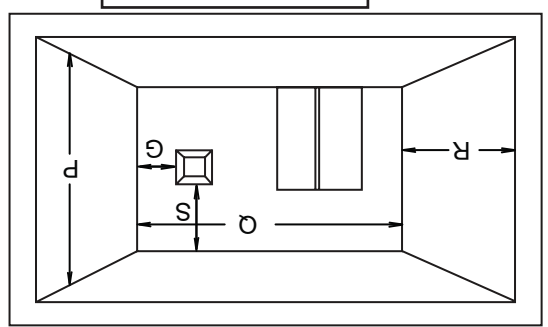

$Q_{MIN} = 3 \text{ pieds}$
$R_{MAX} = 2 \times Q_{RÉELLE}$
$R_{MAX} \leq 15 \text{ pieds}$

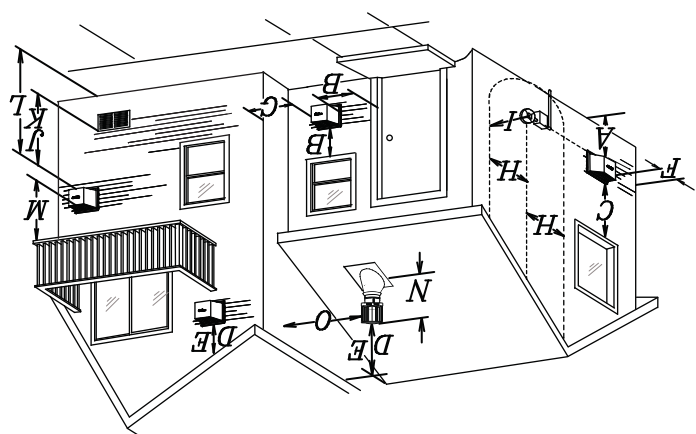

INSTALLATION	
CANADA	E.-U.

A	12"	12"	Dégagement au-dessus du sol, d'une véranda, d'une terrasse en bois ou d'un balcon.
B	12" Δ	9" Δ	Dégagement des fenêtres ou des portes qui ouvrent.
C	12" *	12" *	Dégagement des fenêtres fermées en permanence.
D	18" **	18" **	Dégagement vertical d'un soffite ventilé situé au-dessus de la terminaison si la distance horizontale est de moins de 2' de la ligne médiane de la terminaison.
E	12" **	12" **	Dégagement d'un soffite non ventilé.
F	0"	0"	Dégagement des murs faisant coin extérieur.
G	0" ***	0" ***	Dégagement des murs extérieurs incombustibles faisant coin intérieur ou aux obstructions incombustibles (cheminée, etc.).
	2" ***	2" ***	Dégagement des murs extérieurs combustibles faisant coin intérieur ou aux obstructions combustibles (habillage extérieur, etc.).
H	3'	3'	Dégagement horizontal de chaque côté depuis la ligne verticale tirée du centre d'un ensemble de régulateur/compteur pour une distance verticale maximale de 15'.
I	3'	3'	Dégagement de l'évent du régulateur.
J	12"	9"	Dégagement d'une prise d'air de ventilation non mécanique de la maison ou d'une prise d'air de combustion de tout autre appareil.
K	6'	3' \dagger	Dégagement d'une prise d'air mécanique.
L	7' \ddagger	7' ****	Dégagement au-dessus d'un trottoir ou d'une entrée pavée située sur une propriété publique.
M	12" $\dagger\dagger$	12" ****	Dégagement sous une véranda ou une terrasse en bois.
N	16"	16"	Dégagement au-dessus du toit.
O	2' $\dagger\dagger$	2' $\dagger\dagger$	Dégagement des murs adjacents, incluant les maisons voisines.
P	8'	8'	Le toit doit être incombustible et sans ouvertures.
Q	3'	3'	Voir le tableau pour les dimensions d'un mur plus large
R	6'	6'	Voir le tableau pour les dimensions d'un mur plus profond. La terminaison ne doit pas être installée sur quelconque mur ayant une ouverture entre la terminaison et le côté ouvert de la structure.
S	12"	12"	Dégagement sous un balcon couvert

Δ Pour les structures comportant trois murs et un toit, la terminaison doit être située à plus de 6 pieds sous une fenêtre s'ouvrant sur un plan horizontal.

* Recommandé afin de prévenir la formation de buée dans les fenêtres et les cassures thermiques.

** Il est recommandé d'utiliser un protecteur de chaleur et de maximiser la distance au soffite de plastique.

*** L'ensemble périscopique requiert un dégagement minimal de 18 pouces d'un mur extérieur faisant coin intérieur.

**** Ceci est une distance recommandée. Vérifiez les codes locaux pour connaître les contraintes additionnelles.

\dagger Trois pieds au-dessus si la distance horizontale est de moins de 10 pieds.

\ddagger Une terminaison d'évacuation ne doit pas être installée au-dessus d'un trottoir ou d'une entrée pavée qui est située entre deux maisons unifamiliales servant aux deux maisons.

$\dagger\dagger$ Permis seulement si la véranda ou la terrasse en bois sont complètement ouverts sur un minimum de deux côtés sous le plancher.

$\dagger\dagger\dagger$ Recommandé afin d'éviter la recirculation des produits d'échappement. Vérifiez les codes locaux pour connaître les contraintes additionnelles.

$\dagger\dagger\dagger\dagger$ Permis seulement si le balcon est complètement ouvert sur au moins un côté.

NOTE: Les dégagements sont en conformité avec les codes d'installation locaux et les exigences du fournisseur de gaz.

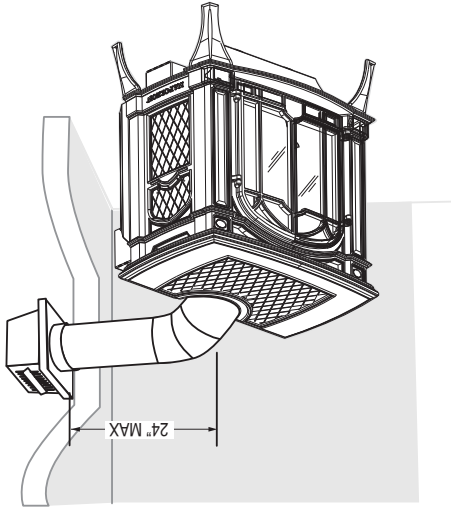

3.2.2 TERMINAISON EN COIN

INSTALLATION SOUS LE NIVEAU
DU SOL LONGUEUR D'ÉVACUATION
MAXIMALE DE 10 PIEDS
UTILISEZ L'ENSEMBLE PÉRIS-
SCOPIQUE GD201
LA COURSE HORIZONTALE NE
DOIT PAS EXCÉDER LA COURSE
VERTICALE.

COURSE HORIZONTALE MAXIMALE

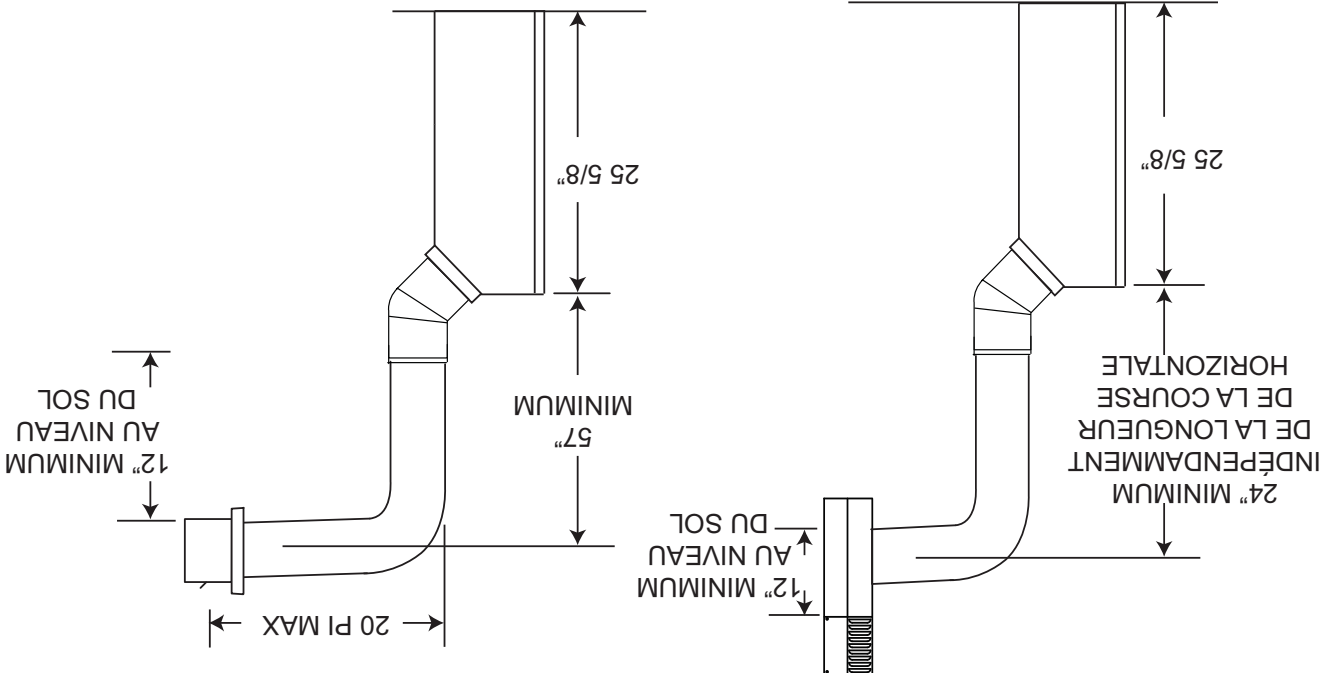

Utilisez l'ensemble périscopique afin de positionner la terminaison au-dessus du niveau du sol. L'ensemble périscopique doit être installé de façon à ce que la fente d'air du bas soit située à un minimum de 12 pouces au-dessus du niveau du sol. La longueur maximale permise de l'évent est 10 pieds.

3.2 INSTALLATIONS PARTICULIÈRES D'ÉVENTS 3.2.1 ENSEMBLE PÉRISCOPE

Lorsque la course verticale, immédiatement à la sortie de l'appareil, est de 57", alors la course horizontale maximale est de 20 pieds.

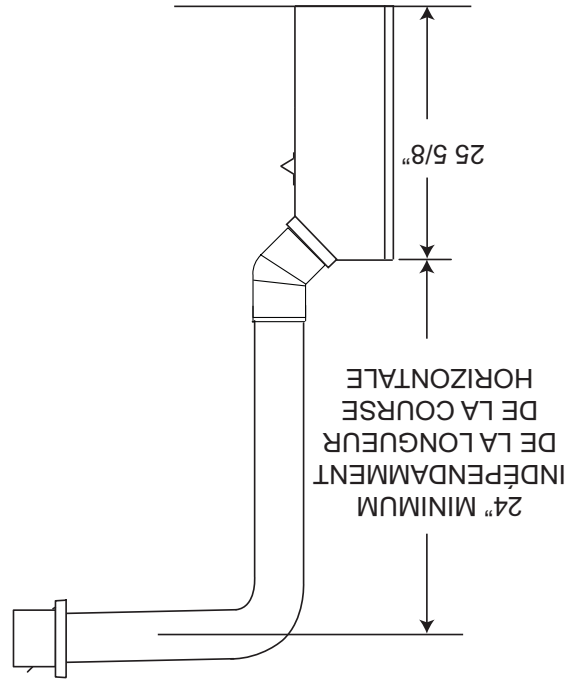
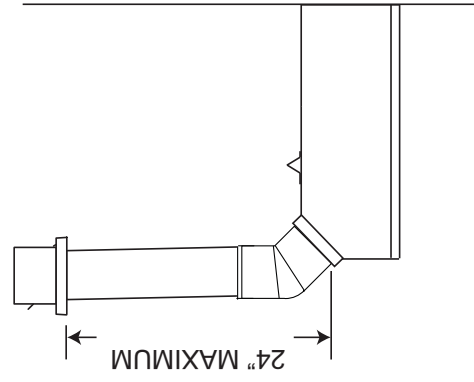
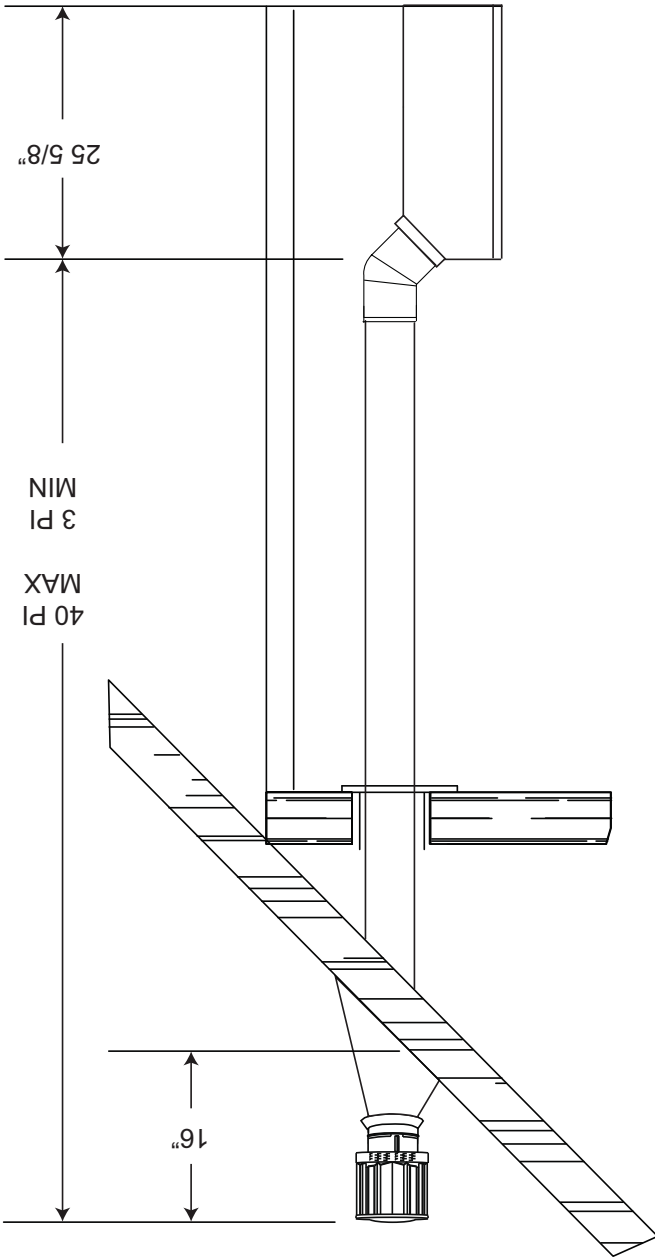

Un changement à la longueur verticale minimale de l'évacuation pourrait entraîner des problèmes d'allumage du brûleur et/ou des accumulations de carbone. Pour faciliter l'installation, utilisez un tuyau ajustable comme dernière pièce de tuyau rigide à l'appareil.

Ces ensembles d'événements permettent soit une évacuation verticale, soit une évacuation horizontale de l'appareil. La course horizontale doit être conservée à un maximum de 20 pieds. La hauteur totale permise pour un événement vertical est de 40 pieds. Lorsque vous utilisez des composants flexibles, le nombre maximal de raccords est de deux horizontalement ou trois verticalement (excluant les raccords à l'appareil et à la section de terminaison).

Pour une performance optimale de l'appareil et une apparence optimale des flammes, gardez la longueur des événements et le nombre de coudes au minimum. Toutes les courses horizontales devraient avoir une élévation minimale de 1/4" par pied. La prise d'air de la terminaison extérieure doit demeurer dégagée en tout temps. Vérifiez la prise d'air de la terminaison au moins une fois l'an pour vous assurer qu'elle n'est pas obstruée ni endommagée. Ne combinez pas de composants rigides ou flexibles ni de composants d'évacuation provenant de fabricants différents.

Lorsque vous utilisez les composants d'évacuation Wolf Steel, n'utilisez que des composants d'évacuation Wolf Steel conjointement avec les ensembles de terminaison suivants : ensemble de terminaison murale GD175 (7 1/2" de conduits inclus), ou ensemble de terminaison pour toit de pente 1/12 à 7/12 GD110, ensemble de terminaison pour toit de pente 8/12 à 12/12 GD111, ensemble de terminaison pour toit plat GD112 ou ensemble périscopique GD180 (pour pénétration des murs sous le niveau du sol).

Pour les systèmes d'événements dont le conduit intérieur d'évacuation possède déjà des joints scellés, seuls les joints du conduit extérieur de prise d'air doivent être scellés avec un scellant de silicone rouge à haute température (RTV). Ce même scellant peut être utilisé sur les joints des conduits intérieurs et extérieurs de tous les autres systèmes d'événements approuvés à l'exception du raccordement du conduit d'évacuation à la buse de l'appareil qui doit être scellé avec le scellant noir à haute température Mill Pac.

*Pour le Simpson Dura-Vent, le Selkirk Direct Temp, l'American Metal Amerivent et le Metal-Fab, suivez la procédure d'installation se trouvant sur le site Internet du fabricant.

PIÈCE	4" / 7"	FABRICANT	SITE WEB
Duravent	W175-0053	Wolf Steel	www.duravent.com
Amerivent	4DSC-N2	American Metal	www.americanmetalproducts.com
Direct Temp	4DT-AAN	Selkirk	www.selkirkcorp.com
SuperSeal	4DNA	Metal-Fab	www.mtfab.com

Un adaptateur de départ est nécessaire et peut être acheté chez le fournisseur correspondant :

Utilisez seulement des composants d'évacuation Wolf Steel, Simpson Dura-Vent, Selkirk Direct Temp, American Metal Amerivent ou Metal-Fab. Les minimums et maximums des longueurs d'événement, pour les installations verticales et horizontales, et les emplacements des terminaisons pour les systèmes sont précisés dans ce manuel et doivent être respectés. Pour le Simpson Dura-Vent, le Selkirk Direct Temp, l'American Metal Amerivent et le Metal-Fab, suivez la procédure d'installation fournie avec les composants d'évacuation.

3.1 LONGUEURS DES CONDUITS D'ÉVACUATION ET COMPOSANTS

! AVERTISSEMENT

RISQUE D'INCENDIE. CONSERVEZ LES DÉGAGEMENTS NÉCESSAIRES AU CONDUIT D'ÉVÉNEMENT À L'APPAREIL.

SI LE SYSTÈME D'ÉVÉNEMENT EST FOURNI AVEC DES ESPACEURS, LES COURSES HORIZONTALES ET VERTICALES DU SYSTÈME DOIVENT ÊTRE SUPPORTÉES À TOUTS LES 3 PIEDS. UTILISEZ DES SUPPORTS OU DES ATTACHES INCOMBUSTIBLES ÉQUIVALENTS AFIN DE MAINTENIR LE DÉGAGEMENT AUX MATÉRIAUX COMBUSTIBLES. UTILISEZ L'ENSEMBLE DE SUPPORT MURAL WOLF STEEL W010-0370 OU DES SUPPORTS INCOMBUSTIBLES ÉQUIVALENTS AFIN DE CONSERVER LE DÉGAGEMENT MINIMAL AUX MATÉRIAUX COMBUSTIBLES POUR LES COURSES VERTICALES ET HORIZONTALES. DES ESPACEURS SONT FIXÉS AU CONDUIT INTÉRIEUR À INTERVALLES PRÉDÉTERMINÉS AFIN DE GARDER UN ESPACE VIDE AVEC LE CONDUIT EXTÉRIEUR. POUR QUE LE FONCTIONNEMENT SOIT SÉCURITAIRE, UN ESPACE VIDE EST REQUIS. UN ESPACEUR EST REQUIS AU DÉBUT, AU MILIEU ET À LA FIN DE CHAQUE COUDE AFIN DE MAINTENIR CET ESPACE VIDE. N'ENLEVEZ PAS CES ESPACEURS.

CET APPAREIL UTILISE UN SYSTÈME DE CONDUITS DE 4" POUR L'ÉVACUATION ET DE 7" POUR LA PRISE D'AIR. Veuillez consulter la section qui correspond à votre installation.

Afin d'assurer un fonctionnement sécuritaire et adéquat de l'appareil, vous devez observer les instructions d'évacuation à la lettre. Un changement à la longueur verticale minimale de l'évacuation pourrait entraîner des problèmes d'allumage du brûleur et/ou des accumulations de carbone. Sous des configurations d'évacuation extrêmes, allouez de 5 à 15 minutes pour que la flamme se stabilise après l'allumage. Les événements qui passent à travers des espaces non chauffés (greniers, garages, espaces réduits) devraient être recouverts d'un manchon isolant pour minimiser la condensation. Prévoyez un moyen d'inspecter visuellement le raccord des événements à l'appareil après que ce dernier a été installé. Utilisez un espaceur coupe-feu, un protecteur de conduit d'évacuation ou un écran thermique de grenier lorsque les murs intérieurs, le plancher ou le plafond sont traversés.

NOTE: Si, pour une raison quelconque, le système d'événements de prise d'air est démonté, réinstallez-le selon les instructions fournies dans l'installation initiale.

2.4 INFORMATION SUR LA PLAQUE D'HOMOLOGATION

CERTIFIED UNDER / HOMOLOGUE SELON LES NORMES: CSA 2.33-2009, ANSI Z21.88-2009 VENTED GAS FIREPLACE HEATER / Foyer de chauffage au gaz avec évacuation.

APPROVED FOR BEDROOM, BATHROOM & BEDDING ROOM INSTALLATION. SUITABLE FOR MOBILE HOME INSTALLATION IN ACCORDANCE WITH THE CURRENT STANDARD CAN/CSA 2404MH SERIES GAS EQUIPPED MOBILE HOMES, IN CANADA OR IN THE UNITED STATES. THE MANUFACTURED HOME CONSTRUCTION AND SAFETY STANDARD, TITLE 24 CFR, PART 3280, WHEN THIS US STANDARD IS NOT APPLICABLE USE THE STANDARD FOR FIRE SAFETY CRITERIA FOR MANUFACTURED HOME INSTALLATIONS, SITES AND COMMUNITIES, ANSI / NFPA 501A.

Intertek
 REFERENCE # W/N 15536

MODEL GDS25
 0-2000ft
 22,000 BTU/h
 16,000 BTU/h

MODEL GDS2P
 2000-4500ft
 20,000 BTU/h
 14,000 BTU/h

MANIFOLD PRESSURE: 3.5" WC (NG)
PRESSURE AU COLLECTEUR: 3.5" DUNE (G)
MIN SUPPLY PRESSURE: 4.5" WC (NG)
MIN SUPPLY PRESSURE: 4.5" W.C. (NG)
PRESSURE D'ALIMENTATION MIN: 4.5" DUNE (G)
MIN SUPPLY PRESSURE: 4.5" W.C. (NG)
MAX SUPPLY PRESSURE: 7" WC (NG)
PRESSURE D'ALIMENTATION MAX: 7" DUNE (G)
AFUE: 64%

FOR USE WITH SOLID FUEL
 THIS UNIT ONLY.
 WARNING: DO NOT ADD ANY MATERIAL TO THE APPLIANCE, WHICH WILL COME IN CONTACT WITH THE FLAMES, OTHER THAN THAT SUPPLIED BY THE MANUFACTURER WITH THE APPLIANCE. THE APPLIANCE MUST BE VENTED USING THE APPROPRIATE WOLF STEEL VENT KITS. SEE OWNERS INSTALLATION MANUAL FOR VENTING SPECIFICS. MINIMUM AND MAXIMUM VERTICAL VENT LENGTHS ARE 3 FEET AND 40 FEET RESPECTIVELY.

NOT FOR USE WITH SOLID FUEL
 THIS UNIT ONLY.
 WARNING: DO NOT ADD ANY MATERIAL TO THE APPLIANCE, WHICH WILL COME IN CONTACT WITH THE FLAMES, OTHER THAN THAT SUPPLIED BY THE MANUFACTURER WITH THE APPLIANCE. THE APPLIANCE MUST BE VENTED USING THE APPROPRIATE WOLF STEEL VENT KITS. SEE OWNERS INSTALLATION MANUAL FOR VENTING SPECIFICS. MINIMUM AND MAXIMUM VERTICAL VENT LENGTHS ARE 3 FEET AND 40 FEET RESPECTIVELY.

UN COMBUSTIBLE SOLIDE NE DOIT PAS ETRE UTILISE AVEC CET APPAREIL
 LES LONGUEURS HORIZONTALES MINIMALES ET MAXIMALES SONT 10 POUCES ET 20 PIEDS RESPECTIVEMENT.
AVERTISSEMENT: N'AJOUTEZ PAS A CET APPAREIL AUCUN MATERIAU DEVANT ENTRER EN CONTACT AVEC LES FLAMMES AUTRES QUE CELUI QUI EST FOURNI AVEC CET APPAREIL PAR LE FABRICANT.
CLASS: 115V 1,5AMP 60HZ L'APPAREIL DOIT EVACUER SES GAZ EN UTILISANT L'ENSEMBLE D'EVACUATION PROPRE A WOLF STEEL. REFERER AU MANUEL D'INSTALLATION DE PROPRIETAIRE POUR VERTICALES MINIMALES ET MAXIMALES SONT 3 PIEDS ET 40 PIEDS RESPECTIVEMENT.

DEGAGEMENTS MINIMAUX DES MATERIAUX COMBUSTIBLES: B/W (M/A)
COMBUSTIBLES: B/W (M/A)

VENT TOP
 1" TO CEILING FROM
 2" STOVE TOP
 48"

VENT BOTTOM
 1" TO CEILING FROM
 2" STOVE TOP
 48"

VENT SIDES
 1" TO CEILING FROM
 2" STOVE TOP
 48"

WOLF STEEL LTD.
 24 NAPOLEON ROAD, BARRIE, ONTARIO L4M 4Y8 CANADA

SERIAL NUMBER / NO. DESERIE GDS/CDS25
 1" EVENT SUPERIEUR
 2" EVENT INFERIEUR
 1" ET LE PLAFOND
 48" COTES DE L'EVENT

W415-0547 / D / 08.31.10

INSTALLATEUR: Il est de votre responsabilité de cocher, sur la plaque d'homologation, les cases correspondant au modèle, au type d'évacuation et au type de gaz de l'appareil.

Pour l'emplacement de la plaque d'homologation, voir la section « VUE D'ENSEMBLE DE L'INSTALLATION ».

Cette illustration est fournie à titre indicatif seulement. Pour les renseignements exacts, consultez la plaque d'homologation fixée sur l'appareil.

Les bruits causés par l'expansion et la contraction lors des cycles de chauffage et de refroidissement sont tout à fait normaux et il faut s'y attendre. Cet appareil ne doit fonctionner qu'avec le gaz spécifié sur la plaque d'homologation. Cet appareil ne peut être converti à un autre type de gaz à moins d'utiliser un ensemble de conversion certifié. Le cordon d'alimentation de la soufflerie doit être branché dans une prise adéquatement mise à la terre. Ne retirez pas la pointe de mise à la terre de la fiche du cordon d'alimentation. Cet appareil est approuvé pour installation dans un placard ou en retrait, ainsi que dans les salles de bain, les chambres à coucher et les chambres studio. Il peut aussi être installé dans une maison mobile. Le modèle au gaz naturel peut être installé dans une maison mobile installée en permanence et alimentée au gaz naturel.

Lorsque l'appareil est installé à des élévations dépassant 4 500 pieds, et en l'absence de recommandations spécifiques de l'autorité compétente locale, l'indice certifié du débit à haute altitude devra être réduit au taux de 4 % pour chaque 1 000 pieds supplémentaires.

GDS25		
Altitude (PI)	0-4 500	0-4 500
Débit max. (BTU/H)	24 500	23 000
Rend. max. (BTU/H)	19 600	18 400
Efficacité (souf. allumée)	80 %	80 %
Pression minimale d'alimentation en gaz	4,5" de colonne d'eau	11" de colonne d'eau
Pression maximale d'alimentation en gaz	7" de colonne d'eau	13" de colonne d'eau
Pression au collecteur (lorsque le gaz circule)	3,5" de colonne d'eau	10" de colonne d'eau
	GN	PL

POUR VOTRE SATISFACTION, CET APPAREIL A ÉTÉ MIS À L'ESSAI POUR CONFIRMER SON FONCTIONNEMENT ET SA QUALITÉ!

2.3 INFORMATIONS GÉNÉRALES

4.1

Si l'appareil est installé directement sur un tapis, sur une surface de vinyle ou tout autre revêtement de plancher combustible autre que le bois, l'appareil devra être monté sur un panneau continu de métal ou de bois se prolongeant sur toute la largeur et la profondeur. Si la soufflerie ou l'ensemble de deux souffleries optionnel est installé, la boîte de dérivation doit être branchée au circuit électrique et mise à la terre conformément aux codes locaux. Utilisez la version courante du Code canadien de l'électricité CSA C22.1 au Canada ou le National Electrical Code ANSI/NFPA 70 aux États-Unis.

Tant que les distances requises pour les dégagements aux matériaux combustibles sont respectées, le meilleur endroit pour un appareil est le centre de la maison, car ceci permet une meilleure utilisation de la chaleur fournie. L'emplacement des fenêtres, des portes et la circulation dans la pièce où se trouve l'appareil devront être pris en considération. Si possible, vous devriez choisir un emplacement où le système d'évent peut passer à travers la maison sans avoir à découper des solives de plancher ou de toit.

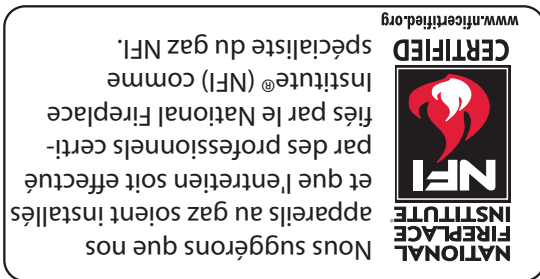

L'installation doit se conformer aux codes locaux. En l'absence de codes locaux, l'installation doit être conforme au Code d'installation du gaz naturel et du propane CSA B149.1 au Canada ou au National Fuel Gas Code, ANSI Z223.1/NFPA 54 aux États-Unis. Cet appareil convient pour installation dans une maison mobile si l'installation est conforme aux normes actuelles pour les maisons mobiles équipées au gaz CAN/CSA Z240 SÉRIE MM au Canada ou selon les normes ANSI Z223.1 et NFPA 54 aux États-Unis.

CET APPAREIL AU GAZ DEVRAIT ÊTRE INSTALLÉ ET ENTRETENU PAR UN INSTALLATEUR QUALIFIÉ en se conformant aux codes locaux. Les pratiques d'installation peuvent varier d'une région à l'autre. Il est donc important de connaître les normes spécifiques qui s'appliquent à votre région. Par exemple dans l'état du Massachusetts :

- Ce produit doit être installé par un plombier certifié ou un installateur pour le gaz lorsque installé dans le Commonwealth du Massachusetts.
- Le registre de l'appareil doit être enlevé ou bloqué en le soudant en position ouverte avant d'installer un encastrement ou un ensemble de bûches à gaz.
- La soupape d'arrêt doit être un robinet à gaz avec une poignée en T.
- Le raccord flexible ne doit pas mesurer plus que 36 pouces.
- Un détecteur de monoxyde de carbone est requis dans toutes les pièces contenant des appareils alimentés au gaz.
- L'appareil n'est pas approuvé pour installation dans une chambre à coucher ou une salle de bain à moins d'être un appareil avec une chambre de combustion scellée à évacuation directe.

<p>! AVERTISSEMENT</p> <p>ALLUMEZ TOUJOURS LA VEILLEUSE, QUE CE SOIT POUR LA PREMIÈRE FOIS OU LORSQUE L'APPROVISIONNEMENT EN GAZ EST ÉPUISÉ, AVEC LA PORTE VITRÉE OUVERTE OU RETIRÉE. PRÉVOYEZ UN ACCÈS SUFFISANT POUR ENTRETEENIR ET OPÉRER L'APPAREIL. ASSUREZ-VOUS D'UNE QUANTITÉ SUFFISANTE D'AIR DE VENTILATION. N'OBSTRUEZ JAMAIS L'OUVERTURE DE L'APPAREIL.</p> <p>LES OBJETS PLACÉS DEVANT L'APPAREIL DOIVENT ÊTRE GARDÉS À UNE DISTANCE D'AU MOINS 48" DE LA FACE VITRÉE DE L'APPAREIL.</p> <p>LES SURFACES AUTOUR ET SURTOUT AU-DESSUS DE L'APPAREIL PEUVENT DEVENIR CHAUDES. NE TOUCHEZ PAS L'APPAREIL QUAND IL FONCTIONNE.</p> <p>RISQUE D'INCENDIE OU D'EXPLOSION.</p> <p>LES PRESSIONS ÉLEVÉES ENDOMMAGERONT LA SOUPAPE. L'ALIMENTATION EN GAZ DOIT ÊTRE DÉBRANCHÉE PENDANT LES ESSAIS DE PRESSION DE CE SYSTÈME LORSQUE LES PRESSIONS D'ESSAI EXCÈDENT ½ LB/PO² (3,5 KPA). FERMEZ LA SOUPAPE D'ARRÊT MANUELLE PENDANT TOUT ESSAI DE PRESSION DU SYSTÈME D'ALIMENTATION EN GAZ LORSQUE LA PRESSION EST DE ½ LB/PO² (3,5 KPA) OU MOINS.</p> <p>N'UTILISEZ QUE LES ACCESSOIRES OPTIONNELS ET LES PIÈCES DE REMPLACEMENT APPROUVÉES PAR WOLF STEEL POUR CET APPAREIL. L'UTILISATION D'ACCESSOIRES NON LISTÉS (SOUFFLERIE, PORTES, PERSIENNES, MOULURES, COMPOSANTS DE GAZ, COMPOSANTS D'ÉVACUATION, ETC.) POURRAIT ÊTRE NON SÉCURITAIRE ET ANNULER LA GARANTIE ET LA CERTIFICATION.</p>

2.2 INSTRUCTIONS GÉNÉRALES

2.1 DIMENSIONS

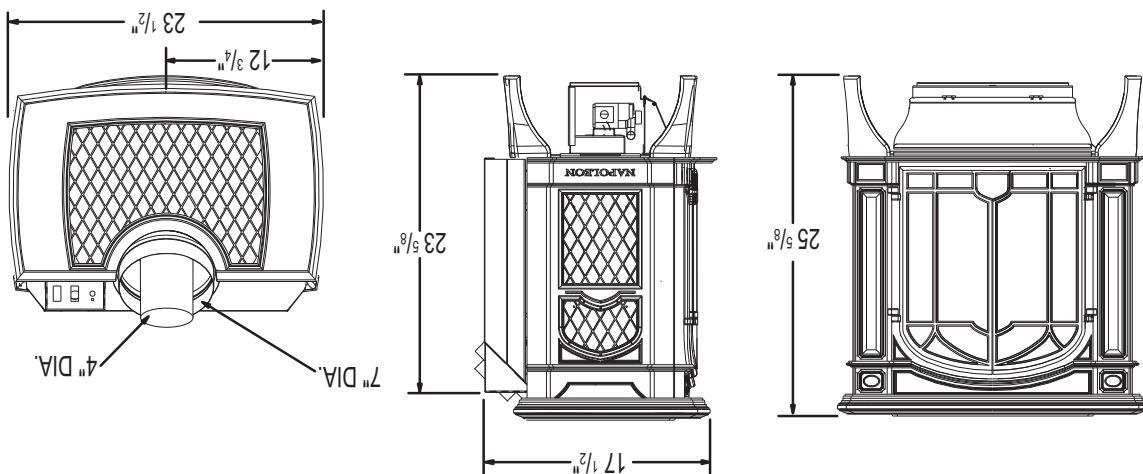

AVERTISSEMENT

- **CET APPAREIL EST CHAUD LORSQU'IL FONCTIONNE ET PEUT CAUSER DE GRAVES BRULURES EN CAS DE CONTACT.**
- **TOUTE MODIFICATION APPORTÉE À CET APPAREIL OU AUX CONTRÔLES PEUT ÊTRE DANGEREUX ET EST INTERDIT.**
- Ne faites pas fonctionner l'appareil avant d'avoir lu et compris les instructions d'opération. Omettre d'utiliser l'appareil selon les instructions d'opération pourrait causer un incendie ou des blessures.
- Risque d'incendie ou d'asphyxie. Ne faites pas fonctionner l'appareil avec la vitre retirée.
- Ne branchez pas la soupape à du courant 110 volts.
- Risque de brûlures. L'appareil doit être éteint et refroidi avant d'effectuer un entretien.
- N'installez pas de composants endommagés ou incomplets ni des composants substitués.
- Risque de coupures et d'éraflures. Portez des gants protecteurs et des lunettes de sécurité lors de l'installation. Les bordures des pièces de métal peuvent être coupantes.
- Ne brûlez pas de bois ou autres matériaux dans cet appareil.
- Les jeunes enfants doivent être supervisés attentivement lorsqu'ils sont dans la même pièce que l'appareil. Les jeunes enfants et autres personnes sont sujets aux brûlures accidentelles. Une barrière de protection est recommandée si des individus à risque se trouvent dans la maison. Afin de restreindre l'accès à l'appareil, installez une barrière de protection ajustable pour garder les jeunes enfants ou autres personnes à risque hors de la pièce et loin des surfaces chaudes.
- Les vêtements et autres matériaux combustibles ne doivent pas être posés sur l'appareil ou à proximité.
- En raison des températures élevées, l'appareil devrait être placé loin des endroits passants et loin des meubles et des rideaux.
- Assurez-vous de disposer de mesures de sécurité adéquates pour empêcher les jeunes enfants de toucher aux surfaces chaudes.
- Même une fois que l'appareil est éteint, la vitre et/ou le pare-étincelles demeureront chauds pendant un temps prolongé.
- Consultez votre détaillant local de foyer pour connaître les grillages de sécurité et les écrans offerts pour protéger les enfants des surfaces chaudes. Ces grillages de sécurité ou écrans enlevés pour faire l'entretien devront être remis en place avant d'utiliser l'appareil.
- Les grillages de sécurité à gaz ventilé. Ne brûlez pas de bois ou autres matériaux dans cet appareil.
- Cet appareil est un appareil à gaz ventilé. Ne brûlez pas de bois ou autres matériaux dans cet appareil.
- Il est primordial de garder propres les compartiments de contrôle, les brûleurs, la soufflante, les bouches d'air de l'appareil ainsi que le système d'évacuation. L'appareil et son système d'évacuation doivent être inspectés avant la première utilisation et au moins une fois l'an par un spécialiste en entretien. Un entretien plus fréquent pourrait être nécessaire en raison des peluches provenant des tapis, literie, etc. L'emplacement de l'appareil doit être gardé libre de tous matériaux combustibles, essence ou autres liquides et vapeurs inflammables.
- Cet appareil ne devra être modifié en aucun cas.
- Cet appareil ne doit pas être raccordé au conduit d'une cheminée desservant un autre appareil de chauffage à combustible solide.
- N'utilisez pas cet appareil si une partie quelconque a été submergée. Contactez immédiatement un technicien de service qualifié pour inspecter l'appareil et pour remplacer toute pièce du système de contrôle et du contrôle du gaz qui aurait été submergée.
- Ne pas opérer l'appareil lorsque la porte vitrée est enlevée, fissurée ou brisée. Le remplacement de la vitre devra être effectué par un technicien de service certifié ou qualifié.
- Ne frappez pas et ne claquez pas la porte vitrée de l'appareil.
- Lorsque l'appareil est muni de portes d'évacuation de pression, elles doivent demeurer fermées pendant le fonctionnement de l'appareil afin d'empêcher les gaz de combustion contenant du monoxyde de carbone de s'infiltrer dans la maison.
- Seules les portes/facades certifiées pour cet appareil peuvent être utilisées avec cet appareil.
- Gardez les matériaux d'emballage hors de la portée des enfants et mettez ces matériaux au rebut de façon sécuritaire. Comme tous les emballages de plastique, ces matériaux ne sont pas des jouets et doivent demeurer hors de la portée des enfants et des bébés.
- Comme dans le cas de tout appareil à combustion, il est recommandé de faire inspecter et entretenir votre appareil régulièrement. De même, installez un détecteur de monoxyde de carbone dans la pièce pour vous protéger, ainsi que votre famille, contre les intoxications.
- Assurez-vous de respecter les dégagements aux matériaux combustibles lorsque vous installez un manteau ou des tablettes au-dessus de l'appareil. Les téléviseurs et autres composants électroniques soumis à des températures élevées peuvent fondre, se déformer, se décolorer et entraîner des défaillances prématurées de ces appareils.
- Cet appareil utilise et requiert un thermocouple à action rapide. Remplacez uniquement par un thermocouple à action rapide de Wolf Steel liée.

1.0 VUE D'ENSEMBLE DE L'INSTALLATION

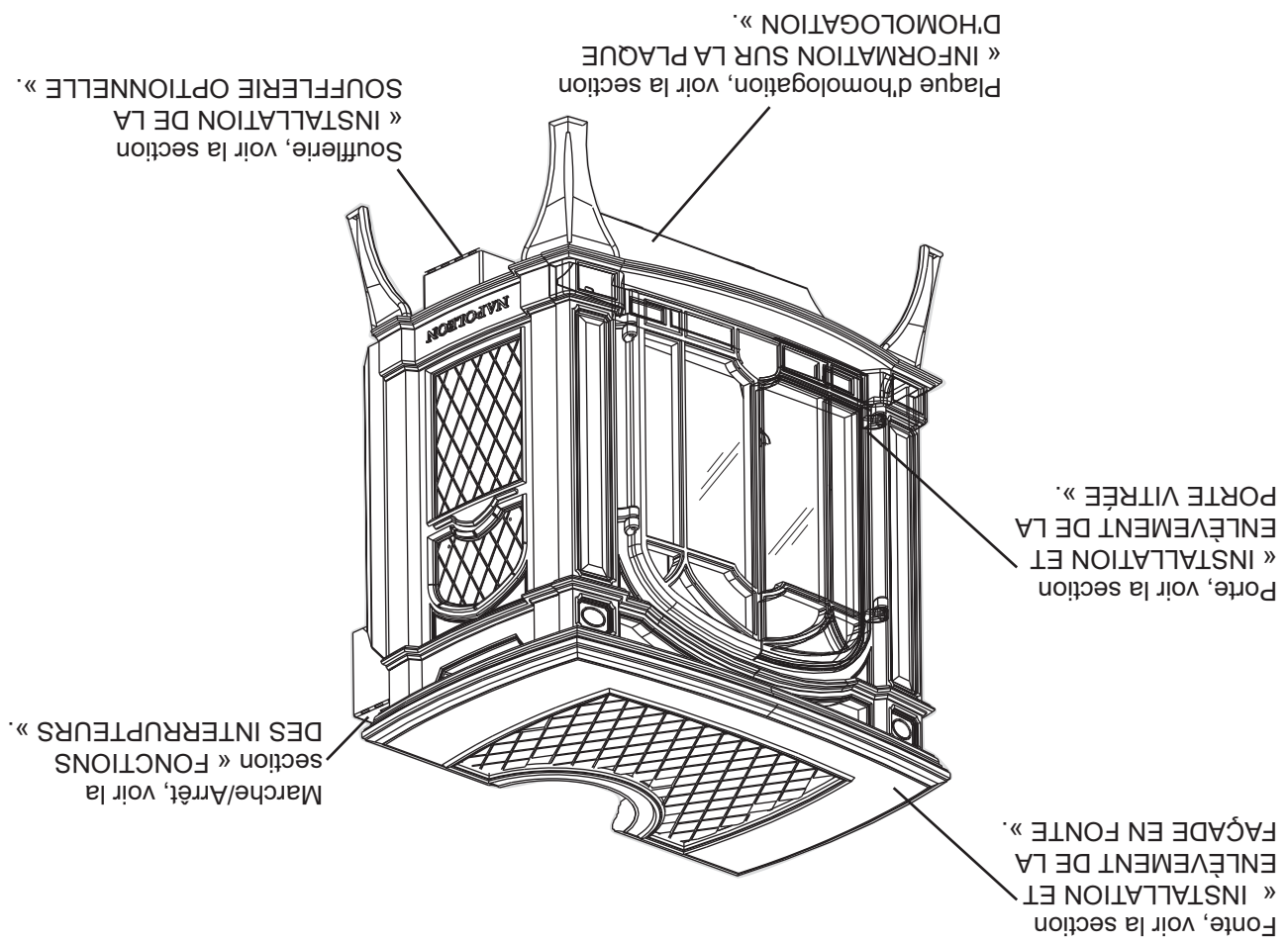

TABLE DES MATIÈRES

3	1.0	VUE D'ENSEMBLE DE L'INSTALLATION
4	2.0	INTRODUCTION
5	2.1	DIMENSIONS
5	2.2	INSTRUCTIONS GÉNÉRALES
6	2.3	INFORMATIONS GÉNÉRALES
7	2.4	INFORMATION SUR LA PLAQUE D'HOMOLOGATION
8	3.0	ÉVACUATION
9	3.1	LONGUEURS DES CONDUITS D'ÉVACUATION ET COMPOSANTS
11	3.2	INSTALLATIONS PARTICULIÈRES D'ÉVÉNEMENTS
11	3.2.1	ENSEMBLE PÉRISCOPE
11	3.2.2	TERMINAISON EN COIN
12	3.3	EMPLACEMENTS ET DÉGAGEMENTS MINIMAUX DE LA TERMINAISON
13	3.4	LÉGENDE
13	3.5	VALEURS DU COUDE EN LONGUEURS D'ÉVENT
14	3.6	TERMINAISON HORIZONTALE
16	3.7	TERMINAISON VERTICALE
18	3.8	TERMINAISON VERTICALE À TRAVERS UNE CHEMINÉE EXISTANTE
19	4.0	INSTALLATION
19	4.1	PROTECTION DU MUR ET DU PLAFOND
20	4.1.1	INSTALLATION HORIZONTALE
21	4.1.2	INSTALLATION VERTICALE
22	4.2	INSTALLATION DE LA TERMINAISON HORIZONTALE
22	4.3	INSTALLATION ÉTENDUE DE LA TERMINAISON HORIZONTALE ET EN COIN
23	4.4	INSTALLATION DE LA TERMINAISON VERTICALE
24	4.5	RACCORDEMENT DES ÉVÉNEMENTS À L'APPAREIL
24	4.6	BRANCHEMENT DU GAZ
25	4.7	MAISON MOBILE
26	4.8	DÉGAGEMENTS MINIMAUX AUX MATÉRIAUX COMBUSTIBLES
27	4.9	DÉGAGEMENTS MINIMAUX DE LA TABLETTE
28	5.0	FINITIONS
28	5.1	INSTALLATION ET ENLÈVEMENT DE LA FAÇADE EN FONTE
29	5.2	INSTALLATION ET ENLÈVEMENT DE LA PORTE VITRÉE
30	5.3	DISPOSITION DES BÛCHES
31	5.4	FONCTIONS DES INTERRUPTEURS
31	5.5	MISE EN PLACE DU LOGO
32	6.0	INSTALLATION DE LA SOUFFLERIE OPTIONNELLE
33	7.0	SCHEMA DE CÂBLAGE
34	8.0	FONCTIONNEMENT
35	9.0	RÉGLAGES
35	9.1	ÉTRANGLEMENT DES ÉVÉNEMENTS VERTICAUX
35	9.2	RÉGLAGE DU VENTURI
35	9.3	RÉGLAGE DE LA FLAMME
36	9.4	CARACTÉRISTIQUES DE LA FLAMME
37	10.0	ENTRETIEN
37	10.1	REMPLACEMENT DE LA LUMIÈRE DE VEILLE
38	10.2	REMPLACEMENT DE L'INJECTEUR DE VEILLEUSE ET DE L'INJECTEUR DE BRÛLEUR
38	10.3	SOINS DE LA VITRE
38	10.4	SOINS DES PIÈCES PLAQUÉES
39	11.0	RECHANGÉ
43	12.0	GUIDE DE DÉPANNAGE
45	13.0	GARANTIE
46	14.0	HISTORIQUE D'ENTRETIEN

NOTE : Les changements autres que de nature éditoriale sont dénotés par une ligne verticale dans la marge.

INSTRUCTIONS D'INSTALLATION ET D'OPÉRATION

INSTALLATEUR : LAISSEZ CE MANUEL AVEC L'APPAREIL.
PROPRIÉTAIRE : CONSERVEZ CE MANUEL POUR CONSULTATION ULTÉRIEURE.



FOYERS DE QUALITÉ

Produits lancés

The Bayfield^{MC}

GDS25N
GAZ NATUREL

GDS25P
PROPANE

CERTIFIÉ POUR LE CANADA ET LES ÉTATS-UNIS SELON LES MÉTHODES ANSI/CSA.

CONSIGNES DE SÉCURITÉ

⚠️ AVERTISSEMENT

Si ces instructions ne sont pas suivies à la lettre, un incendie ou une explosion pourrait s'ensuivre, causant des dommages matériels, des blessures corporelles ou des pertes de vie.

- N'entreposez pas et n'utilisez pas d'essence ou autres liquides et vapeurs inflammables à proximité de cet appareil ou tout autre appareil.
- QUE FAIRE SI VOUS DÉTECTEZ UNE ODEUR DE GAZ :

- N'allumez aucun appareil.
- Ne touchez à aucun interrupteur électrique; n'utilisez aucun téléphone dans votre immeuble.
- Appelez immédiatement votre fournisseur de gaz d'un téléphone voisin. Suivez ses instructions.
- Si vous ne pouvez pas rejoindre votre fournisseur de gaz, appelez le service des incendies.

- L'installation et l'entretien doivent être faits par un installateur qualifié, une agence d'entretien ou le fournisseur.

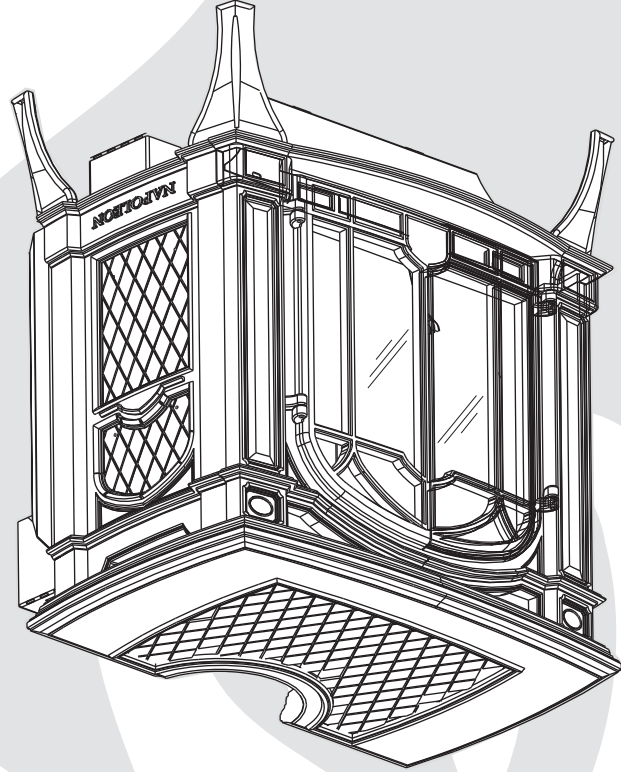

Wolf Steel Ltd, 24 Napoleon Rd, Barrie, ON, L4M 4Y8 Canada /
103 Miller Drive, Crittenden, Kentucky, USA, 41030
Téléphone 705-721-1212 • Télécopieur 705-722-6031 • www.napoleonfoyers.com • ask@napoleon.on.ca