

MISENO

UNDERCOUNTER LAVATORIES/SINKS

INSTALLATION INSTRUCTIONS

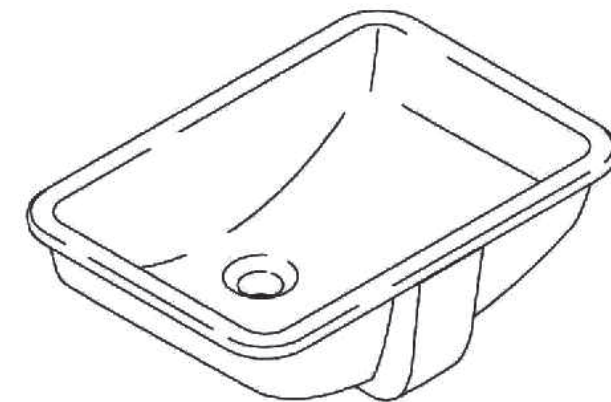

MNO2114ABWH

THANK YOU FOR CHOOSING MISENO

Thank you for selecting Miseno. We appreciate your commitment to Miseno quality. To ensure that your installation proceeds smoothly, please read these instructions before you begin. Carefully unpack and examine all of the package contents.

If you encounter any installation or performance problems, please don't hesitate to contact us at **1-855-480-2915**. Thanks again for choosing Miseno.

**ALL INSTALLATION PROCEDURES MUST COMPLY IN STRICT ACCORDANCE
WITH APPLICABLE LOCAL PLUMBING AND BUILDING CODES.**

MISENO
1-855-480-2915

MISENO

BEFORE YOU BEGIN

⚠ CAUTION

Risk of personal injury or product damage.

Handle with care. Product can break, chip or cause injury if handled carelessly. Get help lifting the lavatory.

- Observe all local plumbing and building codes.
- Prior to installation, unpack the new lavatory and inspect for damage. Return the lavatory to its protective carton until you are ready to install it.
- Inspect the existing drain and supply tubing. Replace if necessary.
- Do not substitute another sealant if one is supplied with this lavatory.
- Use the template supplied with the lavatory.
- Refer to the roughing in information to ensure proper installation for ADA applications.
- Use these instructions for both undercounter and tile-in installations. Follow only the instructions that apply to your installation.
- Failure to follow these precautions may result in a poor installation.
- The walls and floor must be square, plumb, and level.
- Miseno reserves the right to make revisions in the design of products without notice.

FOR UNDERCOUNTER INSTALLATIONS

- Undercounter lavatories should be installed only by experienced installers.
- Do not use adhesives or adhesive sealants with this product.
- Install so future removal from underneath the countertop is possible. This will avoid countertop damage.

FOR TILE-IN INSTALLATIONS

- Due to the variety of installations possible with this lavatory, you may need to use procedures other than those described. Remember, because of the variety of tile available, you must take careful measurements prior to installation.
- It is very important that the proper materials are used with your lavatory. Proper selection of tile is critical for a good installation. 3/8" (1 cm) tile is recommended. Because of the variance in tile thickness, your carpenter, tiler, and plumber must all be aware of the exact type of tile you choose.
- After selecting the tile, provide a sample to each contractor involved in the project. It is very important that the carpenter, tiler, and plumber maintain good communication and discuss requirements.

MISENO

TOOLS AND MATERIALS

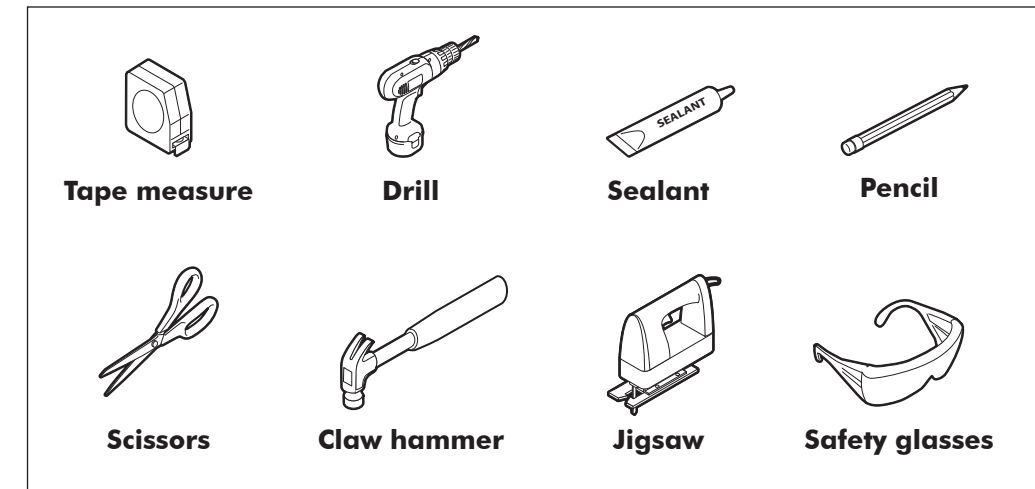

PREPARATION

UNDERCOUNTER INSTALLATIONS

- Install the water supplies and drain piping according to the roughing-in information.

NOTE: You may require different, more specialized tools to install this lavatory to countertop materials other than wood or wood composites.

NOTE: Install so future removal from underneath the countertop is possible to avoid countertop damage.

- Check the desired lavatory location for clearance between the backsplash, faucet and lavatory.
- Verify cabinet clearance beneath the countertop.
- Cut out the template where indicated for countertop opening. Cut along the inside of the cutting line.
- Position and trace around the template on the countertop with a pencil.
- Mark the faucet hole centerline on the countertop.

TILE-IN INSTALLATIONS

- Install the water supplies and drain piping according to the roughing-in information.

NOTE: Tile backer board installed over plywood is the recommended underlayment for installing this lavatory. Tile should be bonded to the backer board with dry set or latex Portland mortar. Acceptable underlayments include:
– Tile backer board over 3/4" (2 cm) exterior grade plywood
– 3/4" (2 cm) exterior grade plywood

IMPORTANT! Do not use:

- Flakeboard
- Interior grade plywood
- Gypsum wallboard

NOTE: Consult with the tile contractor to determine the material to be used. Check the desired lavatory location for clearance between the backsplash, faucet, lavatory, and cabinet. Verify cabinet clearance beneath the countertop. Cut out the template where indicated for countertop opening. Cut along the inside of the cutting line. Position and trace around the template on the countertop with a pencil.

- Route or shim as required to level tile.

UNDERCOUNTER INSTALLATION

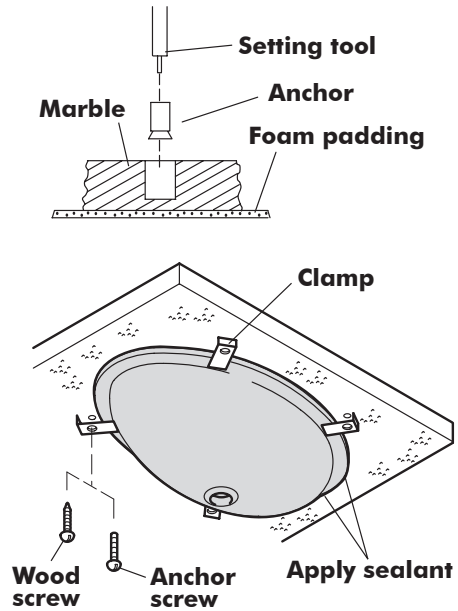

- Cut out the opening by carefully following the pencil line traced from the template.

NOTE: The screws and anchors provided should be used on countertops with a minimum 1" (2.5 cm) thickness. For thinner countertops, use appropriate anchors and fasteners (not provided).

For Wood Countertops

- Mark and pre-drill the wood screw holes at the locations shown on the template.
- Waterproof any exposed areas of wood.

For Marble/Stone Countertops

- Position the countertop upside down on foam padding to protect the surface. Mark and drill 3/8" holes 5/8" (1.6 cm) deep at the locations shown on the template.
- Use a setting tool and hammer to secure the anchors.

For All Undercounter Installations

- If the countertop has not been installed, install it at this time.
- Drill the faucet holes according to the faucet installation instructions.

- Install the faucet to the countertop according to the faucet manufacturer's instructions.
- Install the drain to the lavatory according to the drain manufacturer's instructions.

NOTE: Do not use adhesives or adhesive sealants.

- Apply a continuous bead of quality sealant to the top surface of the lavatory rim where it will contact the countertop.

⚠ CAUTION

Risk of personal injury or product damage.

Handle with care. Product can break, chip or cause injury if handled carelessly. Get help lifting the lavatory.

- For marble countertops, install the lavatory to the countertop with the clamps and screws provided. For other countertop materials, refer to the countertop manufacturer's instructions for recommended fasteners.
- Position the lavatory squarely under the cutout before tightening the clamps. Draw the lavatory rim up against the countertop until it is snug. Do not overtighten.
- Immediately wipe away any excess sealant and fill any voids as needed.
- Allow the sealant to set for 30 minutes before proceeding.
- Connect and tighten the trap to the drain, and complete the water supply connections to the faucet according to the instructions packed with the faucet.
- Run water into the lavatory and check for leaks.
- Clean up with a non-abrasive cleaner.

- For ADA installation, please follow recommended rough-in dimensions below.

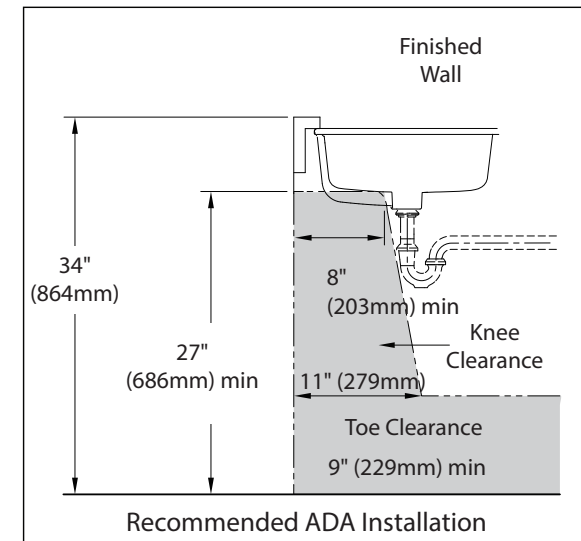

TILE-INSTALLATION

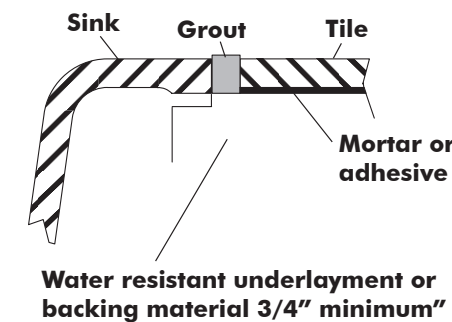

- Cut out the opening by carefully following the pencil line traced from the template.
- Drill the faucet holes according to the faucet installation instructions.
- Measure and compare the thickness of the lavatory rim and tile. The lavatory rim thickness is 3/8" (1 cm) plus or minus 1/32" (1 mm). Because of the varying thickness of the tile and lavatory, or if adhesive or mortar bed installation is used, make allowances to shim the lavatory, or route the underlayment as required.

⚠ CAUTION

Risk of personal injury or product damage.

Handle with care. Product can break, chip or cause injury if handled carelessly. Get help lifting the lavatory.

NOTE: Apply additional sealant if using shims.

- Carefully re-position the lavatory. Press down firmly.
- Tile and grout to allow an acceptable space between the tile and lavatory.
- Use sealant in the space between the lavatory and tile.
- Install the faucet to the countertop according to the faucet manufacturer's instructions.

MISENO

NOTE: The lavatory is designed to be installed flush or slightly lower than the surrounding tile. Provide shims, or route the underlayment, as needed.

- Position the lavatory in the countertop opening. Verify the fit and position.
- Carefully remove the lavatory.
- Install the drain to the lavatory according to the drain manufacturer's instructions.
- Place a 1" (2.5 cm) spot of sealant at each corner of the frame where it will contact the lavatory.
- To keep your lavatory looking new, make sure you rinse it out thoroughly after each use.

- Connect and tighten the trap to the drain, and complete the water supply connections to the faucet according to the instructions packed with the faucet.
- Run water into the lavatory and check for leaks.
- Clean up with a non-abrasive cleaner.
- Stubborn stains, paint, or tar can be removed with turpentine or paint thinner.

CAUTION

Risk of product damage.
DO NOT use strong abrasive cleaners, as they will scratch and dull the surface.

MISENO

1 YEAR LIMITED WARRANTY

WHAT IS COVERED?

Build.com, Inc. or the "Company" warrants its products to be free from defects in material and workmanship under normal use and service FOR A PERIOD OF ONE (1) YEAR FROM THE DATE OF INSTALLATION.

WHAT IS NOT COVERED?

The warranty set forth in paragraph 1 does not cover installation or any other labor charges and does not apply to products which have been damaged as a result of any accident, abuse, improper installation or maintenance, or modification of original plumbing product. The warranty of such products is limited to the warranty extended to Build.com, Inc. by the product manufacturer. Finally, Build.com, Inc. SHALL NOT BE RESPONSIBLE OR LIABLE FOR ANY FAILURE OR DAMAGE TO THIS PRODUCT OR ANY COMPONENT THERE OF CAUSED BY THE USE OF ABRASIVE CLEANERS.

HOW TO OBTAIN WARRANTY SERVICE

US and Canadian Customers:
The purchaser should contact Build.com, installing contractor or builder from whom the product was purchased.

LIMITATIONS OF IMPLIED WARRANTY AND DISCLAIMER OF CONSEQUENTIAL OR INCIDENTAL DAMAGES

Build.com, Inc. DISCLAIMS ANY LIABILITY FOR CONSEQUENTIAL OR INCIDENTAL DAMAGES AND DISCLAIMS ALL EXPRESS OR IMPLIED WARRANTIES, INCLUDING THOSE OF MERCHANTABILITY AND FITNESS FOR A PARTICULAR PURPOSE.

IMPLIED WARRANTIES OF THE PRODUCTS AND PRODUCT COMPONENTS ARE LIMITED TO THE DURATION OF THE RESPECTIVE WARRANTY.

Some states do not allow the exclusion or limitation of incidental or consequential damages or limitations on how long an implied warranty lasts, so the above limitations may not apply to you. This warranty gives you specific legal rights and you may also have other rights, which vary from state to state.

Miseno is a registered trademark of Build.com, Inc.

MISENO

ÉVIERS ET LAVABOS SOUS-PLANS

INSTRUCTIONS D'INSTALLATION

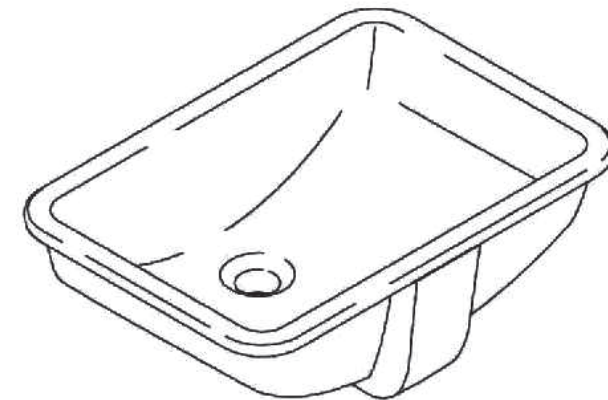

MNO2114ABWH

MERCI D'AVOIR CHOISI MISENO

Merci d'avoir choisi Miseno. Nous apprécions votre engagement envers la qualité de nos produits. Afin de vous assurer que l'installation s'effectue correctement, assurez-vous de bien lire les instructions ci-dessous avant de commencer.

Déballer soigneusement l'emballage et examinez son contenu intégral.

Si vous faites face à un problème durant l'installation ou avec la performance du produit, n'hésitez pas à nous contacter au 1-855-480-2915. Merci encore d'avoir choisi Miseno.

**TOUTES LES PROCÉDURES D'INSTALLATION DOIVENT ÊTRE EFFECTUÉES
SELON LES NORMES DE CONSTRUCTION ET DE PLOMBERIE NATIONALES.**

MISENO

1-855-480-2915

MISENO

AVANT DE COMMENCER

⚠ AVERTISSEMENT

Risques de dommages corporels ou de dommages liés au produit.

Manipulez avec précaution. Le produit peut se briser ou causer des blessures s'il n'est pas manipulé soigneusement. Demandez de l'aide pour manipuler le lavabo.

- Suivez tous les codes nationaux de plomberie et de construction.
- Avant l'installation, déballez le lavabo et vérifiez s'il est intact. Remettez le lavabo dans son carton protecteur jusqu'à ce que vous soyez prêt à l'installer.
- Inspectez le drain et les tuyaux existants. Remplacez-les si nécessaire.
- N'utilisez pas un autre produit d'étanchéité que celui fourni avec ce lavabo.
- Utilisez le gabarit fourni avec ce lavabo.
- Référez-vous aux spécifications d'installation afin de vous assurer d'effectuer une installation suivant les normes de l'ADA.
- Utilisez ces instructions pour l'installation sur et sous-plan. Suivez seulement les instructions qui s'appliquent à votre type d'installation.
- Si vous ne suivez pas ces mesures, vous pourriez vous retrouver avec une mauvaise installation.
- Les murs et le plancher doivent être à niveau, d'équerre et d'aplomb.
- Miseno se réserve le droit d'effectuer des changements au design du produit sans avertissements.

INSTALLATION SOUS-PLAN

- Les lavabos sous-plan devraient être installés uniquement par des professionnels.
- Ne pas utiliser d'adhésifs avec ce produit.
- Installez de manière à ce qu'il soit possible d'enlever le lavabo par en dessous. Ceci empêchera d'endommager le comptoir.

POUR INSTALLATION AVEC CARREAUX

- Compte tenu des différentes possibilités d'installation pour ce lavabo, il se peut que vous deviez procéder d'une autre façon que ceux proposées. Rappelez-vous, étant donné la quantité de carreaux disponibles sur le marché, vous devriez calculer les mesures appropriées avant l'installation.
- Il est impératif d'utiliser les matériaux adéquats et de choisir un carreau approprié afin d'effectuer une installation de qualité. Un format de 3/8 po (1 cm) est recommandé. Étant donné la variété d'épaisseurs de carreaux sur le marché, il est important d'informer à l'avance votre charpentier-menuisier, votre carreleur et votre plombier du matériel que vous avez choisi.
- Après avoir sélectionné votre tuile, fournissez un échantillon à chaque professionnel œuvrant sur votre projet. Il est important que votre carreleur, votre plombier et votre charpentier-menuisier conservent une bonne communication et s'entendent sur la marche à suivre.

MISENO

OUTILS ET MATÉRIAUX

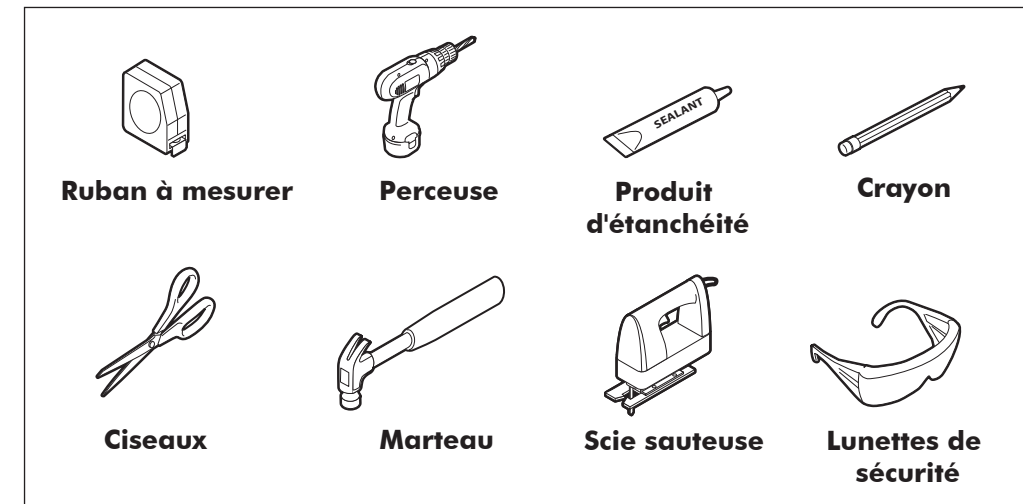

PRÉPARATION

INSTALLATION SOUS-PLAN

- Installez l'alimentation d'eau et la tuyauterie du drain selon les spécifications du fabricant.

NOTE: Vous pourriez avoir besoin d'outils spécialisés pour installer ce lavabo sur un comptoir produit avec un matériel autre que du bois ou un matériau composé.

NOTE: Installez de manière à ce qu'il soit possible d'enlever le lavabo par en dessous. Ceci empêchera d'endommager le comptoir.

- En choisissant l'endroit pour le lavabo, assurez-vous d'avoir l'espace nécessaire pour le robinet entre le dossier et le lavabo.
- Assurez-vous d'avoir l'espace nécessaire pour le lavabo sous le comptoir.
- Découpez le gabarit du lavabo. Découpez à l'intérieur de la ligne de coupe.
- Placez le gabarit à l'endroit désiré et dessinez le contour sur le comptoir avec un crayon.
- Identifiez le centre du trou pour le robinet.

INSTALLATION À CARREAUX

- Installez la tuyauterie du drain et l'alimentation d'eau selon les spécifications fournies.

NOTE: Il est recommandé d'utiliser un panneau d'appui pour carreaux couvert d'un contreplaqué afin d'installer ce lavabo. Les carreaux devraient être collés au panneau d'appui avec du mortier de ciment portland fortifié de latex. Une sous-couche acceptable inclut:

- Panneau d'appui pour carreaux de 3/4 po (2 cm) pour usage extérieur
- Panneau de contreplaqué de 3/4 po (2 cm) pour usage extérieur

IMPORTANT! Ne pas utiliser:

- Panneau reconstitué
- Contreplaqués pour usage intérieur
- Panneau de gypse

NOTE: Consultez un carreleur afin de déterminer quel matériel utiliser pour les carreaux. Vérifiez si le

lavabo que vous avez choisi détient l'espace nécessaire sur le comptoir pour le lavabo, le robinet, le dossier et les armoires. Vérifiez si vous détenez l'espace requis pour le lavabo sous le comptoir. Découpez le gabarit à l'endroit indiqué pour l'ouverture dans le comptoir. Découpez tout juste à l'intérieur de la ligne. Positionnez le gabarit à l'endroit désiré et tracez le pourtour sur le comptoir.

- Ajustez la hauteur avec des cales d'épaissement si nécessaire.

INSTALLATION SOUS-PLAN

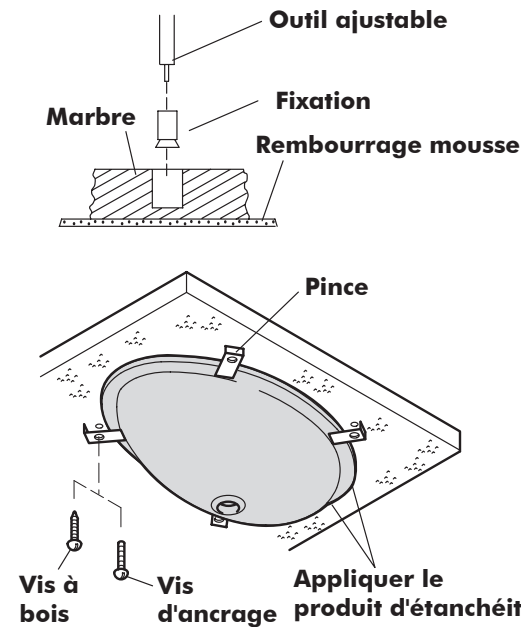

- Découpez l'ouverture en suivant précisément la ligne de crayon effectuée à l'aide du gabarit.

NOTE: Les vis et ancrages fournis devraient être utilisés sur des comptoirs de 1 po (2,5 cm) d'épaisseur. Pour un comptoir plus mince, utiliser les ancrages et fixations adéquats (non fournis).

Pour les comptoirs de bois

- Identifiez puis pré-percez les trous de vis à bois aux endroits désignés par le gabarit.
- Imperméabilisez toute partie de bois susceptible d'être exposée à l'eau.

Pour les comptoirs de marbre/pierre

- Placez le comptoir à l'envers sur un rembourrage en mousse afin de protéger la surface. Percez des trous de 3/8 po (0,95 cm) de diamètre et 5/8 po (1,6 cm) de profondeur aux endroits désignés par le gabarit.
- Utilisez un outil de fixation et un marteau afin de fixer les ancrages.

Pour toutes les installations sous-plan

- Si le comptoir n'est toujours pas installé, installez-le maintenant.
- Percez les trous pour le robinet selon les instructions fournies par le fabricant.

- Installez le robinet sur le comptoir selon les instructions fournies par le fabricant.
- Installez le drain du lavabo selon les informations fournies par le fabricant.

NOTE: Ne pas utiliser d'adhésif ou de produit d'étanchéité adhésif

- Appliquez suffisamment de produit d'étanchéité le long du contour du lavabo qui sera en contact avec le comptoir.

⚠ AVERTISSEMENT

Risques de dommages corporels ou de dommages liés au produit. Manipulez avec précaution. Le produit peut se briser ou causer des blessures s'il n'est pas manipulé soigneusement. Demandez de l'aide pour manipuler le lavabo.

- Pour les comptoirs de marbre, installez le lavabo sur le comptoir avec les vis et fixations fournies. Pour tout autre type de comptoir, référez-vous à votre fabricant afin d'obtenir les fixations requises.
- Placez le lavabo d'équerre dans l'ouverture avant de serrer les fixations. Vissez le lavabo contre le comptoir jusqu'à ce qu'il soit bien serré. Ne serrez pas excessivement.
- Nettoyez immédiatement les débordements d'adhésif et bouchez les esocements si nécessaire.
- Attendez 30 minutes après l'application de l'adhésif.
- Raccordez et serrez le siphon au drain et raccordez le robinet selon les instructions fournies par le fabricant.
- Laissez couler l'eau et vérifiez s'il y a des fuites.
- Nettoyez avec un produit non-abrasif.

INSTALLATION AVEC CARREAUX

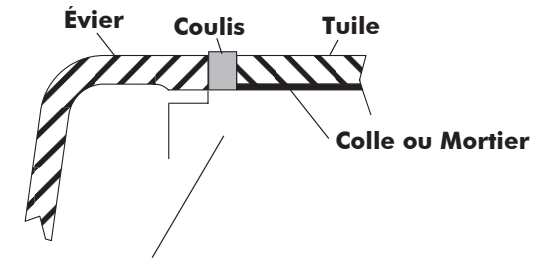

Sous-couche imperméable de 3/4 po minimum

- Découpez l'ouverture en suivant précisément la ligne de crayon effectuée à l'aide du gabarit.
- Percez le trou du robinet selon les indications fournies par le fabricant.
- Mesurez et comparez l'épaisseur du lavabo et du carreau. L'épaisseur du contour du lavabo devrait être au maximum de 3/8 po (1 cm) et au minimum 1/32 po (1 mm). Vous pouvez utiliser des cales d'espacement afin d'ajuster le niveau entre le carreau et le lavabo.

NOTE: Le lavabo est destiné à être installé à hauteur égale ou légèrement sous les tuiles du comptoir. Munissez-vous de cales d'espacement si nécessaire.

- Positionnez le lavabo dans l'ouverture du comptoir. Vérifiez sa position et s'il s'insère correctement.
- Retirez doucement le lavabo.
- Installez le drain dans le lavabo selon les instructions fournies par le fabricant.
- Placez une goutte d'adhésif d'environ 1 po (2,5 cm) à chaque coin du comptoir qui sera en contact avec le lavabo.

⚠ AVERTISSEMENT

Risques de dommages corporels ou de dommages liés au produit. Manipulez avec précaution. Le produit peut se briser ou causer des blessures s'il n'est pas manipulé soigneusement. Demandez de l'aide pour manipuler le lavabo.

NOTE: Appliquez plus de produit d'étanchéité si vous utilisez des cales d'épaisseur.

- Repositionnez doucement le lavabo. Pressez fermement.
- Installez les carreaux et appliquez le coulis de manière à laisser un espace acceptable entre le carreau et le lavabo.
- Appliquez un scellant dans l'espace entre le lavabo et le carreau.
- Installez le robinet sur le comptoir selon les indications fournies par le fabricant.
- Raccordez et serrez le siphon au drain and effectuez les raccordements d'alimentation en eau selon les instructions fournies avec le robinet.
- Faites couler l'eau dans le robinet et assurez-vous qu'il n'y ait aucune fuite.
- Nettoyez avec un produit non-abrasif.

MISENO

- Pour l'installation ADA, veuillez suivre les dimensions approximatives recommandées ci-dessous.

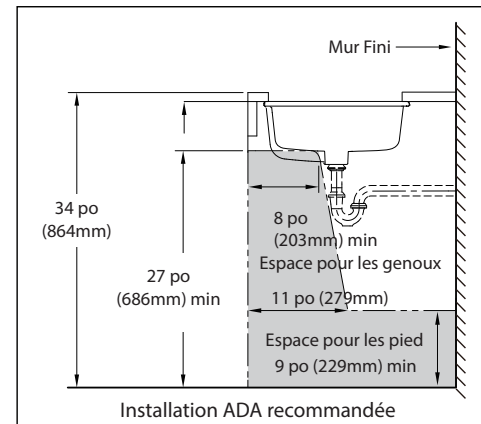

ENTRETIEN ET NETTOYAGE

- Afin que votre lavabo ait l'air neuf plus longtemps, assurez-vous de le rincer adéquatement après chaque usage.
- Vous pouvez enlever les tâches tenaces, traces de peintures ou de goudron avec de la térébenthine ou un diluant à peinture.

⚠ AVERTISSEMENT

Risque d'endommagement du produit.
NE JAMAIS utiliser des nettoyants abrasifs, car ils égratigneront et terniront la surface.

MISENO

GARANTIE LIMITÉ D'UN AN

QU'EST-CE QUI EST COUVERT?

Build.com, Inc. ou la "Compagnie" garantie POUR UNE PÉRIODE D'UN (1) AN À COMPTER DE LA DATE D'INSTALLATION que ses produits sont exempts de défauts de confection résultant d'une usure normale.

QU'EST-CE QUI N'EST PAS COUVERT?

La garantie stipulée au paragraphe 1 ne couvre pas l'installation ou toute charge de travail et ne s'applique pas aux produits endommagés à la suite d'un accident, usage excessif, installation ou entretien inadéquats ou à une modification effectuée au produit original. Les éléments cités ci-dessus sont limités à la garantie prolongée de Build.com, Inc. offerte par le fabricant. Finalement, Build.com, Inc. NE PEUT ÊTRE TENU RESPONSABLE OU REDEVABLE POUR TOUT DOMMAGE EFFECTUÉ PAR L'USAGE DE NETTOYANT ABRASIF.

COMMENT OBTENIR DU SERVICE SOUS GARANTIE

Clients canadiens et américains: L'acheteur doit contacter Build.com ou celui qui a acheté le produit, soit le contracteur ou le constructeur.

LIMITES DE LA GARANTIE IMPLICITE ET DE L'AVIS DE NON-RESPONSABILITÉ DÛ AUX DOMMAGES DIRECTS ET INDIRECTS Build.com, Inc. DÉCLINE TOUTE RESPONSABILITÉ POUR LES DOMMAGES DIRECTS ET INDIRECTS ET EXCLUT TOUTE GARANTIE EXPLICITE OU IMPLICITE, INCLUANT LES GARANTIES IMPLICITES DE QUALITÉ MARCHANDE ET DE CONVENANCE À UNE FIN PARTICULIÈRE. LES GARANTIES IMPLICITES DES PRODUITS ET DE LEURS COMPOSANTES SONT LIMITÉES À LA DURÉE DE LEUR GARANTIE RESPECTIVE.

Certains États ne disposent d'aucune réglementation portant sur l'exclusion ou la limitation des dommages indirects ou accessoires ou des limitations sur la durée d'une garantie implicite, par conséquent les limitations ou l'exclusion peuvent ne pas s'appliquer dans votre cas. Vous pouvez également jouir d'autres droits, lesquels peuvent varier d'un État à l'autre.

Miseno est une marque déposée de Build.com, Inc.

MISENO

LAVATORIO/LAVABO DE INSTALACIÓN INFERIOR

INSTRUCCIONES DE INSTALACIÓN

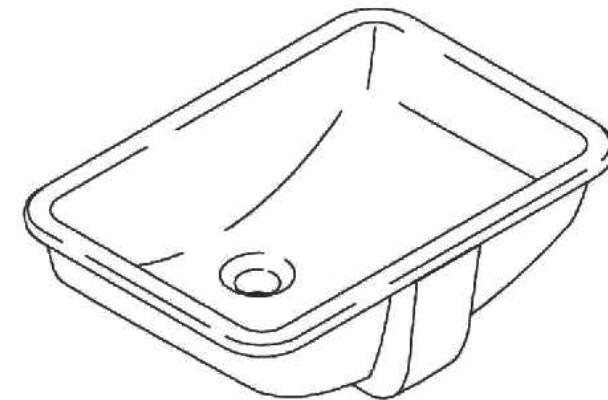

MNO2114ABWH

GRACIAS POR ESCOGER MISENO

Gracias por seleccionar Miseno. Apreciamos su compromiso con la calidad de Miseno. Para asegurarse de que su instalación no tenga inconvenientes, por favor lea estas instrucciones antes de comenzar. Desembale con cuidado y examine todo el contenido del paquete.

Si usted tiene algún problema de instalación o funcionamiento, por favor no dude en contactar con nosotros al 1-855-480-2915. Gracias nuevamente por elegir Miseno.

TODOS LOS PROCESOS DE INSTALACIÓN DEBEN CUMPLIR ESTRICTAMENTE CON LOS CÓDIGOS LOCALES DE PLOMERÍA Y CONSTRUCCIÓN APLICABLES.

MISENO

1-855-480-2915

MISENO

ANTES DE COMENZAR

⚠ PRECAUCIÓN

Riesgo de lesiones personales o daño al producto.

Maneje con cuidado. El producto se puede romper, astillar o causar lesiones si se maneja sin cuidado. Obtenga ayuda para levantar el lavatorio.

- Observe todos los códigos locales de plumería y construcción.
- Antes de la instalación, desembale el nuevo lavatorio e inspeccione por si hay daños. Regrese el lavamanos a su caja protectora hasta que esté listo para instalarlo.
- Inspeccione el tubo existente de drenaje y suministro. Reemplace si es necesario.
- Si un sellador es proporcionado con este lavatorio no lo sustituya con otro diferente.
- Utilice la plantilla suministrada con el lavatorio.
- Consulte el diagrama informativo para asegurarse de una correcta instalación para aplicaciones ADA.
- Utilice estas instrucciones tanto para instalaciones inferiores o en madera. Siga sólo las instrucciones que se aplican a su instalación.
- El incumplimiento de estas precauciones puede dar lugar a una instalación deficiente.
- Las paredes y el piso deben estar en ángulo recto, estar aplomadas y niveladas.
- Miseno se reserva el derecho a realizar revisiones en el diseño de los productos sin previo aviso.

PARA INSTALACIONES INFERIORES

- Los lavatorios de instalación inferior deben ser instalados únicamente por expertos.
- No utilice adhesivos o sellador adhesivo con este producto.
- Instale de forma que sea posible remover de la mesada en el futuro. Esto evitará que se dañe la misma.

PARA INSTALACIONES EN MADERA

- Debido a la variedad de instalaciones posibles con este lavatorio, usted podría utilizar procedimientos distintos a los descritos. Recuerde, debido a la variedad de azulejos disponibles, usted debe tomar medidas cuidadosas antes de la instalación.
- Es muy importante que los materiales apropiados se utilicen con su lavatorio. La selección adecuada de azulejos es crucial para una buena instalación. Se recomienda azulejos de 3/8" (1 cm). Debido a la variedad de grosores de azulejos, su carpintero, alicatador y plomero deben ser conscientes del tipo exacto de azulejos que usted elija.
- Luego de seleccionar los azulejos, proporcione una muestra a cada contratista involucrado en el proyecto. Es muy importante que el carpintero, alicatador y plomero mantengan una buena comunicación y discutan los requisitos.

MISENO

HERRAMIENTAS Y MATERIALES



PREPARACIÓN

INSTALACIÓN INFERIOR

- Instale los suministros de agua y desagüe de tuberías de acuerdo a la información de desbaste.

NOTA: Es posible que requiera herramientas diferentes o más especializadas para instalar este lavatorio en mesadas de materiales que no sean madera o compuestos de madera.

NOTA: Instale de forma que sea posible remover de la mesada en el futuro para evitar el daño de la misma.

- Compruebe en la ubicación deseada del lavatorio por espacio libre entre la pared posterior, el grifo y el lavatorio.
- Verifique que no haya armarios debajo de la mesada.
- Recorte la plantilla donde se indica la abertura de la mesada. Corte a lo largo del interior de la línea de corte.
- Posicione y trace alrededor de la plantilla en la mesada con un lápiz.
- Marque la línea central del agujero del grifo en la mesada.

INSTALACIONES EN MADERA

- Instale los suministros de agua y desagüe de tuberías de acuerdo a la información de desbaste.

NOTA: Es recomendado para instalar este lavatorio un contrapiso de azulejos de paneles de cemento instalados sobre madera contrachapada. Los azulejos deben estar unido a los paneles de cemento con un mortero de Portland de conjunto seco o látex. Los contrapisos aceptables incluyen:

- Azulejos de paneles de cemento con más de 3/4" (2cm) de madera contrachapada para exteriores.
- 3/4" (2cm) de madera contrachapada para exteriores.

¡IMPORTANTE! No utilizar:

- Panel de aglomerado
- Madera contrachapada para interiores
- Paneles de yeso

NOTA: Consulte con el contratista de azulejos para determinar que material será utilizado. Compruebe la ubicación deseada del lavatorio por espacio libre entre la pared posterior, el grifo, el lavatorio y el armario. Verifique el espacio libre del armario debajo de la mesada. Corte la plantilla donde se indica la abertura de la mesada. Corte a lo largo del interior de la línea de corte. Posicione y trace alrededor de la plantilla en la mesada con un lápiz.

- Gire o calce según se requiera para nivelar con los azulejos.

MISENO

INSTALACIÓN INFERIOR

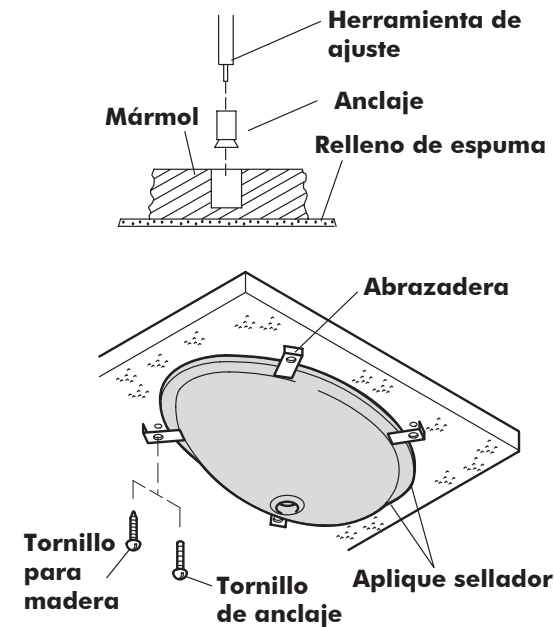

- Corte la apertura siguiendo cuidadosamente la línea trazada con lápiz de la plantilla.

NOTA: Los tornillos y anclajes proporcionados se deben utilizar en mesadas con un espesor de al menos 1" (2,5cm). Para mesadas más delgadas, use anclajes y sujetadores apropiados (no incluidos).

Para mesadas de madera

- Marque y pre-perfore los orificios de los tornillos para madera en las ubicaciones que se indican en la plantilla.
- Haga que sean impermeables las áreas de madera expuestas.

Para mesadas de mármol/piedra

- Posicione la mesada boca abajo sobre el relleno de espuma para proteger la superficie. Marque y taladre hoyos de 3/8" con una profundidad de 5/8" (1,6cm) en las ubicaciones que se indican en la plantilla.
- Utilice una herramienta de ajuste y un martillo para asegurar los anclajes.

Para todas las instalaciones inferiores

- Si la mesada no ha sido instalada, instálela en este momento.
- Taladre los agujeros para grifos de acuerdo con las instrucciones para instalación de grifos.

- Instale el grifo en la mesada de acuerdo con las instrucciones del fabricante del grifo.
- Instale el desagüe en el lavatorio de acuerdo con las instrucciones del fabricante del desagüe.

NOTA: No utilice adhesivos o selladores adhesivos.

- Aplique un cordón continuo de sellador de calidad a la superficie superior del borde del lavatorio donde hará contacto con la mesada.

⚠ PRECAUCIÓN

Risques de dommages corporels ou de dommages liés au produit.
Manipulez avec précaution. Le produit peut se briser ou causer des blessures s'il n'est pas manipulé soigneusement. Demandez de l'aide pour manipuler le lavabo.

- Para mesadas de mármol, instale el lavatorio en la mesada con las abrazaderas y tornillos suministrados. Para mesadas de otros materiales, consulte las instrucciones del fabricante para sujetadores recomendados.
- Coloque el lavatorio en ángulo recto debajo del recorte antes de apretar las abrazaderas. Tire el borde del lavatorio contra la mesada hasta que quede ajustado. No apriete demasiado.
- Limpie inmediatamente el exceso de sellador y rellene los huecos según sea necesario.
- Deje que el sellador se seque durante 30 minutos antes de proceder.
- Conecte y apriete la trampa al desagüe y termine las conexiones de suministro de agua al grifo de acuerdo con las instrucciones incluidas con el mismo.
- Deje correr el agua por el lavatorio y compruebe si hay fugas.
- Limpie con un limpiador no abrasivo.

MISENO

INSTALACIÓN DE AZULEJOS

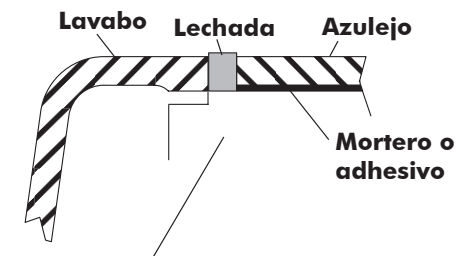

Sustrato resistente al agua o material de respaldo de al menos 3/4".

- Corte la apertura siguiendo cuidadosamente la línea trazada con lápiz desde la plantilla.
- Taladre los agujeros para los grifos de acuerdo con las instrucciones de los mismos.
- Mida y compare el grosor del borde del lavatorio y de los azulejos. El grosor del borde del lavatorio es de 3/8" (1cm) con una 1/32" (1 mm) más o menos. Debido a la variedad de grosores de los azulejos y del lavatorio, o si se utiliza una instalación con base de adhesivo o mortero, haga cuñas para calzar el lavatorio o gire el contrapiso según sea necesario.

NOTA: El lavatorio está diseñado para ser instalado sobre o un poco debajo de los azulejos adyacentes. Haga cuñas o gire el contrapiso según sea necesario.

- Posicione el lavatorio en la apertura de la mesada. Verifique el encastre y la posición.
- Remueva cuidadosamente el lavatorio.
- Instale el desagüe al lavatorio de acuerdo a las instrucciones del fabricante del desagüe.
- Coloque un punto de 1" (2.5 cm) de sellador en cada esquina del marco donde hará contacto el lavatorio.

⚠ PRECAUCIÓN

Riesgo de lesiones personales o daño al producto.

Maneje con cuidado. El producto se puede romper, astillar o causar lesiones si se maneja sin cuidado. Obtenga ayuda para levantar el lavatorio.

NOTA: Aplique sellador adicional si utiliza cuñas.

- Reposicione cuidadosamente el lavatorio. Presione firmemente hacia abajo.
- Realice una lechada de concreto para permitir un espacio aceptable entre los azulejos y el lavatorio.
- Utilice sellador en el espacio entre el lavatorio y los azulejos.
- Instale el grifo en la mesada de acuerdo con las instrucciones del fabricante del mismo.
- Conecte y ajuste el colector al desagüe y complete las conexiones de suministro de agua al grifo de acuerdo a las instrucciones embaladas con el mismo.
- Deje correr el agua en el lavatorio y compruebe si hay fugas.
- Limpie con un limpiador no abrasivo.

- Para la instalación de ADA, por favor siga a continuación se recomiendan las dimensiones aproximadas.

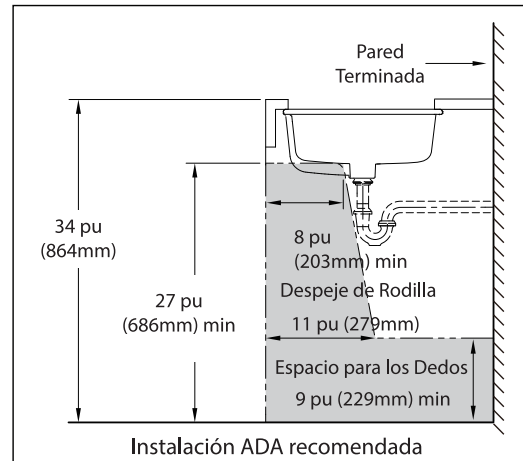

CUIDADO Y LIMPIEZA

- Para mantener un aspecto como nuevo del lavatorio, asegúrese de enjuagarlo exhaustivamente luego de cada uso.
- Las manchas persistentes, pintura o alquitrán puede removerse con trementina o aguarrás.

⚠ PRECAUCIÓN

Riesgo de daños al producto

NO utilice limpiadores abrasivos fuertes, ya que pueden rayar y opacar la superficie.

1 AÑO DE GARANTÍA LIMITADA

¿QUÉ ESTÁ CUBIERTO?

Build.com, Inc. O la "Compañía" garantiza que sus productos están libres de defectos en materiales y mano de obra bajo uso y servicio normal POR EL PERÍODO DE UN (1) AÑO DESDE LA FECHA DE INSTALACIÓN.

¿QUÉ ES LO QUE NO ESTÁ CUBIERTO?

La garantía enunciada en el párrafo 1 no cubre la instalación o cualquier otro trabajo realizado y no aplica para productos que han sido dañados como resultado de cualquier accidente, abuso, instalación o mantenimiento incorrecto o, modificación del producto de plomería original. La garantía de tales productos está limitada a la garantía extendida de Build.com, Inc. por el fabricante del producto. Finalmente, Build.com Inc. NO SERÁ RESPONSABLE POR CUALQUIER DAÑO O FALLA A ESTE PRODUCTO O CUALQUIER A CUALQUIERA DE SUS COMPONENTES CAUSADO POR EL USO DE LIMPIADORES ABRASIVOS.

COMO OBTENER SERVICIO POR LA GARANTÍA

Cientes de EE.UU. Y Canadá: El comprador debe ponerse en contacto con Build.com, el contratista que lo instaló o el constructor del cual se adquirió el producto.

LAS LIMITACIONES EN LA GARANTÍA IMPLICADA Y DE LA RENUNCIA DE DAÑOS CONSECUENCIALES O INCIDENTALES DE Build.com, Inc. RENUNCIA A CUALQUIER RESPONSABILIDAD POR DAÑOS CONSECUENCIALES O INCIDENTALES Y NIEGA TODAS LAS GARANTÍAS EXPRESAS O IMPLICADAS, INCLUYENDO AQUELLAS DE COMERCIALIZACIÓN Y APTITUD PARA UN PROPÓSITO EN PARTICULAR. LAS GARANTÍAS IMPLICADAS DE LOS PRODUCTOS Y DE LOS COMPONENTES ESTÁN LIMITADAS A LA DURACIÓN DE LA RESPECTIVA GARANTÍA.

Algunos estados no permiten la exclusión o limitación de daños consecuenciales o incidentales o limitaciones de cuanto tiempo dura la garantía implicada, así que las limitaciones expresadas anteriormente podrían no aplicarse a usted. Esta garantía le brinda derechos legales y usted podría también tener otros derechos, que podrían variar de estado en estado.

Miseno es una marca registrada de Build.com, Inc.