

IMPORTANT SAFETY INFORMATION

(Protect yourself. Read these instructions carefully and save them for future reference).

THIS FIXTURE IS DESIGNED TO BE MOUNTED TO A JUNCTION BOX FLUSH TO THE CEILING.

WARNING: RISK OF SHOCK

Electric current can cause painful shock or serious injury unless handled properly. For your safety, always:

- Turn off electrical power at fuse or circuit breaker box before wiring fixture to the power supply.
- Turn off the power when you change lamps or perform other maintenance.
- Ground the fixture to avoid potential electric shocks and to ensure reliable starting.
- Double-check all connections to be sure they are tight and correct.
- Wear rubber-soled shoes and work on a sturdy wooden ladder.

This fixture is designed for use in a circuit protected by a fuse or circuit breaker and to be installed in accordance with local electrical codes. If you are unsure about your wiring, consult a qualified electrician or local electrical inspector, and check your local electrical code.

WARNING: RISK OF INJURY

Some metal parts in the fixture may have sharp edges. To prevent cuts and scrapes, wear gloves when handling the parts. Account for small parts and destroy packing material, as these may be hazardous to children.

Use flashlight or alternate light source to light work area during installation.

Assistance may be required to support fixture during installation.

REQUIRED TOOLS

- Safety glasses
- Ruler/Tape measure
- Phillips screwdriver
- Pliers
- Adjustable wrench
- Wire strippers

CAUTION: WIRING AND FIXTURE OPERATION

Connect fixture to supply wires rated for at least 90°C (194°F). Do not use fixture on dimming circuits.

**All Mounting Hardware Included
Lamps Included**

IMPORTANT INFORMATION TO RECORD

Model No. (on box), or 6 Digit No. (on UL label): _____
 Ballast Name & No.: _____
 Lamp No.: _____
 Date Installed: _____

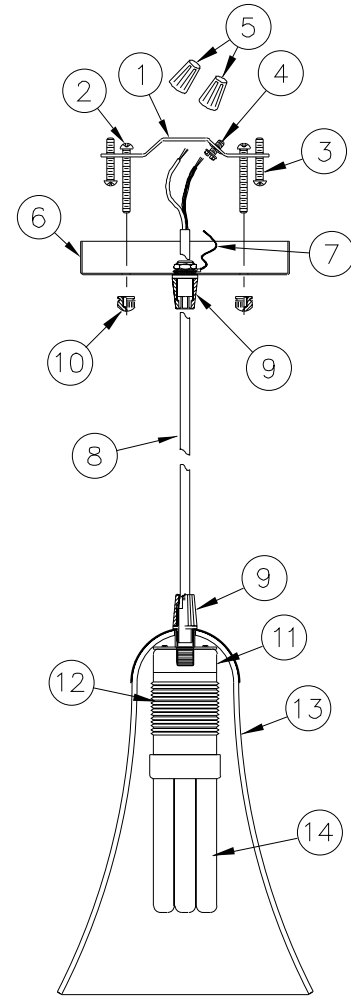

Figure 1

FIXTURE PARTS LIST

Description	Quantity
1) Crossbar	1
2) Screw #8-32 x 1 1/2"	2
3) Screw #8-32 x 1"	2
4) Green Ground Screw	1
5) Wire Nuts	2
6) Canopy	1
7) Ground Wire	1
8) Cord	1
9) Strain Relief	2
10) Knurled Finial	2
11) Ballast Base	1
12) Ballast Socket	1
13) Glass Shade	1
14) Lamp	1

DIRECTIVES D'INSTALLATION POUR LE LILY MINI-PENDANT

IMPORTANTES MESURES DE SÉCURITÉ

(Pour votre sécurité et un bon fonctionnement, lire ces directives avant l'installation).

CET APPAREIL D'ÉCLAIRAGE EST CONÇU POUR UNE INSTALLATION SUR BOÎTE DE JONCTION, AFFLEURÉE AU PLAFOND.

AVERTISSEMENT : DANGER DE CHOC ÉLECTRIQUE

Afin d'éviter les blessures causées par une décharge électrique, il faut prendre les précautions suivantes avant d'installer un luminaire:

• **Couper le courant au boîtier disjoncteurs ou à fusibles avant l'installation.**

• **Toujours couper le courant pour le changement des lampes ou l'entretien.**

• **Effectuer la mise à la terre du luminaire pour éviter tout choc électrique éventuel et assurer l'allumage.**

• **Toujours vérifier les connexions afin qu'elles soient adéquates et solides.**

• **Porter des chaussures à semelle de caoutchouc et travailler sur une échelle en bois.**

Cet appareil est destiné à un circuit d'alimentation protégé par un fusible ou un disjoncteur. Il doit être installé selon le code de l'électricité applicable. En cas de doutes, faire appel à un électricien ou un inspecteur en électricité, et vérifier le code de l'électricité en vigueur.

AVERTISSEMENT: DANGER DE COUPURES

Certaines pièces de métal pourraient présenter des rebords coupants, pour éviter toute blessure, porter des gants lorsqu'on manipule le luminaire. Garder les petites pièces hors de la portée des enfants et détruire le matériel d'emballage.

Utiliser une lampe de poche ou une autre source d'éclairage pour éclairer l'aire de travail lors des travaux d'installation.

De l'aide peut être nécessaire pour supporter l'appareil lors de l'installation.

OUTILS REQUIS

- Lunettes de sécurité
- Règle ou ruban à mesurer
- Tournevis à tête Phillips
- Pincettes
- Clé à molette
- Outil à dénuder

MISE EN GARDE: CÂBLAGE ET FONCTIONNEMENT

Connecter l'appareil à des fils d'alimentation approuvés pour au moins 90°C (194°F). Ne pas utiliser de gradateur avec cet appareil.

INSTRUCCIONES DE INSTALACION DE LUMINARIAS LILY MINI-PENDANT

INFORMACIÓN IMPORTANTE DE SEGURIDAD

(Para su protección. Lea cuidadosamente estas instrucciones y consérvelas para futuras referencias).

ESTA LUMINARIA ES DISEÑADA PARA SER MONTADA A UNA CAJA DE ENSAMBLADURA EMBUTIDA AL TECHO.

ADVERTENCIA : RIESGO DE DESCARGA ELÉCTRICA

La corriente eléctrica de su casa puede causarle una descarga eléctrica dolorosa o una lesión seria a menos que se use adecuadamente. Para su seguridad, siempre recuerde lo siguiente:

• **Desconecte la corriente eléctrica en la caja de fusibles o de cortacircuito antes de instalar la luminaria.**

• **Desconecte la corriente eléctrica cada vez que cambie las lámparas o para darle mantenimiento en el futuro.**

• **Conecte a tierra la luminaria para evitar posible descarga eléctrica y asegurar que funcione adecuadamente.**

• **Revise dos veces todas las conexiones para asegurarse que estén bien apretadas y correctamente instaladas.**

• **Use zapatos con suela de goma y trabaje en una escalera de madera reforzada.**

Esta luminaria está diseñada para ser usada en un circuito protegido por un fusible o cortacircuitos e instalada de acuerdo con los códigos de electricidad locales. Si no está seguro de su alambrado, consulte con un electricista calificado o al inspector de electricidad local y verifique su código de electricidad local.

ADVERTENCIA : RIESGO DE LESIÓN

Algunas partes de metal de esta luminaria pueden tener bordes muy afilados. Para prevenir cortaduras y raspaduras, use guantes al instalar las piezas. Recoja todas las piezas pequeñas sobrantes y destruyalas junto con el material de embalaje, ya que éstos pueden ser peligrosos a los niños.

Durante la instalación, use una linterna o una fuente de luz alterna para alumbrar áreas de trabajo.

Puede requerir ayuda para sostener la luminaria durante la instalación.

HERRAMIENTAS REQUERIDAS

- Gafas de seguridad
- Regla / Cinta métrica
- Destornillador de Phillips
- Alicates
- Llave Ajustable
- Pelacables

CUIDADO: OPERACIÓN DE LA LUMINARIA Y DEL

ALAMBRADO Conecte la luminaria a alambres eléctricos con resistencia de por lo menos 90°C (194°F). No use luminaria con atenuador de intensidad.

DIRECTIVES D'INSTALLATION POUR LE LILY MINI-PENDANT

INSTRUCCIONES DE INSTALACION DE LILY MINI-PENDANT

INFORMATION IMPORTANTE À CONSERVER:

IMPORTANTE INFORMACIÓN PARA REGISTRAR:

Numéro de modèle (sur la boîte), ou à 6 chiffres (sur l'étiquette UL): _____

Marque et code de produit du ballast: _____

Numéro de la lampe: _____

Date d'installation: _____

Núm. de Modelo (en la caja), o Núm. de 6 Dígitos (en etiqueta de UL): _____

Nombre del Balastro y Núm.: _____

Núm. de la Lámpara: _____

Fecha de Instalación: _____

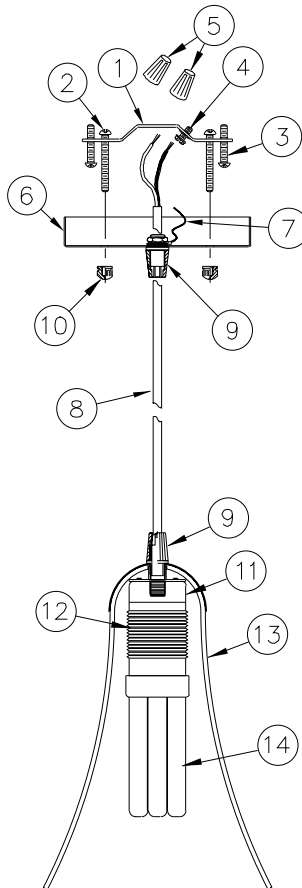

Figure 1

Figura 1

LISTE DES PIÈCES

LISTA DE EMBALAJE

Description	Quantité
1) Traverse	1
2) Vis cal. 8-32 x 1½ po	2
3) Vis cal. 8-32 x 1 po	2
4) Vis de terre verte	1
5) Serre-fils	2
6) Pavillon	1
7) Fil de terre	1
8) Cordon	1
9) Bague anti-traction	2
10) Faîteau moleté	2
11) Base du ballast	1
12) Douille du Ballast	1
13) Abat-jour en verre	1
14) Lampe	1

Descripción	Cantidad
1) Barra Transversal	1
2) Tornillo #8-32 x 1 ½"	2
3) Tornillo #8-32 x 1"	2
4) Tornillo Verde de HacerTierra	1
5) Capuchones de Alambres	2
6) Espaciador de Sobrecielo	1
7) Alambre de Hacer Tierra	1
8) Cable	1
9) Alivio deTensión	2
10) Tuerca de Mano	2
11) Base del Balastro	1
12) Enchufe del Balastro	1
13) Pantalla de Cristal	1
14) Lámpara	1

Lampe Incluses
Toute quincaillerie de montage incluse.

Lámpara incluidas
Todo el material de instalación incluido.

TO MOUNT FIXTURE:

1. Remove fixture components and parts pack(s). Check that all parts are included. _____ See Fig 1.
2. Fully thread (2) #8-32 X 1 1/2" Screws into the Crossbar, 2 3/4" apart, facing downward _____ See Fig 2.
3. With the power turned off, attach the crossbar to the junction box by inserting the (2) #8 x 1" machine screws through the slots in the crossbar into the junction box. (*head of green screw should face downward*). _____ See Fig 2.
4. To adjust pendant height, loosen the canopy Strain Relief Nut by turning it counter-clockwise, then pull the Cord up through the Canopy to the desired length.
5. Re-tighten the Strain Relief Nut to secure the cord.
6. Trim Cord and expose fixture Supply Wires to approximately 6" above the canopy if necessary and strip insulation 1/2" from end.

Assistance may be required to support fixture during installation.

7. Connect the copper ground wire from the fixture to the bare copper ground wire from the junction box, by wrapping them under the head of the green ground screw and securing them to the crossbar. (*If house wiring does not include a ground wire, consult your local electrical code for approved grounding methods*). _____ See Fig 1.
8. Use Wirenuts to connect the black fixture wire to the black power supply wire(s) and the white (*neutral*) fixture wire to the white power supply wire(s). _____ See Fig 1.

FOR PROPER CONNECTION, PLACE WIRENUT OVER WIRES, TWIST CLOCKWISE UNTIL TIGHT.

9. Position the Canopy over the screws protruding from the crossbar and install the Ball Finials to secure the Canopy against the ceiling. _____ See Fig 1.
10. Insert the lamp. _____ See Fig 1.
11. Turn on electricity at fuse or circuit breaker box and verify success of installation.
12. To replace the Ballast: Turn off electricity at fuse or circuit breaker box. Unscrew the Ballast Lock Ring and remove the Glass shade. Loosen the Strain Relief nut and lift the metal cover. Firmly grasp the Ballast Base and rotate the Ballast Socket counter clock-wise. Obtain replacement ballast and re-install in reverse order.

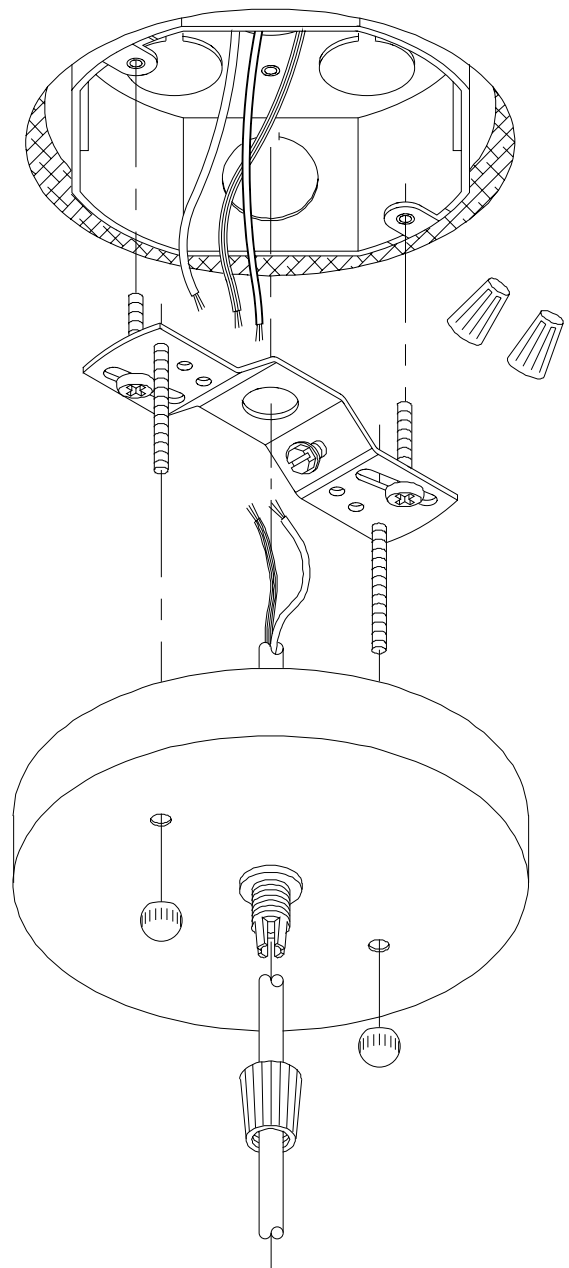

Figure 2

Figure 2

FLUORESCENT LIGHTING TROUBLESHOOTING GUIDE

Fluorescent lighting installations provide service for many years with little or no maintenance except for routine cleaning and re-lamping. If a malfunction does occur, use the guide below to diagnose and correct the problem. If further assistance is required, contact:

Consumer Products Customer Service at (800) 748-5070

If lamp(s) will not operate:

1. Make sure all lamps are properly seated in socket.
2. Replace defective lamp(s).
3. Verify that fixture is wired properly.
4. Verify that fixture is grounded. (All fluorescent fixtures must be grounded.)

MONTAGE DE L'APPAREIL:

1. Retirer les composants et emballage(s) de pièces. Vérifier que tout est inclus. _____ Voir la fig. 1.
2. Visser complètement (2) vis cal. 8-32 X 1 ½ po dans la traverse, espacées à 2 ¾ po, face vers le bas. _____ Voir la fig. 2.
3. Après avoir coupé le courant, fixer la traverse à la boîte de jonction en insérant les (2) vis de mécanique cal. 8 x 1 po dans les rainures de la traverse de la boîte de jonction. (La tête de la vis verte doit être vers le bas). _____ Voir la fig. 2.
4. Pour ajuster la hauteur de la suspension, desserrer la bague anti-traction du pavillon en la tournant dans le sens inverse des aiguilles d'une montre puis tirer le cordon jusqu'à la longueur choisie.
5. Serrer la bague anti-traction afin de retenir solidement le cordon.
6. Couper l'excès de cordon et découvrir les fils d'alimentation à environ 6 po au-dessus du pavillon si nécessaire et dénuder l'isolant du fil sur ½ po à l'extrémité.

De l'aide peut être requise pour soutenir l'appareil durant l'installation.

7. Connecter le fil de terre en cuivre de l'appareil au fil de terre en cuivre nu de la boîte de jonction en les enroulant sous la tête de la vis de terre verte puis fixer à la traverse. (Si l'alimentation ne possède pas de fil de terre, vérifier les méthodes de mise à la terre requises par votre code d'électricité local). _____ Voir la fig. 1.
8. Utiliser les serre-fils pour connecter le fil noir de l'appareil au(x) fil(s) noir(s) d'alimentation et le fil blanc (neutre) de l'appareil au(x) fil(s) blanc(s) d'alimentation. _____ Voir la fig. 1.

POUR LA CONNEXION, PLACER LE SERRE-FILS SUR LES FILS, TOURNER VERS LA DROITE, JUSQU'À CE QUE BIEN SOLIDE.

9. Placer le pavillon sur les vis dépassant de la traverse et installer les faîteaux en forme de bille pour fixer le pavillon au plafond. _____ Voir la fig. 1.
10. Poser la lampe. _____ Voir la fig. 1.
11. Rétablir le courant au fusible ou disjoncteur et vérifier la réussite de l'installation.
12. Pour remplacer le ballast: Couper le courant au fusible ou au disjoncteur. Dévisser la bague de retenue du ballast et retirer l'abat-jour en verre. Desserrer la bague anti-traction et soulever le couvercle en métal. Saisir fermement la base du ballast et tourner la douille du ballast dans le sens inverse des aiguilles d'une montre. Obtenir un ballast de rechange et installer en inversant la procédure.

GUIDE DE DÉPANNAGE POUR L'ÉCLAIRAGE FLUORESCENT

Les installations d'éclairage fluorescent procurent un rendement fiable presque sans entretien durant plusieurs années sauf le dépoussiérage et le remplacement des lampes. En cas de défektivité, se référer au guide suivant afin d'en trouver la cause et corriger le problème. Pour de l'aide, **contacter le Service à la Clientèle (Consumer Products Customer Service) au numéro (800) 748-5070.**

Si la lampe n'allume pas:

1. S'assurer que chaque lampe est bien insérée dans la douille.
2. Remplacer toute lampe défectueuse.
3. Vérifier le raccordement de l'appareil.
4. Vérifier que la mise à terre est bien effectuée, (la mise à terre est essentielle).

PARA MONTAR LA LUMINARIA:

1. Saque todos los componentes de la luminaria y el paquete(s) de piezas. Verifique que todas las piezas estén incluidas. _____ Vea Fig. 1.
2. Rosque completamente los (2) Tornillos #8-32 X 1 ½" en la barra transversal, 2 ¾" aparte, mirando hacia abajo. _____ Vea Fig. 2.
3. Con la corriente eléctrica desconectada, conecte la barra transversal a la caja de ensambladura insertando (2) tornillos de máquina #8 X 1" por las ranuras de la barra transversal a la caja de ensambladura (Cabeza del tornillo verde debe mirar hacia abajo). _____ Vea Fig. 2.
4. Para ajustar la altura de la luminaria, afloje la Tuerca de Alivio de Tensión del espaciador de sobrecielo girándola a la izquierda, entonces hale el cable eléctrico a través del espaciador de sobrecielo a la longitud deseada.
5. Vuelva a apretar la Tuerca de Alivio de Tensión para asegurar el cable.
6. Pele el Cable hasta exponer los Alambres de Suministro de la luminaria a aproximadamente 6" sobre el espaciador de sobrecielo si necesario y desforre el material aislante a ½" del extremo.

Puede requerir asistencia a sostener la luminaria durante la instalación.

7. Conecte el alambre de cobre descubierto de hacer tierra de la luminaria de la caja de ensambladura, por envolviéndolos por debajo de la cabeza del tornillo de hacer tierra color verde y asegurándolos a la barra transversal. (Si el cableado de la casa no incluye un alambre de hacer tierra, consulte su código eléctrico local para los métodos de hacer tierra aprobados). _____ Vea Fig. 1.
8. Use capuchones de alambres para conectar el alambre negro de la luminaria al alambre (alambres) negro de suministro y el alambre blanco (neutral) de la luminaria al alambre (s) blanco de suministro. _____ Vea Fig. 1.

PARA UNA CONEXION APROPIADA, COLOQUE EL CAPUCHÓN DE ALAMBRES SOBRE LOS ALAMBRES Y ENROSQUE HACIA SU DERECHA HASTA QUE ESTE APRETADO.

9. Coloque el Espaciador de Sobrecielo sobre los tornillos que sobresalen de la barra transversal e instale los accesorios final tipo esfera para asegurar el espaciador contra el techo. _____ Vea Fig. 1.
10. Inserte la lámpara. _____ Vea Fig. 1.
11. Prenda la electricidad en la caja de fusibles o la caja de cortacircuitos y verifique el éxito de la instalación.
12. Para reemplazar el Balastro: Apague la en la caja de fusibles o la caja de cortacircuitos. Destornille el Anillo de Cierre del Balastro y quite la pantalla de cristal. Afloje la Tuerca del Alivio de Tensión y levante la cubierta de metal. Agarre firmemente la Base del Balastro y gire el Enchufe del Balastro hacia su izquierda. Obtenga el Balastro de reemplazo y vuelva a instalar en la orden inversa.

ILUMINACIÓN FLUORESCENTE GUÍA DE LOCALIZACIÓN DE AVERÍAS

Las instalaciones de iluminación fluorescente proporcionan servicios por muchos años con poco o ningún mantenimiento a excepción de la limpieza rutinaria y cambios de lámparas. Si ocurre un problema, utilice la siguiente guía para diagnosticar y corregir el problema. **Si requiere ayuda adicional, póngase en contacto con: Consumer Products Customer Service al (800) 748-5070.**

Si la(s) lámpara(s) no prende(n):

1. Asegúrese que todas las lámparas estén correctamente asentadas en el "socket."
2. Cambie la(s) lámparas(s) defectuosa(s).
3. Verifique que la luminaria esté correctamente alambrado.
4. Verifique que la luminaria esté "haciendo tierra". (Todas las luminarias fluorescentes deben "hacer tierra".)

IMPORTANT SAFETY INFORMATION

(Protect yourself. Read these instructions carefully and save them for future reference).

THIS FIXTURE IS DESIGNED TO BE MOUNTED TO A JUNCTION BOX FLUSH TO THE CEILING.

WARNING: RISK OF SHOCK

Electric current can cause painful shock or serious injury unless handled properly. For your safety, always:

- Turn off electrical power at fuse or circuit breaker box before wiring fixture to the power supply.
- Turn off the power when you change lamps or perform other maintenance.
- Ground the fixture to avoid potential electric shocks and to ensure reliable starting.
- Double-check all connections to be sure they are tight and correct.
- Wear rubber-soled shoes and work on a sturdy wooden ladder.

This fixture is designed for use in a circuit protected by a fuse or circuit breaker and to be installed in accordance with local electrical codes. If you are unsure about your wiring, consult a qualified electrician or local electrical inspector, and check your local electrical code.

WARNING: RISK OF INJURY

Some metal parts in the fixture may have sharp edges. To prevent cuts and scrapes, wear gloves when handling the parts. Account for small parts and destroy packing material, as these may be hazardous to children.

Use flashlight or alternate light source to light work area during installation.

Assistance may be required to support fixture during installation.

REQUIRED TOOLS

- Safety glasses
- Ruler/Tape measure
- Phillips screwdriver
- Pliers
- Adjustable wrench
- Wire strippers

CAUTION: WIRING AND FIXTURE OPERATION

Connect fixture to supply wires rated for at least 90°C (194°F). Do not use fixture on dimming circuits.

**All Mounting Hardware Included
Lamps Included**

IMPORTANT INFORMATION TO RECORD

Model No. (on box), or 6 Digit No. (on UL label): _____
 Ballast Name & No.: _____
 Lamp No.: _____
 Date Installed: _____

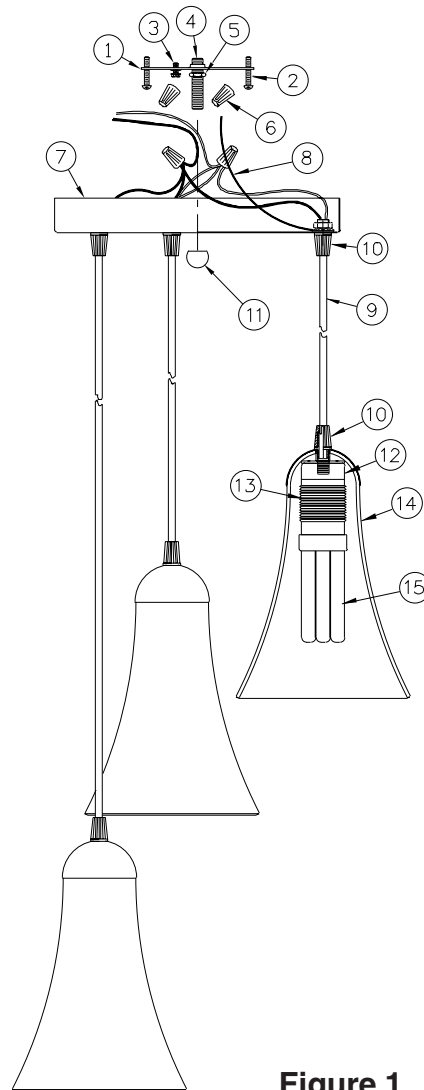

Figure 1

FIXTURE PARTS LIST

Description	Quantity
1) Crossbar	1
2) Screw #8-32 x 1"	2
3) Green Ground Screw	1
4) Nipple 1/8ip x 1 3/4"	1
5) Hex Nut 1/8ip	1
6) Wire Nuts	4
7) Canopy	1
8) Ground Wire	1
9) Cord	3
10) Strain Relief	6
11) Ball Finial 3/4"Ø	1
12) Ballast Base	3
13) Ballast Socket	3
14) Glass Shade	3
15) Lamp	3

IMPORTANTES MESURES DE SÉCURITÉ

(Pour votre sécurité et un bon fonctionnement, lire ces directives avant l'installation).

**CET APPAREIL D'ÉCLAIRAGE EST
CONCU POUR UNE INSTALLATION
SUR BOÎTE DE JONCTION,
AFFLEURÉE AU PLAFOND.**

AVERTISSEMENT : DANGER DE CHOC ÉLECTRIQUE

Afin d'éviter les blessures causées par une décharge électrique, il faut prendre les précautions suivantes avant d'installer un luminaire:

• **Couper le courant au boîtier disjoncteurs ou à fusibles avant l'installation.**

• **Toujours couper le courant pour le changement des lampes ou l'entretien.**

• **Effectuer la mise à la terre du luminaire pour éviter tout choc électrique éventuel et assurer l'allumage.**

• **Toujours vérifier les connexions afin qu'elles soient adéquates et solides.**

• **Porter des chaussures à semelle de caoutchouc et travailler sur une échelle en bois.**

Cet appareil est destiné à un circuit d'alimentation protégé par un fusible ou un disjoncteur. Il doit être installé selon le code de l'électricité applicable. En cas de doutes, faire appel à un électricien ou un inspecteur en électricité, et vérifier le code de l'électricité en vigueur.

AVERTISSEMENT: DANGER DE COUPURES

Certaines pièces de métal pourraient présenter des rebords coupants, pour éviter toute blessure, porter des gants lorsqu'on manipule le luminaire. Garder les petites pièces hors de la portée des enfants et détruire le matériel d'emballage.

Utiliser une lampe de poche ou une autre source d'éclairage pour éclairer l'aire de travail lors des travaux d'installation.

De l'aide peut être nécessaire pour supporter l'appareil lors de l'installation.

OUTILS REQUIS

- Lunettes de sécurité
- Règle ou ruban à mesurer
- Tournevis à tête Phillips
- Pincettes
- Clé à molette
- Outil à dénuder

MISE EN GARDE: CÂBLAGE ET FONCTIONNEMENT

Connecter l'appareil à des fils d'alimentation approuvés pour au moins 90°C (194°F). Ne pas utiliser de gradateur avec cet appareil.

INFORMACIÓN IMPORTANTE DE SEGURIDAD

(Para su protección. Lea cuidadosamente estas instrucciones y consérvelas para futuras referencias).

**ESTA LUMINARIA ES DISEÑADA
PARA SER MONTADA A UNA CAJA
DE ENSAMBLADURA EMBUTIDA AL
TECHO.**

ADVERTENCIA : RIESGO DE DESCARGA ELÉCTRICA

La corriente eléctrica de su casa puede causarle una descarga eléctrica dolorosa o una lesión seria a menos que se use adecuadamente. Para su seguridad, siempre recuerde lo siguiente:

• **Desconecte la corriente eléctrica en la caja de fusibles o de cortacircuito antes de instalar la luminaria.**

• **Desconecte la corriente eléctrica cada vez que cambie las lámparas o para darle mantenimiento en el futuro.**

• **Conecte a tierra la luminaria para evitar posible descarga eléctrica y asegurar que funcione adecuadamente.**

• **Revise dos veces todas las conexiones para asegurarse que estén bien apretadas y correctamente instaladas.**

• **Use zapatos con suela de goma y trabaje en una escalera de madera reforzada.**

Esta luminaria está diseñada para ser usada en un circuito protegido por un fusible o cortacircuitos e instalada de acuerdo con los códigos de electricidad locales. Si no está seguro de su alambrado, consulte con un electricista calificado o al inspector de electricidad local y verifique su código de electricidad local.

ADVERTENCIA : RIESGO DE LESIÓN

Algunas partes de metal de esta luminaria pueden tener bordes muy afilados. Para prevenir cortaduras y raspaduras, use guantes al instalar las piezas. Recoja todas las piezas pequeñas sobrantes y destruyalas junto con el material de embalaje, ya que éstos pueden ser peligrosos a los niños.

Durante la instalación, use una linterna o una fuente de luz alterna para alumbrar áreas de trabajo.

Puede requerir ayuda para sostener la luminaria durante la instalación.

HERRAMIENTAS REQUERIDAS

- Gafas de seguridad
- Regla / Cinta métrica
- Destornillador de Phillips
- Alicates
- Llave Ajustable
- Pelacables

CUIDADO: OPERACIÓN DE LA LUMINARIA Y DEL

ALAMBRADO Conecte la luminaria a alambres eléctricos con resistencia de por lo menos 90°C (194°F). No use luminaria con atenuador de intensidad.

DIRECTIVES D'INSTALLATION POUR LE LILY THREE LIGHT MINI-PENDANT

INSTRUCCIONES DE INSTALACION DE LILY THREE LIGHT MINI-PENDANT

INFORMATION IMPORTANTE À CONSERVER:

IMPORTANTE INFORMACIÓN PARA REGISTRAR

Numéro de modèle (sur la boîte), ou à 6 chiffres (sur l'étiquette UL): _____

Marque et code de produit du ballast: _____

Numéro de la lampe: _____

Date d'installation: _____

Núm. de Modelo (en la caja), o Núm. de 6 Dígitos (en etiqueta de UL): _____

Nombre del Balastro y Núm.: _____

Núm. de la Lámpara: _____

Fecha de Instalación: _____

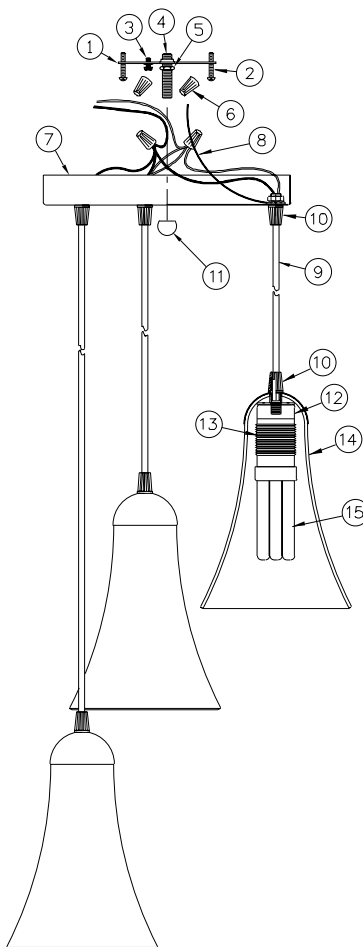

Figure 1

Figura 1

LISTE DES PIÈCES

LISTA DE EMBALAJE

Description	Quantité
1) Traverse	1
2) Vis cal. 8-32 x 1 po	2
3) Vis de terre verte	1
4) Tige filetée 1/8ip x 1 3/4 po	1
5) Écrou hexagonal 1/8ip	1
6) Serre-fils	4
7) Pavillon	1
8) Fil de terre	1
9) Cordon	3
10) Bague anti-traction	6
11) Faîteau forme bille 3/4 po Ø.2	1
12) Base du ballast	3
13) Douille du Ballast	3
14) Abat-jour en verre	3
15) Lampe	3

Descripción	Cantidad
1) Barra Transversal	1
2) Tornillo #8-32 x 1"	2
3) Tornillo Verde de HacerTierra	1
4) Entrerroscas 1/8ip x 1 3/4"	1
5) Tuerca Hexagonal 1/8ip	1
6) Capuchones de Alambres	4
7) Espaciador de Sobrecielo	1
8) Alambre de Hacer Tierra	1
9) Cable	3
10) Alivio de Tensión	6
11) Accesorio Final Tipo Esfera 3/4"Ø	1
12) Base del Balastro	3
13) Enchufe del Balastro	3
14) Pantalla de Cristal	3
15) Lámpara	3

Lampe Incluses
Toute quincaillerie de montage incluse.

Lámpara incluidas
Todo el material de instalación incluido.

TO MOUNT THREE LIGHT FIXTURE:

1. Remove fixture components and parts pack(s). Check that all parts are included. _____ See Fig 1.
2. Thread the Hexnut onto the Nipple about 1/2", then thread that end into the center hole of the crossbar about 3/8". (head of green screw should face downward). _____ See Fig 1.
3. With the power turned off, attach the crossbar to the junction box by inserting the (2) #8 x 1" machine screws through the slots in the crossbar into the junction box. (*head of green screw should face downward*). _____ See Fig 2.
4. Tighten the Hexnut against the crossbar to secure the Nipple in place with 1" of threads below the ceiling. _____ See Fig 2.
5. To adjust pendant height, loosen the canopy Strain Relief Nut by turning it counter-clockwise, then pull the Cord up through the Canopy to the desired length.
6. Re-tighten the Strain Relief Nut to secure the cord.
7. Trim Cord and expose fixture Supply Wires to approximately 6" above the canopy if necessary and strip insulation 1/2" from end.

Assistance may be required to support fixture during installation.

8. Connect the copper ground wire from the fixture to the bare copper ground wire from the junction box, by wrapping them under the head of the green ground screw and securing them to the crossbar. (*If house wiring does not include a ground wire, consult your local electrical code for approved grounding methods*). _____ See Fig 1.
9. Use Wirenuts to connect the black fixture wire to the black power supply wire(s) and the white (*neutral*) fixture wire to the white power supply wire(s). _____ See Fig 1.

FOR PROPER CONNECTION, PLACE WIRENUT OVER WIRES, TWIST CLOCKWISE UNTIL TIGHT.

10. Position the Canopy over the Nipple protruding from the crossbar and install the Ball Finial to secure the Canopy against the ceiling.
11. Insert the lamps. _____ See Fig 1.
12. Turn on electricity at fuse or circuit breaker box and verify success of installation.
13. To replace the Ballast: Turn off electricity at fuse or circuit breaker box. Unscrew the Ballast Lock Ring and remove the Glass shade. Loosen the Strain Relief nut and lift the metal cover. Firmly grasp the Ballast Base and rotate the Ballast Socket counter clock-wise. Obtain replacement ballast and re-install in reverse order.

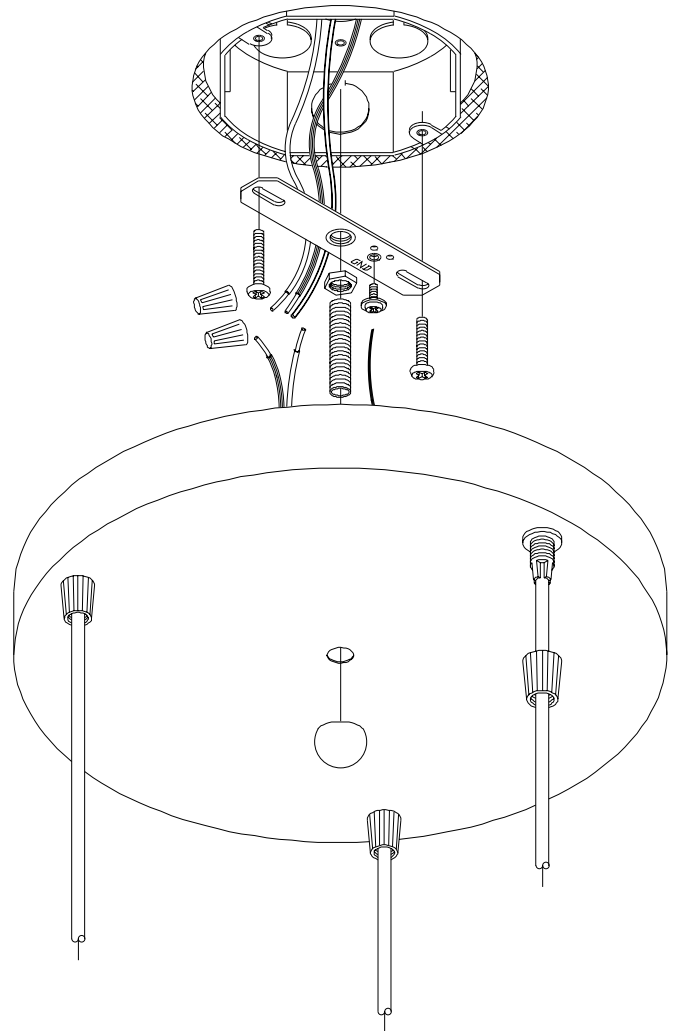

Figure 2
Figura 2

FLUORESCENT LIGHTING TROUBLESHOOTING GUIDE

Fluorescent lighting installations provide service for many years with little or no maintenance except for routine cleaning and re-lamping. If a malfunction does occur, use the guide below to diagnose and correct the problem. If further assistance is required, contact:

Consumer Products Customer Service at (800) 748-5070

If lamp(s) will not operate:

1. Make sure all lamps are properly seated in socket.
2. Replace defective lamp(s).
3. Verify that fixture is wired properly.
4. Verify that fixture is grounded. (All fluorescent fixtures must be grounded.)

MONTAGE DE L'APPAREIL TRIPLE:

1. Retirer les composants et emballage(s) de pièces. Vérifier que tout est inclus. _____ Voir la fig. 1.
2. Visser l'écrou hexagonal sur le manchon environ 1/2 po, puis passer cette extrémité dans le trou au centre de la traverse, à environ 3/8 po. (La tête de la vis verte doit être vers le bas). _____ Voir la fig. 1.
3. Après avoir coupé le courant, fixer la traverse à la boîte de jonction en insérant les (2) vis de mécanique cal. 8 x 1 po dans les rainures de la traverse de la boîte de jonction. (La tête de la vis verte doit être vers le bas). _____ Voir la fig. 2.
4. Serrer l'écrou hexagonal sur la traverse afin de fixer le manchon dont 1 po dépasse sous le plafond. _____ Voir la fig. 2.
5. Pour ajuster la hauteur de la suspension, desserrer la bague anti-traction du pavillon en la tournant dans le sens inverse des aiguilles d'une montre puis tirer le cordon jusqu'à la longueur choisie.
6. Serrer la bague anti-traction afin de retenir solidement le cordon.
7. Couper l'excès de cordon et découvrir les fils d'alimentation à environ 6 po au-dessus du pavillon si nécessaire et dénuder l'isolant du fil sur 1/2 po à l'extrémité.

De l'aide peut être requise pour soutenir l'appareil durant l'installation.

8. Connecter le fil de terre en cuivre de l'appareil au fil de terre en cuivre nu de la boîte de jonction en les enroulant sous la tête de la vis de terre verte puis fixer à la traverse. (Si l'alimentation ne possède pas de fil de terre, vérifier les méthodes de mise à la terre requises par votre code d'électricité local). _____ Voir la fig. 1.
9. Utiliser les serre-fils pour connecter le fil noir de l'appareil au(x) fil(s) noir(s) d'alimentation et le fil blanc (neutre) de l'appareil au(x) fil(s) blanc(s) d'alimentation. _____ Voir la fig. 1.

POUR LA CONNEXION, PLACER LE SERRE-FILS SUR LES FILS, TOURNER VERS LA DROITE, JUSQU'À CE QUE BIEN SOLIDE.

10. Placer le pavillon sur le manchon qui dépasse de la traverse et installer le faîteau en forme de bille afin de fixer le pavillon au plafond.
11. Installer les lampes. _____ Voir la fig. 1.
12. Rétablir le courant au fusible ou disjoncteur et vérifier la réussite de l'installation.

13. Pour remplacer le ballast: Couper le courant au fusible ou au disjoncteur. Dévisser la bague de retenue du ballast et retirer l'abat-jour en verre. Desserrer la bague anti-traction et soulever le couvercle en métal. Saisir fermement la base du ballast et tourner la douille du ballast dans le sens inverse des aiguilles d'une montre. Obtenir un ballast de rechange et installer en inversant la procédure.

GUIDE DE DÉPANNAGE POUR L'ÉCLAIRAGE FLUORESCENT

Les installations d'éclairage fluorescent procurent un rendement fiable presque sans entretien durant plusieurs années sauf le dépolissage et le remplacement des lampes. En cas de défektivité, se référer au guide suivant afin d'en trouver la cause et corriger le problème. Pour de l'aide, **contacter le Service à la Clientèle (Consumer Products Customer Service) au numéro (800) 748-5070.**

Si la lampe n'allume pas:

1. S'assurer que chaque lampe est bien insérée dans la douille.
2. Remplacer toute lampe défectueuse.
3. Vérifier le raccordement de l'appareil.
4. Vérifier que la mise à terre est bien effectuée, (la mise à terre est essentielle).

PARA MONTAR LA LUMINARIA DE TRES LÁMPARAS:

1. Saque todos los componentes de la luminaria y el paquete(s) de piezas. Verifique que todas las piezas estén incluidas. _____ Vea Fig. 1.
2. Rosque la Tuerca Hexagonal en la Entrenrosca acerca de 1/2", entonces rosque ese extremo dentro del hoyo en el centro de la barra transversal acerca de 3/8". (Cabeza del tornillo verde debe mirar hacia abajo). _____ Vea Fig. 1.
3. Con la corriente eléctrica desconectada, conecte la barra transversal a la caja de ensambladura insertando (2) tornillos de máquina #8 X 1" por las ranuras de la barra transversal a la caja de ensambladura (Cabeza del tornillo verde debe mirar hacia abajo). _____ Vea Fig. 2.
4. Apriete la Tuerca Hexagonal contra la barra transversal para asegurar la Entrenrosca en su lugar con 1" de roscas hacia abajo del techo. _____ Vea Fig. 2.
5. Para ajustar la altura de la luminaria, afloje la Tuerca de Alivio de Tensión del espaciador de sobrecielo girándola a la izquierda, entonces hale el cable eléctrico a través del espaciador de sobrecielo a la longitud deseada.
6. Vuelva a apretar la Tuerca de Alivio de Tensión para asegurar el cable.
7. Pele el Cable hasta exponer los Alambres de Suministro de la luminaria a aproximadamente 6" sobre el espaciador de sobrecielo si necesario y desforre el material aislante a 1/2" del extremo.

Puede requerir asistencia a sostener la luminaria durante la instalación.

8. Conecte el alambre de cobre descubierto de hacer tierra de la luminaria de la caja de ensambladura, por envolviéndolos por debajo de la cabeza del tornillo de hacer tierra color verde y asegurándolos a la barra transversal. (Si el cableado de la casa no incluye un alambre de hacer tierra, consulte su código eléctrico local para los métodos de hacer tierra aprobados). _____ Vea Fig. 1.
9. Use capuchones de alambres para conectar el alambre negro de la luminaria al alambre (alambres) negro de suministro y el alambre blanco (neutral) de la luminaria al alambre (s) blanco de suministro. _____ Vea Fig. 1.

PARA UNA CONEXION APROPIADA, COLOQUE EL CAPUCHÓN DE ALAMBRES SOBRE LOS ALAMBRES Y ENROSQUE HACIA SU DERECHA HASTA QUE ESTE APRETADO.

10. Posicione el Espaciador de Sobrecielo sobre la Entrenrosca que sale de la barra transversal e instale el Accesorio Final Tipo Esfera para asegurar el Espaciador contra el techo.
11. Inserte las lámparas. _____ Vea Fig. 1.
12. Prenda la electricidad en la caja de fusibles o la caja de cortacircuitos y verifique el éxito de la instalación.
13. Para reemplazar el Balastro: Apague la en la caja de fusibles o la caja de cortacircuitos. Destornille el Anillo de Cierre del Balastro y quite la pantalla de cristal. Afloje la Tuerca del Alivio de Tensión y levante la cubierta de metal. Agarre firmemente la Base del Balastro y gire el Enchufe del Balastro hacia su izquierda. Obtenga el Balastro de reemplazo y vuelva a instalar en la orden inversa.

ILUMINACIÓN FLUORESCENTE GUÍA DE LOCALIZACIÓN DE AVERÍAS

Las instalaciones de iluminación fluorescente proporcionan servicios por muchos años con poco o ningún mantenimiento a excepción de la limpieza rutinaria y cambios de lámparas. Si ocurre un problema, utilice la siguiente guía para diagnosticar y corregir el problema. **Si requiere ayuda adicional, póngase en contacto con: Consumer Products Customer Service al (800) 748-5070.**

Si la(s) lámpara(s) no prende(n):

1. Asegúrese que todas las lámparas estén correctamente asentadas en él "socket."
2. Cambie la(s) lámpara(s) defectuosa(s).
3. Verifique que la luminaria esté correctamente alambrado.
4. Verifique que la luminaria esté "haciendo tierra". (Todas las luminarias fluorescentes deben "hacer tierra").

