

Installation Guide

Deck-Mount Pot Filler

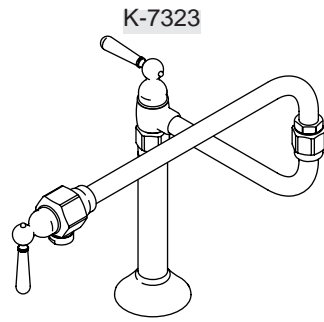

M product numbers are for Mexico (i.e. K-12345**M**)
Los números de productos seguidos de
M corresponden a México (Ej.
K-12345**M**)
Français, page "Français-1"
Español, página "Español-1"

1047607-2-B

THE BOLD LOOK
OF **KOHLER**®

Tools and Materials



Adjustable
Wrench

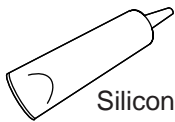

Silicone
Sealant
(Optional)

Plus:

- Supply Hose
(Not Provided)

Thank You For Choosing Kohler Company

We appreciate your commitment to Kohler quality. Please take a few minutes to review this manual before you start installation. If you encounter any installation or performance problems, please don't hesitate to contact us. Our phone numbers and website are listed on the back cover. Thanks again for choosing Kohler Company.

Before You Begin

- Observe all local plumbing and building codes.
- Shut off the water supplies.
- Before installation, unpack the new faucet and inspect it for damage. Return the faucet to the carton until you are ready to install it.
- Carefully inspect the supply tubing for any sign of damage and replace if necessary.
- Do not use petroleum based products in this faucet.
- This faucet is designed for installation to a countertop thickness of no more than 2-1/8" (5.4 cm).
- Kohler Co. reserves the right to make revisions in the design of faucets without notice, as specified in the Price Book.

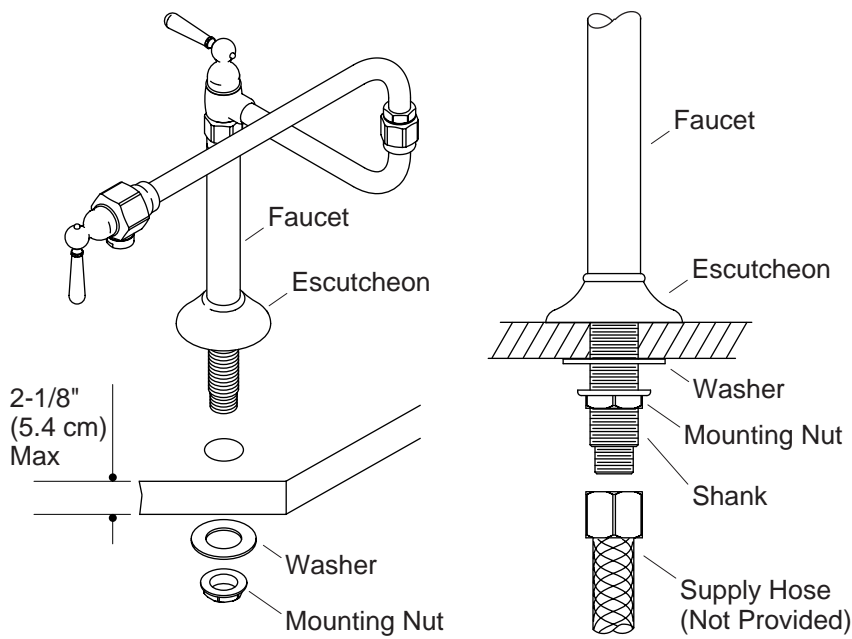

1. Faucet Installation

- Mark the position of the mounting hole at the intended faucet installation location.
- Verify adequate reach of the faucet for your intended use.
- Drill a 1-1/8" (2.9 cm) to 1-3/8" (3.5 cm) hole at the marked location.
- Verify the O-ring is installed in the underside of the escutcheon.
- If desired, sealant may be applied to the underside of the escutcheon.
- Slide the escutcheon onto the faucet.
- Insert the shank through the mounting hole.
- Slide the washer onto the shank.
- Thread the mounting nut onto the shank and handtighten.
- Orient the faucet as desired and tighten the mounting nut to secure.
- Connect the cold water supply to the shank.

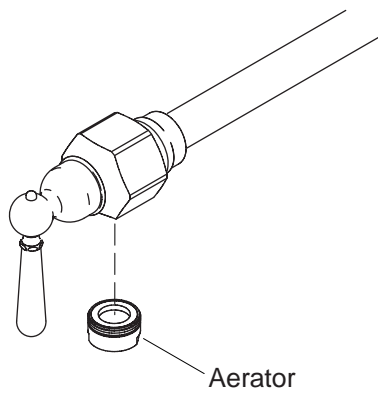

2. Installation Checkout

- Turn both handles full clockwise to the off position to close the valves.
- Verify that all connections are tight.
- Twist the aerator counterclockwise to remove it from the spout.
- Position a bucket, or other suitable container, beneath the spout.
- Turn on the main water supply.
- Check all connections for leaks; repair as needed.
- Open both faucet valves to run water through the faucet.
- Check all connections for leaks; make any adjustments as needed.
- Allow water to run through the spout to remove any debris.
- Turn off the faucet by closing **both** valves.
- Remove any debris from the aerator and reinstall.

Guide d'installation

Remplisseur de marmite à montage sur comptoir

Outils et matériels



Clé à molette



Joint en silicone
(Optionnel)

Plus:

- Flexible d'alimentation

Merci d'avoir choisi la compagnie Kohler

Nous apprécions votre engagement envers la qualité Kohler. Veuillez prendre s'il vous plaît quelques minutes pour lire ce manuel avant de commencer l'installation. Ne pas hésiter à nous contacter en cas de problème d'installation ou de fonctionnement. Nos numéros de téléphone et adresse internet sont au verso. Merci encore d'avoir choisi la compagnie Kohler.

Avant de commencer

- Respecter tous les codes de plomberie et de bâtiment locaux.
- Couper les alimentations d'eau.
- Avant l'installation, déballer le nouveau robinet et l'examiner pour en déceler tout dommage. Remettre le robinet dans son emballage de protection jusqu'à être prêt à l'installation.
- Vérifier avec soin si la tuyauterie d'alimentation pour déceler tout signe d'endommagement et remplacer si nécessaire.
- Ne pas utiliser de produits à base de pétrole sur ce robinet.
- Ce robinet est conçu pour une installation sur un comptoir d'une épaisseur maximum de 2-1/8" (5,4 cm).

Avant de commencer (cont.)

- Kohler Co. se réserve le droit d'apporter toutes modifications au design des robinets et ceci sans préavis, comme spécifié dans le catalogue des prix.

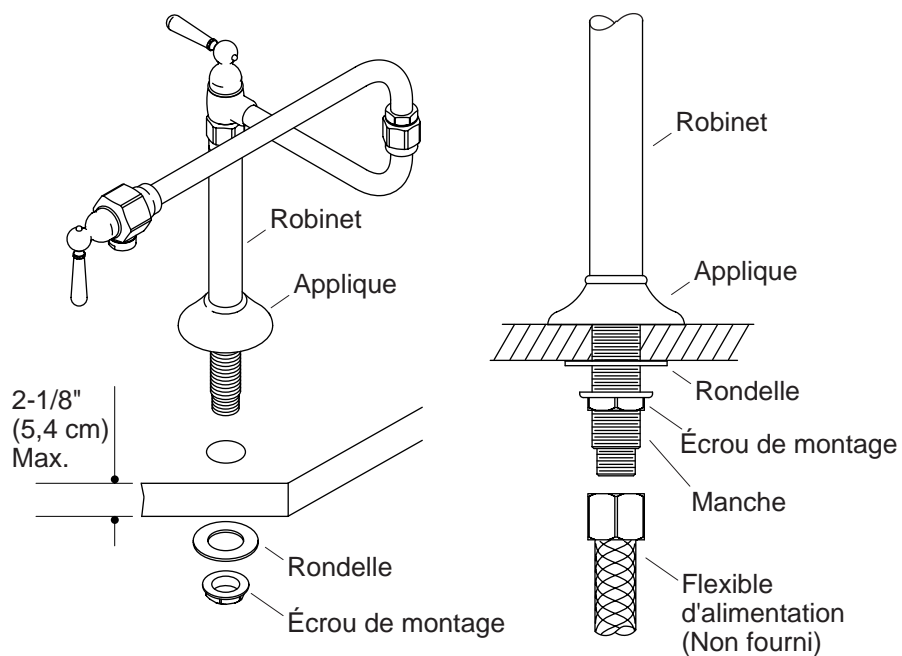

1. Installation du robinet

- Marquer l'emplacement de l'orifice de montage à l'emplacement voulu du robinet.
- Vérifier la longueur adéquate du robinet pour l'utilisation voulue.
- Percer un orifice de 1-1/8" (2,9 cm) à 1-3/8" (3,5 cm) à l'emplacement marqué.
- Vérifier que le joint torique est installé sous l'applique.
- Si désiré, le mastic devrait être appliqué sous l'applique.
- Glisser l'applique sur le robinet.
- Insérer le manche à travers l'orifice de montage.
- Glisser la rondelle sur le manche.
- Visser l'écrou de montage sur le manche et serrer à la main.
- Orienter le robinet selon le désir et serrer l'écrou de montage pour sécuriser.
- Connecter l'alimentation d'eau froide au manche.

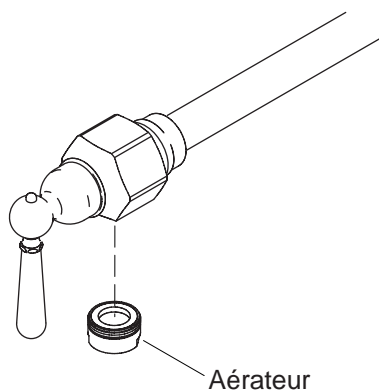

2. Vérification de l'installation

- Tourner les deux poignées vers la droite en position fermée pour fermer les valves.
- S'assurer que toutes les connexions soient serrées.
- Pivoter l'aérateur vers la gauche jusqu'à ce qu'il soit retiré du bec.
- Positionner un seau, ou autre conteneur adapté, sous le bec.
- Ouvrir l'alimentation d'eau principale.
- Vérifier s'il y a des fuites dans les connexions; réparer au besoin.
- Ouvrir les deux valves de robinet pour faire couler l'eau à travers le robinet.
- Vérifier s'il y a des fuites dans les connexions; faire les réglages au besoin.
- Permettre à l'eau de s'écouler à travers le bec pour en retirer tout débris.
- Fermer le robinet en fermant **les deux** valves.
- Retirer tout débris de l'aérateur puis réinstaller.

Guía de instalación

Llenador de ollas de montaje en cubierta

Herramientas y materiales



Llave ajustable



Sellador de
silicona
(Opcional)

Más:

- Manguera de suministro
(No provista)

Gracias por elegir los productos de Kohler

Le agradecemos que haya elegido la calidad de Kohler. Dedique unos minutos para leer este manual antes de comenzar la instalación. En caso de problemas de instalación o de funcionamiento, no dude en contactarnos. Nuestros números de teléfono y nuestro sitio web se encuentran en la cubierta posterior de esta guía. Gracias nuevamente por escoger a Kohler.

Antes de comenzar

- Cumpla con todos los códigos locales de plomería y de construcción.
- Cierre los suministros de agua.
- Antes de la instalación, desembale la grifería nueva y revise que no esté dañada. Vuelva a poner la grifería en la caja de embalaje hasta el momento de la instalación.
- Revise con cuidado los tubos de suministro para cerciorarse que no estén dañados y cámbielos de ser necesario.
- No utilice productos derivados del petróleo en esta grifería.

Antes de comenzar (cont.)

- Esta grifería está diseñada para instalación en cubiertas de un espesor no mayor de 2-1/8" (5,4 cm).
- Kohler Co. se reserva el derecho de modificar el diseño de la grifería sin previo aviso, tal como se especifica en la lista de precios.

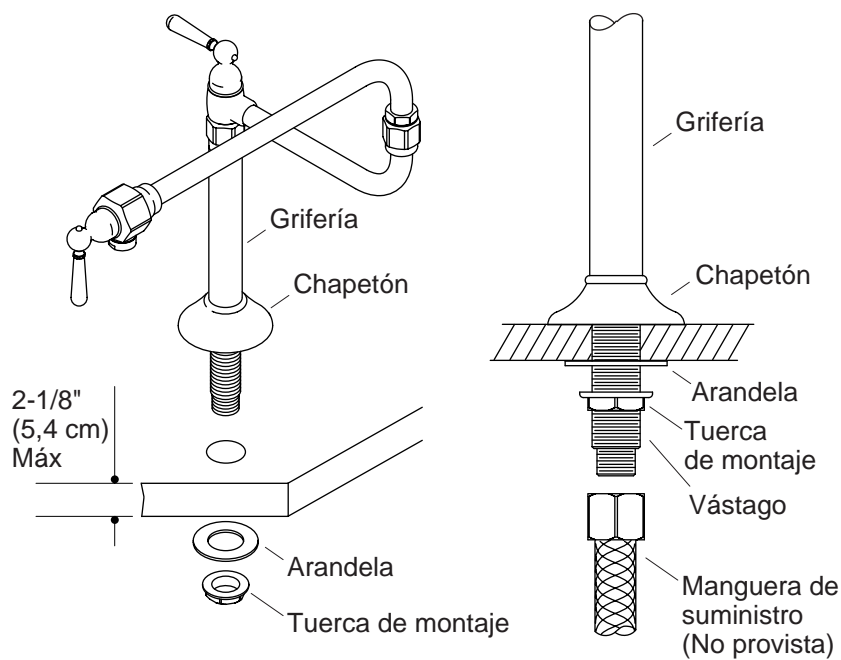

1. Instalación de la grifería

- Marque el lugar de los orificios de fijación en el lugar de instalación deseado para la grifería.
- Verifique que el alcance de la grifería sea adecuado para el uso que desee.
- Taladre un orificio de 1-1/8" (2,9 cm) a 1-3/8" (3,5 cm) en el lugar marcado.
- Verifique que el empaque de anillo (O-ring) esté instalado en el dorso del chapetón.
- Si desea, puede aplicar sellador en el dorso del chapetón.
- Deslice el chapetón en la grifería.
- Inserte el vástago en el orificio de fijación.
- Deslice la arandela en el vástago.
- Enrosque la tuerca de fijación en el vástago y apriete a mano.
- Oriente la grifería según lo desee y apriete la tuerca de fijación para fijar.

Instalación de la grifería (cont.)

- Conecte el suministro de agua fría al vástago.

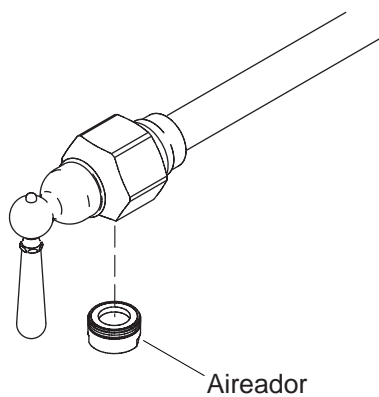

2. Verificación de la instalación

- Gire ambas manijas completamente hacia la derecha a la posición cerrada para cerrar las válvulas.
- Verifique que todas las conexiones estén apretadas.
- Gire el aireador hacia la izquierda hasta retirarlo del surtidor.
- Coloque una cubeta u otro recipiente adecuado, debajo del surtidor.
- Abra el suministro principal de agua.
- Revise todas las conexiones para asegurarse que no haya fugas y repare según sea necesario.
- Abra ambas válvulas de la grifería para que corra agua por la grifería.
- Revise todas las conexiones para asegurarse que no haya fugas y ajuste según sea necesario.
- Deje correr el agua por el surtidor para eliminar las partículas que pueda haber.
- Cierre la grifería cerrando **ambas** válvulas.
- Limpie las partículas que haya en el aireador y vuelva a instalarlo.

1047607-2-**B**

1047607-2-**B**

USA: 1-800-4-KOHLER
Canada: 1-800-964-5590
México: 001-877-680-1310

kohler.com

THE BOLD LOOK
OF **KOHLER**®

©2005 Kohler Co.

1047607-2-B