

Installation Guide

Toilet

K-3607

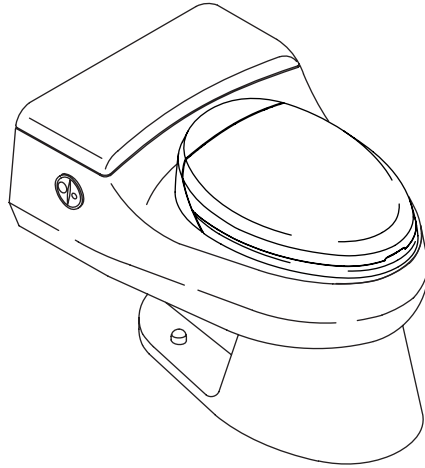

M product numbers are for Mexico (i.e. K-12345**M**)
Los números de productos seguidos de
M corresponden a México (Ej.
K-12345**M**)
Français, page "Français-1"
Español, página "Español-1"

THE BOLD LOOK
OF **KOHLER**®

1092035-2-A

Tools and Materials

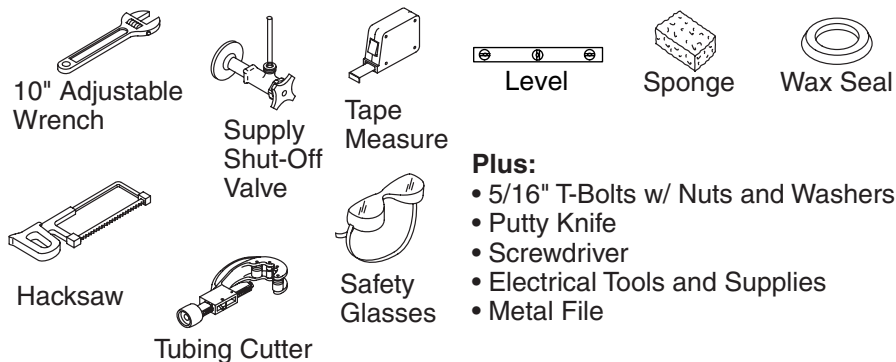

Before You Begin



DANGER: Risk of electrical shock. Connect to a properly grounded, grounding-type receptacle, protected by a Ground-Fault Circuit-Interrupter (GFCI) or Residual Current Device (RCD).



CAUTION: Risk of product damage. Handle with care. Vitreous china can break or chip if the bolts and nuts are overtightened, or if the product is handled carelessly.

IMPORTANT! Record the model number (from the label on the box) in the Homeowners Guide for reference.

- A dedicated 120 VAC, 15 A, 60 Hz circuit (protected by a Class A GFCI or RCD) is required for installation.

NOTICE: The Canadian Electric Code requires receptacles installed in bathrooms to be located at least 1 meter from a bathtub or shower if practical, but in no case less than 500 mm. If the installation is in Canada, install this unit in accordance with the Canadian Electrical Code, Part 1.

- Observe all local plumbing and building codes.
- Carefully inspect the new toilet for damage.
- If the existing toilet does not have a supply shut-off valve below the tank, install one before installing the new toilet.
- Kohler reserves the right to make revisions in the design of products without notice, as specified in the Price Book.

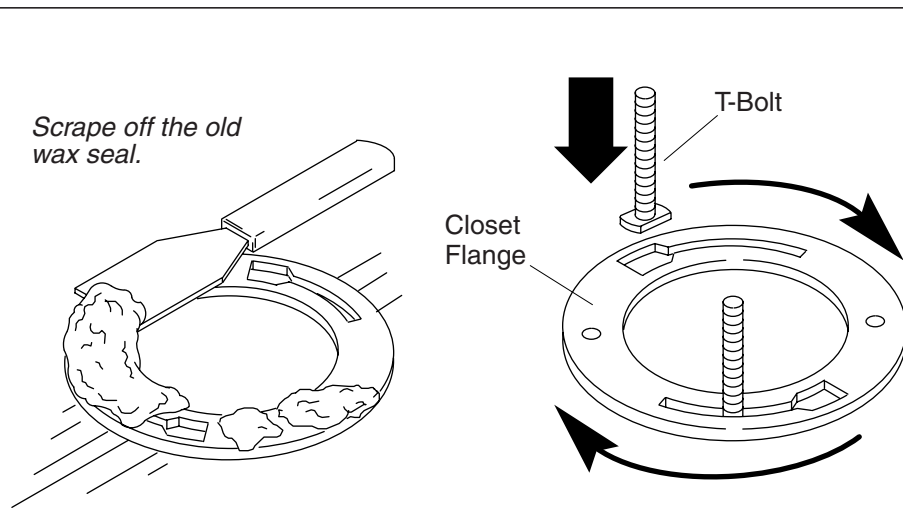

1. Remove the Existing Toilet



CAUTION: Risk of hazardous gases. If the new toilet is not installed immediately, temporarily place a rag in the closet flange.

- Turn off the water supply.
- Flush the toilet.
- Sponge out all remaining water from the tank.
- Disconnect the supply shut-off valve, if present.
- Remove the old toilet.
- Remove the old wax seal from the floor with a putty knife.
- Replace the old T-bolts with the new 5/16" diameter T-bolts.

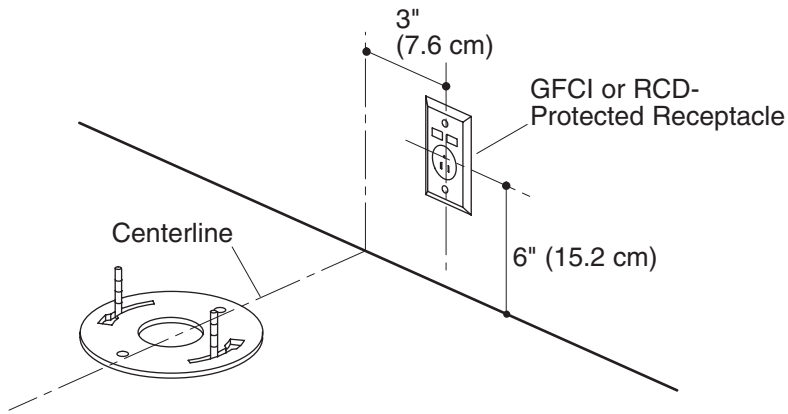

2. Install Electrical Service



DANGER: Risk of electrical shock. Connect only to a properly-grounded, grounding-type receptacle which is protected by a GFCI or RCD. Do not remove the grounding pin or use a grounding adapter.

NOTICE: The Canadian Electric Code requires receptacles installed in bathrooms to be located at least 1 meter from a bathtub or shower if practical, but in no case less than 500 mm. If the installation is in Canada, install this unit in accordance with the Canadian Electrical Code, Part 1.

- A licensed electrician should install a properly-grounded, grounding-type receptacle which is protected by a Class A GFCI or RCD.
- The receptacle should be located 6" (15.2 cm) above the floor line, and 3" (7.6 cm) to the right of the closet flange centerline.
- The toilet electrical cord is 36" (91.4 cm) long.

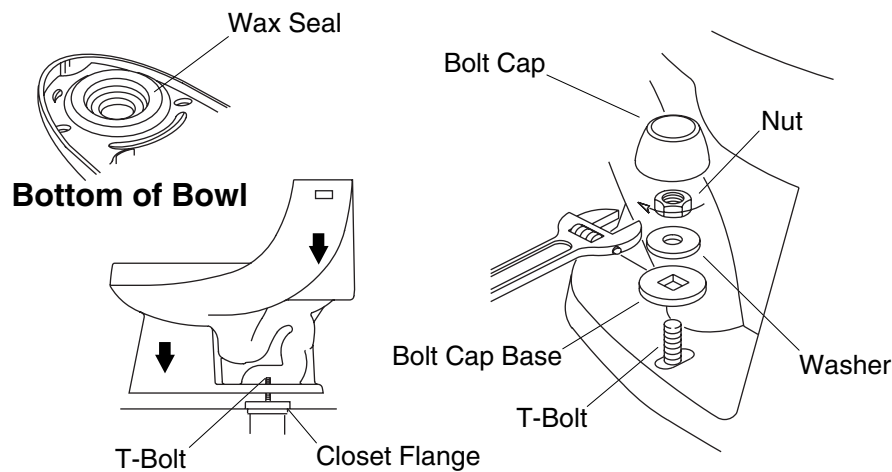

3. Install the New Toilet

- Install or relocate the supply and outlet as necessary to conform to the roughing-in dimensions.
- Install a supply shut-off valve.
- Lay the toilet down onto a padded surface.
- From the bottom of the toilet, firmly press a new wax seal around the toilet outlet.
- Remove the temporary rag (if used) from the toilet flange hole.
- Align and lower the toilet over the flange and T-bolts.

IMPORTANT! Do not lift or rock the bowl after placement. If you break the watertight seal, you must install a new wax seal.

- Apply your full body weight around the toilet to set the seal.
- Place the bolt cap bases over the T-bolts in the "up" position as marked.
- Place the washers and nuts on the bolt cap bases and T-bolts.

IMPORTANT! Do not overtighten the nut. Overtightening may cause breakage or chipping of vitreous china.

- Carefully tighten the nuts.

NOTE: To achieve optimum performance, be sure the bowl is level.

Install the New Toilet (cont.)

IMPORTANT! Risk of product damage. Protect the vitreous china from the saw blade when cutting off excess T-bolt length.

- Measure the length of the T-bolts from the top of the nuts. If the bolts extend 1/4" (6 mm) or more, cut off the excess.
- Attach the bolt caps.

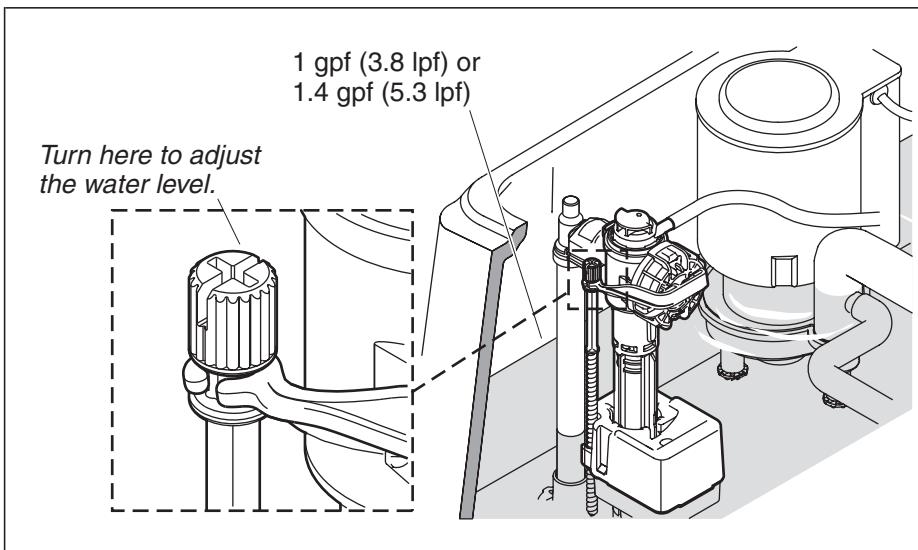

4. Complete the Installation

Remove the Packing Material

NOTE: Do not remove the pump hose clamps.

- Remove and discard the protective materials used in shipping.
- Cut the wire holding the pump to the back wall of the toilet. Discard the wire tie.
- If the pump has shifted during shipping or installation, reposition it so it is not touching the back side wall of the toilet.

Complete Connections

- Install the bidet seat following the installation instructions packed with the bidet seat.
- Open the supply shut-off valve slowly to check for leaks. If the connections have been properly assembled, a slight tightening of the nuts should stop leakage.
- Plug the toilet electrical cord into a Class A GFCI or RCD receptacle.
- Adjust the tank water level to the proper marked waterline by rotating the threaded rod clockwise to raise the water level or counterclockwise to lower the water level.
- Carefully set the cover onto the tank.

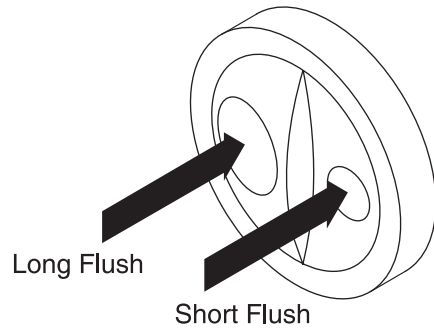

5. Confirm Operation

- Flush the toilet several times and check all connections for leaks.

NOTE: This toilet is equipped with dual-flush operation. A higher capacity flush is used for heavy soil. The shorter flush is used for lighter loads. Make sure both flushes operate properly.

- Periodically check for leaks for several days following the installation.

Guide d'installation

W.C.

Outils et matériels



Clé à molette de 10"



Valve d'arrêt d'alimentation



Mètre ruban

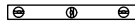

Niveau à bulle



Éponge



Joint en cire

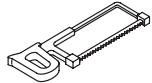

Scie à métaux

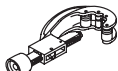

Coupe-tuyauterie



Lunettes de protection

Plus:

- Boulons en T avec écrous et rondelles de 5/16"
- Couteau à mastic
- Tournevis
- Outils électriques et fournitures
- Lime en fer

Avant de commencer



DANGER : Risque d'électrocution. Raccorder à un réceptacle proprement mis à la terre, protégé par un Disjoncteur de Fuite de Terre (GFCI) ou un appareil de courant résiduel (RCD).



ATTENTION : Risque d'endommagement du produit. Manipuler avec précaution. La porcelaine vitrifiée peut casser ou se fragmenter si les boulons ou écrous sont trop serrés ou si le produit est manipulé avec négligence.

IMPORTANT ! Enregistrer le numéro de modèle (de l'étiquette sur la boîte) dans le guide du propriétaire pour référence.

- Un circuit dédié de 120 VCA, 15 A, 60 Hz (protégé par un disjoncteur de fuite à la terre de Classe A GFCI ou RCD) est nécessaire pour votre installation.

AVIS : Le Code Électrique Canadien exige que les logements électriques installés dans la salle de bains soient à 1 mètre de la baignoire ou de la douche si possible, et en aucun cas à plus de 500 mm. Si l'installation est au Canada, installer cet appareil en concordance avec le Code Électrique Canadien, Partie 1.

- Respecter tous les codes de plomberie et de bâtiment locaux.

Avant de commencer (cont.)

- Inspecter soigneusement le nouveau W.C. de tout défaut.
- Si le W.C. existant n'a pas de valve d'arrêt sous le réservoir, en installer une avant d'installer le nouveau W.C.
- Kohler se réserve le droit d'apporter des modifications au design des produits sans préavis, tel qu'il l'est spécifié dans le catalogue des prix.

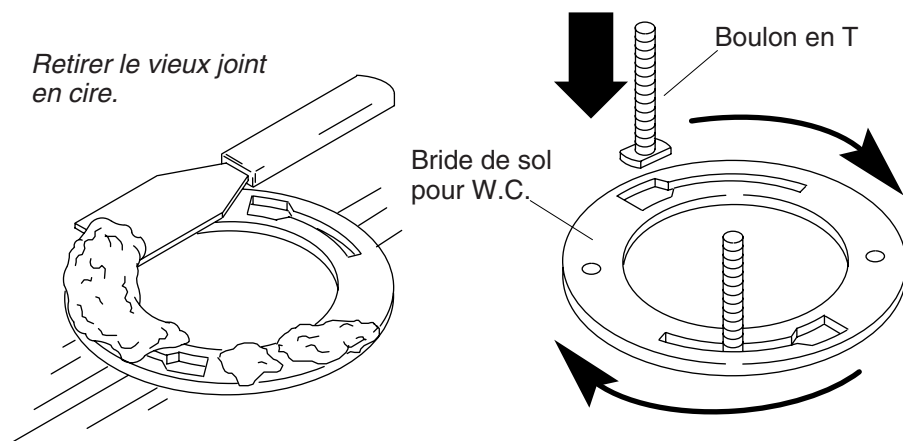

1. Retirer le W.C. existant



ATTENTION : Risque d'émanation de gaz nocifs. Si l'installation du nouveau W.C. n'est pas immédiate, recouvrir temporairement la bride avec un chiffon.

- Fermer l'alimentation d'eau.
- Activer la chasse du W.C.
- Éponger toute eau résiduelle du réservoir.
- Déconnecter la valve d'arrêt d'alimentation si présente.
- Retirer l'ancien W.C.
- Retirer du sol l'anneau en cire existant avec un couteau à mastic.
- Remplacer les vieux boulons en T avec des nouveaux de 5/16" de diamètre.

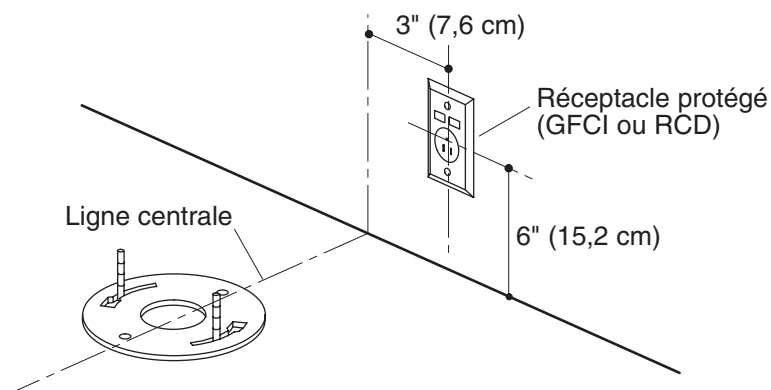

2. Installer le service électrique



DANGER : Risque d'électrocution. Connecter uniquement à une prise de terre proprement protégée par un GFCI ou RCD. Ne pas retirer la cosse de masse ou utiliser un adaptateur de mise à la terre.

AVIS : Le Code Électrique Canadien exige que les logements électriques installés dans la salle de bains soient à 1 mètre de la baignoire ou de la douche si possible, et en aucun cas à plus de 500 mm. Si l'installation est au Canada, installer cet appareil en concordance avec le Code Électrique Canadien, Partie 1.

- Seul un électricien agréé devrait raccorder l'installation à une prise de terre, protégée par un Disjoncteur de Fuite de Terre GFCI de Classe A ou RCD.
- Le réceptacle devrait être localisé à 6" (15,2 cm) au-dessus de la ligne du sol et 3" (7,6 cm) à droite de l'axe central de la bride du sol.
- La longueur du fil électrique du W.C. est de 36" (91,4 cm) de long.

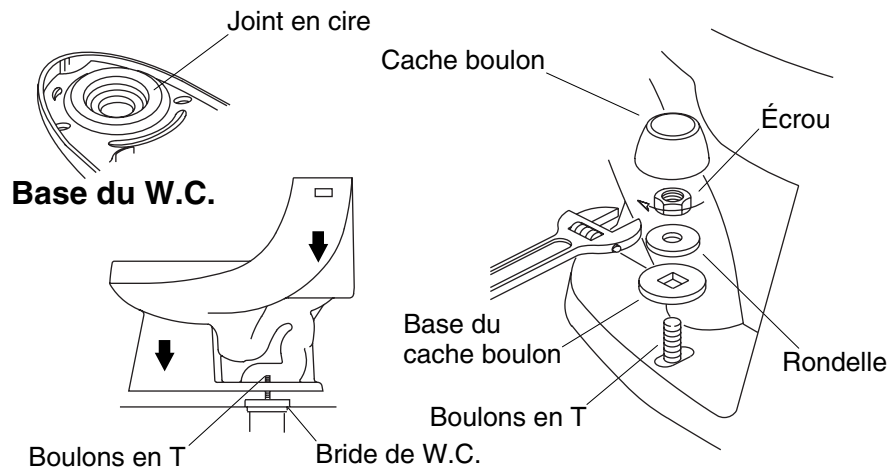

3. Installer le nouveau W.C.

- Installer ou déplacer l'alimentation et les sorties au besoin pour se conformer aux dimensions du plan de raccordement.
- Installer la valve d'arrêt d'alimentation.
- Poser le W.C. sur une surface molletonnée.
- De la base du W.C., presser fermement un nouvel anneau en cire sur la sortie du W.C.
- Retirer le chiffon (si utilisé) de l'orifice de la bride du W.C.
- Aligner et baisser le W.C. sur la bride les boulons en T.

IMPORTANT ! Ne pas soulever ou secouer la cuvette du W.C. après sa mise en place. Si le joint étanche se casse, en réinstaller un nouveau en cire.

- Appliquer une pression de tout le poids du corps autour du W.C. pour fixer le joint.
- Placer les bases de cache-boulons sur les boulons en T dans la position "Haut" tel que marqué.
- Placer les rondelles et écrous sur les cache-boulons et boulons en T.

IMPORTANT ! Ne pas trop serrer l'écrou. Le serrage excessif peut casser ou fragmenter la porcelaine vitrifiée.

- Serrer délicatement les écrous.

Installer le nouveau W.C. (cont.)

REMARQUE : Pour une performance optimale, s'assurer que la cuvette soit nivelée.

IMPORTANT ! Risque d'endommagement du produit. Protéger la porcelaine vitrifiée contre les coups de lame de scie possibles, lors de la découpe d'excédent de longueur des boulons en T.

- Mesurer la longueur des boulons en T du dessus des écrous. Si les boulons s'étendent de 1/4" (6 mm) ou plus, découper l'excès.
- Installer les bouchons des boulons.

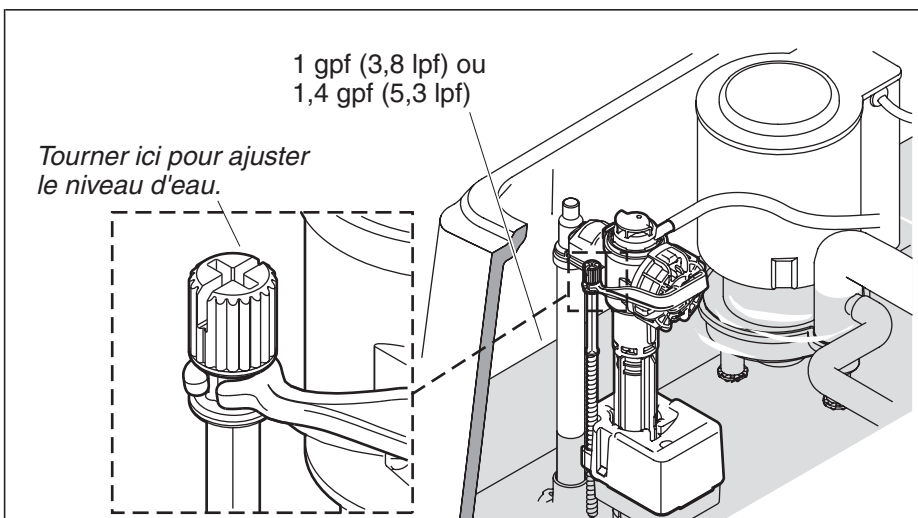

4. Compléter l'installation

Retirer l'emballage

REMARQUE : Ne pas enlever les pinces de la pompe.

- Retirer et jeter les matériels de protection utilisés pendant le transport.
- Couper le serres-câble qui retient la pompe au mur arrière du W.C. Jeter les serres-câbles.
- Si la pompe a bougé pendant le transport ou l'installation, vérifier qu'elle ne touche pas la paroi arrière du W.C.

Compléter les connexions

- Installer le siège du bidet en suivant les instructions d'installation emballées avec le siège de bidet.
- Ouvrir lentement la valve d'arrêt d'alimentation pour vérifier s'il y a des fuites. Si les raccords ont été proprement assemblés, un petit serrage supplémentaire des écrous devrait stopper les fuites.
- Brancher le cordon électrique du W.C. dans un boîtier GFCI de classe A ou RCD.
- Régler le niveau d'eau du réservoir en fonction du repère en tournant la tige filetée vers la droite pour augmenter le niveau ou vers la gauche pour l'abaisser.
- Soigneusement mettre en place le couvercle sur le réservoir.

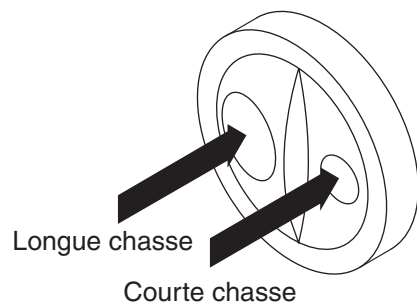

5. Confirmer l'opération

- Purger le W.C. plusieurs fois et vérifier les connexions de toutes fuites.

REMARQUE : Ce W.C. est équipé d'un système de double chasse. Une chasse de capacité plus élevée est utilisée pour une eau très souillée. La chasse la plus courte est utilisée pour des charges plus légères. S'assurer du bon fonctionnement des deux chasses.

- Vérifier périodiquement s'il y a des fuites, ceci plusieurs jours après l'installation.

Guía de instalación

Inodoro

Herramientas y materiales



Llave ajustable
de 10"



Llave de
paso del
suministro



Cinta para
medir



Nivel



Esponja



Sello
de cera



Sierra para
metales



Cortatubos



Lentes de
seguridad

Más:

- Pernos en T de 5/16" con tuercas y arandelas
- Espátula
- Destornillador
- Herramientas y materiales eléctricos
- Lima metálica

Antes de comenzar



PELIGRO: Riesgo de descarga eléctrica. Enchufe a un tomacorriente conectado a tierra apropiadamente, protegido por un interruptor de circuito con pérdida a tierra (GFCI) o dispositivo de corriente residual (RCD).



PRECAUCIÓN: Riesgo de daños al producto. Maneje el producto con cuidado. La porcelana vitrificada puede romperse o despostillarse si los pernos o las tuercas se aprietan demasiado o si el producto no se maneja con cuidado.

¡IMPORTANTE! Apunte el número del modelo (de la etiqueta de la caja) en la Guía del usuario para referencia.

- La instalación requiere un circuito dedicado de 120 VCA, 15 A, 60 Hz (protegido por un GFCI Clase A o RCD).

AVISO: El Código Eléctrico Canadiense exige que en los cuartos de baño los tomacorrientes se instalen a un metro de la bañera o ducha como mínimo, si es práctico, pero en ningún caso a menos de 500 mm. Si la instalación se realiza en Canadá, instale la unidad conforme al Código Eléctrico Canadiense, Parte 1.

- Cumpla con todos los códigos locales de plomería y construcción.

Antes de comenzar (cont.)

- Revise atentamente el nuevo inodoro para cerciorarse que no esté dañado.
- Si no hay ninguna llave de paso debajo del tanque del inodoro viejo, instale una antes de instalar el inodoro nuevo.
- Kohler se reserva el derecho de modificar el diseño de los productos sin previo aviso, tal como se especifica en la lista de precios.

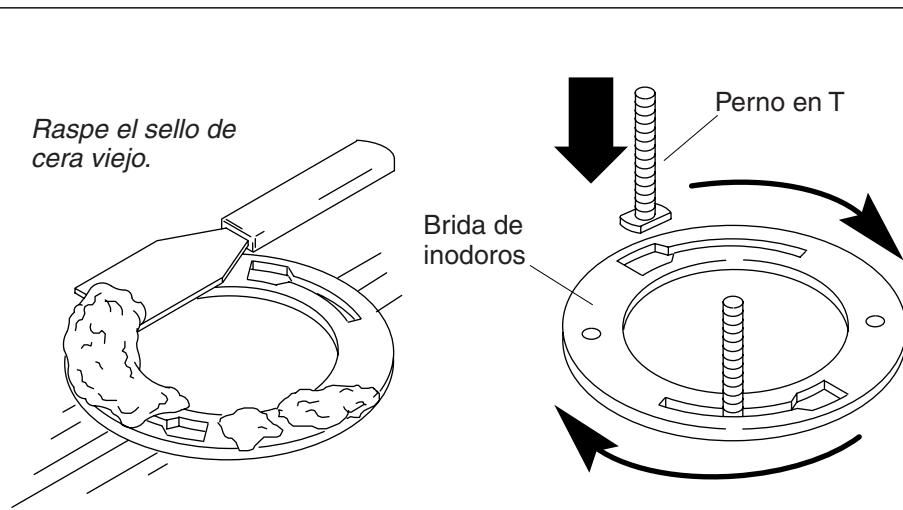

1. Desinstale el inodoro existente



PRECAUCIÓN: Riesgo de fuga de gases nocivos. Si el inodoro nuevo no se instala de inmediato, cubra la brida temporalmente con un trapo.

- Cierre el suministro principal del agua.
- Accione la descarga del inodoro.
- Con una esponja seque el agua restante del tanque.
- Desconecte la llave de paso del suministro, de estar presente.
- Desinstale el inodoro viejo.
- Utilice una espátula para raspar el sello de cera viejo del piso.
- Reemplace los pernos en T viejos con los nuevos pernos en T de 5/16" de diámetro.

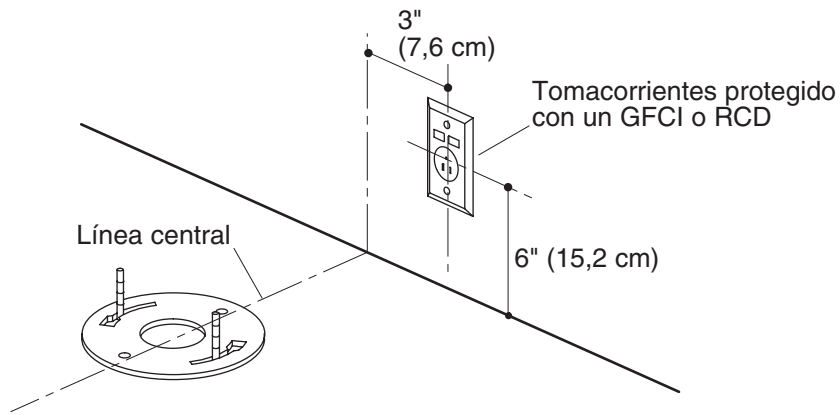

2. Instale las conexiones eléctricas



PELIGRO: Riesgo de descarga eléctrica. Enchufe solamente a un tomacorriente conectado a tierra apropiadamente, protegido con un GFCI o RCD. No quite la clavija de conexión a tierra del enchufe ni utilice un adaptador para la conexión a tierra.

AVISO: El Código Eléctrico Canadiense exige que en los cuartos de baño los tomacorrientes se instalen a un metro de la bañera o ducha como mínimo, si es práctico, pero en ningún caso a menos de 500 mm. Si la instalación se realiza en Canadá, instale la unidad conforme al Código Eléctrico Canadiense, Parte 1.

- Un electricista calificado debe instalar un tomacorriente conectado a tierra apropiadamente protegido con un GFCI de Clase A o RCD.
- El tomacorriente se debe instalar a 6" (15,2 cm) sobre el nivel del piso y 3" (7,6 cm) a la derecha de la línea central de la brida del inodoro.
- El cable eléctrico del inodoro mide 36" (91,4 cm).

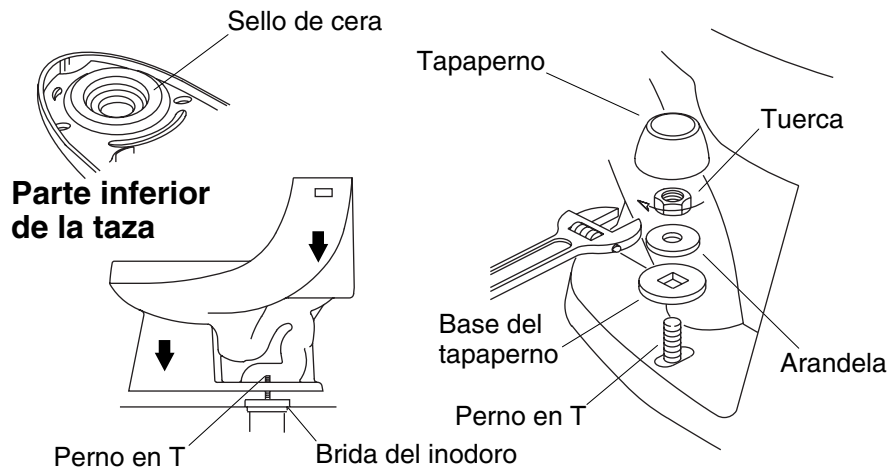

3. Instale el inodoro nuevo

- Instale o cambie de lugar el suministro y la salida según sea necesario para cumplir con las dimensiones de instalación.
- Instale una llave de paso de suministro.
- Coloque el inodoro sobre una superficie acolchada.
- Desde abajo del inodoro, presione firmemente el sello de cera nuevo alrededor de la salida del inodoro.
- Retire el trazo provisional (de haberlo utilizado) del orificio en la brida del inodoro.
- Alinee y coloque el inodoro sobre la brida y los pernos en T.

¡IMPORTANTE! Una vez colocada no levante ni columpie la taza. Si el sello hermético se rompe, tendrá que instalar un sello de cera nuevo.

- Aplique todo el peso de su cuerpo sobre el inodoro para fijar el sello.
- Coloque las bases de los tapapernos sobre los pernos en T y en posición marcada hacia arriba "up".
- Coloque las arandelas y tuercas en las bases de los tapapernos y los pernos en T.

¡IMPORTANTE! No apriete demasiado la tuerca. Si se aprieta demasiado, la porcelana vitrificada puede romperse o despostillarse.

- Apriete las tuercas con cuidado.

Instale el inodoro nuevo (cont.)

NOTA: Para un funcionamiento óptimo, asegúrese de que la taza esté nivelada.

¡IMPORTANTE! Riesgo de daños al producto. Proteja la porcelana vitrificada del contacto con la sierra al cortar el excedente de los pernos en T.

- Mida la longitud de los pernos en T desde la parte superior de las tuercas. Si los pernos se extienden 1/4" (6 mm) o más, corte el exceso.
- Instale los tapapernos.

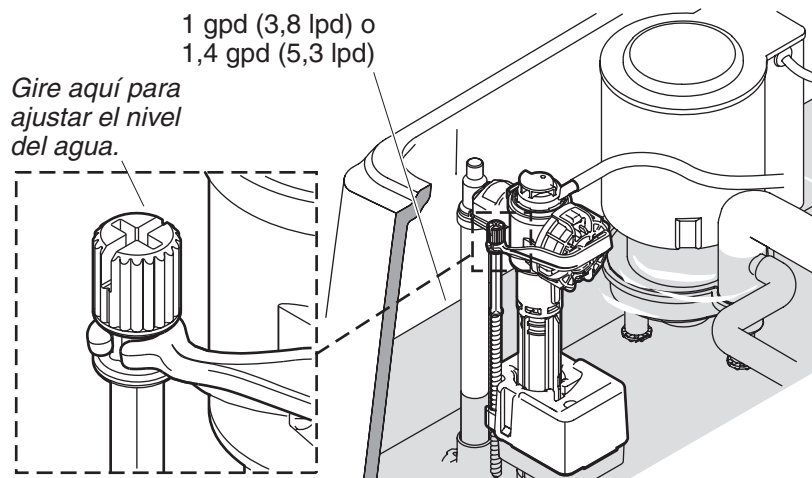

4. Termine la instalación

Retire el material de embalaje

NOTA: No retire las abrazaderas de la manguera de la bomba.

- Retire y deseche los materiales protectores utilizados durante el transporte.
- Corte la atadura metálica que mantiene la bomba ajustada a la pared posterior del inodoro. Deseche la atadura metálica.
- Si la bomba se ha movido durante el transporte o la instalación, cámbiela de posición de manera que no toque la pared lateral posterior del inodoro.

Termine las conexiones

- Instale el asiento de bidet según las instrucciones de instalación provistas con el asiento del bidet.
- Abra la llave de paso lentamente para verificar que no haya fugas. Si las conexiones se han realizado correctamente, se podrá detener cualquier fuga de agua con sólo apretar un poco las tuercas.
- Enchufe el cable eléctrico del inodoro a un tomacorrientes con un GFCI de Clase A o RCD.
- Ajuste el nivel de agua del tanque a la línea marcada, girando la varilla roscada hacia la derecha para subir el nivel del agua, o hacia la izquierda para bajarlo.
- Con cuidado, coloque la tapa en el tanque.

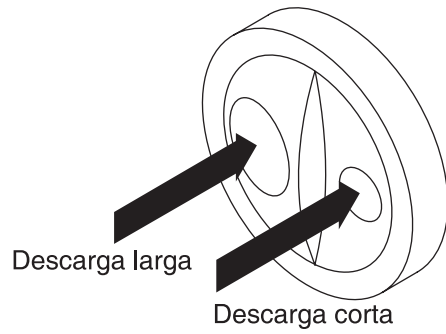

5. Confirme el funcionamiento

- Accione la descarga del inodoro varias veces y verifique no haya fugas en las conexiones.

NOTA: Este inodoro está equipado con un sistema de doble descarga. La de mayor capacidad se utiliza para descargas de mayor volumen. La descarga corta se utiliza para descargas de menor volumen. Verifique que ambas descargas funcionen correctamente.

- Verifique periódicamente que no haya fugas, durante los días siguientes a la instalación.

1092035-2-A

1092035-2-A

1092035-2-A

USA: 1-800-4-KOHLER
Canada: 1-800-964-5590
México: 001-877-680-1310

kohler.com

THE BOLD LOOK
OF **KOHLER**®

©2008 Kohler Co.

1092035-2-A