

Installation Instructions

Apron Bath

Record your model number:
Noter le numéro de modèle:
Anoté su número de modelo: _____

Français, page 10
Español, página 19

KOHLER®

Thank You for Choosing KOHLER

Need help? Contact our Customer Care Center.

- USA/Canada: 1-800-4KOHLER (1-800-456-4537) Mexico: 001-800-456-4537
- Service parts: kohler.com/serviceparts
- Care and cleaning: kohler.com/clean
- Patents: kohlercompany.com/patents

Warranty

This product is covered under the **KOHLER® Plastic Baths and Receptors Lifetime Limited Warranty**, found at kohler.com/warranty. For a hardcopy of warranty terms, contact the Customer Care Center.

Tools and Materials

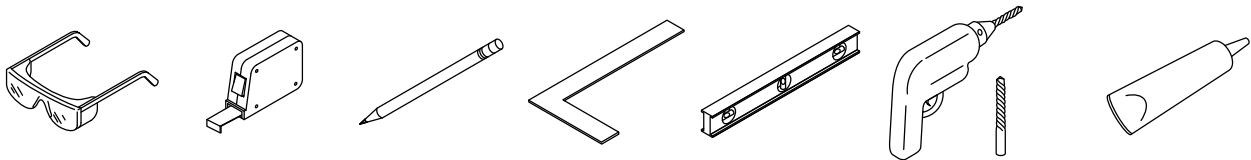

100% Silicone Sealant

Additional Tools and Materials:

- Woodworking Tools and Materials
- Drop Cloth
- Mortar Cement
- Construction Adhesive
- 1/8" (3 mm) Spacers
- Plastic Film (Optional)
- Shims
- 1/4" (6 mm) Furring Strips
- #6 Large-Head Galvanized Nails or Screws

Before You Begin

 **CAUTION: Risk of personal injury.** Provide adequate support if installing a rim-mount faucet. Large faucets that may be inadvertently used as a means of support are not safe for this installation.

NOTICE: Before installing a rim-mount bath faucet, refer to the Specification Sheet on the bath product page at kohler.com for faucet area dimensions for your model.

Follow all local plumbing and building codes.

Verify that the subfloor is level.

Provide adequate floor support. Refer to the Specification Sheet for floor-load requirements.

Unpack and inspect the product for damage. Return the product to the carton until installation.

To simplify future maintenance, provide access to plumbing connections.

This bath will not easily fit through doorways. Carefully plan how to move the bath into the installation area.

Install the bath to an adequately supported, level finished floor.

This bath features an integral overflow.

This bath is designed for alcove installation.

Apron baths are not reversible. If the drain and the faucet supplies are located on the left end of the alcove area, the installation requires a left-outlet bath.

Your product may appear different from the one illustrated. The installation procedure is the same.

1. Prepare the Site

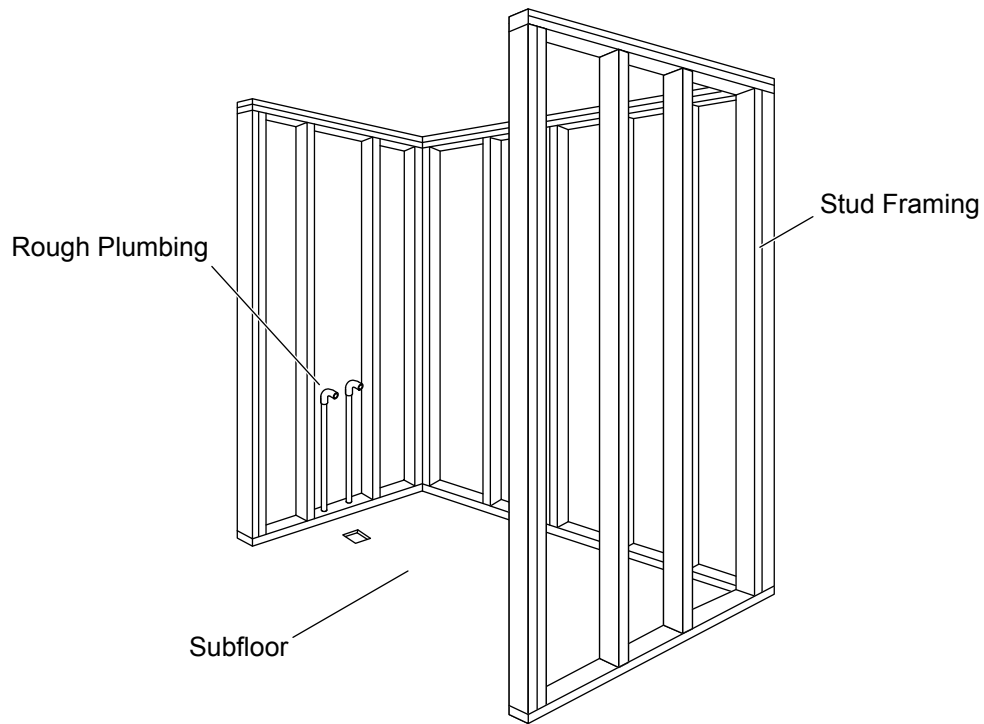

Alcove Installation

NOTICE: Measure your product for site preparation. Note the **model number** on the packaging label, then visit the product page at kohler.com to reference the product Specification Sheet.

NOTICE: Verify that the subfloor is level. Provide drain access from below. Provide access to all plumbing connections.

NOTICE: Provide adequate floor support.

NOTICE: An access panel will simplify future maintenance.

- Construct an appropriately sized plumb stud alcove. Verify that the dimensions of the alcove account for the finished wall.
- Install the rough plumbing.
- Position and install a standard PVC or brass drain pipe to the correct height.

2. Prepare the Bath

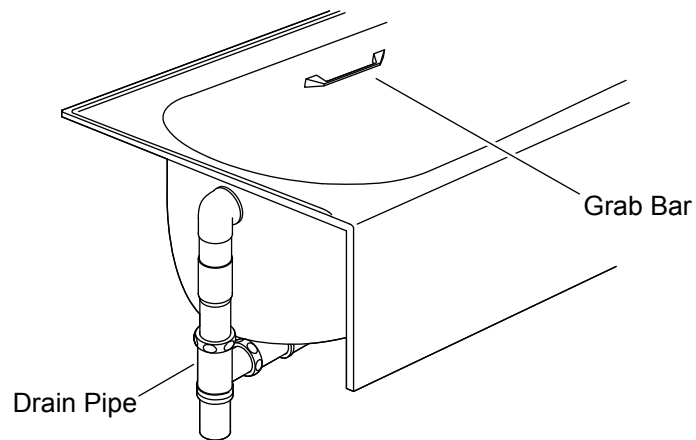

IMPORTANT! Do not support the bath by the rim. The bath must only be supported by the feet.

- Position a clean drop cloth (or equivalent) in the bottom of the bath. Take care not to scratch the bath surface.
- Install the drain to the bath according to the manufacturer's instructions. Do not make the final drain connections at this time.
- If applicable, install the grab bar to the bath according to the Installation Instructions.

3. Install the Bath

Construction Adhesive

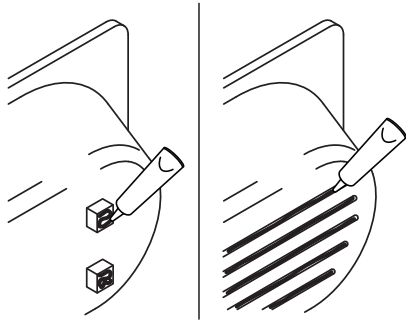

Mortar Cement

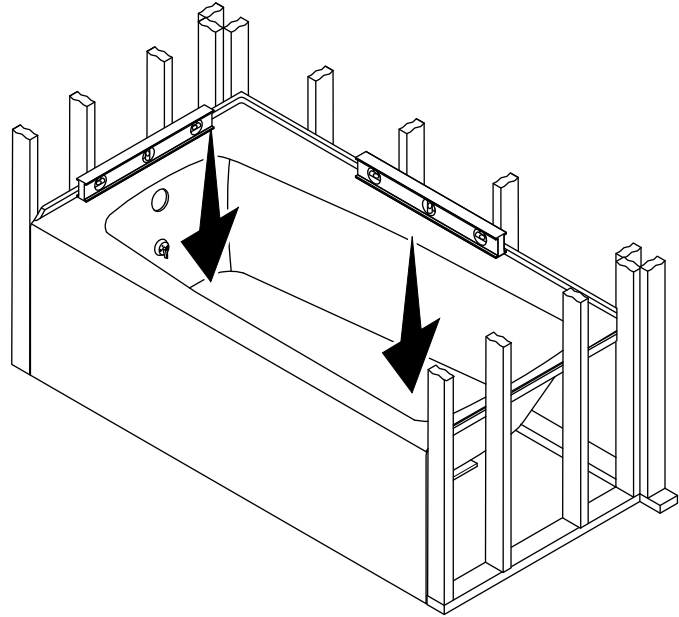
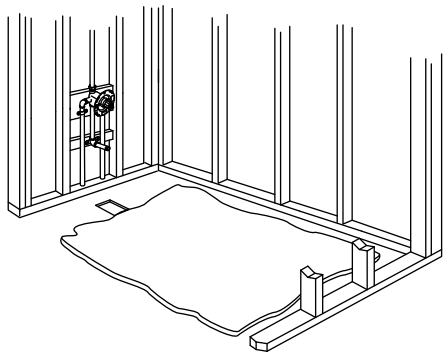

Construction Adhesive

NOTE: Some models come with support blocks. Some models have molded supports.

- Apply a generous amount of construction adhesive to the bath feet or base.
- Lift the bath into place.
- Verify that the bath is level and the feet or base are supported.
- Apply weight evenly to the bath basin until the adhesive sets.

Mortar Cement

NOTE: Do not use gypsum cement or drywall compound for this application, as they will not provide an acceptable, durable bond.

NOTE: Lay plastic film on wooden subfloors if desired to prevent water absorption.

- Set the bath area in 1" (25 mm) to 2" (51 mm) of mortar cement.
- Verify that the bath is level and the feet or base are supported.
- Apply weight evenly to the bath basin until the adhesive sets.

4. Install the Plumbing

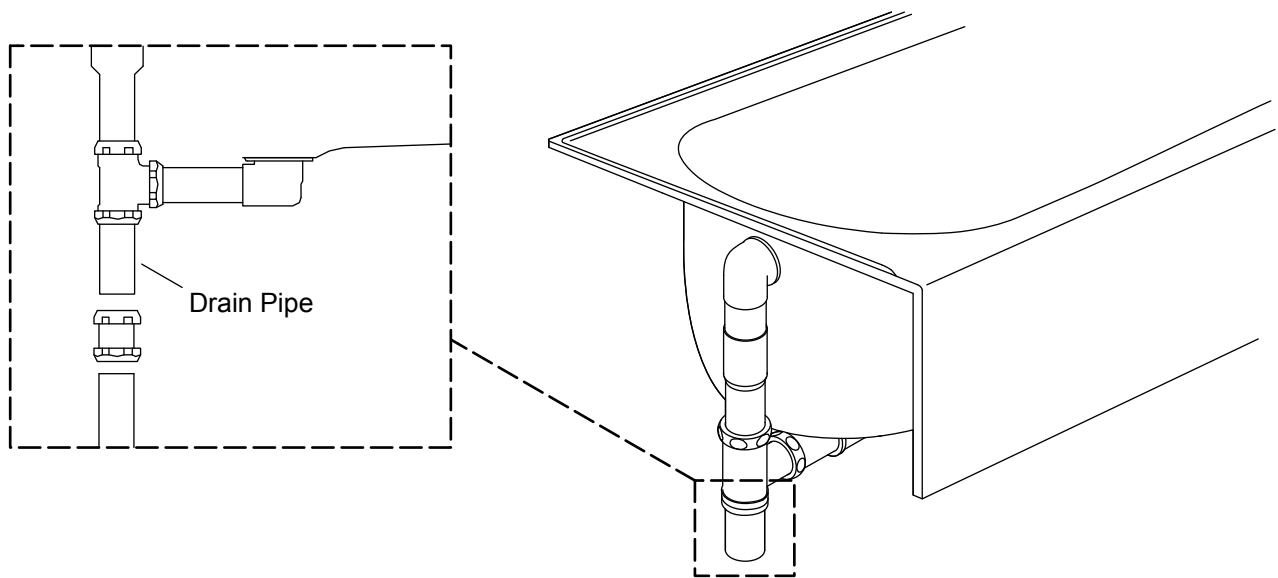

⚠ CAUTION: Risk of property damage. Leaky drain connections will damage property. Verify that a watertight seal exists on all drain connections.

- Make the final drain connections.
- Install the faucet valving following the manufacturer's instructions. **Do not install the faucet trim at this time.**

5. Secure the Flange

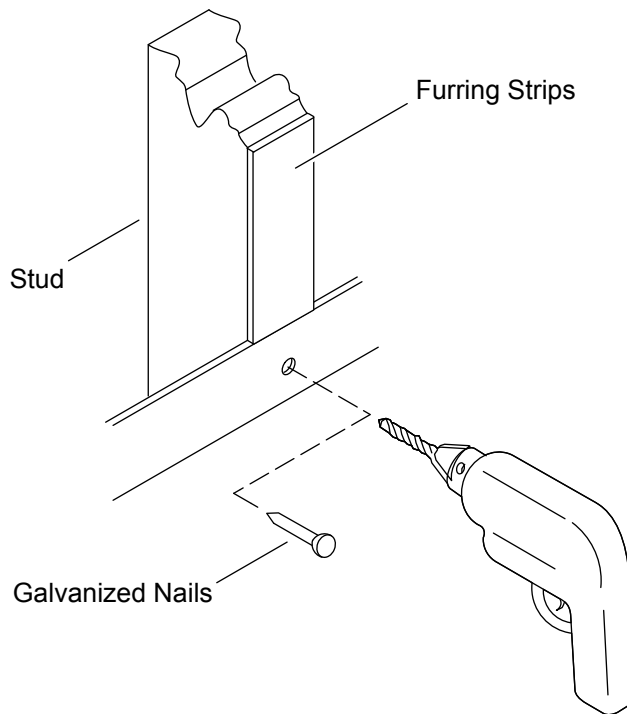

- Place a clean drop cloth in the bath basin to protect the surface.
- Drill a small pilot hole through the nailing-in flange at each stud. Add shims as needed.
- Nail 1/4" (6 mm) thick furring strips to the studs, flush with the nailing-in flange.
- Use #6 large-head galvanized nails or screws to secure the nailing-in flange to the studs.

6. Complete the Installation

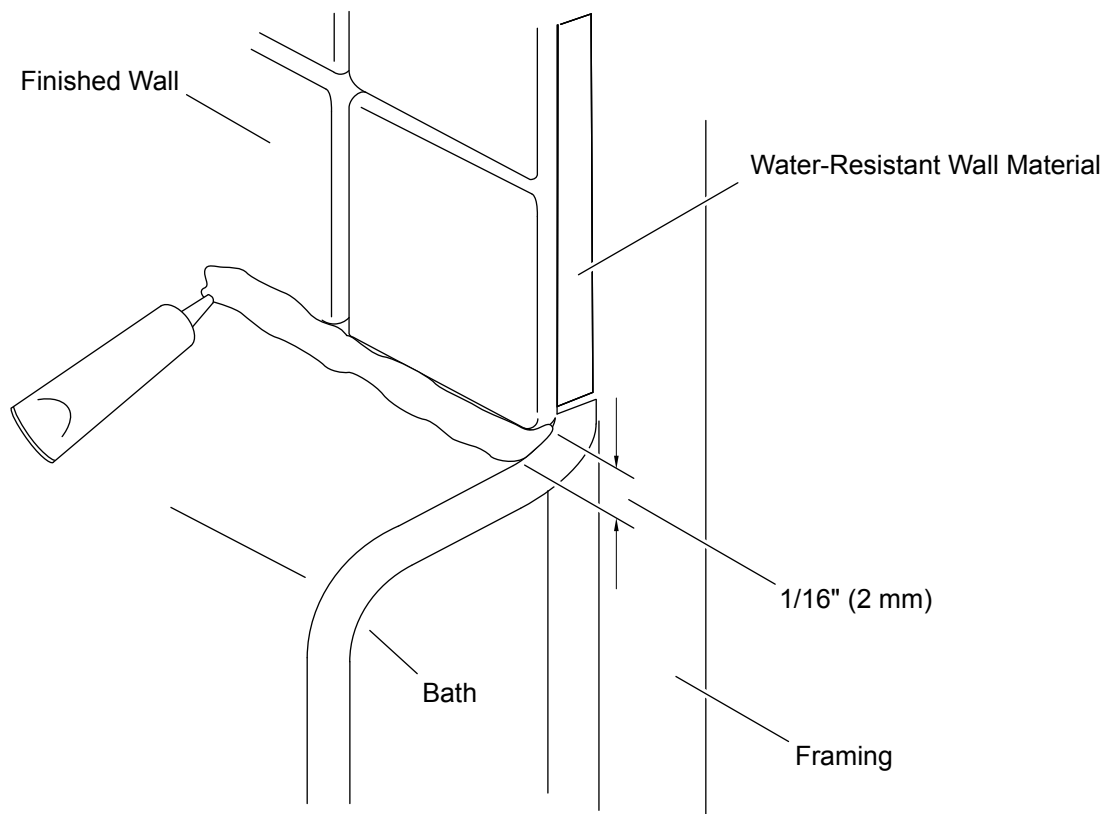

- Place a protective liner in the bath.
- Install water-resistant wallboard over the framing. Apply a bead of 100% silicone sealant along the seams.
- Install the finished deck or wall material to within 1/16" (2 mm) of the bath rim.
- Apply 100% silicone sealant around the bath along the finished deck or walls.
- Install the faucet trim following the manufacturer's instructions.
- Check all connections for leaks.
- Fill the bath to the overflow and check the drain connections for leaks.

Instructions d'installation

Baignoire à tablier

Merci d'avoir choisi KOHLER

Besoin d'aide? Appeler notre centre de services à la clientèle.

- USA/Canada : 1-800-4KOHLER (1-800-456-4537) Mexique : 001-800-456-4537
- **Pièces d'entretien** : [kohler.com/serviceparts](https://www.kohler.com/serviceparts)
- **Entretien et nettoyage** : [kohler.com/clean](https://www.kohler.com/clean)
- **Brevets** : [kohlercompany.com/patents](https://www.kohlercompany.com/patents)

Garantie

Ce produit est couvert sous la **garantie à vie limitée des baignoires et receveurs en plastique KOHLER®**, fournie sur le site [kohler.com/warranty](https://www.kohler.com/warranty). Pour obtenir une copie imprimée des termes de la garantie, s'adresser au centre de services à la clientèle.

Outils et matériel

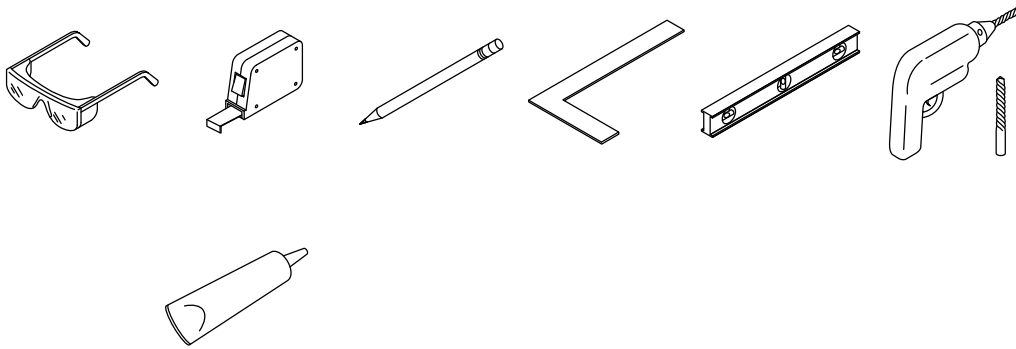

Mastic d'étanchéité à la silicone à 100 %

Outils et matériel supplémentaires :

- Outils et matériel de menuiserie
- Toile de protection
- Ciment à maçonner
- Adhésif de construction
- Espaceurs de 1/8 po (3 mm)
- Film en plastique (optionnel)
- Cales
- Tasseaux de 1/4 po (6 mm)
- Vis ou clous galvanisés n° 6 à grande tête

Avant de commencer

 **ATTENTION : Risque de blessures.** Vérifier que le support est adéquat si un robinet est monté sur le rebord. Les robinets de grande taille pourraient être utilisés par inadvertance comme moyen de support et ils ne sont pas sécuritaires pour cette installation.

AVIS : Avant d'installer un robinet de baignoire à montage sur rebord, se reporter à la fiche de spécifications de la page du produit de la baignoire sur le site kohler.com pour les dimensions de la surface du robinet pour le modèle en question.

Respecter tous les codes de plomberie et de bâtiment locaux.

Vérifier que le sous-plancher est à niveau.

Fournir un support de plancher adéquat. Se reporter à la fiche de spécifications en ce qui concerne les exigences pour un chargement sur le plancher.

Déballer et inspecter le produit pour détecter tout dommage. Remettre le produit dans le carton jusqu'à l'installation.

Prévoir un accès aux raccords de plomberie pour simplifier un entretien futur.

Cette baignoire ne passe pas facilement par les entrées de portes. Planifier avec attention la façon de déplacer la baignoire dans l'emplacement d'installation.

Installer la baignoire sur un plancher fini à niveau et ayant le support nécessaire.

Cette baignoire comprend un trop-plein intégral.

Cette baignoire est conçue pour une installation en alcôve.

Les baignoires à tablier ne sont pas réversibles. Si les alimentations du drain et du robinet se trouvent sur l'extrémité gauche de la zone en alcôve, l'installation exige une baignoire avec sortie à gauche.

Le produit en question peut être différent de celui qui est illustré. La procédure d'installation reste la même.

1. Préparer le site

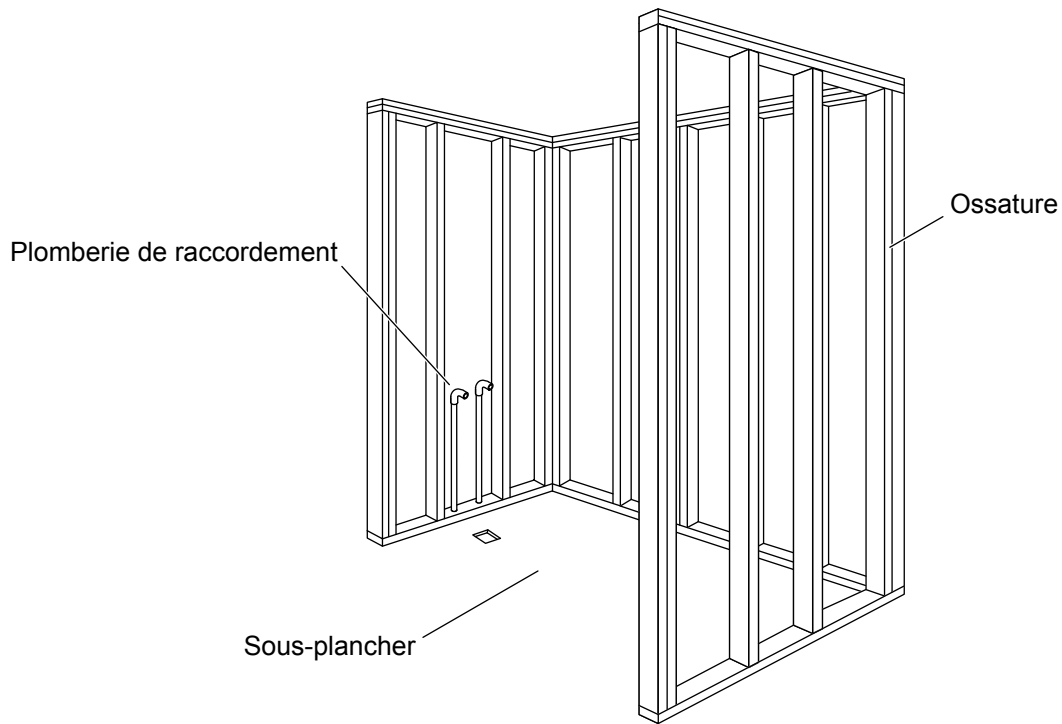

Installation en alcôve

AVIS : Mesurer le produit pour la préparation du site. Noter le **numéro du modèle** sur l'étiquette d'emballage, puis visiter la page du produit sur le site kohler.com pour consulter la fiche de spécifications du produit.

AVIS : Vérifier que le sous-plancher est à niveau. Fournir un accès au drain à partir du dessous. Fournir un accès à tous les raccords de plomberie.

AVIS : Fournir un support de plancher adéquat.

AVIS : Un panneau d'accès permet de simplifier les entretiens futurs.

- Construire une alcôve avec montants, d'aplomb et de taille appropriée. Vérifier que les dimensions de l'alcôve représentent le mur fini.
- Installer la tuyauterie de raccordement.
- Positionner et installer un tuyau d'évacuation standard en PVC ou en laiton à la hauteur correcte.

2. Préparer la baignoire

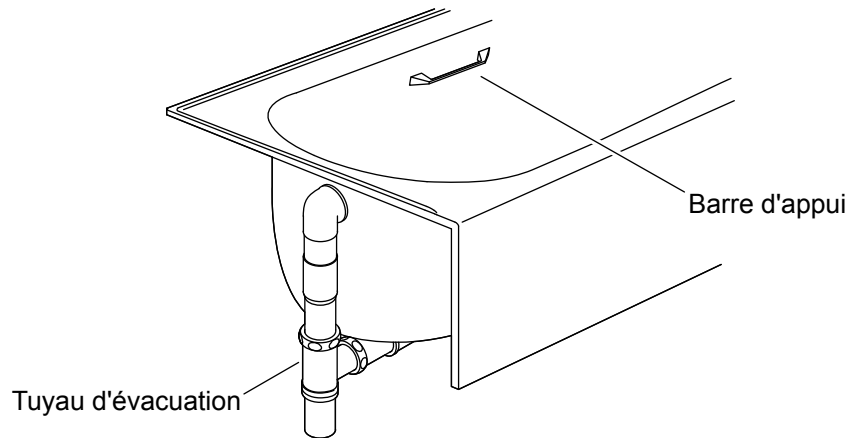

IMPORTANT! Ne pas soutenir la baignoire par le rebord. La baignoire doit seulement être soutenue par les pieds.

- Placer une toile de protection propre (ou un équivalent) dans le fond de la baignoire. Veiller à ne pas rayer la surface de la baignoire.
- Installer le drain sur la baignoire conformément aux instructions du fabricant. Ne pas effectuer les raccords de drain finaux à ce point.
- Le cas échéant, installer la barre d'appui sur la baignoire conformément aux instructions d'installation.

3. Installer la baignoire

Adhésif de construction

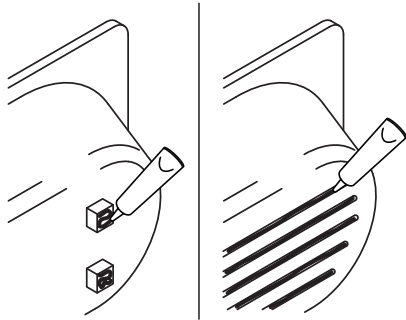

Ciment à maçonner

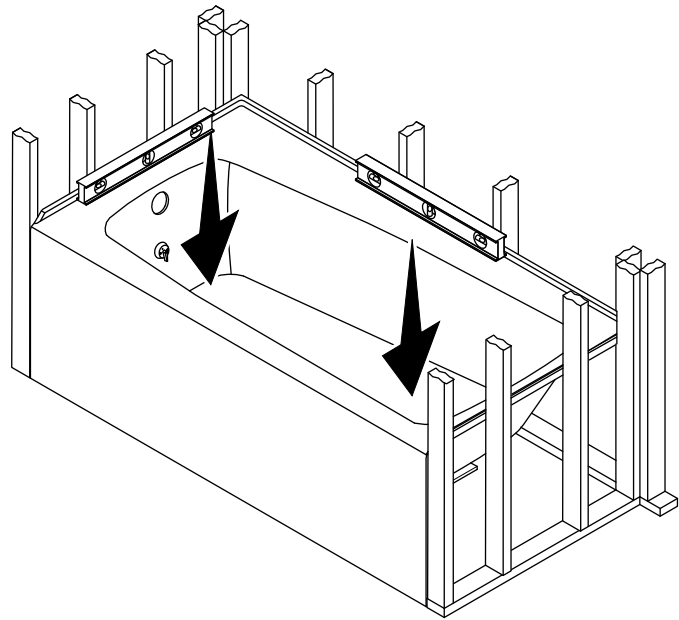
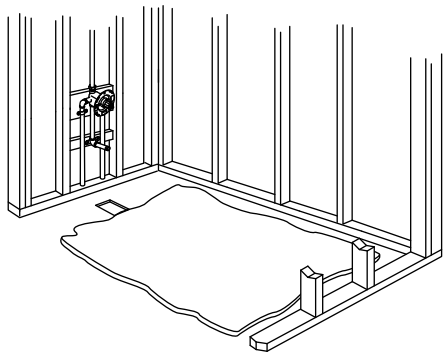

Adhésif de construction

REMARQUE : Certains modèles sont accompagnés de blocs de support. Certains modèles sont dotés de supports moulés.

- Appliquer une quantité généreuse d'adhésif de construction sur les pieds ou la base de la baignoire.
- Lever la baignoire pour la mettre en place.
- Vérifier que la baignoire est à niveau et que les pieds ou la base sont supportés.
- Appliquer du poids de manière égale sur la cuve de la baignoire jusqu'à ce que l'adhésif durcisse.

Ciment à maçonner

REMARQUE : Ne pas utiliser de plâtre dur ou un mélange pour cloison sèche pour cette application, car ces produits ne fournissent pas de scellement acceptable et durable.

REMARQUE : Poser un film en plastique sur les sous-planchers en bois si souhaité afin de prévenir une absorption d'eau.

- Placer la zone de la baignoire dans un lit de mortier de 1 po (25 mm) à 2 po (51 mm).
- Vérifier que la baignoire est à niveau et que les pieds ou la base sont soutenus.
- Appliquer du poids de manière égale sur la cuve de la baignoire jusqu'à ce que l'adhésif durcisse.

4. Installer la plomberie

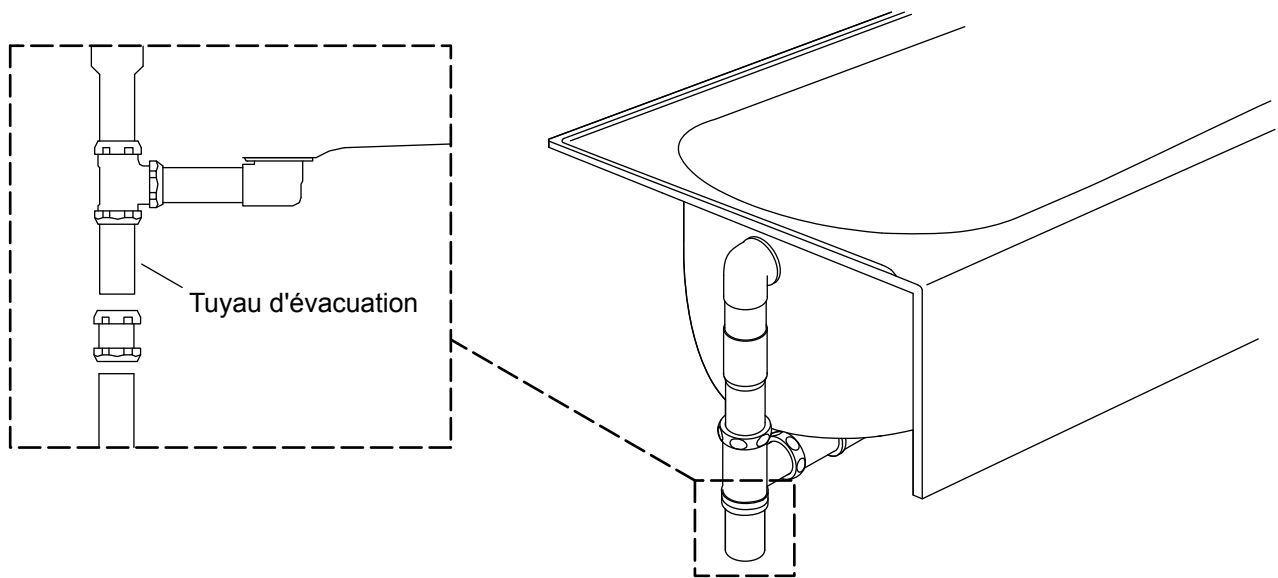

⚠ ATTENTION : Risque de dommages matériels. Des raccords de drain qui fuient créent des dommages matériels. Vérifier qu'un joint étanche à l'eau est présent sur tous les raccords du drain.

- Effectuer les connexions finales du drain.
- Installer la vanne du robinet en suivant les instructions du fabricant. **Ne pas installer la garniture du robinet pour l'instant.**

5. Sécuriser la collerette

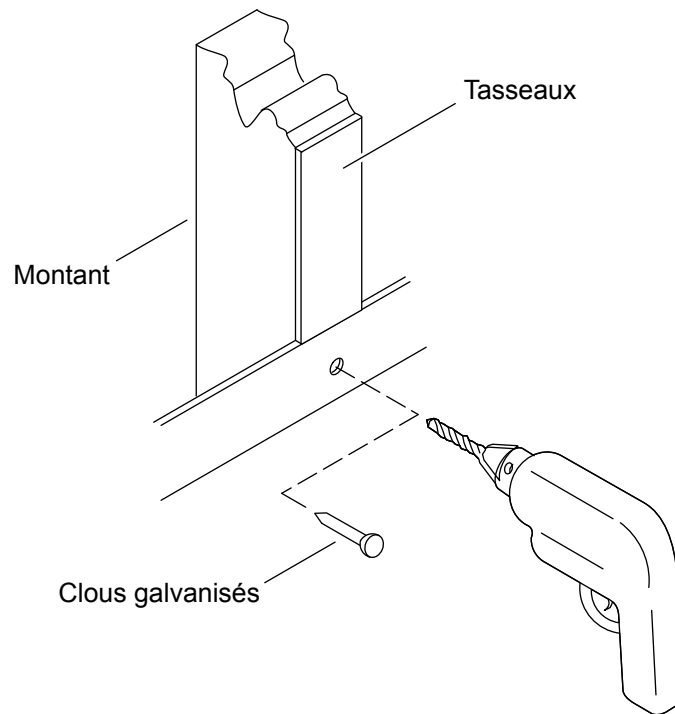

- Placer une toile de protection propre au fond de la baignoire pour protéger la surface de celle-ci.
- Percer un petit avant-trou à travers la bride de cloutage à chaque emplacement de montant. Utiliser des cales au besoin.
- Clouter des tasseaux de 1/4 po (6 mm) sur les montants, à ras de la bride de cloutage.
- Utiliser des clous galvanisés à grande tête #6 ou des vis pour fixer la bride de cloutage sur les montants.

6. Terminer l'installation

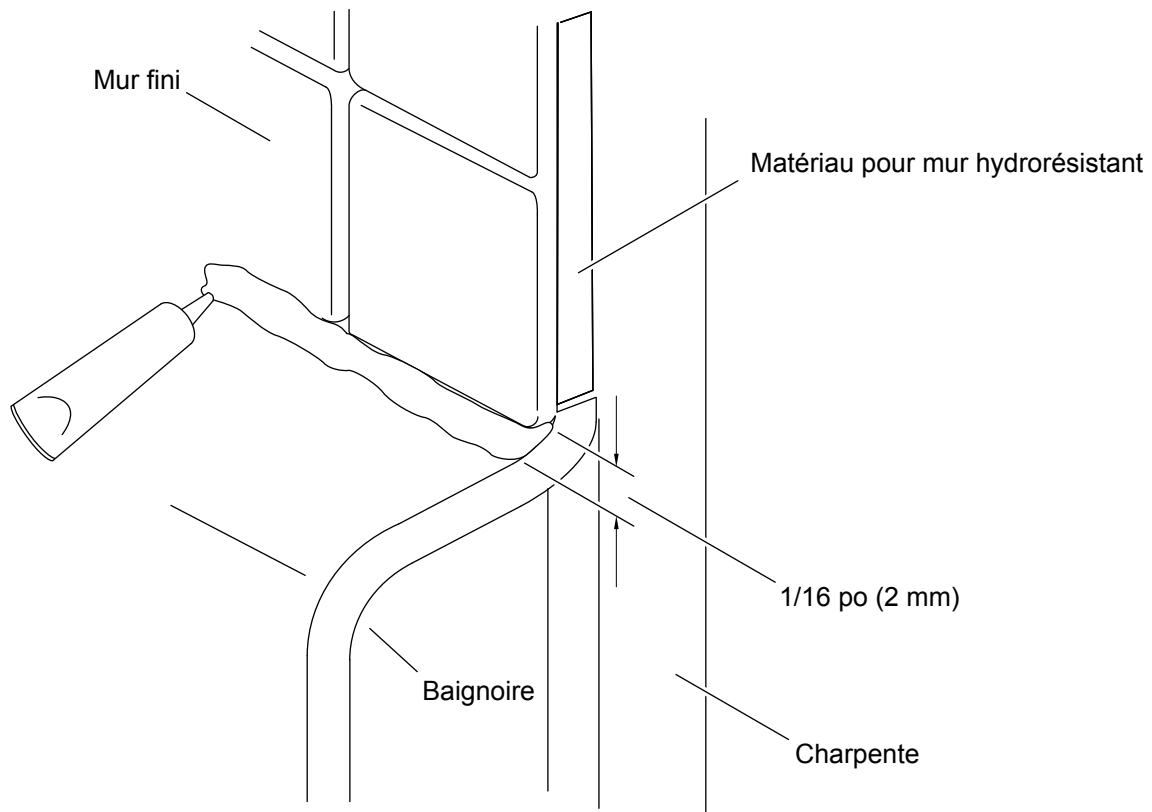

- Placer une doublure de protection dans la baignoire.
- Installer un panneau mural résistant à l'eau sur le cadre. Appliquer un boudin de mastic d'étanchéité à la silicone à 100 % le long des joints.
- Installer le matériau du tablier ou du mur finis dans un rayon de 1/16 po (2 mm) du rebord de la baignoire.
- Appliquer du mastic à la silicone à 100 % autour de la baignoire le long du tablier ou des murs finis.
- Installer la garniture du robinet en suivant les instructions du fabricant.
- Inspecter tous les raccords pour y rechercher des fuites éventuelles.
- Remplir la baignoire jusqu'au trop-plein et inspecter les raccords du drain pour y rechercher des fuites éventuelles.

Instrucciones de instalación

Bañera con faldón

Gracias por elegir productos KOHLER

¿Necesita ayuda? Comuníquese con nuestro Centro de Atención al Cliente.

- EE. UU./Canadá: 1-800-4KOHLER (1-800-456-4537) México: 001-800-456-4537
- **Piezas de repuesto:** kohler.com/serviceparts
- **Cuidado y limpieza:** kohler.com/clean
- **Patentes:** kohlercompany.com/patents

Garantía

A este producto lo cubre la **garantía limitada de por vida para bañeras y receptores de plástico de KOHLER®**, que puede consultarse en kohler.com/warranty. Si lo desea, solicite al Centro de Atención al Cliente una copia impresa de los términos de la garantía.

Herramientas y materiales

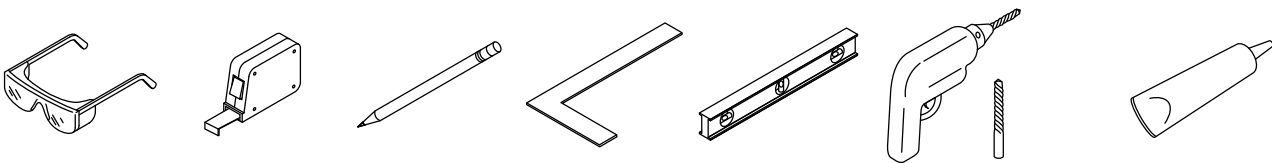

Sellador 100 % de silicona

Herramientas y materiales adicionales:

- Herramientas y materiales de trabajo en madera
- Lona
- Cemento mortero
- Adhesivo de construcción
- Espaciadores de 1/8" (3 mm)
- Película plástica (opcional)
- Cuñas
- Listones de enrasar de 1/4" (6 mm)
- Clavos o tornillos galvanizados #6 de cabeza grande

Antes de comenzar

⚠ PRECAUCIÓN: Riesgo de sufrir lesiones personales. Si va a instalar una grifería de montaje al reborde, verifique que haya el soporte adecuado. Las griferías grandes, que pudieran utilizarse accidentalmente como apoyo, no son seguras para esta instalación.

AVISO: Antes de instalar una grifería de bañera de montaje al reborde, consulte las dimensiones del área para la grifería de su modelo en la hoja de especificaciones en la página del producto de baño en kohler.com.

Cumpla todos los códigos locales de plomería y construcción.

Verifique que el subpiso esté nivelado.

Asegúrese de que el piso ofrezca el soporte adecuado. En la hoja de especificaciones consulte los requisitos de carga para el piso.

Desempaque el producto, y verifique que no esté dañado. Coloque el producto de nuevo en la caja hasta que lo vaya a instalar.

Para simplificar el mantenimiento futuro, deje acceso a todas las conexiones de plomería.

Esta bañera no cabe fácilmente a través de los marcos de las puertas. Planee con cuidado cómo mover la bañera al área de instalación.

Instale la bañera sobre piso acabado, ya nivelado, y con suficiente soporte.

Esta bañera tiene un rebosadero integral.

Esta bañera está diseñada para instalación encajonada.

Las bañeras con faldón no son reversibles. Si el desagüe y la grifería están en el extremo izquierdo del área encajonada, la instalación requiere una bañera con salida a la izquierda.

Es posible que su producto parezca distinto al ilustrado. El procedimiento de instalación es el mismo.

1. Prepare el sitio

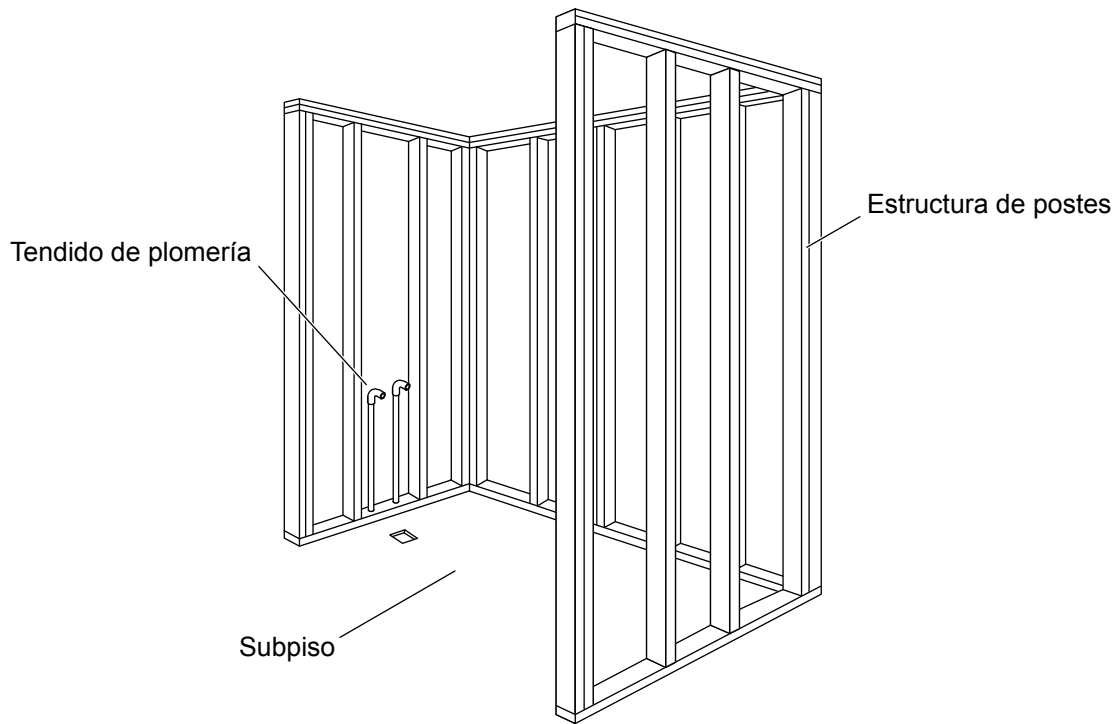

Instalación encajonada

AVISO: Mida su producto para preparar el sitio. Anote el **número de modelo** en la etiqueta del empaque, y luego visite la página del producto en kohler.com para consultar la hoja de especificaciones del producto.

AVISO: Verifique que el subpiso esté nivelado. Provea acceso al desagüe por abajo. Proporcione acceso a todas las conexiones de plomería.

AVISO: Asegúrese de que el piso ofrezca el soporte adecuado.

AVISO: Un panel de acceso facilitará el mantenimiento futuro.

- Construya un encajonado de postes de madera a plomo, del tamaño apropiado. Verifique que las dimensiones del encajonado tomen en cuenta la pared acabada.
- Instale el tendido de plomería.
- Coloque e instale un tubo de desagüe estándar de PVC o de latón a la altura correcta.

2. Prepare la bañera

ES

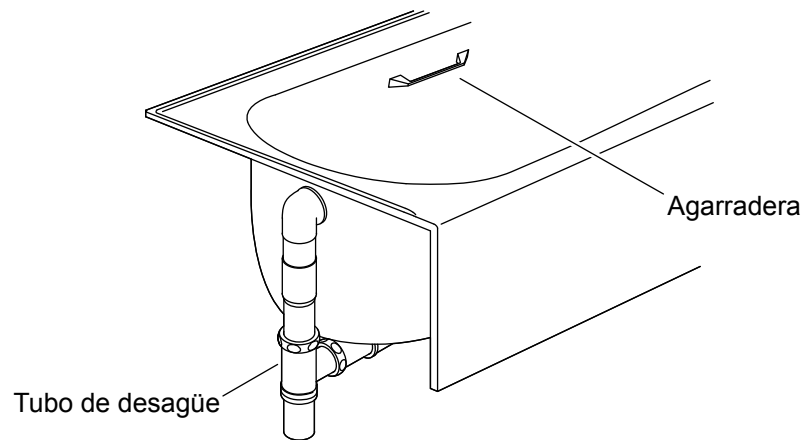

¡IMPORTANTE! No apoye la bañera sobre el reborde. La bañera solo debe quedar soportada por las patas.

- Coloque una lona gruesa y limpia (o su equivalente) en el fondo de la bañera. Tenga cuidado de no raspar la superficie de la bañera.
- Instale el desagüe en la bañera, de acuerdo a las instrucciones del fabricante del desagüe. En este momento todavía no haga las conexiones finales del desagüe.
- Si corresponde, instale la agarradera en la bañera de acuerdo a las instrucciones de instalación.

3. Instale la bañera

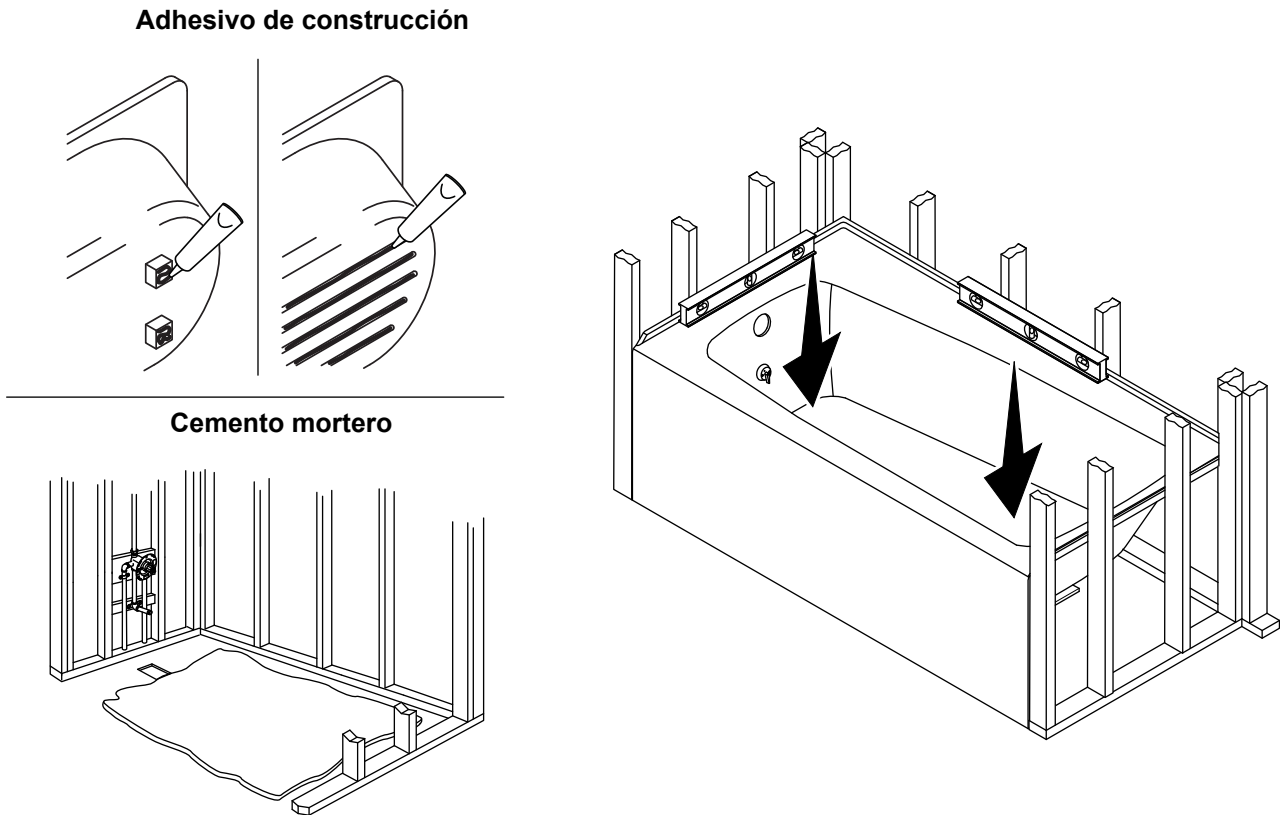

Adhesivo de construcción

NOTA: Algunos modelos se entregan con bloques de soporte Algunos modelos tienen soportes moldeados.

- Aplique una buena cantidad de adhesivo de construcción a las patas o a la base de la bañera.
- Levante la bañera a su lugar.
- Verifique que la bañera quede nivelada, y que las patas o la base estén soportadas.
- Ponga peso al parejo en el fondo de la bañera hasta que el adhesivo cure.

Cemento mortero

NOTA: No utilice cemento de yeso ni pasta para paneles de yeso con esta aplicación, puesto que no producen adherencia aceptable ni duradera.

NOTA: Si lo desea, puede colocar una película plástica sobre los subpisos de madera para evitar la absorción de humedad.

- Coloque el área de la bañera en una capa de cemento mortero de 1" (25 mm) a 2" (51 mm).
- Verifique que la bañera quede nivelada, y que las patas o la base estén soportadas.
- Ponga peso al parejo en el fondo de la bañera hasta que el adhesivo cure.

4. Instale la plomería

ES

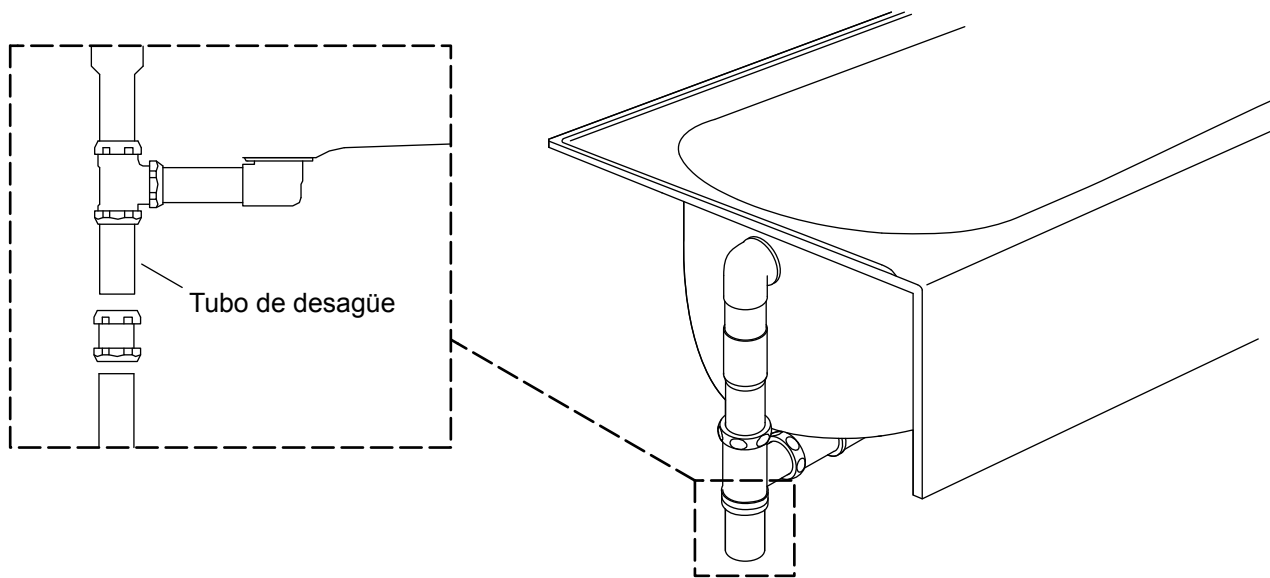

⚠ PRECAUCIÓN: Riesgo de causar daños a la propiedad. Las conexiones de desagüe con fugas causan daños a la propiedad. Verifique que todas las conexiones del desagüe tengan sello impermeable.

- Haga las conexiones finales del desagüe.
- Instale la grifería de acuerdo a las instrucciones del fabricante. **No instale la guarnición de la grifería en este momento.**

5. Fije la pestaña

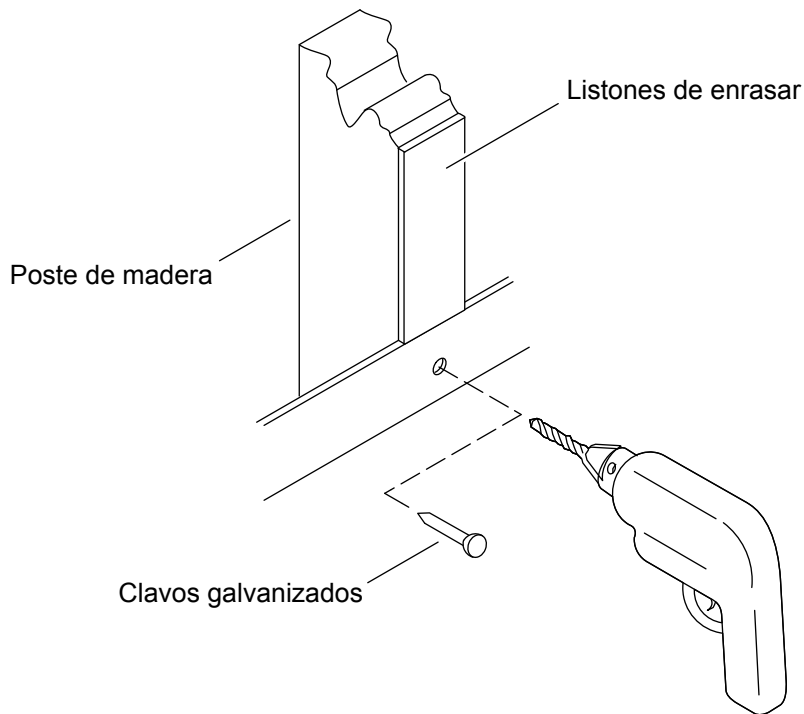

- Coloque una lona limpia en el fondo de la bañera para proteger la superficie de la bañera.
- Taladre un pequeño orificio guía a través de la pestaña para clavar en cada lugar donde haya un poste de madera. Utilice cuñas cuando sea necesario.
- Clave listones de enrasar de 1/4" (6 mm) de espesor a los postes de madera, al ras con la pestaña para clavar.
- Utilice tornillos o clavos galvanizados de cabeza grande #6 para fijar la pestaña para clavar a los postes de madera.

6. Complete la instalación

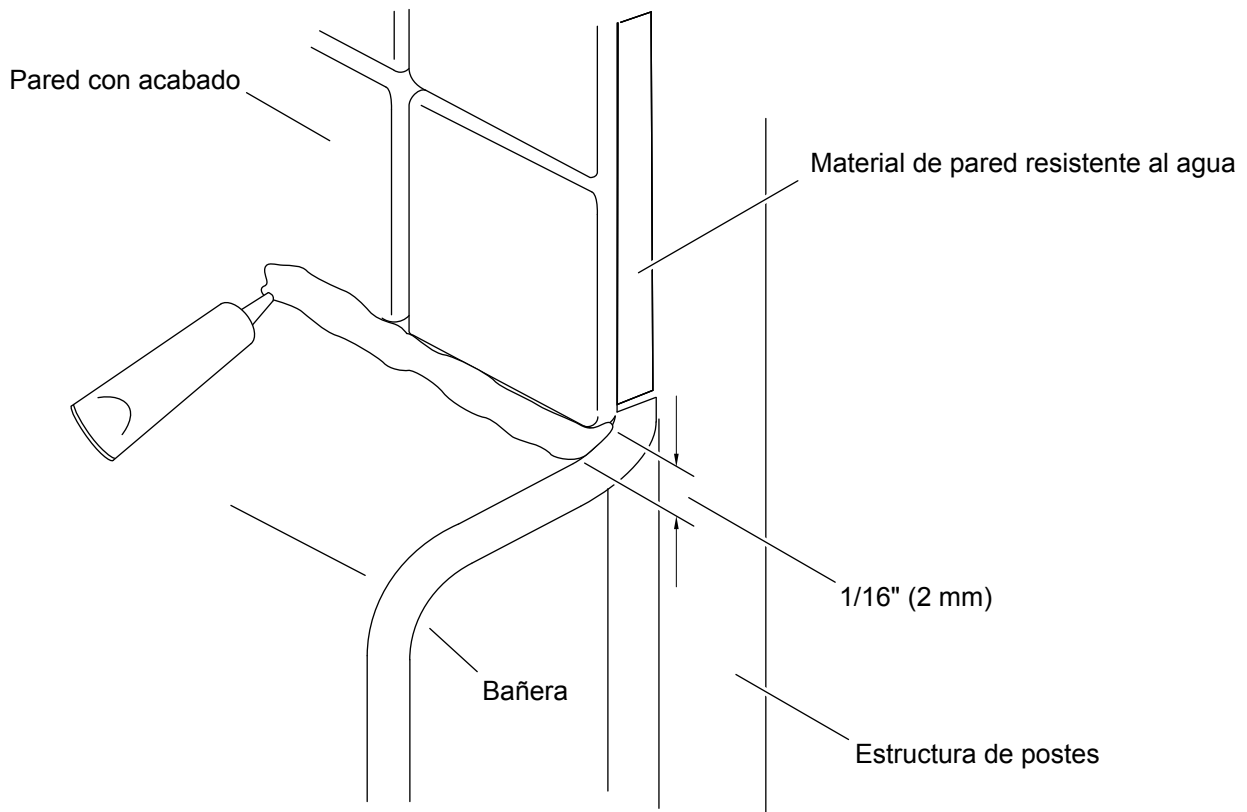

- Coloque un revestimiento protector en la bañera.
- Instale panel de yeso resistente al agua sobre la estructura de soporte. Aplique un hilo continuo de sellador 100 % de silicona a lo largo de las uniones.
- Instale el material de acabado de la cubierta o de la pared a menos de 1/16" (2 mm) del reborde de la bañera.
- Aplique sellador 100 % de silicona alrededor de la bañera, a lo largo del acabado de la cubierta o de las paredes.
- Instale la guarnición de la grifería de acuerdo a las instrucciones del fabricante.
- Revise que no haya fugas en ninguna de las conexiones.
- Llene la bañera hasta el rebosadero, y revise que no haya fugas en las conexiones del desagüe.

USA/Canada: 1-800-4KOHLER (1-800-456-4537)
Mexico: 001-800-456-4537
kohler.com

THE BOLD LOOK
OF **KOHLER**®

©2022 Kohler Co.



1499222-2

1499222-2-A