

- 1) Align the hole in the top of the arm with the hole in side of fixture body. **NOTE:** The top of the arm has the slight curve. The bottom of the arm has the right angle bend. Thread end of thumbscrew into hole in top of arm and into hole in fixture body. Do not completely tighten thumbscrew.
- 2) Repeat step 1 for remaining arms.
- 3) Lower ring down over top of glass. Allow ring to sit on edge of glass.
- 4) Raise glass with ring up to fixture. Fit ring over the bottom of the arms so arms fit inside ring.
- 5) Pass hole in top of glass over socket. Thread socket ring onto socket. Tighten socket ring to secure glass in place. (DO NOT over tighten.)
- 6) Align holes in bottom of arms with holes along inside of ring. Thread screws into holes at each end of arm. Tighten screws to secure ring to arms. Completely tighten thumb screws at top of arms.
- 7) Insert recommended bulb.
- 8) Ring is permanently hinged on one side. Flip remaining hinges up. The bottom section of the ring will drop down.
- 9) Carefully set lens inside ring.
- 10) Raise ring with lens up to fixture. Fit ring up against bottom of fixture.
- 11) Flip each hinge down over edge of ring.
- 12) Pass fixture wire from fixture body through end of stem. Thread end of stem onto fixture body.
NOTE: Thread locking compound must be applied to all stem threads as noted with symbol (⋄) to prevent accidental rotation of fixture during cleaning, relamping, etc.
- 13) Pass fixture wire through remaining stems and screw stems together.
- 14) Thread one small threaded pipe into end of each small loop.
- 15) Pass fixture wire through first loop. Thread first loop onto end of last stem.
- 16) Pass fixture wire through second loop and through hole in canopy.
- 17) Pass threaded pipe at end of second loop through hole in canopy.
- 18) Pass fixture wire through hole in lockwasher. Thread lockwasher onto end of threaded pipe protruding from inside canopy.
- 19) Pass fixture wire through hole in hexnut. Thread hexnut onto end of threaded pipe.
- 20) Attach chain link to small loop at end of stem and to loop on canopy.
- 21) **TURN OFF POWER.**
IMPORTANT: Before you start, NEVER attempt any work without shutting off the electricity until the work is done.
 - a) Go to the main fuse, or circuit breaker, box in your home. Place the main power switch in the "OFF" position.
 - b) Unscrew the fuse(s), or switch "OFF" the circuit breaker switch(s), that control the power to the fixture or room that you are working on.
 - c) Place the wall switch in the "OFF" position. If the fixture to be replaced has a switch or pull chain, place those in the "OFF" position.

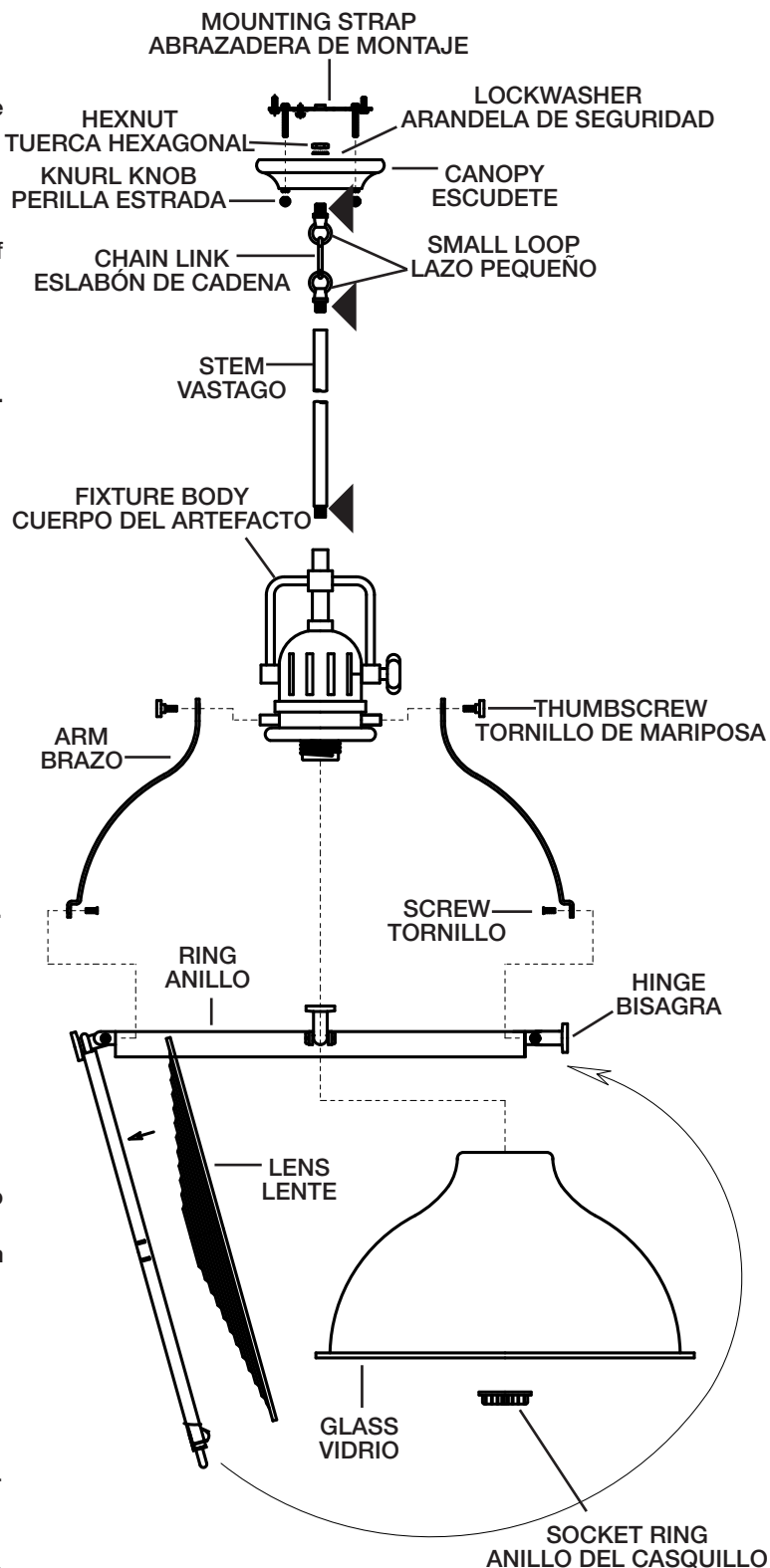

- 22) Find the appropriate threaded holes on mounting strap. Assemble mounting screws into threaded holes.
- 23) Attach mounting strap to outlet box. (Screws not provided). Mounting strap can be adjusted to suit position of fixture.
- 24) Grounding instructions: (See Illus. A or B).
 - A) On fixtures where mounting strap is provided with a hole and two raised dimples. Wrap ground wire from outlet box around green ground screw, and thread into hole.
 - B) On fixtures where a cupped washer is provided. Attach ground wire from outlet box under cupped washer and green ground screw, and thread into mounting strap.

If fixture is provided with ground wire. Connect fixture ground wire to outlet box ground wire with wire connector (not provided.) after following the above steps. Never connect ground wire to black or white power supply wires.

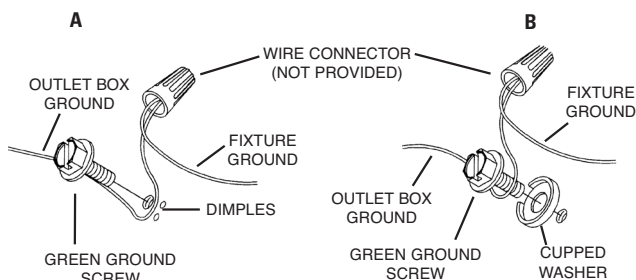

- 25) Make wire connections (connectors not provided). Reference chart below for correct connections and wire accordingly.

Connect Black or Red Supply Wire to:	Connect White Supply Wire to:
Black	White
*Parallel cord (round & smooth)	*Parallel cord (square & ridged)
Clear, Brown, Gold or Black without tracer	Clear, Brown, Gold or Black with tracer
Insulated wire (other than green) with copper conductor	Insulated wire (other than green) with silver conductor

*Note: When parallel wires (SPT I & SPT II) are used. The neutral wire is square shaped or ridged and the other wire will be round in shape or smooth (see illus.)

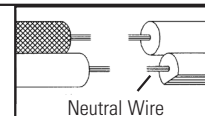

- 26) Push fixture to ceiling, carefully passing mounting screws through holes in canopy.
- 27) Thread knurl knobs onto mounting screws. Tighten knurl knobs to secure fixture to ceiling.

SEE OTHER SIDE FOR SPANISH TRANSLATIONS. VEA EL OTRO LADO DE TRADUCCIONES AL ESPAÑOL.

- 1) Alinee el agujero en la parte superior del brazo con el agujero en el costado del cuerpo del artefacto. **NOTA:** La parte superior del brazo tiene la ligera curva. La parte inferior del brazo tiene la curva en ángulo recto. Rosque la terminación del tornillo de mariposa en el agujero en la parte superior del brazo y en el agujero en el cuerpo del artefacto. No apriete completamente el tornillo de mariposa.
- 2) Repita el paso 1 para los brazos restantes.
- 3) Descienda el anillo sobre la parte superior del vidrio. Permita que el anillo se sienta en el borde del vidrio.
- 4) Levante el vidrio con anillo hasta el artefacto. Encaje el anillo en la parte inferior de los brazos para que estos encajen dentro del anillo.
- 5) Pase el agujero en la parte superior del vidrio sobre el casquillo. Enrosque el anillo del casquillo en el casquillo. Apriete el anillo del casquillo para asegurar el vidrio en su lugar. (NO apriete demasiado).
- 6) Alinee los agujeros en la parte inferior de los brazos con los agujeros a lo largo del interior del anillo. Enrosque los tornillos en los agujeros en cada extremo del brazo. Apriete los tornillos para asegurar el anillo a los brazos. Apriete completamente los tornillos de mariposa en la parte superior de los brazos.
- 7) Inserte las bombillas recomendadas.
- 8) El anillo está abisagrado permanentemente en un lado. Voltee hacia arriba las bisagras remanentes. La sección inferior del anillo se desplegará.
- 9) Cuidadosamente coloque el lente en el interior del anillo.
- 10) Levante hacia arriba el anillo con el lente hasta el artefacto. Ajuste el anillo hacia arriba contra el fondo del artefacto.
- 11) Voltee hacia abajo cada bisagra en el borde del anillo.
- 12) Pase el alambre del artefacto desde el parte superior del cuerpo del artefacto a través del vástago. Enrosque el extremo del vástago en el cuerpo del artefacto. **NOTA:** El compuesto para rosca estanca se debe aplicar a todas las rosca del vástago como se notó con el símbolo (◄) para impedir la rotación accidental del artefacto durante la limpieza, instalación de una bombilla nueva, etc.
- 13) Pase el alambre del artefacto a través de los vástagos restantes y atornille los vástagos juntos.
- 14) Atornillar un pequeño tubo roscado en el extremo de cada lazo pequeño.
- 15) Pase el cable a través del primer lazo. Atornillar el primer lazo en el extremo del vástago de la última.
- 16) Pase el cable a través del segundo lazo y a través del agujero en el escudete.
- 17) Pase el tubo roscado en el extremo del segundo lazo pequeño a través del agujero en el escudete.
- 18) Pase el alambre del artefacto a través del agujero en la arandela de seguridad. Rosque la arandela de seguridad dentro del extremo del tubo roscado que sobresale del escudete interior.
- 19) Pase el alambre del artefacto a través del agujero en la tuerca hexagonal. Rosque la tuerca hexagonal sobre el extremo del tubo roscado.
- 20) Acople un eslabón de cadena al lazo pequeño en el extremo del vástago y al lazo en el escudete.
- 21) **APAGUE LA ALIMENTACIÓN ELÉCTRICA.** **IMPORTANTE:** Antes de comenzar, **NUNCA** trate de trabajar sin antes desconectar la corriente hasta que el trabajo se termine.
 - a) Vaya a la caja principal de fusibles, o interruptor o caja de circuitos de su casa. Coloque el interruptor de la corriente principal en posición de apagado "OFF".
 - b) Desatornille el (los) fusible (s), o coloque el interruptor o interruptores del breaker en posición de apagado "OFF", que controla (n) la corriente hacia el artefacto o habitación donde está trabajando.
 - c) Coloque el interruptor de pared en posición de apagado "OFF". Si el artefacto que se va a reemplazar tiene un interruptor o cadena que se jala, colóquelos en la posición de apagado "OFF".
- 22) Encontrar los agujeros roscados correctos en la abrazadera de montaje. Instalar los tornillos de montaje en los agujeros roscados.
- 23) Unir la abrazadera de montaje a la caja de conexiones. (No se proveen tornillos). La abrazadera de montaje puede ajustarse para acomodar la posición del artefacto.
- 24) Instrucciones de conexión a tierra solamente para los Estados Unidos. (Vea la ilustración A o B).
 - A) En las lámparas que tienen el fleje, de montaje con un agujero y dos hoyos realzados. Enrollar el alambre a tierra de la caja tomacorriente alrededor del tornillo verde y pasarlo por el agujero.

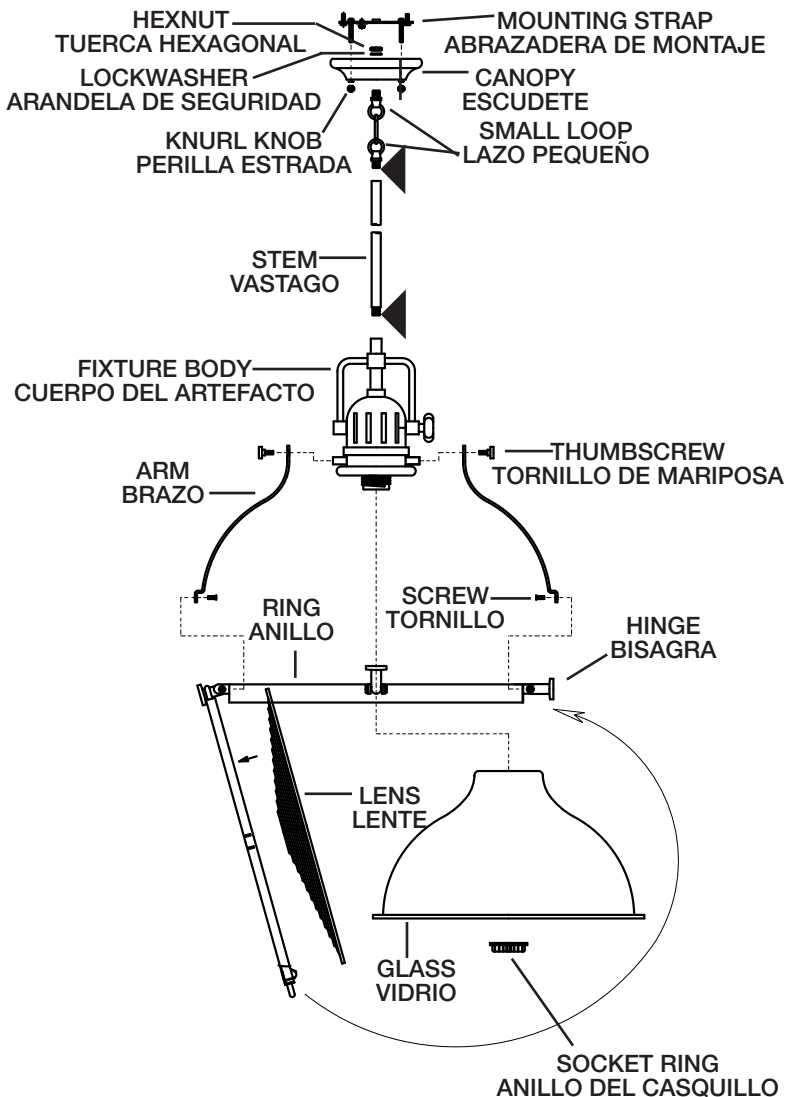

B) En las lámparas con una arandela acopada. Fijar el alambre a tierra de la caja tomacorriente del ajo de la arandela acopada y tornillo verde, y pasar por el fleje de montaje.

Si la lámpara viene con alambre a tierra. Conectar el alambre a tierra de la lámpara al alambre a tierra de la caja tomacorriente con un conector de alambres (no incluido) después de seguir los pasos anteriores. Nunca conectar el alambre a tierra a los alambres eléctricos negro o blanco.

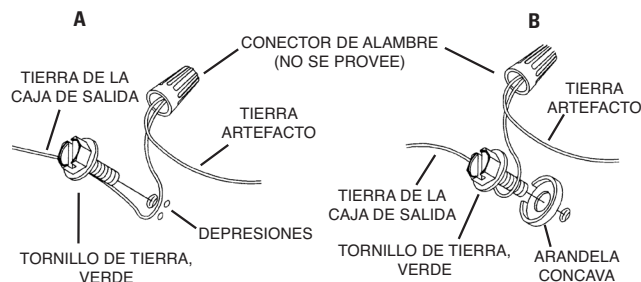

25) Haga las conexiones de los alambres (no se proveen los conectores.) La tabla de referencia de abajo indica las conexiones correctas y los alambres correspondientes.

Conectar el alambre de suministro negro o rojo al	Conectar el alambre de suministro blanco al
Negro	Blanco
*Cordon paralelo (redondo y liso)	*Cordon paralelo (cuadrado y estriado)
Claro, marrón, amarillo o negro sin hebra identificadora	Claro, marrón, amarillo o negro con hebra identificadora
Alambre aislado (diferente del verde) con conductor de cobre	Alambre aislado (diferente del verde) con conductor de plata

*Nota: Cuando se utiliza alambre paralelo (SPT I y SPT II). El alambre neutro es de forma cuadrada o estriada y el otro alambre será de forma redonda o lisa. (Vea la ilustración).

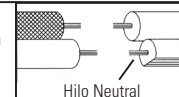

- 26) Empuje el artefacto hacia el techo, pasando cuidadosamente los tornillos de montaje a través de los orificios en el escudete.
- 27) Atornille las perillas estriadas en los tornillos de montaje. Ajuste las perillas estriadas para fijar el artefacto en el techo.

SEE OTHER SIDE FOR ENGLISH TRANSLATIONS. VEA EL OTRO LADO DE TRADUCCIONES AL INGLÉS.

- 1) Align the hole in the top of the arm with the hole in side of fixture body. **NOTE:** The top of the arm has the slight curve. The bottom of the arm has the right angle bend. Thread end of thumbscrew into hole in top of arm and into hole in fixture body. Do not completely tighten thumbscrew.
- 2) Repeat step 1 for remaining arms.
- 3) Lower ring down over top of glass. Allow ring to sit on edge of glass.
- 4) Raise glass with ring up to fixture. Fit ring over the bottom of the arms so arms fit inside ring.
- 5) Pass hole in top of glass over socket. Thread socket ring onto socket. Tighten socket ring to secure glass in place. (DO NOT over tighten.)
- 6) Align holes in bottom of arms with holes along inside of ring. Thread screws into holes at each end of arm. Tighten screws to secure ring to arms. Completely tighten thumb screws at top of arms.
- 7) Insert recommended bulb.
- 8) Ring is permanently hinged on one side. Flip remaining hinges up. The bottom section of the ring will drop down.
- 9) Carefully set lens inside ring.
- 10) Raise ring with lens up to fixture. Fit ring up against bottom of fixture.
- 11) Flip each hinge down over edge of ring.
- 12) Pass fixture wire from top of fixture body through end of stem. Thread end of stem onto fixture body.
NOTE: Thread locking compound must be applied to all stem threads as noted with symbol (⋄) to prevent accidental rotation of fixture during cleaning, relamping, etc.
- 13) Pass fixture wire through remaining stems and screw stems together.
- 14) Thread one small threaded pipe into end of each small loop.
- 15) Pass fixture wire through first loop. Thread first loop onto end of last stem.
- 16) Pass fixture wire through second loop and through hole in canopy.
- 17) Pass threaded pipe at end of second loop through hole in canopy.
- 18) Pass fixture wire through hole in lockwasher. Thread lockwasher onto end of threaded pipe protruding from inside canopy.
- 19) Pass fixture wire through hole in hexnut. Thread hexnut onto end of threaded pipe.
- 20) Attach chain link to small loop at end of stem and to loop on canopy.
- 21) **TURN OFF POWER.**
IMPORTANT: Before you start, NEVER attempt any work without shutting off the electricity until the work is done.
 - a) Go to the main fuse, or circuit breaker, box in your home. Place the main power switch in the "OFF" position.
 - b) Unscrew the fuse(s), or switch "OFF" the circuit breaker switch(s), that control the power to the fixture or room that you are working on.
 - c) Place the wall switch in the "OFF" position. If the fixture to be replaced has a switch or pull chain, place those in the "OFF" position.
- 22) Find the appropriate threaded holes on mounting strap. Assemble mounting screws into threaded holes.
- 23) Attach mounting strap to outlet box. (Screws not provided). Mounting strap can be adjusted to suit position of fixture.
- 24) Make wire connections (connectors not provided.) Reference chart below for correct connections and wire accordingly.

Connect Black or Red Supply Wire to:	Connect White Supply Wire to:
Black	White
*Parallel cord (round & smooth)	*Parallel cord (square & ridged)
Clear, Brown, Gold or Black without tracer	Clear, Brown, Gold or Black with tracer
Insulated wire (other than green) with copper conductor	Insulated wire (other than green) with silver conductor

*Note: When parallel wires (SPT I & SPT II) are used. The neutral wire is square shaped or ridged and the other wire will be round in shape or smooth (see illus.)

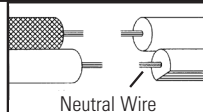

- 25) Push fixture to ceiling, carefully passing mounting screws through holes in canopy.
- 26) Thread knurl knobs onto mounting screws. Tighten knurl knobs to secure fixture to ceiling.

INSTRUCTIONS

For Assembling and Installing Fixtures in Canada
Pour L'assemblage et L'installation Au Canada

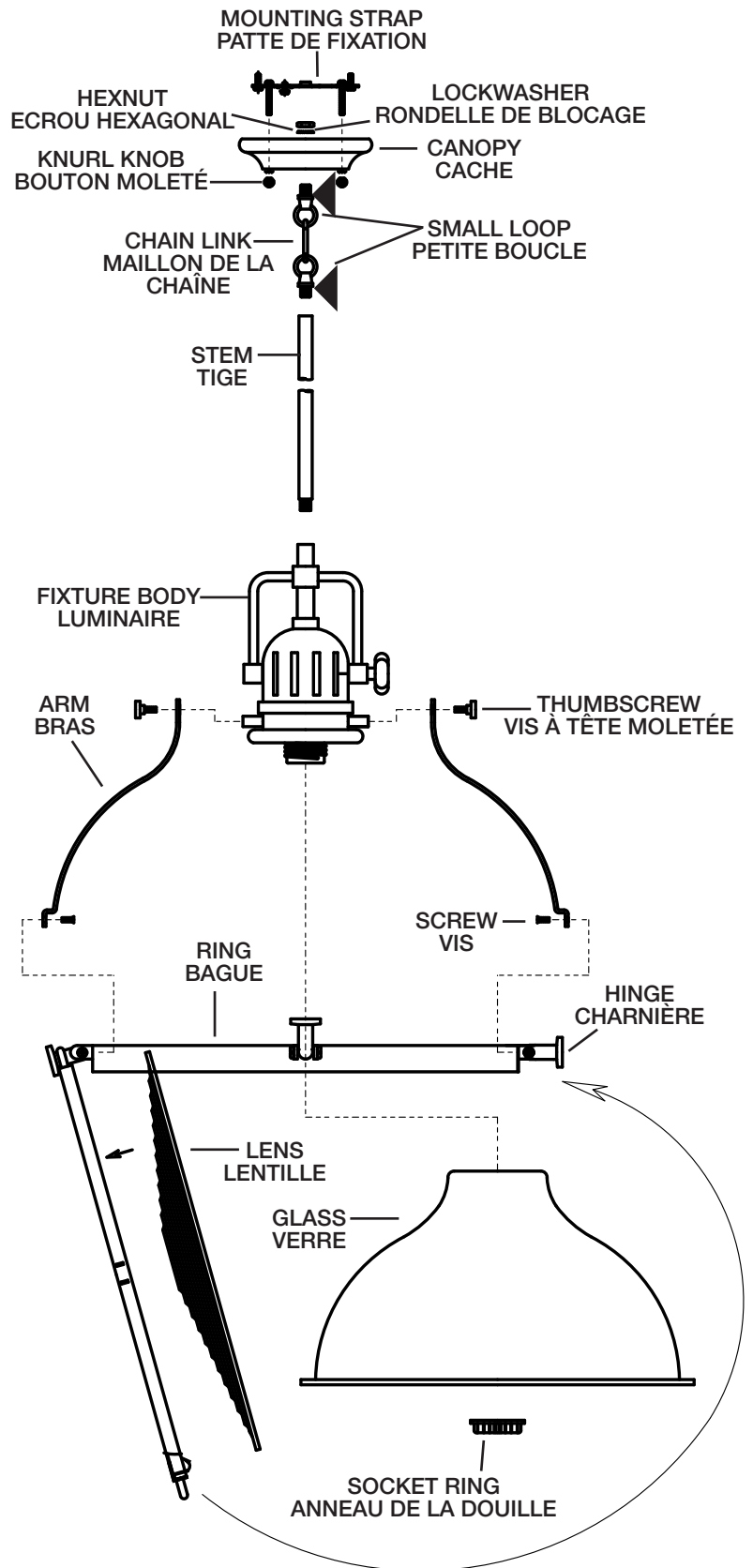

SEE OTHER SIDE FOR CANADIAN FRENCH TRANSLATIONS.
VOIR L'AUTRE CÔTÉ POUR LES CANADIENS TRANSLATIONS EN FRANÇAIS.

INSTRUCTIONS

For Assembling and Installing Fixtures in Canada
Pour L'assemblage et L'installation Au Canada

- 1) Aligner le trou situé en haut du bras au trou situé sur le côté du luminaire. **REMARQUE:** La partie supérieure du bras a la légère courbe. La partie inférieure du bras a un coude à angle droit. Serrer l'extrémité de la vis à tête moletée dans le trou de la partie supérieure du bras et dans le trou du luminaire. Ne pas serrer complètement la vis à tête moletée.
- 2) Répéter l'étape 1 pour les autres bras.
- 3) Abaisser l'anneau sur la partie supérieure du verre. Laisser l'anneau se loger sur le bord du verre.
- 4) Soulever le verre avec l'anneau jusqu'au luminaire. Placer l'anneau de sorte que les bras soient logés à l'intérieur à l'intérieur.
- 5) Passer le trou en haut du verre sur la douille. Visser l'anneau de la douille sur la douille. Serrer l'anneau de la douille pour fixer le verre. (NE PAS serrer avec excès).
- 6) Aligner les trous en bas des bras aux trous le long du bord intérieur de l'anneau. Serrer les vis dans les trous de chaque extrémité de bras. Serrer les vis pour fixer l'anneau sur les bras. Serrer complètement les vis à tête moletée en haut du bras.
- 7) Insérer les ampoules recommandées.
- 8) L'anneau est attaché de façon permanente par une charnière sur un côté. Retourner les charnières restantes vers le haut. La partie inférieure de l'anneau déroulant.
- 9) Poser soigneusement la lentille en verre à l'intérieur de l'anneau.
- 10) Soulever l'anneau avec la lentille en verre jusqu'au luminaire. Loger l'anneau contre la partie inférieure du luminaire.
- 11) Retourner chaque charnière vers le bas par dessus le bord de l'anneau.
- 12) Passer le fil de la partie supérieure du luminaire par l'extrémité de la tige. Visser l'extrémité de la tige sur le luminaire. **REMARQUE:** Appliquer le frein filet sur tous les filets de la tige indiqués par le symbole (◄) pour empêcher la rotation accidentelle du luminaire pendant le nettoyage, remplacement de lampe, etc.
- 13) Passez le fil dans les tiges restantes et vissez les tiges ensemble.
- 14) Visser un petit tube fileté dans l'extrémité de chaque boucle.
- 15) Passez le fil du luminaire dans la première boucle. Attachez la boucle à l'extrémité de la tige supérieure.
- 16) Passer le fil du luminaire à travers la seconde boucle et à travers le trou dans l'abat-jour.
- 17) Passer le tube fileté à l'extrémité de la seconde bouche par le trou situé dans le cache.
- 18) Passer le fil du luminaire à travers le trou dans la rondelle blocage. Visser la rondelle de blocage sur le tube fileté sortant de l'intérieur du cache.
- 19) Passer le fil du luminaire à travers le trou dans l'écrou hexagonal. Visser l'écrou hexagonal sur le tube fileté.
- 20) Attacher le maillon de la chaîne à la petite boucle située à l'extrémité de la tige ainsi qu'à la boucle située sur l'abat-jour.
- 21) **COUPER LE COURANT.**
IMPORTANT: TOUJOURS couper l'électricité avant de commencer le travail.
 - a) Localiser le coffret à fusibles ou le disjoncteur du domicile. Mettre l'interrupteur principal en position d'Arrêt.
 - b) Dévisser le ou les fusibles (ou mettre le disjoncteur sur Arrêt) qui contrôlent l'alimentation vers le luminaire ou la pièce dans laquelle le travail est effectué.
 - c) Mettre l'interrupteur mural en position d'Arrêt. Si le luminaire à remplacer est doté d'un interrupteur ou d'une chaîne connectée à l'interrupteur, placer ces éléments en position d'Arrêt.
- 22) Trouver les trous filetés appropriés sur la barrette de montage. Vissez les vis de montage dans les trous filetés.
- 23) Visser la barrette de montage à la boîte de jonction. (Vis non fournies). La barrette de montage peut être ajustée pour convenir à la position de l'applique.

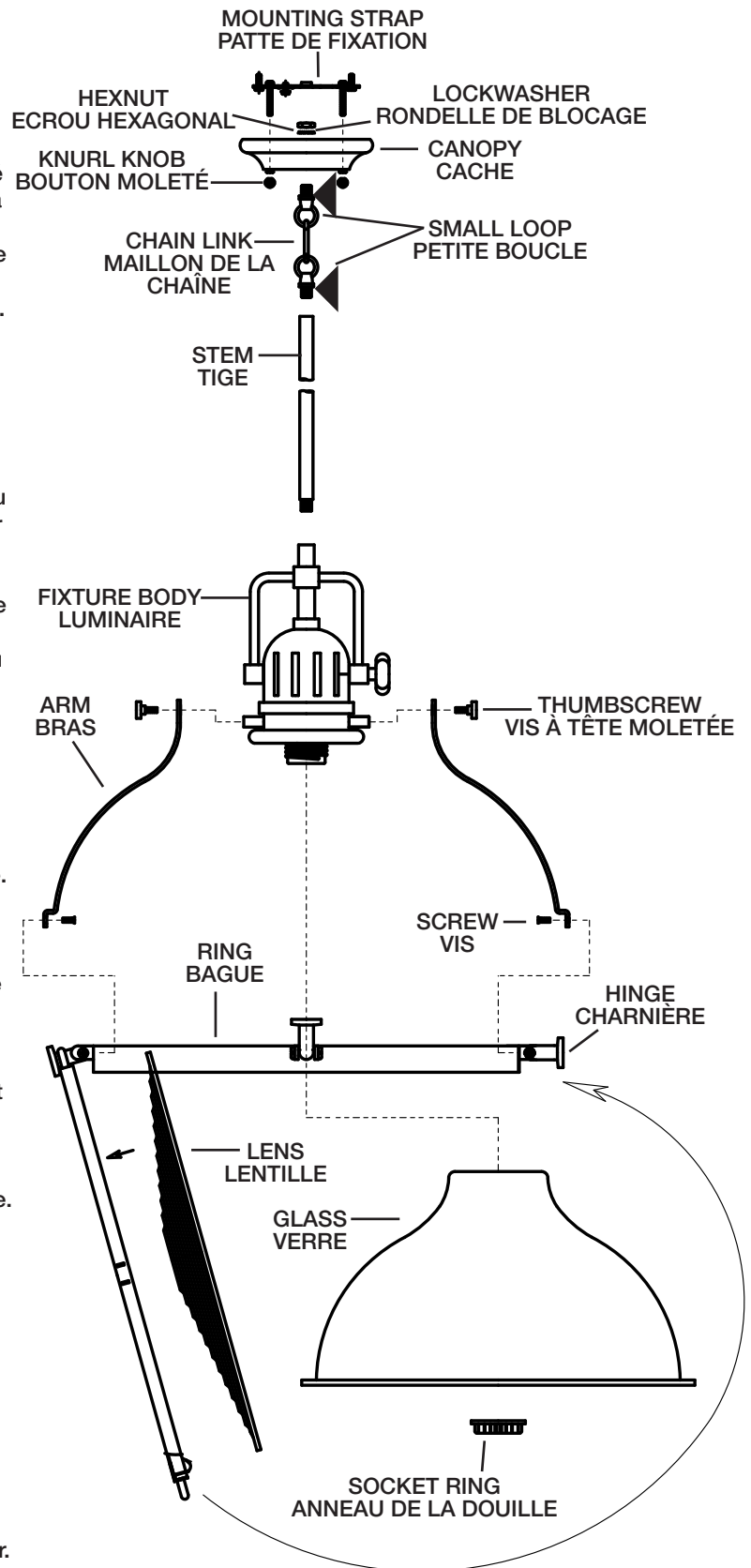

- 24) Connecter les fils (connecteurs non fournis). Se reporter au tableau ci-dessous pour faire les connexions.

Connecter le fil noir ou rouge de la boîte	Connecter le fil blanc de la boîte
A Noir	A Blanc
*Au cordon parallèle (rond et lisse)	*Au cordon parallèle (à angles droits et strié)
Au transparent, doré, marron, ou noir sans fil distinctif	Au transparent, doré, marron, ou noir avec un fil distinctif
Fil isolé (sauf fil vert) avec conducteur en cuivre	Fil isolé (sauf fil vert) avec conducteur en argent

*Remarque: Avec emploi d'un fil parallèle (SPT I et SPT II). Le fil neutre est à angles droits ou strié et l'autre fil doit être rond ou lisse (Voir le schéma).

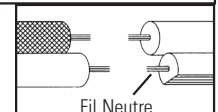

- 25) Pousser le luminaire vers le plafond en passant soigneusement les vis de montage par les trous dans le cache.
- 26) Visser les boutons moletés sur les vis de fixation. Resserrer les boutons moletés pour fixer le luminaire au plafond.

SEE OTHER SIDE FOR ENGLISH TRANSLATIONS.
VOIR L'AUTRE CÔTÉ DES TRADUCTIONS EN ANGLAIS.