



# specifications

## MODEL

- PP70827 LED WALLMOUNT SHOWER HEAD- CHROME
- PP70826 LED WALLMOUNT SHOWER HEAD- BRUSHED NICKEL

## FEATURES

- 5 Function 4" Led Temperature Sensitive Wall Mount With Matching Face
- Flashing Red ( Above 114°F)
- Red (96°F - 113°F)
- Green (78°F - 95°F)
- Blue (Below 77°F)
- \* Saturating spray
- \* Massage spray
- \* Dot massage spray (air intake & watering saving)
- \* Saturating spray & massage spray
- \* Saturating spray & dot Massage spray
- ABS ball joint
- Flow rate : 2.5GPM at 80PSI

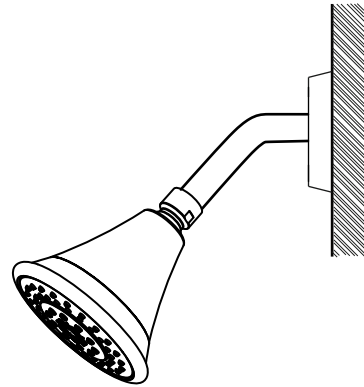

## CODE COMPLIANCE

- ASME A112.18.1 / CSA B125.1
- US patented & cUPC listed for inside hydraulic generator

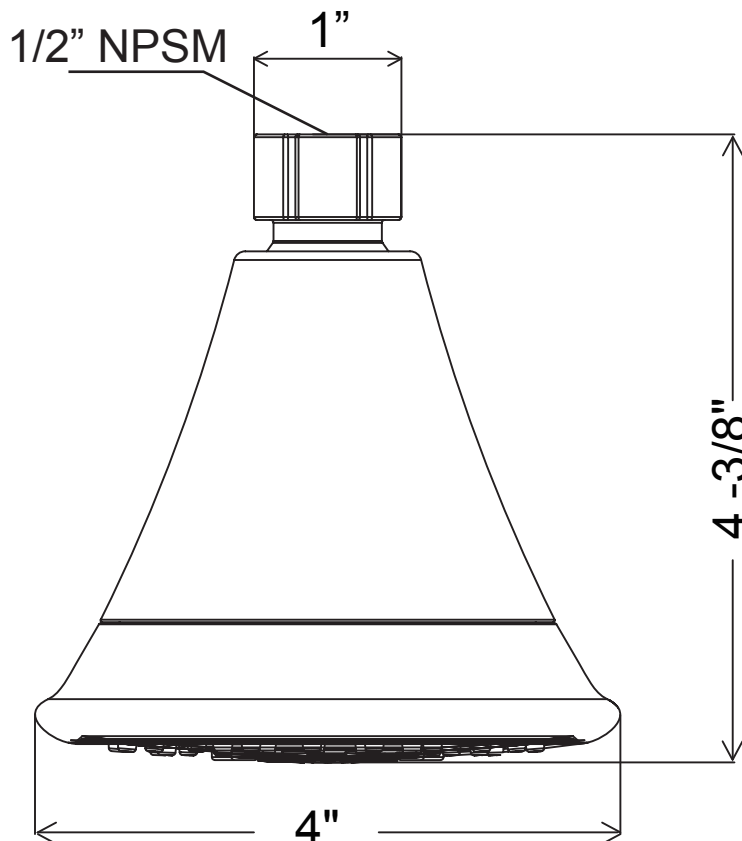

INSTALLATION DIMENSIONS



PP70827-CHROME  
PP70826-BRUSHED NICKEL

LED WALLMOUNT SHOWER HEAD

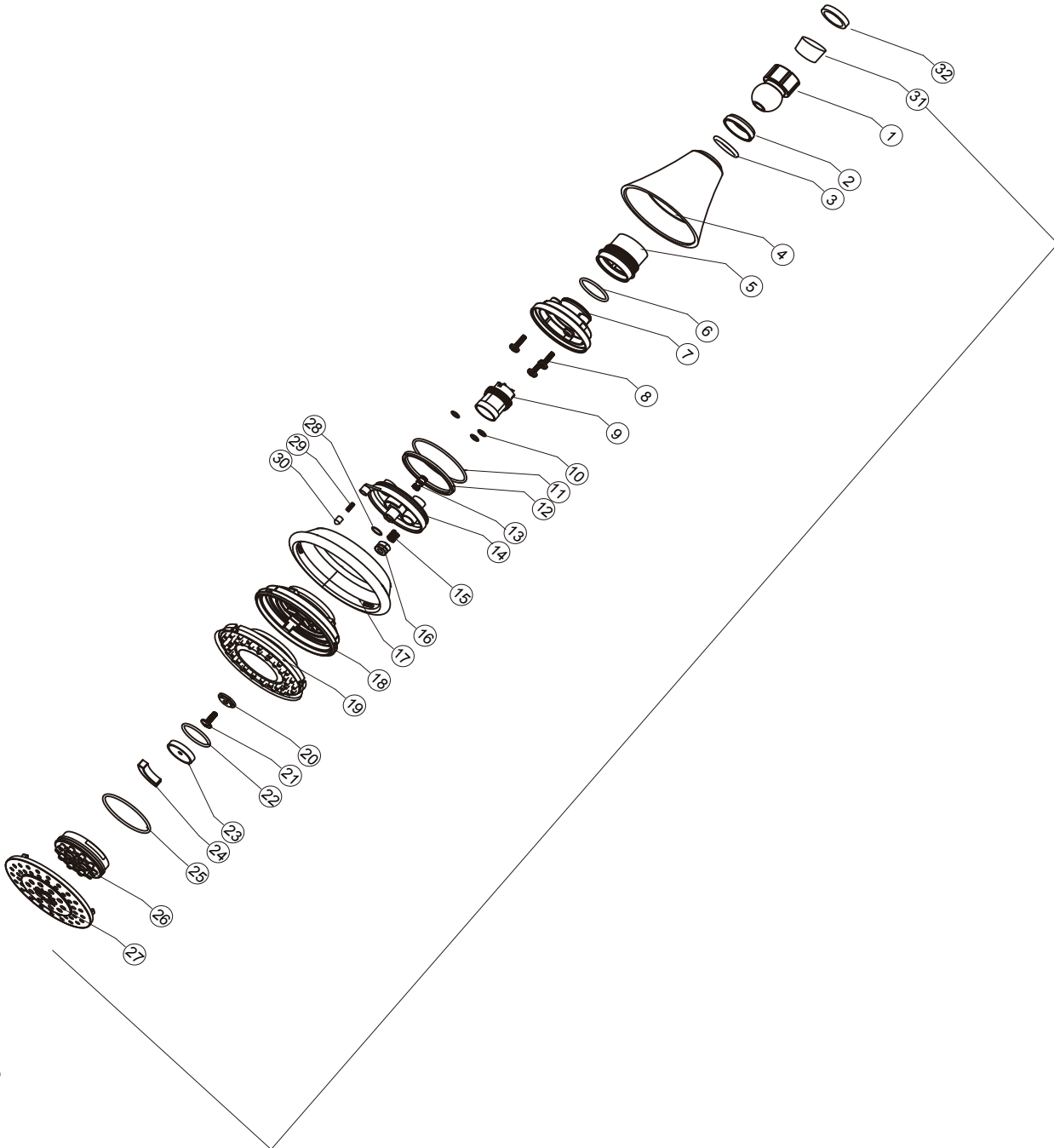

Parts Breakdown/ Listado de piezas/ Liste de pièces



PP70827-CHROME  
 PP70826-BRUSHED NICKEL  
 LED WALLMOUNT SHOWER HEAD



Parts Breakdown / Listado de piezas / Liste de pièces

PART	DESCRIPTION	PP70827	PP70826
1	ball joint		
2	ball joint socket		
3	o-ring		
4	body		
5	tightening part		
6	o-ring		
7	seal cover		
8	screw		
9	generator		
10	o-ring		
11	o-ring		
12	Y-ring		
13	copper insert		
14	fixed base		
15	spring		
16	conical washwer		
17	swivel ring	AJ7001	AJ7002
18	seal cover		
19	TPE water spray		
20	POM washer		
21	screw		
22	o-ring		
23	dot massage cover		
24	ratator		
25	o-ring		
26	front cover		
27	decorative cover		
28	o-ring		
29	spring		
30	pin		
31	flow restrictor		
32	screen washer	AJ003	AJ003

## WARRANTY / GARANTÍA

Jacuzzi Luxury Bath ("Company") offers a one year warranty to the original purchaser ("user") of a Jacuzzi® branded showerheads for personal or single family residential use, subject to the following terms, conditions and limitations. The Company will repair or replace, at its sole option, the accessory or its component parts in accordance with the terms, conditions and limitations set forth in this limited warranty. Units in commercial use are excluded from any warranty coverage whatsoever. PLEASE READ THIS ENTIRE LIMITED WARRANTY, AS EXCLUSIONS AND CONDITIONS APPLY. All portions of the drain are warranted against defects in material and workmanship for one year from date of purchase. This warranty does not apply to any display models or to any options or accessories not specifically mentioned herein. Warranty coverage begins on the date the unit was originally purchased by the user. The warranties provided by Company do not cover labor, and are parts only warranties.

The components referenced above and coverage of this warranty are for defects in material or workmanship, and not damage caused by installation, neglect, misuse, abuse, hard water conditions, optional equipment, the unit's prior usage as an operational display, defects that should have been discovered before installation, or failure to follow the instructions and warnings set forth in the owner's manual, including but not limited to cleaning of the drain and its component parts, such as using chemicals, abrasives, acids, solvents, etc. Inspecting the unit prior to installation is the responsibility of the user, as well as the installer or building contractor who acts on behalf of the user. In the event of a problem, the unit must not be installed. The Company is not responsible for failures or damage that could have been discovered, repaired, or avoided by proper inspection and testing prior to installation. Damage occurring in transit is the responsibility of the carrier. Damage occurring to the unit during installation is the responsibility of the installer, building contractor and/or user, and damage occurring thereafter is the responsibility of the user. Any replacement parts shall be covered only by the original equipment manufacturer warranty, if any. The distributor, dealer and user are responsible for knowing local code requirements and notifying the installing contractor of these requirements at the time of purchase. The Company is not responsible for costs to modify any product to obtain any code approval, such as city, county, or state building codes in U.S.A. or federal, municipal, provincial or other codes in Canada and Mexico. To make a claim, user must first contact Company and thereafter return any part claimed to be defective within the warranty period to Company, freight prepaid. Proof of purchase (original sales receipt) from the original purchaser must accompany all warranty claims. Defects or damage caused by the use of other than genuine Company parts is not covered by this warranty.

IMPLIED WARRANTIES OF MERCHANTABILITY AND FITNESS FOR A PARTICULAR PURPOSE ARE DISCLAIMED ALTOGETHER OR TO THE FULLEST EXTENT ALLOWED BY LAW. This warranty takes the place of all other warranties, express or implied, in fact or at law, including implied warranties of merchantability and fitness for a particular purpose. Company reserves the right to use replacement parts that may be different from the part(s) that accompanied the original drain, including but not limited to different in appearance, configuration, performance and/or structure. No agent, dealer, distributor, service company or other party is authorized to change, modify or extend the terms of this limited warranty in any manner whatsoever. In addition, THE COMPANY WILL NOT BE RESPONSIBLE FOR INCIDENTAL OR CONSEQUENTIAL DAMAGES or losses arising from any cause including but not limited to its own negligence. This exclusion applies even if Company was advised in advance of the possibility of such damages. This limited warranty does not include labor, transportation, or other costs incurred in the removal and/or reinstallation of the original unit and/or installation of a replacement unit; any costs relating to obtaining access for repair; or loss of use damage, including loss of sales, profit or business advantage of any kind under any circumstances. Drains are excluded from any warranty coverage if any addition, deletion, or modification of any kind whatsoever has been made to the unit (or to any component). Warranty coverage is provided in the United States of America, Canada and Mexico only. The liability of Company under this limited warranty, if any, shall not exceed the original amount paid for the product claimed to be defective. Dated proof of purchase is required for a warranty claim. These disclaimers shall be equally applicable to any service provided by Company and its designated representatives.

The Company will provide the warranty service described above when the following conditions have been met: the failure is of the nature or type covered by the warranty; the user has informed an Authorized Jacuzzi Luxury Bath Service Agent or Warranty Service Department Representative of the nature of the problem during the warranty period; conclusive evidence (e.g., dated proof of purchase) is provided to the foregoing by the user proving that the failure occurred or was discovered within the warranty period; and, an authorized independent service person or Company representative has been permitted to inspect the unit during regular business hours within a reasonable time after the problem was reported by the user. In order to obtain warranty service, contact Jacuzzi Luxury Bath at: [www.jacuzzi.com](http://www.jacuzzi.com) or Warranty Service Department, 14525 Monte Vista Avenue, Chino, California 91710, (800) 288-4002.

All replacement parts, equipment, and repairs shall assume the remaining warranty period of the part(s) replaced. The Company's warranty obligation shall be discharged upon tender of replacement or repair. The customer's refusal to accept the tender terminates the Company's warranty obligation.

LEGAL RIGHTS: This Limited Warranty gives you specific legal rights. There are no warranties applicable to Jacuzzi® products except as expressly stated herein or as implied by applicable state and federal laws. You may also have other rights that vary from state to state. Some states do not allow limitations on how long an implied warranty lasts, disclaimer of certain warranties, or the exclusion or limitation of incidental damages, so some of the above limitations may not apply to you. Company will not be responsible for any statements or representations made in any form that go beyond, are broader than or are inconsistent with any authorized literature or specifications furnished by the Company.

Jacuzzi Luxury Bath ("Compañía") ofrece una garantía de un año al comprador original ("usuario") de los cabezales de ducha de marca Jacuzzi® para uso residencial o familiar, sujeto a los siguientes términos, condiciones y limitaciones. La Compañía reparará o reemplazará, a su sola opción, el accesorio o sus componentes de acuerdo con los términos, condiciones y limitaciones establecidos en esta garantía limitada. Las unidades en uso comercial están excluidas de cualquier cobertura de garantía. LEA POR FAVOR ESTA GARANTÍA LIMITADA COMPLETA, COMO SE APLICAN LAS EXCLUSIONES Y CONDICIONES. Todas las partes del drenaje están garantizadas contra defectos de material y mano de obra durante un año a partir de la fecha de compra. Esta garantía no se aplica a ningún modelo de pantalla ni a ninguna opción o accesorio no mencionado específicamente en este documento. La cobertura de la garantía comienza en la fecha en que el usuario adquirió originalmente la unidad. Las garantías proporcionadas por la Compañía no cubren la mano de obra, y son sólo partes garantías.

Los componentes mencionados anteriormente y la cobertura de esta garantía se refieren a defectos de material o mano de obra y no daños causados por la instalación, negligencia, mal uso, abuso, condiciones de agua dura, equipo opcional, uso previo de la unidad como pantalla operativa, defectos que deberían tenerse descubiertos antes de la instalación, o no seguir las instrucciones y advertencias establecidas en el manual del propietario, incluyendo pero no limitado a la limpieza del desagüe y sus componentes, como el uso de productos químicos, abrasivos, ácidos, disolventes, etc. antes de la instalación es responsabilidad del usuario, así como del instalador o contratista que actúa en nombre del usuario. En caso de un problema, la unidad no debe instalarse. La Compañía no se responsabiliza de los fallos o daños que pudieran haber sido descubiertos, reparados o evitados mediante una inspección y pruebas adecuadas antes de la instalación. Los daños ocurridos durante el transporte son responsabilidad del transportista. Los daños ocurridos en la unidad durante la instalación son responsabilidad del instalador, contratista de construcción y / o usuario, y los daños que ocurren a partir de entonces son responsabilidad del usuario. Cualquier pieza de recambio se cubrirá únicamente con la garantía del fabricante del equipo original, en su caso. El distribuidor, el distribuidor y el usuario son responsables de conocer los requisitos del código local y notificar al contratista instalador de estos requisitos en el momento de la compra. La Compañía no se hace responsable de los costos de modificar cualquier producto para obtener ninguna aprobación de código, como códigos de construcción de la ciudad, condado o estado en los Estados Unidos o códigos federales, municipales, provinciales o de otro tipo en Canadá y México. Para hacer una reclamación, el usuario debe primero contactar a la Compañía y después devolver cualquier parte que se considere defectuosa dentro del periodo de garantía a la Compañía, cargo prepago. El comprobante de compra (recibo de compra original) del comprador original debe acompañar todas las reclamaciones de garantía. Los defectos o daños causados por el uso de piezas que no sean genuinas de la Compañía no están cubiertos por esta garantía.

LAS GARANTÍAS IMPLÍCITAS DE COMERCIABILIDAD Y ADECUACIÓN PARA UN PROPÓSITO EN PARTICULAR SE RENUNCIAN ALTOGETHER O EN LA MEDIDA MÁS GRANDE PERMITIDA POR LA LEY. Esta garantía reemplaza a todas las demás garantías, expresas o implícitas, de hecho o de derecho, incluidas las garantías implícitas de comerciabilidad y aptitud para un propósito particular. La Compañía se reserva el derecho de usar piezas de repuesto que puedan ser diferentes de las partes que acompañaron al drenaje original, incluyendo pero no limitado a diferentes en apariencia, configuración, desempeño y / o estructura. Ningún agente, distribuidor, distribuidor, empresa de servicio u otra parte está autorizada a cambiar, modificar o extender los términos de esta garantía limitada de ninguna manera. Además, LA EMPRESA NO SERÁ RESPONSABLE DE DAÑOS INCIDENTALES O CONSECUENTES ni de pérdidas derivadas de cualquier causa, incluyendo pero no limitado a su propia negligencia. Esta exclusión se aplica incluso si la Compañía fue informada previamente de la posibilidad de tales daños. Esta garantía limitada no incluye mano de obra, transporte u otros costos incurridos en la remoción y / o reinstalación de la unidad original y / o la instalación de una unidad de reemplazo; cualquier gasto relacionado con la obtención de acceso para su reparación; o pérdida de uso, incluyendo pérdida de ventas, beneficios o ventajas de negocios de cualquier tipo bajo cualquier circunstancia. Los drenajes están excluidos de cualquier cobertura de garantía si cualquier adición, eliminación o modificación de cualquier tipo ha sido hecha a la unidad (o cualquier componente). La cobertura de la garantía sólo se proporciona en los Estados Unidos de América, Canadá y México. La responsabilidad de la Compañía bajo esta garantía limitada, si la hubiere, no excederá el monto original pagado por el producto reclamado como defectuoso. Se requiere un comprobante de compra datado para una reclamación de garantía. Estas renunciaciones serán igualmente aplicables a cualquier servicio proporcionado por la Compañía y sus representantes designados.

La Compañía proporcionará el servicio de garantía descrito anteriormente cuando se cumplan las siguientes condiciones: el fallo es de la naturaleza o tipo cubierto por la garantía; el usuario ha informado a un Agente de Servicio de Baño de Lujo Jacuzzi Autorizado o a un Representante del Departamento de Servicio de Garantía de la naturaleza del problema durante el periodo de garantía; se proporciona evidencia concluyente (por ejemplo, prueba de compra fechada) a lo anterior por el usuario probando que el fallo ocurrió o fue descubierto dentro del periodo de garantía; y se le ha permitido a una persona de servicio independiente autorizada o representante de la Compañía inspeccionar la unidad durante las horas hábiles normales dentro de un tiempo razonable después de que el problema fue reportado por el usuario. Para obtener el servicio de garantía, comuníquese con Jacuzzi Luxury Bath en: [www.jacuzzi.com](http://www.jacuzzi.com) o Departamento de Servicio de Garantía, 14525 Monte Vista Avenue, Chino, California 91710, (800) 288-4002.

Todas las piezas de repuesto, equipo y reparaciones asumirán el periodo de garantía restante de las piezas reemplazadas. La obligación de garantía de la Compañía será dada de alta en la oferta de reemplazo o reparación. La negativa del cliente a aceptar la oferta termina la obligación de garantía de la Compañía.

DERECHOS LEGALES: Esta Garantía Limitada le otorga derechos legales específicos. No existen garantías aplicables a los productos de Jacuzzi®, a excepción de lo expresamente indicado en este documento o de las leyes estatales y federales aplicables. También puede tener otros derechos que varían de un estado a otro. Algunos estados no permiten limitaciones sobre cuánto tiempo dura una garantía implícita, renuncia a ciertas garantías o la exclusión o limitación de daños incidentales, por lo que algunas de las limitaciones anteriores pueden no aplicarse a usted. La Compañía no será responsable de ninguna declaración o representación hecha en cualquier forma que vaya más allá, sea más amplia que o sea inconsistente con cualquier literatura autorizada o especificaciones proporcionadas por la Compañía.