

# Heath®/Zenith

## Dusk to Dawn Light Control

### Model 5401

#### Features

Photozell automatically turns lighting on at dusk and off at dawn.

Verify Package Contents:

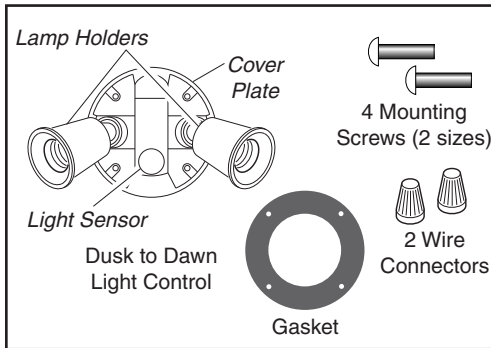

#### Requirements

- The Light Control requires 120-volts AC.
- **Some codes require installation by a qualified electrician.**
- This product is intended for use with the enclosed gasket and with a junction box marked for use in wet locations.
- The backplate has knockouts so the sensor can be mounted on most junction boxes.
- In some applications a universal adaptor plate may be needed (if needed for your installation). Adaptors are available at home centers and electrical supply stores.

# INSTALLATION

For easy installation, select an existing light operated by a wall switch for replacement.

**IMPORTANT:** Avoid mounting light control in an extremely dark area. This may cause the lights to stay on all the time.

For best performance, mount the fixture about 8 feet (2.4 m) above the ground.

1. Drill the holes needed to mount the backplate to the junction box.

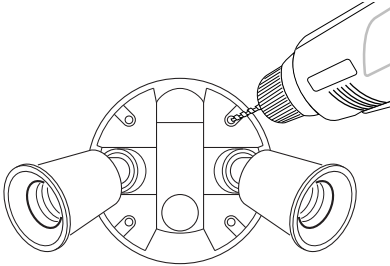

## Wire the Light Control

**⚠ WARNING:** Turn power off at the fuse or circuit breaker.

1. Remove the existing light fixture.
2. Route the light control's wires through the large gasket hole.
3. Connect the junction box wires to the light control wires. Twist together and secure with a wire connector.

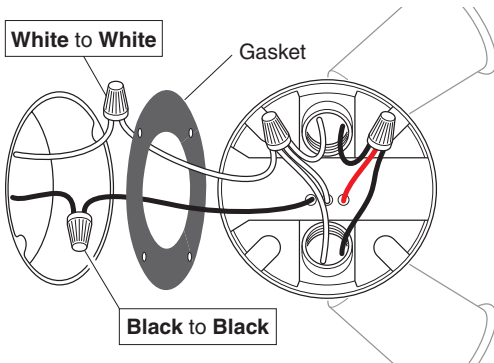

## Mount the Light Control

**IMPORTANT:** For under eave installation, the light sensor needs to face toward the changing light source.

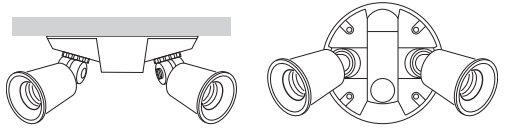

**Eave Mount**

**Wall Mount**

1. Align the light control cover plate and the junction box holes. Secure with the mounting screws.
2. If not installed on a weatherproof box or if an adaptor plate (not included) was used, **caulk the wall plate and mounting surface with silicone.**
3. Adjust the lamp holders by loosening the lock nuts but do not rotate the lamp holders more than 180° from the factory setting. When screwing in the floodlamps, do not overtighten.

Avoid water damage and electrical shock - keep lamp holders below horizontal.

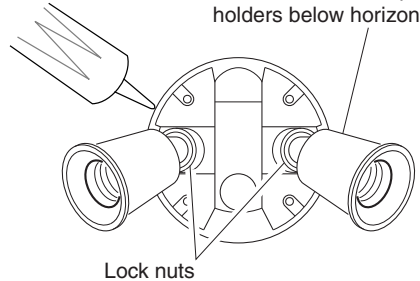

## TEST AND ADJUSTMENT

Turn on the circuit breaker and light switch.

Monitor light control to verify that the lights come on at night and turn off during the day.

Adjust lamp holders as needed.

 **WARNING: Risk of fire. Do not aim the lamps at a combustible surface within 3 ft. (1 m).**

## SPECIFICATIONS

Electrical Load..... Up to 300 Watt Maximum  
Incandescent [Up to 150 Watt  
maximum each lamp holder.]

Power Requirements .. 120 VAC, 60 Hz

Operating Modes..... Dusk to Dawn

DESA Specialty Products™ reserves the right to discontinue products and to change specifications at any time without incurring any obligation to incorporate new features in products previously sold.

## TROUBLESHOOTING GUIDE

SYMPTOM	POSSIBLE CAUSE	SOLUTION
Lights will not come on.	<ol style="list-style-type: none"><li>1. Light switch is turned off.</li><li>2. Floodlight is loose or burned out.</li><li>3. Fuse is blown or circuit breaker is turned off.</li><li>4. Daylight turn-off is in effect.</li><li>5. Incorrect circuit wiring, if this is a new installation.</li></ol>	<ol style="list-style-type: none"><li>1. Turn light switch on.</li><li>2. Check floodlight and replace if burned out.</li><li>3. Replace fuse or turn circuit breaker on.</li><li>4. Recheck after dark.</li><li>5. Verify wiring is correct.</li></ol>
Lights stay on continuously.	Light control is mounted in a dark location.	Relocate light control to an area that receives more light.
Lights flash on and off.	<ol style="list-style-type: none"><li>1. Light may be leaking through the floodlamp reflectors.</li><li>2. Light control may be sensing shadows.</li></ol>	<ol style="list-style-type: none"><li>1. Replace the lamps with new high quality PAR 38 lamps.</li><li>2. Relocate light control to an area away from shadows.</li></ol>

## TECHNICAL SERVICE

**Please call 1-800-858-8501 for assistance before returning product to store.**

If you experience a problem, follow this guide. You may also want to visit our Web site at: [www.desatech.com](http://www.desatech.com). If the problem persists, call\* for assistance at **1-800-858-8501**, 7:30 AM to 4:30 PM CST (M-F). You may also write\* to:

DESA Specialty Products™  
ATTN: Technical Service Specialty Products  
P.O. Box 90004, Bowling Green, KY 42102-9004

\* If contacting Technical Service, please have the following information available: Model Number, Date of Purchase, and Place of Purchase.

### **No Service Parts Available for this Product**

#### **TWO YEAR LIMITED WARRANTY**

This is a "Limited Warranty" which gives you specific legal rights. You may also have other rights which vary from state to state or province to province.

For a period of two years from the date of purchase, any malfunction caused by factory defective parts or workmanship will be corrected at no charge to you.

**Not Covered** - Repair service, adjustment and calibration due to misuse, abuse or negligence, light bulbs, batteries, and other expendable items are not covered by this warranty. Unauthorized service or modification of the product or of any furnished component will void this warranty in its entirety. This warranty does not include reimbursement for inconvenience, installation, setup time, loss of use, unauthorized service, or return shipping charges.

This warranty covers only DESA Specialty Products™ assembled products and is not extended to other equipment and components that a customer uses in conjunction with our products.

THIS WARRANTY IS EXPRESSLY IN LIEU OF ALL OTHER WARRANTIES, EXPRESS OR IMPLIED, INCLUDING ANY WARRANTY, REPRESENTATION OR CONDITION OF MERCHANT ABILITY OR THAT THE PRODUCTS ARE FIT FOR ANY PARTICULAR PURPOSE OR USE, AND SPECIFICALLY IN LIEU OF ALL SPECIAL, INDIRECT, INCIDENTAL, OR CONSEQUENTIAL DAMAGES.

REPAIR OR REPLACEMENT SHALL BE THE SOLE REMEDY OF THE CUSTOMER AND THERE SHALL BE NO LIABILITY ON THE PART OF DESA SPECIALTY PRODUCTS™ FOR ANY SPECIAL, INDIRECT, INCIDENTAL, OR CONSEQUENTIAL DAMAGES, INCLUDING BUT NOT LIMITED TO ANY LOSS OF BUSINESS OR PROFITS, WHETHER OR NOT FORESEEABLE. Some states or provinces do not allow the exclusion or limitation of incidental or consequential damages, so the above limitation or exclusion may not apply to you. Proof of purchase is required for warranty claims.

## Control de luz crepúsculo-amanecer

### Modelo 5401

#### Características

La fotocélula enciende automáticamente el alumbrado en el crepúsculo y lo apaga al amanecer.

Revise el contenido del paquete:

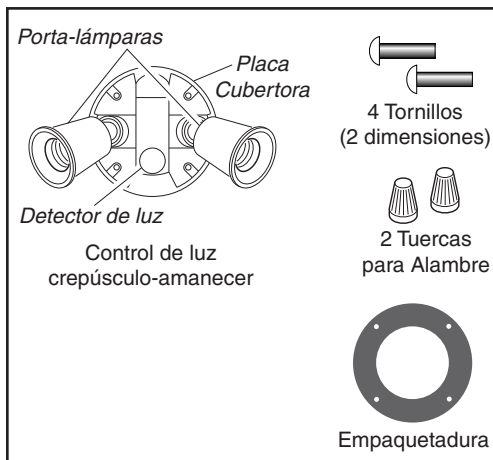

#### Requisitos

- El Control de Luz requiere 120 VCA.
- **Algunos códigos requieren instalación por un electricista calificado.**
- Este producto está hecho para usarse con el empaque adjunto y con una caja de empalmes marcada para uso en sitios húmedos.
- La placa trasera tiene discos removibles para poder montar el detector en casi todas las cajas de empalmes.
- En algunas aplicaciones se puede necesitar una placa adaptadora (Si se necesita para su instalación). Los adaptadores se pueden comprar en los Centros Comerciales para el Hogar y en las Tiendas de Aparatos Eléctricos.

# INSTALACION

Para una fácil instalación escoja una luz con un interruptor de pared.

**IMPORTANTE:** Evite instalar el control de luz en un área muy oscura. Esto puede hacer que las luces permanezcan encendidas todo el tiempo.

Para un mejor funcionamiento, instale el aparato a casi 2,4 m del suelo.

1. Perfore los agujeros que se necesiten para montar la placa de atrás a la caja de empalmes.

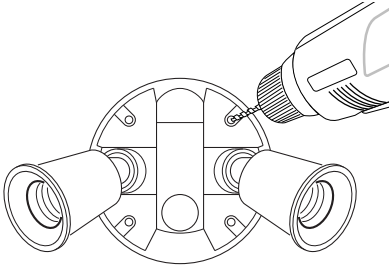

## Conecte el Control de Luz

**⚠ ADVERTENCIA:** Apague la energía en el fusible o cortacircuitos.

1. Quite el aparato de luz existente.
2. Pase los alambres del control de luz por el orificio grande del empaque.
3. Conecte los alambres de la caja de empalmes con los alambres del control de luz. Unalos y asegúrelos con un conector de alambre.

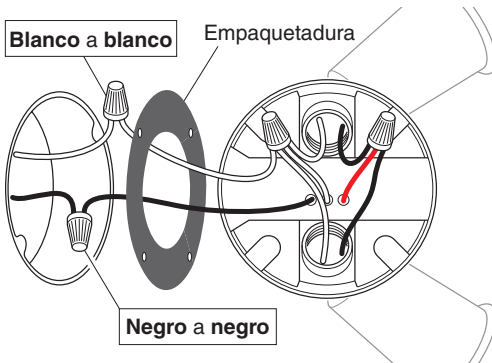

## Instale el Control de Luz

**IMPORTANTE:** En instalaciones bajo alero, se necesita poner al detector de luz en la dirección de la fuente cambiante de luz.

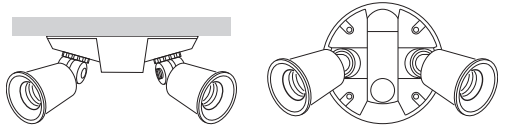

### Montaje en pared

### Montaje en alero

1. Alinee la placa cubertora del Control de Luz y los agujeros de la caja de empalmes. Asegúrelos con los tornillos de montaje.
2. Si no se lo instala en una caja impermeable o si se usa una placa adaptadora (no incluida), **calafatee con silicona la placa de pared y la superficie de montaje.**
3. Ajuste los portalámparas aflojando las contratuerzas, pero no los gire más de 180° de la calibración hecha en fábrica. Cuando atornille los proyectores no los ajuste demasiado.

Evite el golpe eléctrico y el daño causado por el agua — mantenga los portalámparas abajo del nivel horizontal.

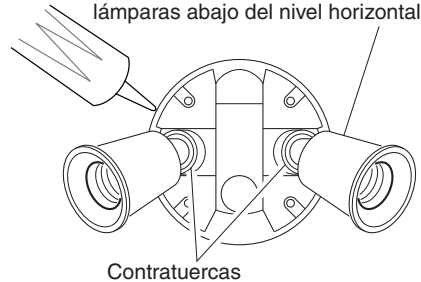

## PRUEBA Y AJUSTE

### Prenda el cortacircuitos y el interruptor de luz.

Monitoree el control de luz para verificar que las luces se encienden de noche y se apagan de día.

Regule los portalámparas lo necesario.



**ADVERTENCIA: Riesgo de incendio. No apunte las lámparas a superficies combustibles dentro de un 3 pies (1 m).**

## ESPECIFICACIONES

Carga eléctrica ..... Hasta 300 vatios máximo de luz incandescente [hasta 150 vatios máximo por cada portalámparas].

Requisitos de potencia .. 120 V ca, 60 Hz

Modos de operación ..... Crepúsculo-amanecer

DESA Specialty Products™ se reserva el derecho de discontinuar productos y de cambiar especificaciones a cualquier momento sin incurrir en ninguna obligación de tener que incorporar nuevas características en los productos vendidos con anterioridad.

## GUÍA DE ANÁLISIS DE AVERÍAS

SÍNTOMA	POSIBLE CAUSA	SOLUCIÓN
Las luces no se prenden.	<ol style="list-style-type: none"> <li>1. El interruptor de luz está apagado.</li> <li>2. El faro está flojo o fundido.</li> <li>3. El fusible está quemado o el cortacircuitos está apagado.</li> <li>4. La desconexión de luz del día está en efecto.</li> <li>5. Alambrado incorrecto, si ésta es una nueva instalación.</li> </ol>	<ol style="list-style-type: none"> <li>1. Encienda el interruptor de luz.</li> <li>2. Revise faro y cámbielo si está quemado.</li> <li>3. Cambie el fusible encienda el disyuntor.</li> <li>4. Compruébelo cuando comience la obscuridad</li> <li>5. Verifique que el cableado esté correcto.</li> </ol>
Las luces se quedan prendidas continuamente.	El control de luz está instalado en un lugar oscuro.	Mueva el control de luz a un área que reciba más luz.
Las luces se prenden y se apagan.	<ol style="list-style-type: none"> <li>1. La luz puede estar escapándose por los reflectores del faro.</li> <li>2. El control de luz puede que esté detectando sombras.</li> </ol>	<ol style="list-style-type: none"> <li>1. Cambie las lámparas con unas PAR 38 nuevas y de alta calidad.</li> <li>2. Vuelva a colocar el control de luz en un área sin sombras.</li> </ol>

## SERVICIO TÉCNICO (No enviar los productos)

Si tiene algún problema por favor siga esta guía. Lo sentimos, pero no podemos contestar preguntas en español por teléfono. Usted puede también escribir\* a:

DESA Specialty Products™  
P.O. Box 90004, Bowling Green, KY 42102-9004

\* Si se llama al Servicio Técnico, por favor tener lista la siguiente información: Número de Modelo, Fecha de compra y Lugar de compra.

### No hay piezas de servicio disponibles para este producto

#### GARANTÍA LIMITADA A 2 AÑOS

Esta es una "Garantía Limitada" que le da a Ud. derechos legales específicos. Usted puede también tener otros derechos que varían de estado a estado o de provincia a provincia.

Por un período de 2 años desde la fecha de compra, cualquier mal funcionamiento ocasionado por partes defectuosas de fábrica o mano de obra será corregido sin cargo para Ud.

**No cubierto** - Servicio de reparación, ajuste y calibración debido al mal uso, abuso o negligencia, bombillas, baterías, u otras partes fungibles no están cubiertas por esta garantía. Los Servicios no autorizados o modificaciones del producto o de cualquier componente que se provee invalidarán esta garantía en su totalidad. Esta garantía no incluye reembolso por inconveniencia, instalación, tiempo de instalación, pérdida de uso, servicio no autorizado, o costos de transporte de retorno.

Esta garantía cubre solamente los productos ensamblados por DESA Specialty Products™ y no se extiende a otros equipos o componentes que el consumidor usa junto con nuestros productos.

ESTA GARANTÍA ESTÁ EXPRESAMENTE EN LUGAR DE OTRAS GARANTÍAS, EXPRESADAS O SOBREENTENDIDAS, INCLUYENDO CUALQUIER GARANTÍA, REPRESENTACIÓN O CONDICIÓN DE COMERCIALIZACIÓN O QUE LOS PRODUCTOS SE ADAPTEN PARA CUALQUIER PROPÓSITO O USO EN PARTICULAR, Y ESPECIFICAMENTE EN LUGAR DE TODOS LOS DAÑOS ESPECIALES, INDIRECTOS, INCIDENTALES Y CONSECUENTES.

LA REPARACIÓN O EL REEMPLAZO DEBERÍA SER LA ÚNICA SOLUCIÓN DEL CLIENTE Y NO HABRÁ RESPONSABILIDAD POR PARTE DE DESA SPECIALTY PRODUCTS™ POR CUALQUIER DAÑO ESPECIAL, INDIRECTO, INCIDENTAL O CONSECUENTE, INCLUIDOS PERO NO LIMITADOS A CUALQUIER PÉRDIDA DE NEGOCIO O GANACIAS SEAN O NO PREVISIBLES. Algunos estados o provincias no permiten la exclusión o limitación de daños incidentales o consecuentes, de modo que la limitación o exclusión arriba indicada puede que no se aplique a Ud. Para reclamos por la garantía se requiere la prueba de compra.



## Commande d'éclairage nocturne

### Modèle 5401

#### Caractéristiques

La photo-cellule allume automatiquement l'éclairage à la brunante et le ferme à l'aube.

Vérifier le contenu de l'emballage :

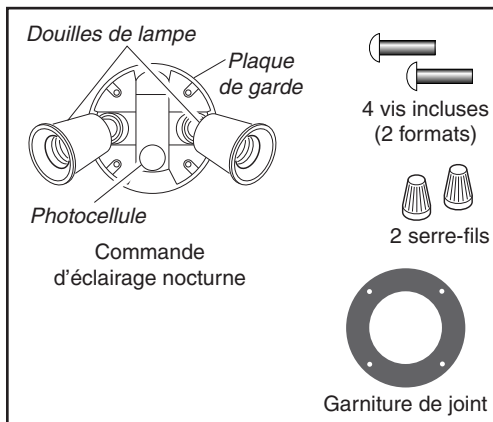

#### Exigences

- La commande d'éclairage nécessite une alimentation de 120 V c.a.
- **Certains codes de bâtiment locaux peuvent exiger que l'installation soit faite par un électricien qualifié.**
- Ce produit est conçu pour être utilisé avec la garniture de joint fournie et avec une boîte de raccordement convenant aux endroits humides.
- Pour votre commodité, la plaque arrière est maintenant pourvue de trous à débouchures pour que l'appareil puisse facilement être monté sur presque n'importe quelle boîte de jonction.
- Pour certaines applications, une plaque d'adaptation universelle peut être nécessaire (si vous en avez besoin pour votre installation). On peut se procurer ces plaques d'adaptation dans des centres de rénovation domiciliaire et magasins de fournitures électriques.

# INSTALLATION

Pour faciliter l'installation, choisir un appareil d'éclairage devant être remplacé et qui est déjà commandé par un interrupteur.

**IMPORTANT : Éviter d'installer la commande dans un endroit très sombre. L'éclairage risquerait alors de demeurer allumé en permanence.**

Pour assurer un rendement maximal, monter l'appareil d'éclairage environ 2,4 mètres au-dessus du sol.

1. Percez les trous nécessaires au montage de la plaque arrière à la boîte de jonction.

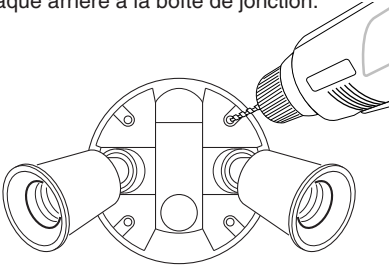

## Câblage de la Commande D'Éclairage

**⚠ AVERTISSEMENT : Couper l'alimentation du circuit d'éclairage au fusible ou au disjoncteur.**

1. Enlever l'appareil d'éclairage existant.
2. Faire passer les fils de la commande d'éclairage par le grand orifice dans la garniture de joint.
3. Torsader les fils de la boîte de jonction avec ceux de la commande d'éclairage. Les fixer ensemble à l'aide de serre-fils.

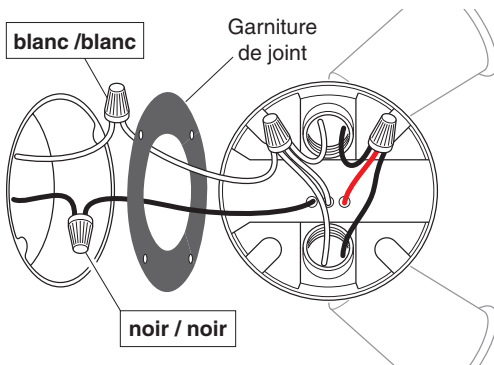

## Montage de la Commande D'Éclairage

**IMPORTANT : Lors de l'installation sous l'avant-toit, la photocellule doit être situé face à la clarté du jour (pas contre la maison).**

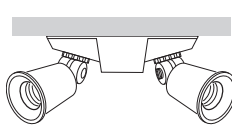

### Montage sous avant-toit

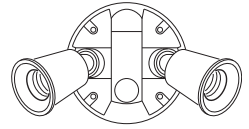

### Montage mural

1. Aligner la plaque de garde de la commande d'éclairage et le joint à la plaque d'adaptation (s'il y a lieu) avec la boîte de jonction. Insérer et serrer les vis de montage.
2. Si l'appareil n'est pas installé sur une boîte de raccordement convenant aux endroits humides ou si vous avez utilisé une plaque d'adaptation universelle (non fournie), **ajoutez un ruban de silicone entre la plaque murale et la surface d'installation.**
3. Ajuster les porte-lampes en desserrant les écrous de blocage, mais ne pas faire tourner les porte-lampes de plus de 180° par rapport au réglage d'usine. Ne pas trop serrer les lampes dans les porte-lampes.

Pour éviter les dommages par l'eau et les risques de choc électrique, s'assurer que les douilles de lampe pointent en-dessous de l'horizontale.

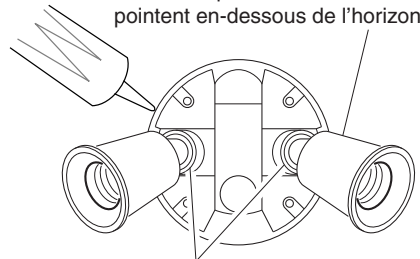

Contre écrous

# ESSAIS ET RÉGLAGES

## Mettre en circuit le disjoncteur et l'interrupteur d'éclairage.

Vérifier le fonctionnement de la commande pour vous assurer que l'éclairage s'allume à la tombée de la nuit, puis s'éteint au lever du jour.

Régler les douilles de lampe au besoin.

 **AVERTISSEMENT : Risque d'incendie ! Ne pas pointer les lampes vers une surface combustible située à moins de 1 mètre.**

# FICHE TECHNIQUE

Charge électrique ..... Jusqu'à deux ampoules incandescentes, pour un maximum de 300 W [maximum de 150 W par support].

Alimentation électrique ..... 120 V CA, 60 Hz

Modes de fonctionnement ... Du crépuscule à l'aube

DESA Specialty Products™ se réserve le droit d'abandonner tout produit et d'en changer les spécifications, en tout temps et sans contracter quelque obligation que ce soit quant à l'incorporation de nouvelles caractéristiques aux produits déjà vendus.

## GUIDE DE DÉPANNAGE

SYMPTÔME	CAUSE POSSIBLE	SOLUTION
L'éclairage ne s'allume pas.	<ol style="list-style-type: none"><li>1. L'interrupteur d'éclairage est hors tension.</li><li>2. Le projecteur est dévissé ou brûlé.</li><li>3. Le fusible a sauté ou le disjoncteur a été déclenché.</li><li>4. Le dispositif de coupure pendant le jour fonctionne.</li><li>5. Mauvais câblage du circuit, dans le cas d'une nouvelle installation.</li></ol>	<ol style="list-style-type: none"><li>1. Mettre l'interrupteur sous tension.</li><li>2. Vérifier le projecteur et le remplacer s'il est grillé.</li><li>3. Remplacer le fusible ou réenclencher le disjoncteur.</li><li>4. Vérifiez à nouveau à la noirceur</li><li>5. S'assurer que le câblage est approprié.</li></ol>
L'éclairage reste allumé continuellement.	La commande d'éclairage est installée dans un endroit sombre.	Déplacer la commande d'éclairage vers un endroit mieux éclairé.
L'éclairage clignote.	<ol style="list-style-type: none"><li>1. La lumière peut filtrer à travers les réflecteurs des projecteurs.</li><li>2. La commande détecte peut-être des ombres.</li></ol>	<ol style="list-style-type: none"><li>1. Remplacez les projecteurs par des projecteurs neufs PAR 38 de haute qualité</li><li>2. Déplacer la commande vers un endroit où il n'y a pas d'ombres.</li></ol>

## **SERVICE TECHNIQUE**

### **(N'envoyez pas de produits)**

Si vous éprouvez des difficultés, suivez ce guide. Vous pouvez également écrire à l'adresse suivante :

DESA Specialty Products™  
P.O. Box 90004, Bowling Green, KY 42102-9004

\* Lors d'un appel au service technique, veuillez avoir les renseignements suivants à portée de main : numéro du modèle, date d'achat et endroit de l'achat.

### **Aucune pièce de rechange n'est disponible pour ce produit**

#### **GARANTIE LIMITÉE DE 2 ANS**

Il s'agit d'une « Garantie limitée » qui vous confère des droits juridiques spécifiques. Vous pouvez également jouir d'autres droits, variables d'une province à l'autre.

Pendant une période de 2 ans à compter de la date d'achat, toute anomalie de fonctionnement imputable à un vice de matériau ou de main-d'oeuvre sera corrigée gratuitement.

**Exclusions de la garantie** - Réparations, réglage et calibrage dus à une mauvaise utilisation, un mauvais traitement ou à la négligence. Les ampoules, les piles et des autres articles non durables ne sont pas couverts par cette garantie. Le service non autorisé ou la modification du produit ou d'un ou l'autre de ses composants fournis invalidera totalement la présente garantie. Cette garantie n'inclut pas le remboursement pour le dérangement, l'installation, le réglage, la perte d'utilisation, le service non autorisé ou les frais d'expédition pour le renvoi de la marchandise.

La garantie ne couvre que les produits assemblés DESA Specialty Products™ et ne s'étend pas aux autres équipements et composants que le client pourrait utiliser conjointement avec nos produits.

**CETTE GARANTIE TIENT EXPRESSÉMENT LIEU DE TOUTES AUTRES GARANTIES, EXPLICITES OU IMPLICITES, Y COMPRIS DE TOUTE GARANTIE DE REPRÉSENTATION OU DE CONDITION DE CONVENANCE À LA COMMERCIALISATION OU À L'EFFET QUE LES PRODUITS CONVIENNENT À UN BUT OU À UNE UTILISATION PARTICULIÈRE, ET SPÉCIFIQUEMENT DE TOUS DOMMAGES SPÉCIAUX, DIRECTS, INDIRECTS OU SECONDAIRES.**

**LE REMPLACEMENT OU LA RÉPARATION CONSTITUENT LE SEUL RECOURS DU CLIENT ET DESA SPECIALTY PRODUCTS™ NE POURRA ÊTRE TENUE RESPONSABLE DE TOUS DOMMAGES SPÉCIAUX, DIRECTS, INDIRECTS OU SECONDAIRES, Y COMPRIS, SANS S'Y LIMITER, LES PERTES COMMERCIALES ET PERTES DE PROFIT, QU'ELLES SOIENT PRÉVISIBLES OU NON.** Certaines provinces n'autorisent pas l'exclusion ou la limitation des dommages indirects ou secondaires, et la limitation ou l'exclusion ci-dessus pourrait ne pas s'appliquer à vous. Pour toute réclamation en vertu de la garantie, il est nécessaire de présenter une preuve d'achat.