



16706

Call Us First!

DO NOT RETURN TO STORE.

For immediate help with assembly or product information
call our toll-free number:

1-888-827-9056

or email:

customerservice@backyardproductsllc.com

Our staff is ready to provide assistance.

April through October M - F 8:00 AM to 7:00 PM EST

Saturday 8:30 AM to 4:30 PM EST

November through March M - F 8:00 AM to 5:00 PM EST

ANTES DE DEVOLVERLO, ¡LLÁMENOS!

Si desea más información sobre el montaje, llámenos sin coste
adicional alguno al siguiente teléfono:

+1-888-827-9056

o correo electrónico:

customerservice@backyardproductsllc.com

Nuestro personal le proporcionará toda la ayuda que necesite.

Abril por octubre M - F 8:00 EST a 7:00 P.M. EST

el sábado 8:30 EST a 4:30 P.M. EST

noviembre por marzo M - F 8:00 EST a 5:00 P.M. EST

Appelez-nous d'abord !

NE RAPPORTEZ PAS AU MAGASIN.

Pour une assistance immédiate pour le montage
ou pour obtenir des renseignements sur le produit,
appelez notre numéro sans frais :

1-888-827-9056

ou envoyez un courriel à :

customerservice@backyardproductsllc.com

Notre personnel est à votre disposition

pour vous offrir une assistance.

D'avril à octobre du lundi au vendredi de 8h00 à 19h00 heure de l'Est

Le samedi de 8h30 à 16h30 heure de l'Est

De novembre à mars du lundi au vendredi de 8h00 à 17h00 heure de l'Est

(This page intentionally left blank.)

(Esta página está intencionado en blanco.)

(Cette page est intentionnellement vierge.)

Customer Service
Servicio al cliente
Service à la clientèle
1-888-827-9056
1000 Ternes Drive
Monroe, MI 48162

10' x 12' Pergola

Pergola 305 cm x 366 cm

Includes 10'x12' (305 x 366 cm) Instructions

Incluye instrucciones para la construcción de una pérgola de 305 x 366 cm

Comprend les directives de construction 10pi x 12pi (305 x 366 cm)

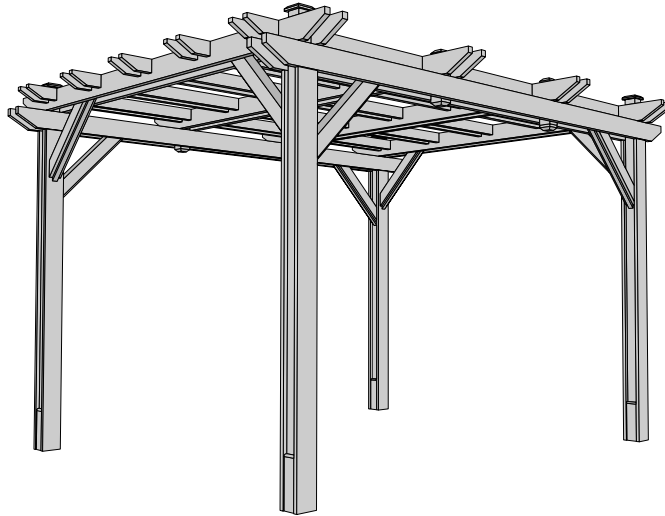

TOOLS REQUIRED

- | | | | |
|---|---|--|---|
| <input type="checkbox"/> Cordless Drill w/Charger
(Preferably 18 volt) | <input type="checkbox"/> Pencil | <input type="checkbox"/> Ratchet w/Sockets | <input type="checkbox"/> Four 2x4x72" Pine
- for temporary support |
| <input type="checkbox"/> 3/32" (.24 mm) &
1/8" (3.2 mm) drill bits | <input type="checkbox"/> Square | <input type="checkbox"/> Hammer | |
| | <input type="checkbox"/> Tape Measure | <input type="checkbox"/> Level | |
| | <input type="checkbox"/> 8' Step Ladder | <input type="checkbox"/> Paint Tools | |

HERRAMIENTAS NECESARIAS

- | | | | |
|--|--|---|---|
| <input type="checkbox"/> Taladro inalámbrico con cargador
(preferentemente de 18 voltios) | <input type="checkbox"/> Lápiz | <input type="checkbox"/> Trinquete con llaves de vaso | <input type="checkbox"/> Cuatro tirantes de pino de
5 x 10 x 183 cm para
apuntalamiento provisional |
| <input type="checkbox"/> Brocas de 3/32"
(.24 mm) y de 1/8" (3.2 mm) | <input type="checkbox"/> Escuadra | <input type="checkbox"/> Martillo | |
| | <input type="checkbox"/> Cinta métrica | <input type="checkbox"/> Nivel | |
| | <input type="checkbox"/> 244 cm Escalera | <input type="checkbox"/> Herramientas para pintar | |

Outils nécessaires

- | | | | |
|--|--|---|---|
| <input type="checkbox"/> Perceuse sans fil avec
chargeur (18 volts) | <input type="checkbox"/> Crayon | <input type="checkbox"/> Clé à douille | <input type="checkbox"/> Quatre planches de pino de
5 x 10 x 183 cm pour
soutien temporaire |
| <input type="checkbox"/> Mèches 3/32 po (.24 mm)
& 1/8 po (3,2 mm) | <input type="checkbox"/> Équerre | <input type="checkbox"/> Marteau | |
| | <input type="checkbox"/> Ruban à mesurer | <input type="checkbox"/> Niveau | |
| | <input type="checkbox"/> Échelle 244 cm | <input type="checkbox"/> Outils de peinture | |

We manufacture kits from select construction grade lumber and engineered wood products. Construction grade lumber, a product cut from trees, has many natural characteristics and blemishes that may be present in some of the pieces you receive in your kit. Natural characteristics and blemishes in construction lumber may include knots, torn wood grain along edges, minor cracks/splits, twists, limited bark along edges and pitch pockets that may exude sap. Be assured that the individual parts have been cut and inspected to remove as many of the wood's natural, less appealing characteristics as possible. These characteristics and/or blemishes will not affect the strength, durability, or structural integrity of the finished product. Generally, the exterior trim parts selected for your kit are graded from only one side and should be installed with the most attractive side outward. Our limited warranty does not cover the natural characteristics and blemishes that occur with construction grade lumber products.

Fabricamos nuestros equipos de madera elaborada y de productos maquinados de madera. La madera elaborada, producto de árboles, tiene muchas características e imperfecciones naturales que puedan tener algunas piezas contenidas en el equipo. Estas imperfecciones y características pueden incluir nudos, grano rasgado sobre el borde, rajaduras/grietas pequeñas, torsiones, cortezas en el borde, y bolsos que exuden savia. Aseguramos que hemos cortado e inspeccionado las partes individuales para eliminar las características naturales menos atractivas posibles. Estas características y/o imperfecciones no afectarán la fuerza, durabilidad ni la integridad estructural del producto final. Por lo general, las piezas de moldura exterior seleccionadas para su equipo se elaboran de un solo lado y deben ser instaladas con la parte más atractiva por fuera. Nuestra garantía limitada no cubre las características e imperfecciones que ocurren con los productos de madera elaborada.

Nous fabriquons nos kits à partir de bois de qualité construction et de produits en bois manufacturé choisis. Les caractéristiques et défauts naturels du bois de construction peuvent comprendre des nœuds, un grain de bois déchiré le long des bords, des craquelures/fentes minimes, des torsades, une écorce limitée le long des bords, ainsi que des poches de gomme qui pourraient suinter de la résine. Soyez assuré que les pièces individuelles ont été coupées et inspectées afin d'éliminer autant de caractéristiques naturelles du bois non esthétiques que possible. Ces caractéristiques et/ou défauts n'affectent pas la force, la durabilité, ou l'intégrité structurelle du produit fini. De manière générale les pièces de boiserie extérieures choisies pour votre kit sont profilées d'un côté uniquement et doivent être installées avec le côté le plus attrayant vers l'extérieur. Notre garantie limitée ne couvre pas les caractéristiques et défauts naturels qui se produisent avec les produits de bois de qualité construction.

- BEFORE YOU BEGIN -

- ANTES DE EMPEZAR -

- AVANT DE COMMENCER -

First...

- Check with your local building authority before erecting.
- Read instructions thoroughly before you begin.

Building Codes

- Our structures are designed to meet most local and national U.S. codes.
- General construction drawings can be provided.

Check All Parts

- If a part is missing, circle the part in question and call.

Important

- Lumber is graded from one side, use most attractive face to the outside.
- In a drawing, a dotted line represents a part hidden from view (like a part under a panel).

Assistance required

- Assistance is necessary to handle, fit, and secure some components.

Squareness is very Important!

- Keep 90° corners and 90° perpendiculars throughout the assembly to ensure all components fit together.

Check platform size

- Before starting on your foundation, make sure you are building the correct size foundation for your pergola.

Safety!

- Check for protruding screws, file off any protruding screws flush with the wood.

Always wear OSHA-APPROVED safety glasses throughout assembly process.

Primero...

- Consulte con las autoridades de construcción locales antes de proceder con el armado.
- Lea cuidadosamente las instrucciones antes de empezar.

Códigos de construcción

- Nuestras estructuras estas diseñadas para cumplir con la mayoría de los códigos locales y nacionales de Estados Unidos.
- Se pueden proporcionar planos de construcción general.

Verifique todas las partes

- Si falta alguna de las partes, señálela con un círculo y llámenos.

Importante

- La madera aserrada se encuentra nivelada en uno de sus lados. Utilice la cara de mejor apariencia hacia afuera.
- En un plano, una línea de puntos representa una parte que queda oculta (como por ejemplo, una parte que se encuentra debajo de un panel).

Se requiere asistencia

- Se necesita asistencia para manipular, fijar y asegurar algunos componentes.

¡Es muy importante que todo esté a escuadra!

- Mantenga las esquinas de 90° y las perpendiculares de 90° durante el armado para asegurarse de que todos los componentes encajen bien.

Verifique el tamaño de la plataforma

- Antes de empezar con los cimientos, asegúrese de que construirá cimientos del tamaño apropiado para su pérgola.

¡Seguridad!

- Verifique si sobresalen tornillos. Lime cualquier tornillo que sobresalga hasta que esté al ras de la madera.

Durante el proceso de armado, utilice siempre gafas de seguridad aprobadas por OSHA (Administración de Seguridad Laboral y Salud).

Tout d'abord...

- Vérifiez auprès des autorités locales en construction avant l'installation.
- Lisez soigneusement les instructions avant de commencer.

Codes du bâtiment

- Nos structures sont conçues pour se conformer à la plupart des codes locaux et nationaux des États-Unis.
- Des plans d'exécution généraux peuvent être fournis.

Vérifiez toutes les pièces

- S'il manque une pièce, encerclez la pièce en question et appelez.

Important

- Le bois d'œuvre est calibré d'un côté, il faut donc utiliser le côté le plus attrayant vers l'extérieur.
- Dans un plan, une ligne pointillée représente une partie cachée (comme une partie sous un panneau).

Aide requise

- Une aide est nécessaire pour manipuler, ajuster et sécuriser certains composants.

L'équerrage est très important !

- Gardez les coins et les perpendiculaires à 90° dans tout l'assemblage pour assurer un bon ajustement de tous les composants.

Vérifiez la taille de la plateforme

- Avant d'ériger la base de la pergola, assurez-vous qu'elle est de la bonne taille.

Sécurité

- Vérifiez les vis en saillie, limez jusqu'à ce que la surface du bois soit plane.

Portez toujours des lunettes de sécurité APPROUVÉES par la CSST.

IMPORTANT!

Since mounting options vary, it is recommended that you securely anchor your Pergola using Post Mounting Hardware. Anchoring Hardware is not provided with this kit. Check with your local building department before choosing Post Mounting Hardware.

¡IMPORTANTE!

Debido a que las opciones de montaje varían, se recomienda que ancle su pérgola de manera segura con tornillería de montaje para postes. Este kit no incluye tornillería de anclaje. Consulte con el departamento de construcción local antes de elegir tornillería de montaje para postes.

IMPORTANT !

Parce que les options de montage peuvent varier, il est conseillé de fixer fermement votre pergola en utilisant les pièces de montage de poteau. Les pièces d'ancrage ne sont pas fournies dans cette trousse. Vérifiez auprès de votre service local de la construction avant de choisir le matériel de montage de poteau.

IMPORTANT!!! ...Building Tip

¡IMPORTANTE!... Consejo para la construcción

IMPORTANT ! ...Conseil de construction

FOR THE BEST LOOKING FINISHED PRODUCT WE RECOMMEND THAT YOU INSPECT, SORT AND LAY OUT MATERIALS PRIOR TO BEGINNING ASSEMBLY OF YOUR PERGOLA

PARA OBTENER UN PRODUCTO FINAL ÓPTIMO, LE RECOMENDAMOS QUE INSPECCIONE, SELECCIONE Y PRESENTE LOS MATERIALES ANTES DE EMPEZAR CON EL ARMADO DE LA PÉRGOLA

POUR UN PRODUIT DE MEILLEURE APPARENCE, NOUS VOUS CONSEILLONS D'EXAMINER, DE CLASSER ET DE DISPOSER LE MATÉRIEL AVANT DE PROCÉDER À L'ASSEMBLAGE DE VOTRE PERGOLA

HELPFUL MATERIAL NOTICE

INFORMACIÓN ÚTIL SOBRE LOS MATERIALES

CONSEILS UTILES À PROPOS DU MATÉRIEL

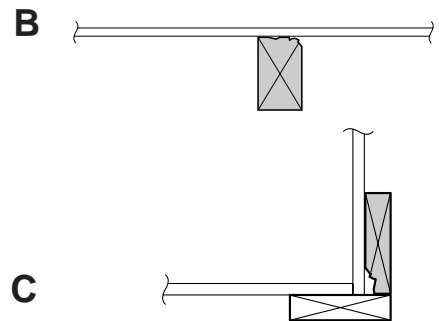
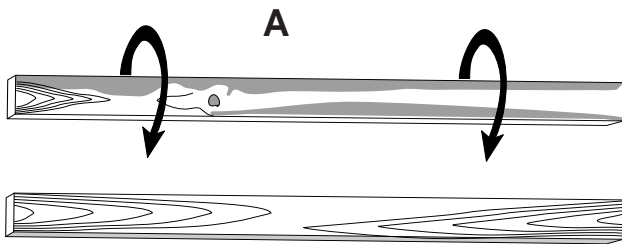

Wood is a natural product that has inherent blemishes. All wood is graded for structural strength and not appearance. Exterior trim is graded for one good side per industry standards.

- Blemishes can be installed to provide the best appearance, where possible. (Fig. A)
- Install parts with any blemished sides toward the inside and inside of structure. (Fig. B and C)

Always install the material leaving the best edge and best surface visible. Please remember that these blemishes in no way negatively affect the strength or integrity of our product.

Please feel free to call our
Consumer Help Line - Toll Free

1-888-827-9056

Monday through Friday

8:00 AM to 5:00 PM EST

Saturday (March through October)

10:00 AM to 4:00 PM EST

La madera es un producto natural que posee imperfecciones propias. Toda la madera está nivelada para garantizar su resistencia estructural y no su apariencia. El corte exterior está nivelado para mostrar un solo lado bueno de acuerdo con las normas de la industria.

- Las imperfecciones pueden instalarse de modo tal que ofrezcan la mejor apariencia cuando sea posible. (Figura A)
- Instale las partes que posean lados imperfectos hacia el interior y dentro de la estructura. (Figuras B y C)

Siempre que instale el material, deje el mejor borde y la mejor superficie a la vista. Recuerde que estas imperfecciones no afectan de ninguna manera negativa la resistencia ni la integridad de nuestro producto.

No dude en llamarnos a nuestra
línea gratuita de ayuda al consumidor,

1-888-827-9056

de lunes a viernes

de 8:00 a.m. a 5:00 p.m., hora del este

sábados (de marzo a octubre)

de 10:00 a.m. a 4:00 p.m., hora del este

Le bois est un produit naturel qui possède des anomalies non dépréciatives. Tout le bois est classé pour la résistance structurale et non pour l'apparence. La boiserie extérieure est classée pour un bon côté selon les normes industrielles.

- Les anomalies non dépréciatives peuvent être installées pour offrir la meilleure apparence, là où c'est possible. (Fig. A)
- Installez les pièces avec des anomalies avec le côté vers l'intérieur et à l'intérieur de la structure. (Fig. B et C)

Installez toujours le matériel en laissant le meilleur rebord et la meilleure surface visibles. Rappelez-vous que ces anomalies n'affectent aucunement la résistance ou l'intégrité de notre produit.

Appelez au numéro sans frais notre
ligne d'assistance au consommateur

1-888-827-9056

Du lundi au vendredi

8h00 à 17h00

Samedi (mars à octobre)

10h00 à 16h00

HELPFUL HINTS

CONSEJOS ÚTILES

CONSEILS UTILES

- Some Pre-Drilling is required and recommended to avoid splitting cedar (See Pages 23, 29 and 30).
 - Stain all parts with exterior grade wood preservative before assembling Pergola. You may wish to have your Pergola weather naturally.
 - Orient the wood so the best face of each part is visible.
 - Avoid using a screwdriver - too difficult! Use an electric drill to drive screws.
 - Cedar is a very soft wood - use care when driving in screws, they can be sunken in too far very easily!
 - Two extra helpers will be needed for some procedures.
 - Obtain four 2"x 4"x 72" studs to support Corner Post Assemblies (See Page 16 and 17).
-
- Se requiere y recomienda la realización de un taladrado previo para evitar que el cedro se agriete (consulte las páginas 23, 29 y 30).
 - Barnice todas las partes con preservante para exteriores antes de armar la pérgola. Quizás desee dejar su pérgola al natural.
 - Ubique la madera de modo tal que la mejor cara de cada parte quede a la vista.
 - Evite utilizar un destornillador: ¡Es demasiado difícil! Utilice un taladro eléctrico para atornillar los tornillos.
 - El cedro es una madera muy blanda. ¡Sea cuidadoso al atornillar los tornillos ya que éstos pueden hundirse demasiado con mucha facilidad!
 - Se necesitarán dos ayudantes más para realizar algunos procedimientos.
 - Obtenga cuatro montantes de madera de 2"x 4"x 72" (5x10x182 cm) para apuntalar los postes esquineros (consulte las páginas 16 y 17).
-
- Un perçage préalable est requis et conseillé pour éviter au cèdre de se fendre (voir les pages 23, 29 et 30).
 - Teindre toutes les pièces avec un produit de préservation du bois extérieur avant l'assemblage de la pergola. Vous voudrez peut-être que votre pergola vieillisse naturellement.
 - Orientez le bois pour que la meilleure face de chaque pièce soit visible.
 - Évitez d'utiliser un tournevis – trop difficile! Utilisez une perceuse électrique pour fixer les vis.
 - Le cèdre est un bois très résineux – soyez prudent en vissant les vis, elles peuvent facilement s'enfoncer trop profondément.
 - Deux aides supplémentaires seront requises pour certaines procédures.
 - Ayez des poteaux de 2x4x72 po (5x10x182 cm) pour étayer les assemblages du poteau de coin (voir les pages 16 et 17).

ORIENTING YOUR PERGOLA

UBICACIÓN DE LA PÉRGOLA

ORIENTATION DE VOTRE PERGOLA

- If your Pergola will have a Hot Tub in it, decisions must be made relating to which side people will enter and exit the Hot Tub.
- Consider any Hot Tub accessories - such as location of steps and access to a Spa Cover.
- Inside dimension of Pergola is 109"x133" (277x338 cm), verify enough space between Spa and Pergola to accommodate Lift Cover.

- Si su pérgola va a tener un jacuzzi en el interior, se deberán tomar ciertas decisiones con respecto al lugar por donde ingresarán las personas al jacuzzi y por donde saldrán de él.
- Tenga en cuenta cualquier accesorio del jacuzzi, tal como la ubicación de los escalones y el acceso a la cubierta del spa.
- La dimensión del interior de la pérgola es de 109"x133" (277x338 cm). Verifique que haya suficiente espacio entre el spa y la pérgola para que se adapte a la cubierta deslizante.

- Si votre pergola abrite un bain tourbillon, des pensez à prendre en compte le côté où les gens entreront et sortiront du bain tourbillon.
- Tenez compte de tous les accessoires du bain tourbillon – comme l'emplacement des marches et l'accès à un couvercle pour spa.
- La dimension intérieure de la pergola est de 109 pi x133 pi (277x338 cm), assurez vous qu'il y a suffisamment d'espace entre le spa et la pergola pour adapter le couvercle rabattable.

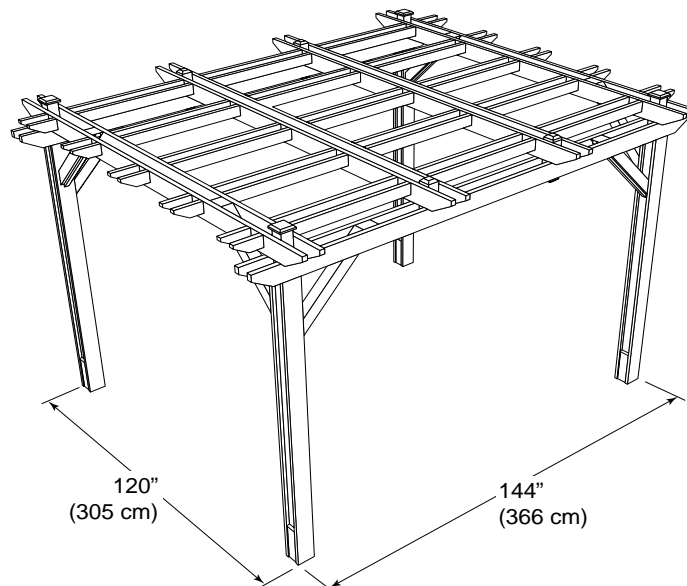

10' x 12' (305 x 366 cm) PARTS LIST





10' x 12' (305 x 366 cm) LISTA DE PIEZAS

LISTE DES PIÈCES 10' x 12' (305 x 366 cm)

RAFTERS

VIGAS

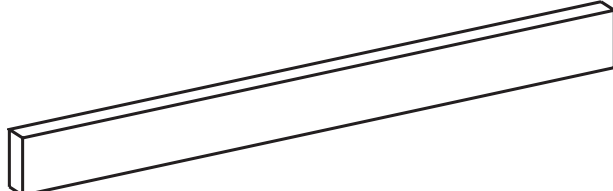

CHEVRONS

<p>2 x 6 x 138" (351 cm)</p>  <p>J</p>	<p>2 x 6 x 162" (412 cm)</p>  <p>K</p>	
<p>2 x 4 x 8-1/2" (22 cm)</p>  <p>L</p>	<p>2 x 4 x 39-11/16" (101 cm)</p>  <p>M</p>	<p>4 x 4 x 14" (36 cm)</p>  <p>N</p>
x8		x4
x20	x30	x4

POSTS

POSTES

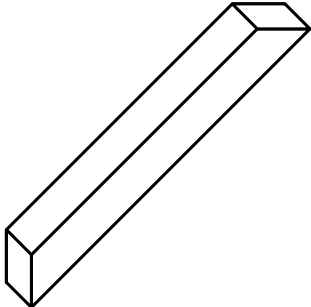
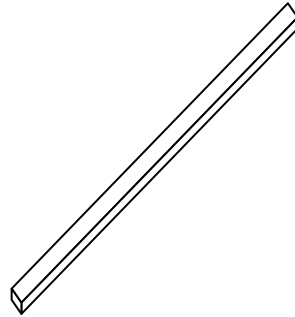
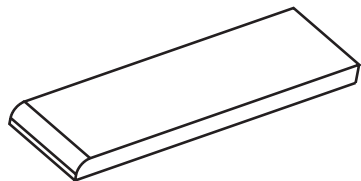
POTEAUX

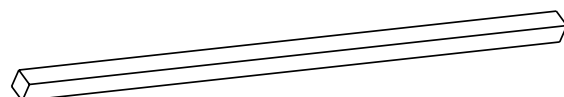
<p>4 x 4 x 37" (94 cm)</p>  <p>D</p>	<p>3/4 x 1-1/2 x 37" (94 cm)</p>  <p>O</p>	<p>5/4 x 3-1/2 x 11-7/8" (30 cm)</p>  <p>E</p>
x8		x8
<p>5/4 x 6 x 90-1/2" (230 cm)</p>  <p>G</p>		<p>4 x 4 x 103-1/2" (263 cm)</p>  <p>H</p>
x8		x4
x8	x4	x4

WOOD SIZE CONVERSION CHART

CUADRO DE CONVERSIÓN DE TAMAÑO DE LA MADERA



TABLEAU DE CONVERSION DES DIMENSIONS DU BOIS

Nominal Board Size		Actual Size
	1" x 4".....3/4" x 3-1/2" (1,9 x 8,9 cm)	
	1" x 6".....3/4" x 5-1/2" (1,9 x 14 cm)	
Tamaño nominal de la tabla	5/4" x 6"1" x 5-1/2" (2,5 x 14 cm)	Tamaño real
	2" x 4".....1-1/2" x 3-1/2" (3,8 x 8,9 cm)	
Dimensions nominales	2" x 6".....1-1/2" x 5-1/2" (3,8 x 14 cm)	Taille réelle
	4" x 4".....3-1/2" x 3-1/2" (3,8 x 3,8 cm)	

H A R D W A R E

F E R R E T E R Í A

M A T É R I E L

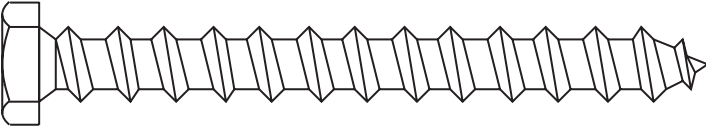
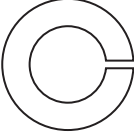
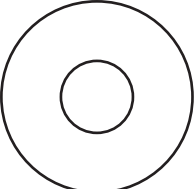
Actual Size	Tamaño real	Taille réelle
2" (5,0 cm)		x 70
3" (7,6 cm)		x 270
2-1/2" (6,3 cm)		x 80
3-1/2" (9,0 cm)		x 8
3/8" (1,0 cm)	 x 8	
3/8" (1,0 cm)	 x 8	

RAFTERS

POSITION RAFTERS

VIGAS

VIGAS DE POSICIÓN

CHEVRONS

POSITIONNEZ LES CHEVRONS

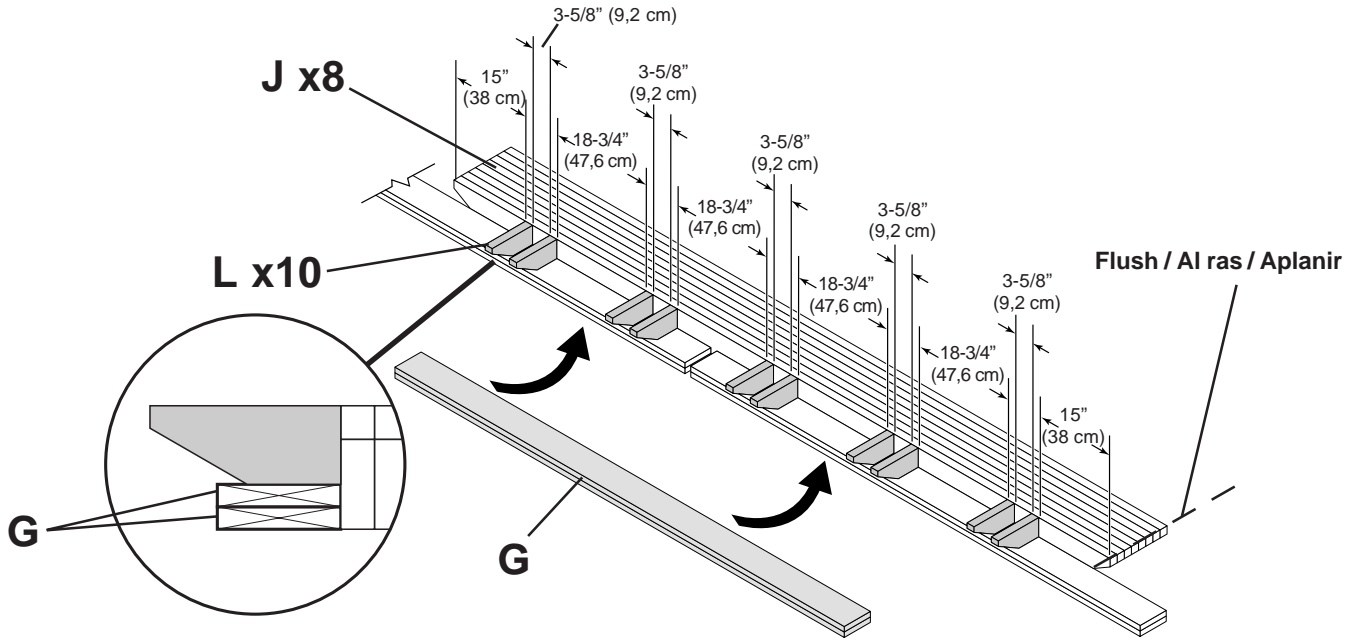

RAFTERS

MARK RAFTERS

VIGAS

VIGAS DE MARCADO

CHEVRONS

MARQUEZ LES CHEVRONS

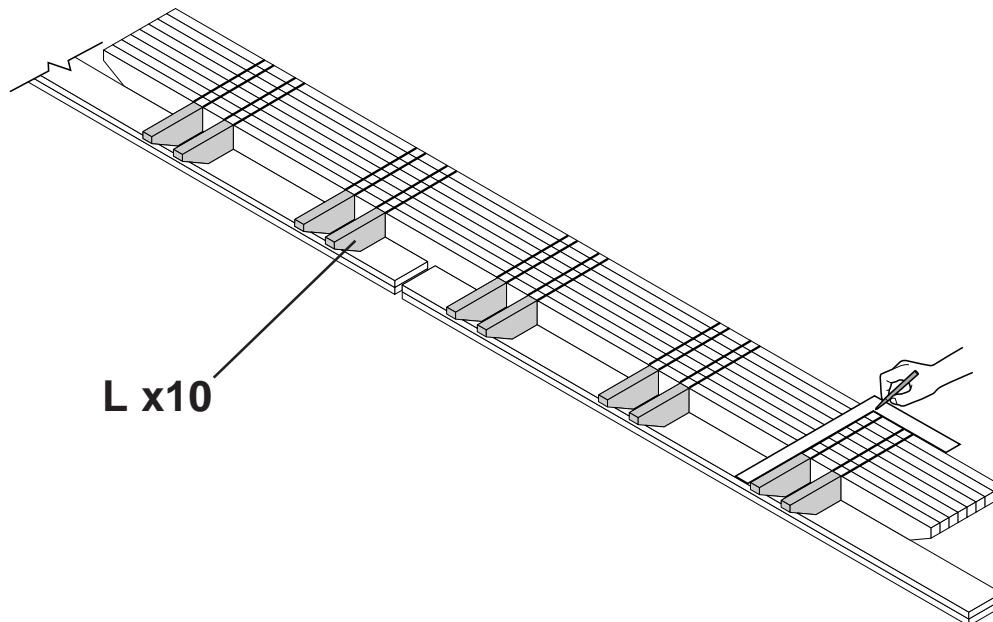

RAFTER ENDS

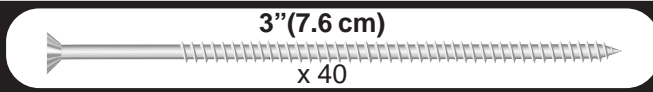

ASSEMBLE

EXTREMOS DE LA VIGA

ARMADO

EXTRÉMITÉS DES CHEVRONS

ASSEMBLAGE

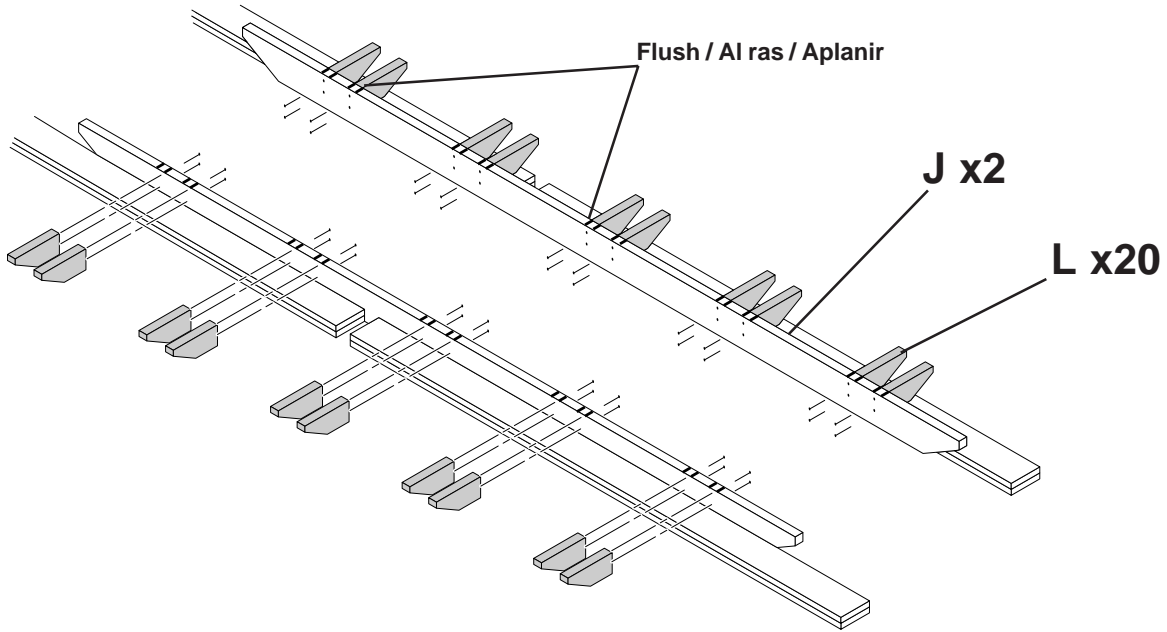

LADDER

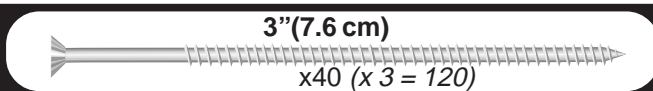

MIDDLE SECTIONS

ESCALERA

SECCIONES MEDIAS

ÉCHELLE

PARTIES CENTRALES

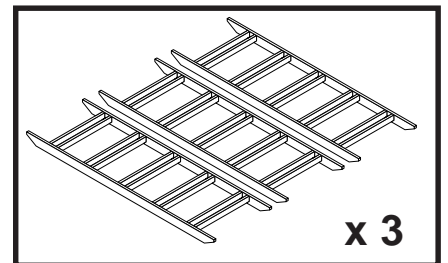
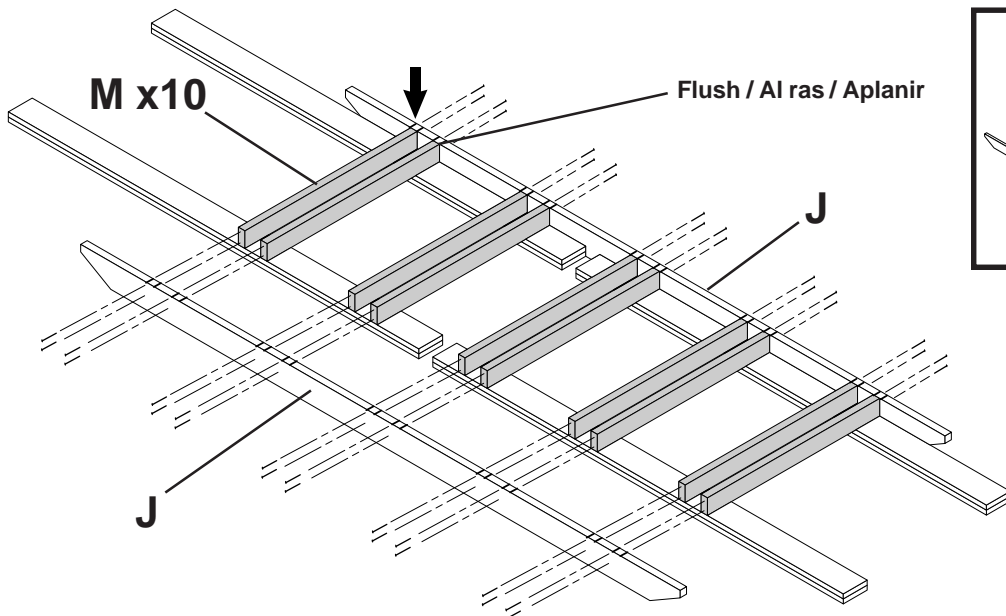

MAIN RAFTER

POSITION & MARK

VIGA PRINCIPAL

POSICIÓN Y MARCADO

CHEVRON PRINCIPAL

POSITIONNER ET MARQUER

Flush / Al ras / Aplanir

Temporarily use Intermediate Posts (N) as spacers between Ladders to insure correct spacing between Ladder Assemblies

Temporalmente, utilice los postes intermedios (N) como espaciadores entre las escaleras para garantizar que exista el espacio adecuado entre los ensamblajes de la escalera

Utilisez temporairement les poteaux intermédiaires (N) comme espaceurs entre les échelles pour assurer un espace adéquat entre les assemblages de l'échelle

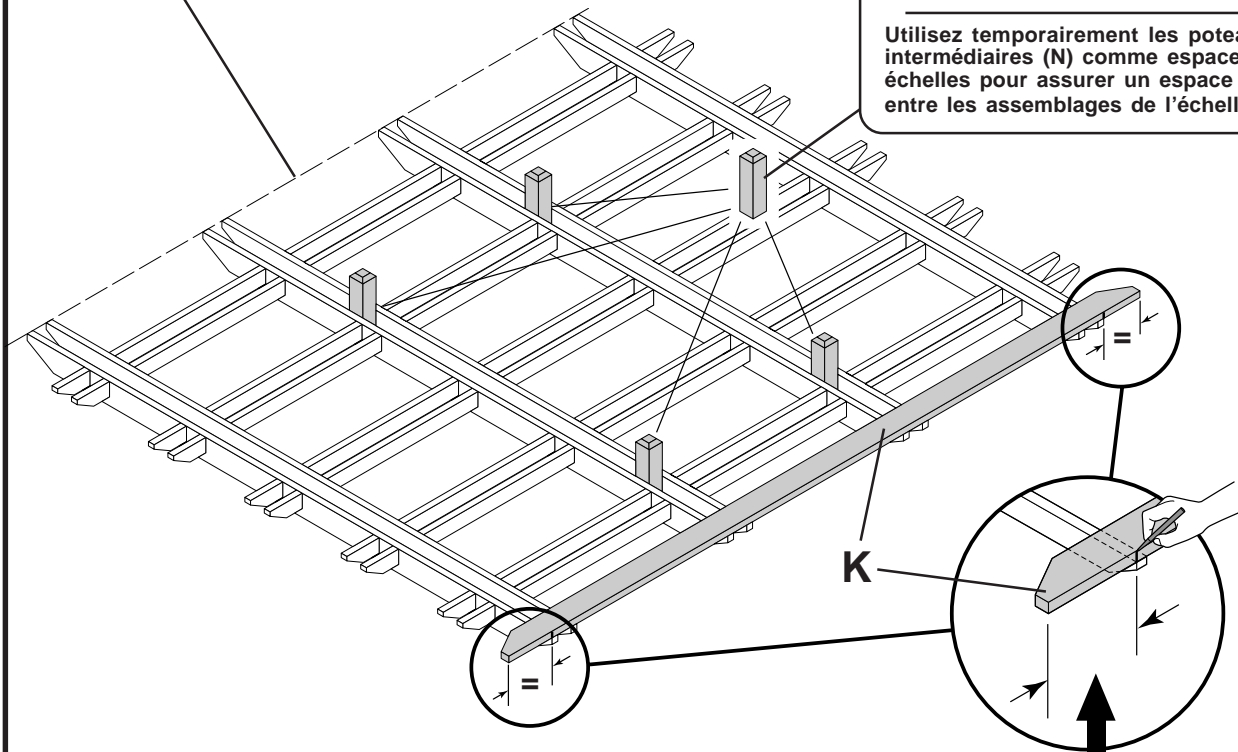

Center Main Rafter (K) and make each end equal distance from Ladder Assembly outer edges

Centre la viga principal (K) para lograr que cada extremo posea la misma distancia entre los bordes exteriores del ensamblaje de la escalera.

Centrez le chevron principal (K) et établissez une distance égale de chaque extrémité depuis les rebords extérieurs de l'assemblage de l'échelle.

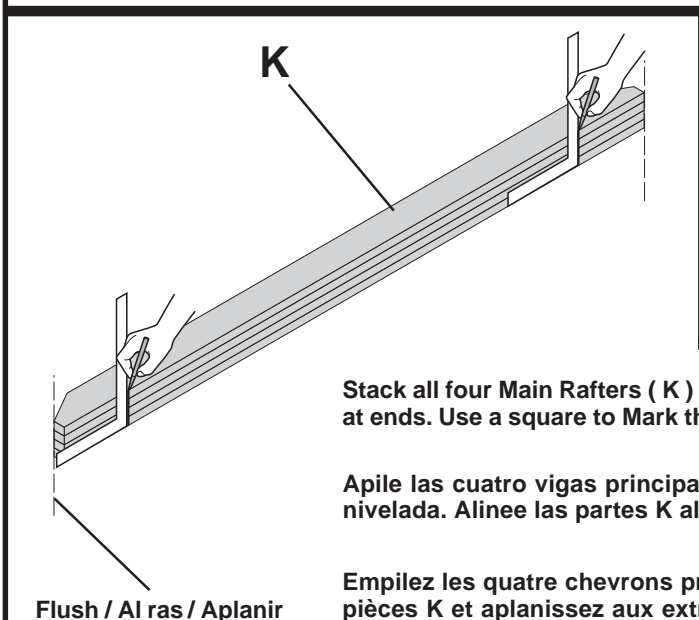

Stack all four Main Rafters (K) as shown on level surface. Align parts K Flush at ends. Use a square to Mark the Top Edge of K, scribe all at once.

Apile las cuatro vigas principales (K), como se muestra, sobre una superficie nivelada. Alinee las partes K al ras en los extremos.

Empilez les quatre chevrons principaux (K) sur une surface plane. Alignez les pièces K et aplanissez aux extrémités.

POSTS

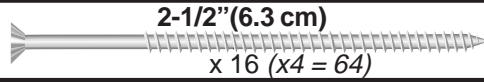

ASSEMBLE

POSTES

ARMADO

POTEAUX

ASSEMBLAGE

MAKE FOUR (4) POST ASSEMBLIES

ARME CUATRO (4) POSTES ESQUINEROS

FAITES QUATRE (4) ASSEMBLAGES DE POTEAU DE COIN

*Screw Post Assemblies together using sixteen 2-1/2" (6.3 cm) screws for each Corner Post Assembly

*Atornille todos los postes. Para ello, utilice dieciséis tornillos de 2-1/2" (6.3 cm) para cada poste esquinero.

*Vissez les assemblages de poteaux à l'aide de 16 vis 2-1/2 po (6,3 cm) pour chaque poteau de coin.

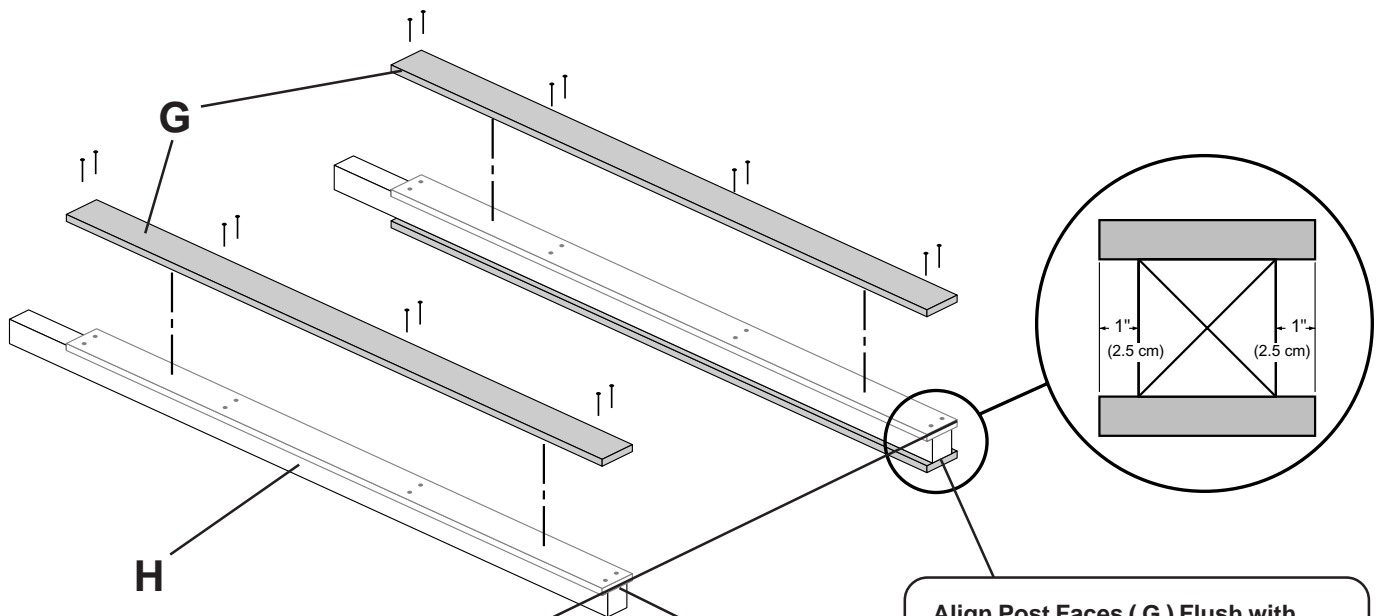

Flush / Al ras / Aplanir

x4

Align Post Faces (G) Flush with bottom of Posts (H) and centered parallel with H

Alinee las caras de los postes (G) al ras con la parte inferior de los postes esquineros (H) y céntrelos en forma paralela a H

Alignez les faces de poteau (G) avec le bas des poteaux de coin (H) et centrez-les parallèlement avec H

MAIN RAFTERS & POSTS

PREPARATION

VIGAS PRINCIPALES Y POSTES

PREPARACIÓN

CHEVRONS PRINCIPAUX ET POTEAUX

PRÉPARATION

Arrange parts as shown on a level surface.

Both Post Assemblies should be approximately parallel and flush at each end.

Acomode las partes, como se muestra, sobre una superficie nivelada.

Ambos postes deben estar aproximadamente paralelos y estar al ras en cada extremo.

Disposez les pièces tel qu'illustré sur une surface plane.

Les deux assemblages de poteau devraient être approximativement parallèles et aplanis à chaque extrémité.

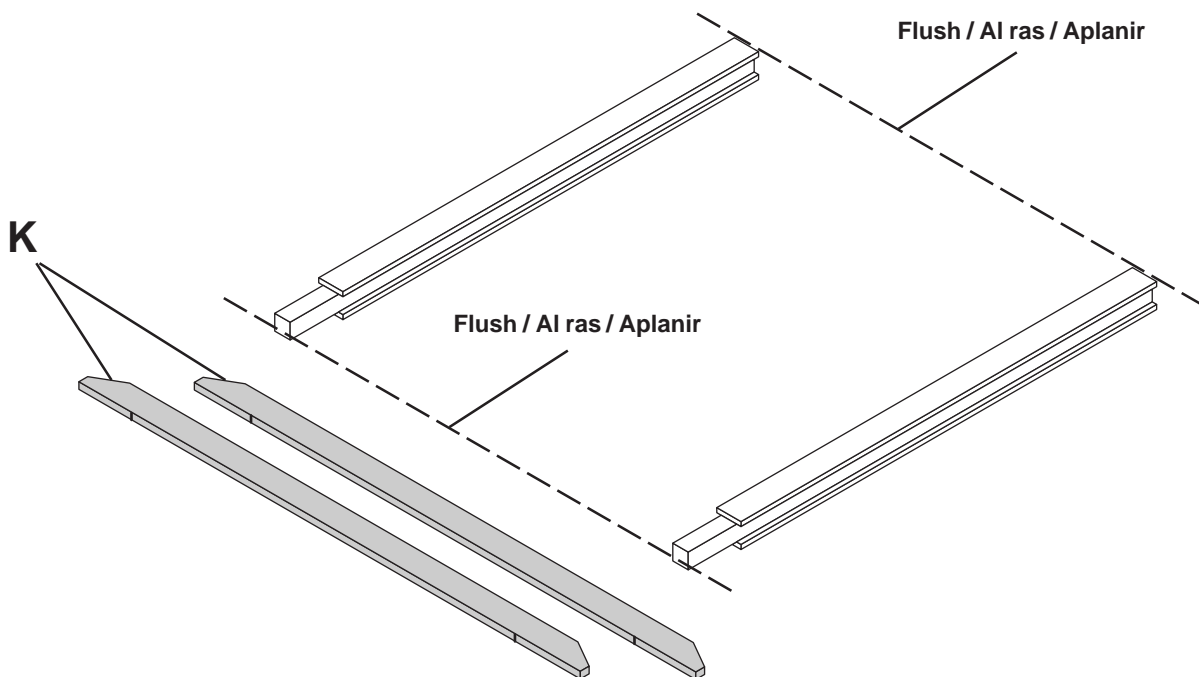

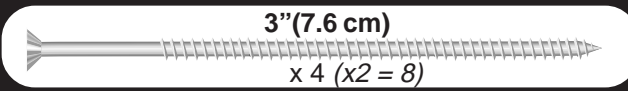

POSTES Y VIGAS

ARMADO

POTEAU ET CHEVRON

ASSEMBLAGE

Align the markings on top of K flush with the inside of Corner Post (H) and flush against top of Post Face (G).

Attach K to H by screwing each end of K with two 3" (7.6 cm) screws arranged diagonally as shown.

Alinee las marcas en la parte superior de K al ras con respecto al interior del poste esquinero (H) y al ras de la parte superior de la cara del poste (G).

Una K con H atornillando cada extremo de K con dos tornillos de 3" (7.6 cm) dispuestos en forma diagonal, como se muestra.

Alignez les marques au sommet de K affleuré avec l'intérieur du poteau de coin (H) et affleurez à nouveau avec le sommet de la face du poteau (G).

Fixez K à H en vissant chaque extrémité de K avec deux vis de 3 po (7,6 cm) disposées diagonalement tel qu'illustré.

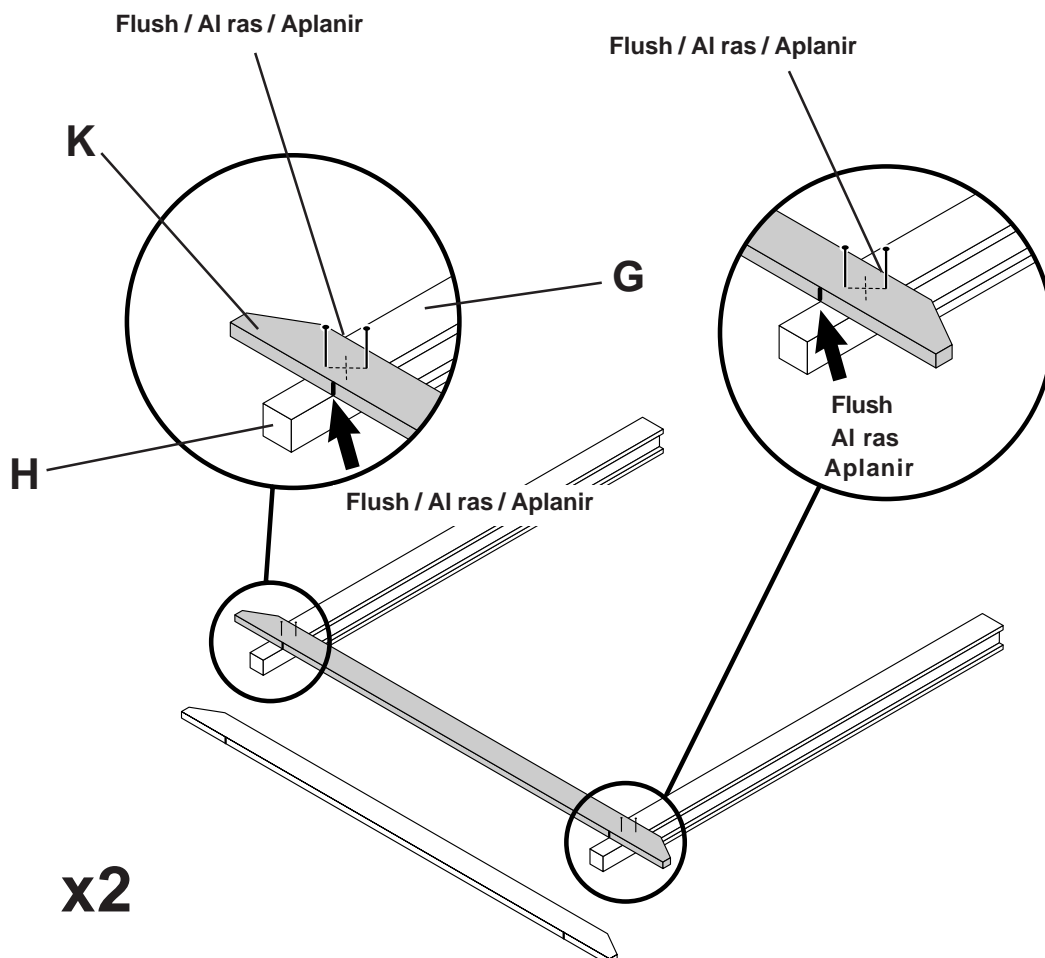

POST & RAFTER

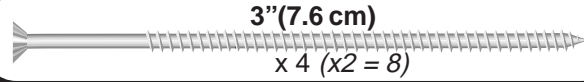

ASSEMBLY

POSTES Y VIGAS

ARMADO

POTEAU ET CHEVRON

ASSEMBLAGE

MAKE TWO (2) MAIN RAFTER / POST ASSEMBLIES.

ARME DOS (2) VIGAS PRINCIPALES / POSTES.

FAITES DEUX (2) ASSEMBLAGES DE CHEVRON ET POTEAU.

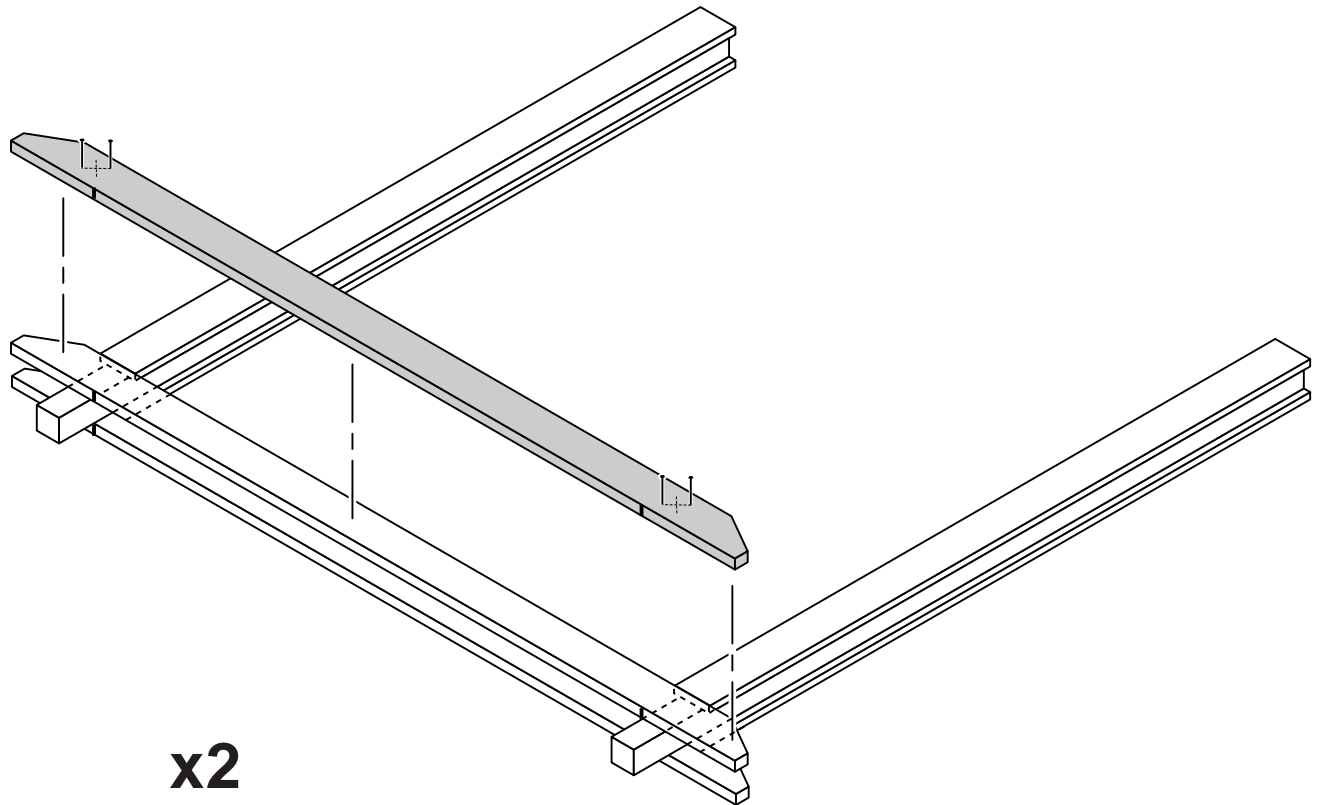

IMPORTANT!

**GET A HELPER TO ASSIST YOU FOR SAFETY AND STABILITY
DURING THIS PROCEDURE.**

¡IMPORTANTE!

**CONSIGA UN AYUDANTE PARA QUE LO ASISTA A FIN DE GARANTIZAR LA SEGURIDAD
Y ESTABILIDAD DURANTE ESTE PROCEDIMIENTO.**

IMPORTANT !

**DEMANDEZ À QUELQU'UN DE VOUS AIDER POUR ASSURER VOTRE SÉCURITÉ ET
VOTRE STABILITÉ LORS DE CETTE PROCÉDURE.**

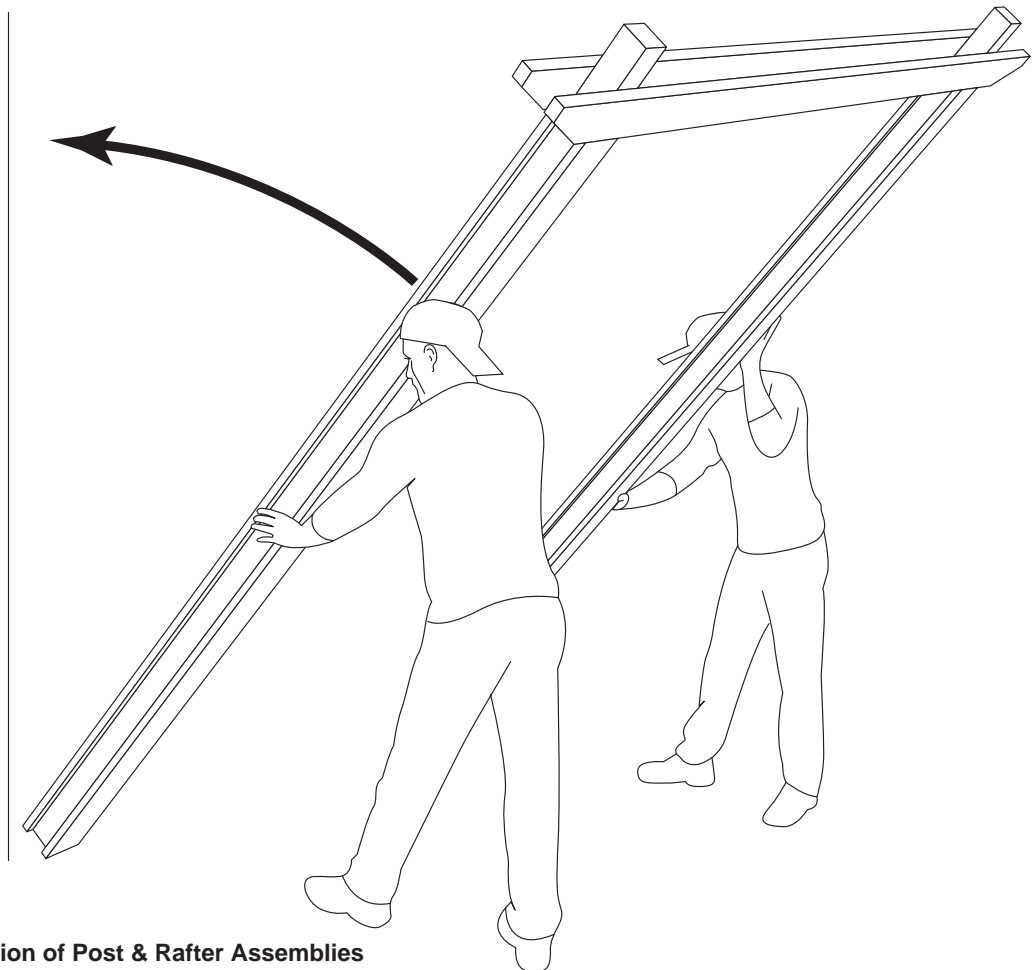

See Page 5 for Orientation of Post & Rafter Assemblies

Consulte la página 5 para conocer la orientación de los postes y las viguetas

Consulter la page 5 pour l'orientation du poteau et les assemblages des poutrelles

POST & RAFTER

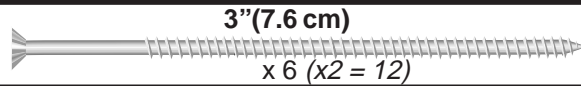

POSITIONING

POSTES Y VIGAS

POSICIÓN

POTEAU ET CHEVRON

ASSEMBLAGE

Now is the time to use the Four (4) 2"x 4"x 72" (5x10x182 cm) pine boards (*Not Included*), attach securely as shown using three 3" (7.6 cm) screws for support at each side of BOTH Post & Rafter Assemblies

En esta instancia, utilice las cuatro (4) tablas de pino de 2"x 4"x 72" (5x10x182 cm) (*no están incluidas*) y únalas de manera segura, como se muestra, mediante tres tornillos de 3" (7.6 cm) para apuntalamiento en cada lado de los postes y las viguetas

Il est maintenant temps d'utiliser les quatre (4) planches de pin de 2 po x 4 po x 72 po (5x10x182 cm) (*non comprises*), de fixer tel qu'illustré à l'aide des trois vis de 3 po (7,6 cm) pour étayer chaque côté des DEUX assemblages de poteau et poutrelle.

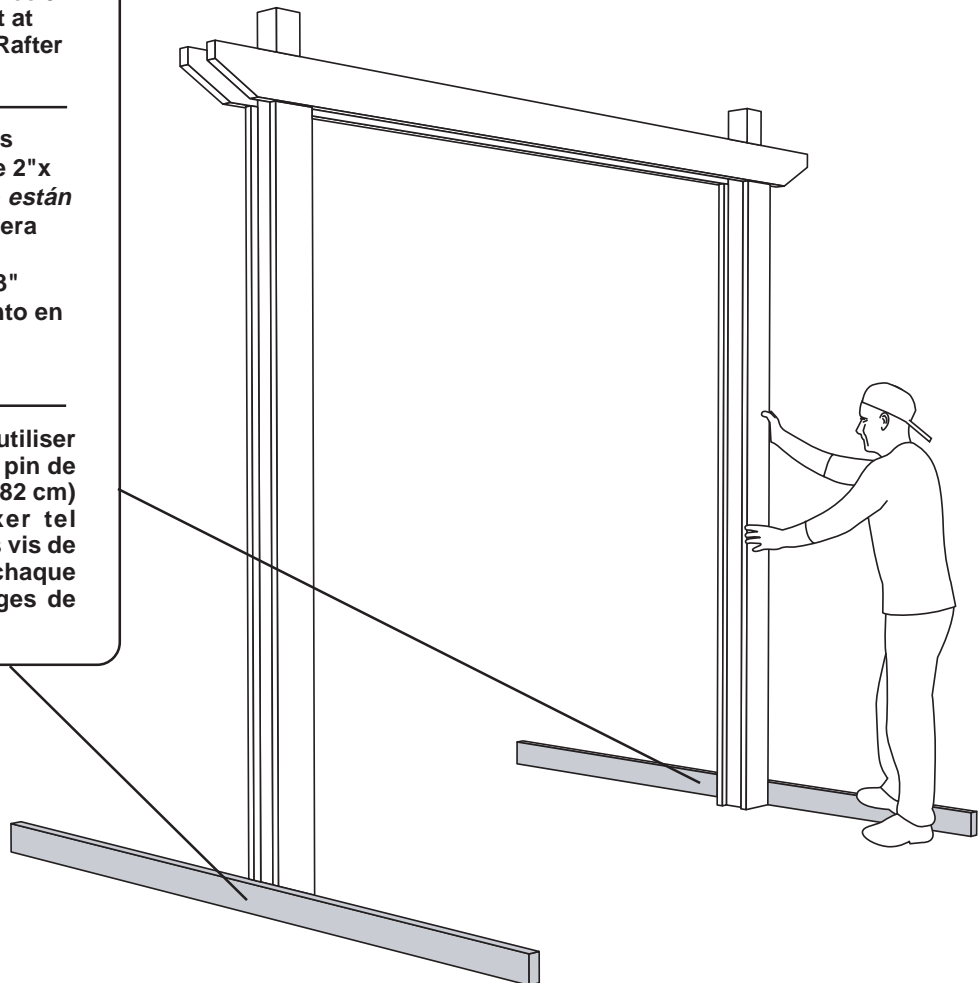

x2

POST & RAFTER ASSEMBLY

POSITIONING

ARMADO DE POSTES Y VIGAS

POSICIÓN

ASSEMBLAGE DE POTEAU ET CHEVRON

POSITIONNEMENT

IMPORTANT!

GET *TWO* HELPERS TO ASSIST YOU FOR SAFETY AND STABILITY DURING THIS PROCEDURE.

¡IMPORTANTE!

CONSIGA *DOS* AYUDANTES PARA QUE LO ASISTAN A FIN DE GARANTIZAR LA SEGURIDAD Y ESTABILIDAD DURANTE ESTE PROCEDIMIENTO.

IMPORTANT!

DEMANDEZ À *DEUX* PERSONNES DE VOUS AIDER POUR ASSURER VOTRE SÉCURITÉ ET VOTRE STABILITÉ LORS DE CETTE PROCÉDURE.

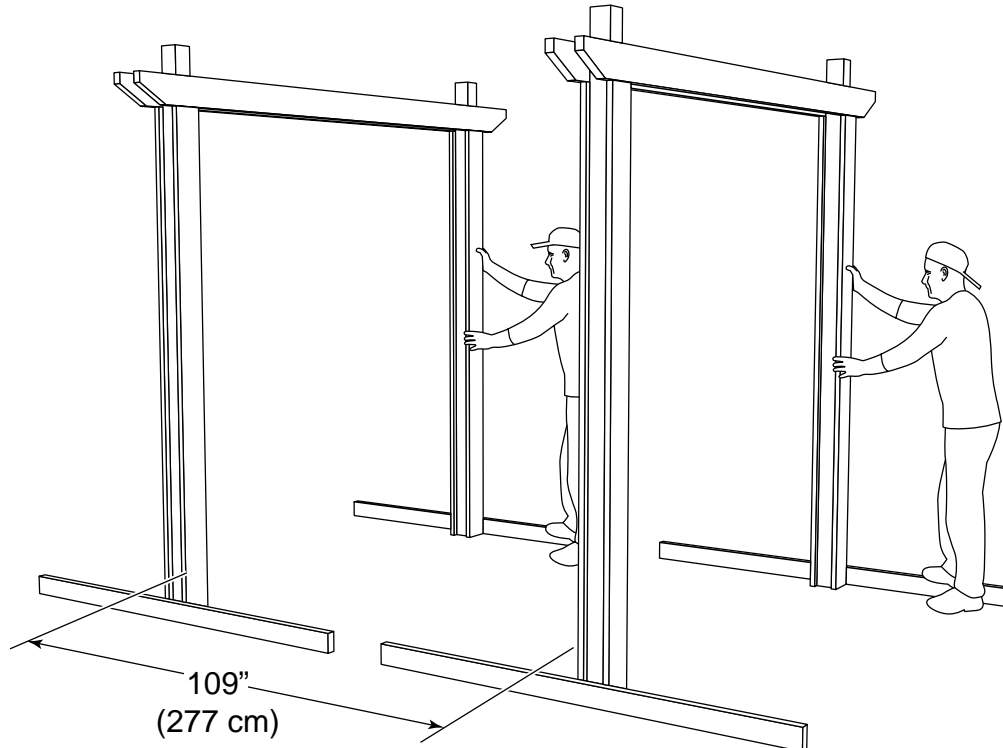

See Page 5 for Orientation of Post & Rafter Assemblies

Consulte la página 5 para conocer la orientación de los postes y las viguetas

Consulter la page 5 pour l'orientation du poteau et les assemblages des poutrelles

RAFTER ENDS



INSTALL

LOS EXTREMOS DE LA VIGA

INSTALACIÓN

EXTRÉMITÉS DES CHEVRONS

INSTALLATION

IMPORTANT!

GET *TWO* HELPERS TO ASSIST YOU FOR SAFETY AND STABILITY DURING THIS PROCEDURE.

USE AN EIGHT FOOT STEP LADDER AT THIS TIME.

¡IMPORTANTE!

CONSIGA *DOS* AYUDANTES PARA QUE LO ASISTAN A FIN DE GARANTIZAR LA SEGURIDAD Y ESTABILIDAD DURANTE ESTE PROCEDIMIENTO.

EN ESTA INSTANCIA, UTILICE UNA ESCALERA DE 2.4 METROS.

IMPORTANT!

DEMANDEZ À *DEUX* PERSONNES DE VOUS AIDER POUR ASSURER VOTRE SÉCURITÉ ET VOTRE STABILITÉ LORS DE CETTE PROCÉDURE.

UTILISEZ ALORS UN ESCABEAU (ÉCHELLE DE 2,4M).

Use Two 3" (7,6 cm) screws at each corner.

Utilice dos tornillos de 7,6 cm en cada esquina.

Utilisez deux vis de 3 po (7,6 cm) à chaque coin.

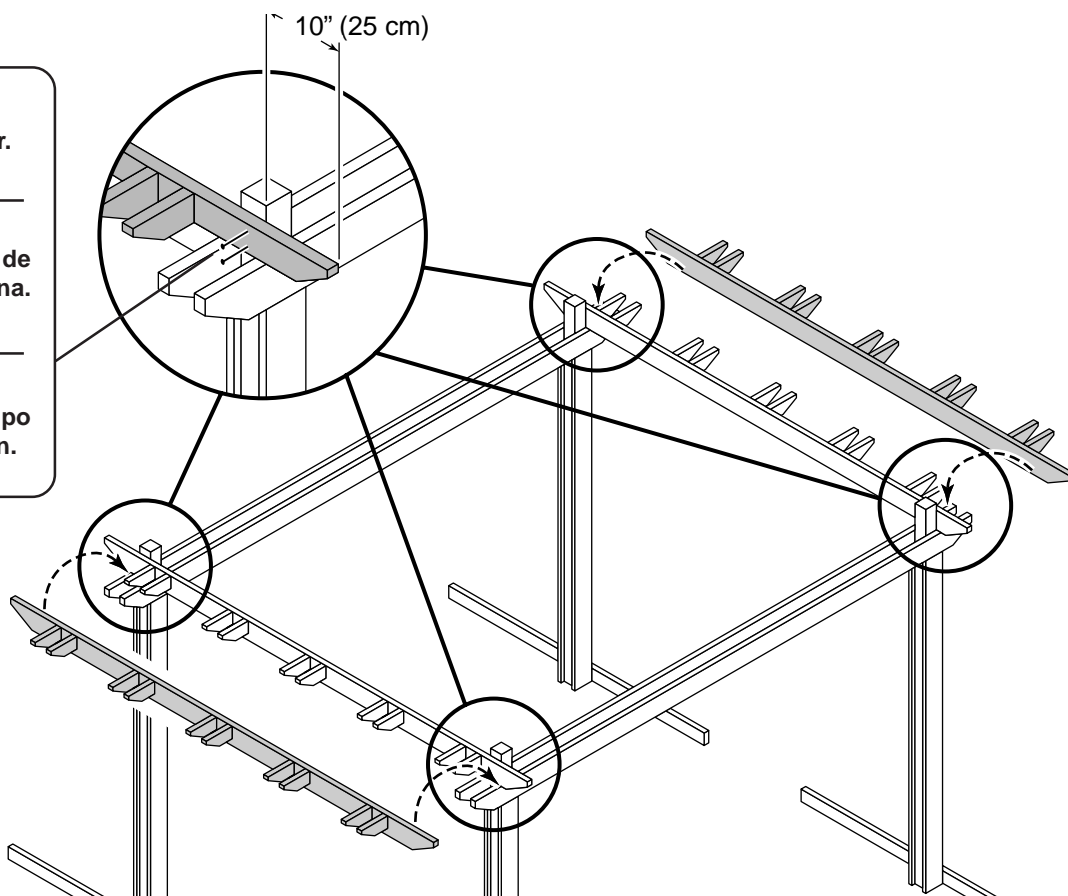

LADDER ASSEMBLY

POSITIONING

ENSAMBLAJE DE LA ESCALERA

POSICIÓN

ASSEMBLAGE DE L'ÉCHELLE

POSITIONNEMENT

RECOMMENDED PROCEDURE:
Elevate one end of Ladder Assembly onto Main Rafter first... Then, elevate the other end of Ladder.

PROCEDIMIENTO RECOMENDADO:
Primero, eleve uno de los extremos del ensamblaje de la escalera hacia la vigueta principal... Luego, eleve el otro extremo de la escalera.

PROCÉDURE RECOMMANDÉE :
Élevez d'abord une extrémité de l'échelle sur la poutrelle principale... Élevez ensuite l'autre extrémité de l'échelle.

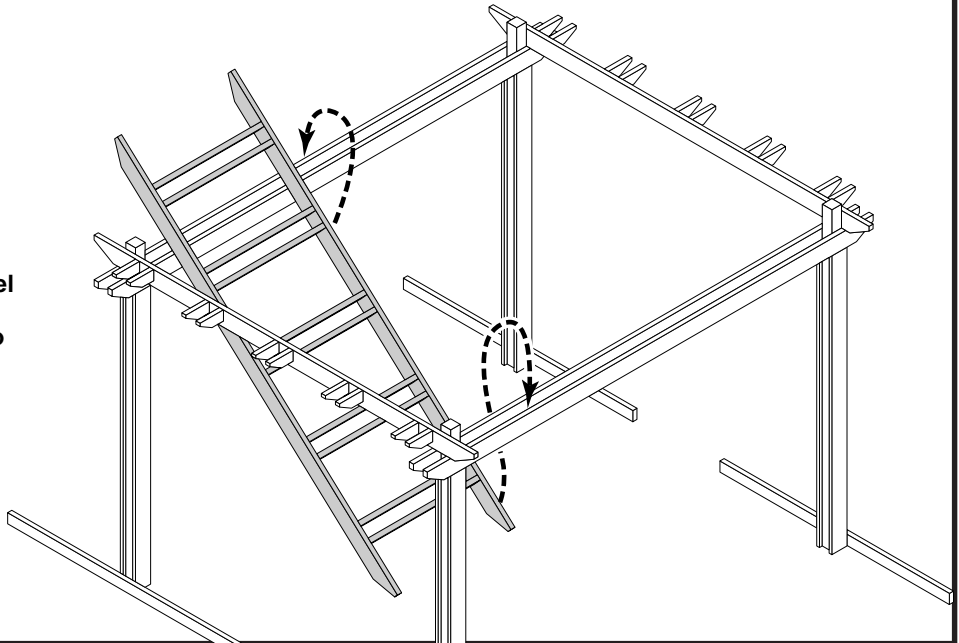

LADDER ASSEMBLY

POSITIONING

ENSAMBLAJE DE LA ESCALERA

POSICIÓN

ASSEMBLAGE DE L'ÉCHELLE

POSITIONNEMENT

RECOMMENDED PROCEDURE:
Slide Ladder Assembly against both Posts as shown.

PROCEDIMIENTO RECOMENDADO:
Deslice el ensamblaje de la escalera contra ambos postes, como se muestra.

PROCÉDURE RECOMMANDÉE :
Glissez l'échelle contre les deux poteaux, tel qu'illustré.

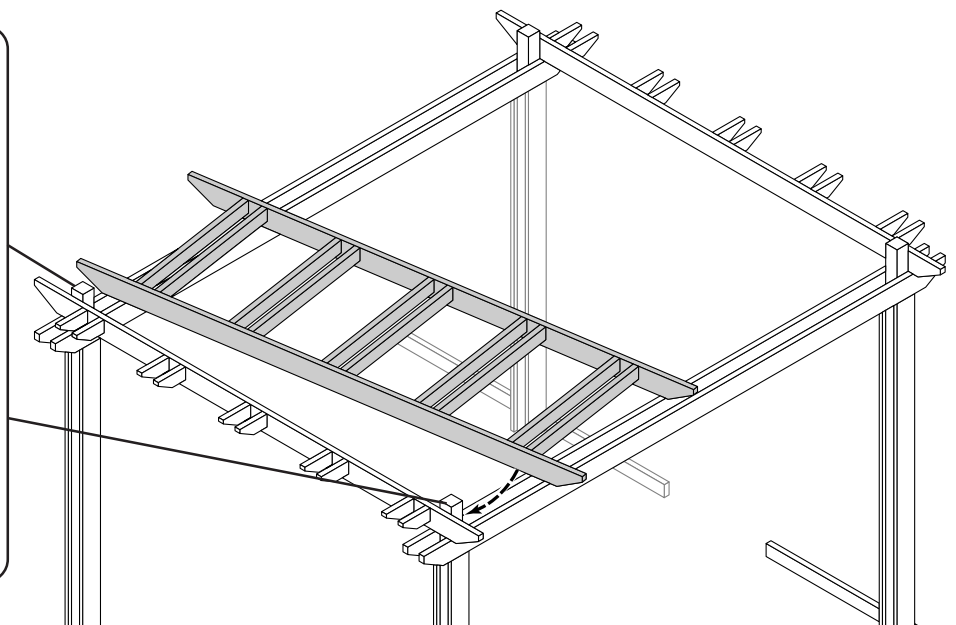

LADDER ASSEMBLY

POSITIONING

ENSAMBLAJE DE LA ESCALERA

POSICIÓN

ASSEMBLAGE DE L'ÉCHELLE

POSITIONNEMENT

Position Ladder Assembly against remaining two Posts.

Ubique ensamblaje de la escalera contra los dos postes restantes.

Positionnez le assemblage d'échelle contre les deux autres poteaux.

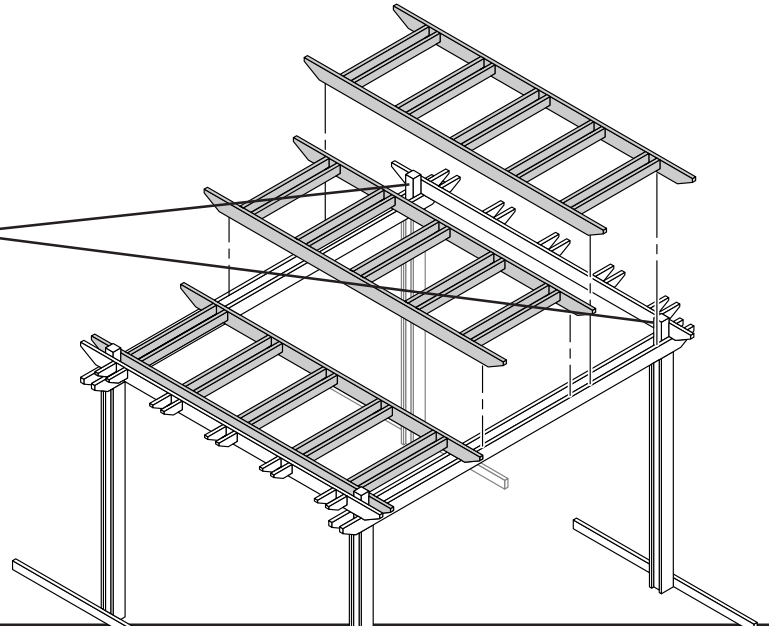

LADDER ASSEMBLY

3" (7.6 cm)
x 8

INSTALL

ENSAMBLAJE DE LA ESCALERA

INSTALACIÓN

ASSEMBLAGE DE L'ÉCHELLE

INSTALLATION

Align Ladder Assemblies
Flush with installed Rafter Ends.

Alinee ensamblajes de la escalera
al ras con respecto a los extremos
de la viga instalada.

Alignez les assemblages
d'échelle et aplanissez avec les
extrémités du chevron.

Use Two 3" (7.6 cm)
screws at each corner
into Posts (H).

Utilice dos tornillos
de 3" (7.6 cm) en
cada esquina en los
postes (H).

Utilisez deux vis de 3
po (7,6 cm) à chaque
coin dans les
poteaux (H).

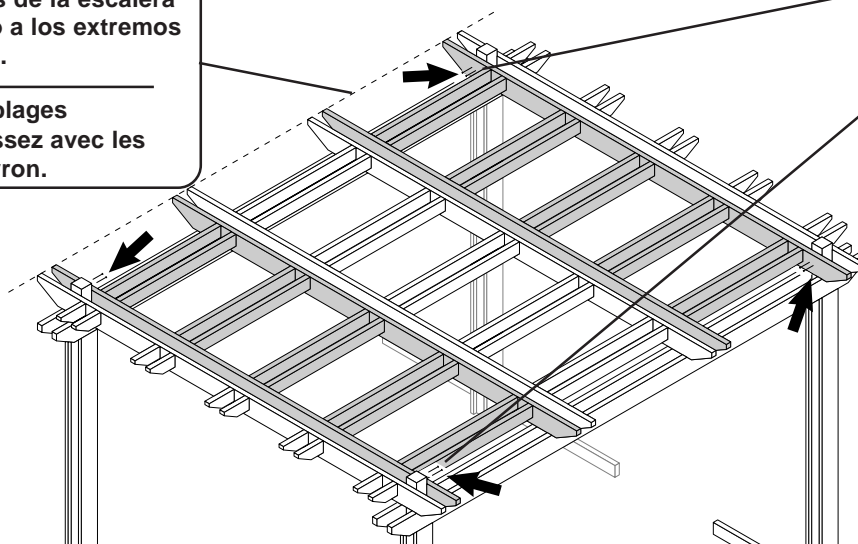

INTERMEDIATE POSTS

POSITION

POSTES INTERMEDIOS

POSICIÓN

POTEAUX INTERMÉDIAIRES

POSITION

Orientation View of
Intermediate Posts (N)
Installed Position

Vista de la orientación
de la posición instalada
de los postes
intermedios (N)

Vue d'orientation des poteaux
intermédiaires (N) Position
d'installation

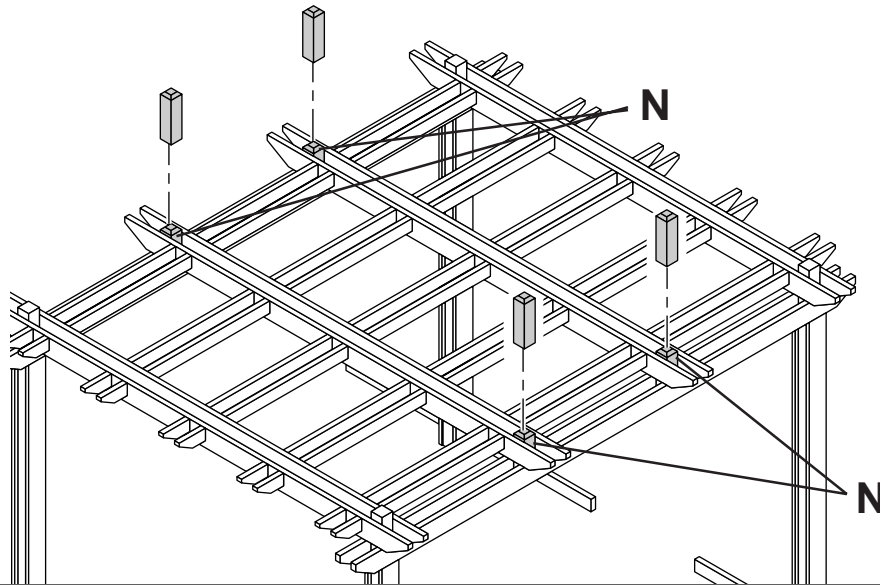

INTERMEDIATE POSTS

POSITION

POSTES INTERMEDIOS

POSICIÓN

POTEAUX INTERMÉDIAIRES

POSITION

Position both Intermediate Posts (N)
revealing 1-1/2" (3.8 cm) below Main Rafter.

Ubique ambos postes intermedios (N)
y deje al descubierto un espacio de (3.8 cm)
debajo de la viga principal.

Positionnez les deux poteaux intermédiaires (N)
en laissant 1 ½ po (3,8 cm) sous le chevron principal.

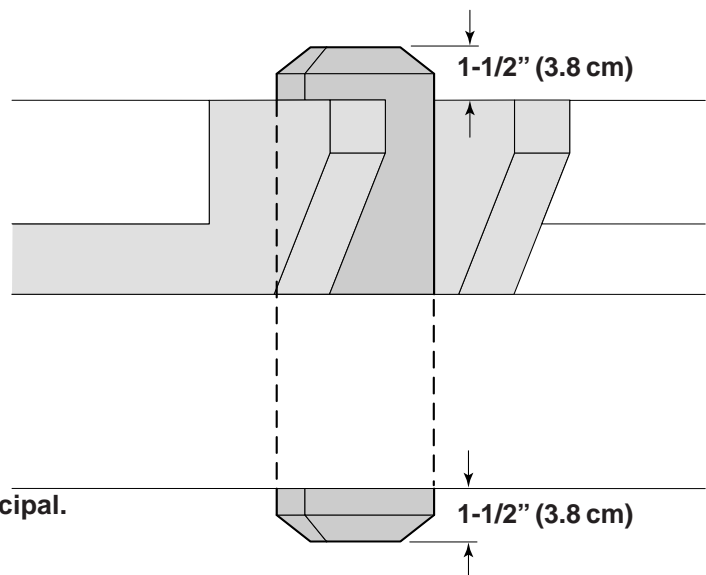

INTERMEDIATE POSTS

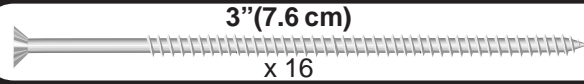

INSTALL

POSTES INTERMEDIOS

INSTALACIÓN

POTEAUX INTERMÉDIAIRES

INSTALLATION

Install N with one 3" (7.6 cm) screw through each part J (Upper Rafter) and part K (Main Rafter) into part N at end of each Ladder Assembly.

Instale N con un tornillo de 3" (7.6 cm) a través de cada parte J (viga superior) y de cada parte K (viga principal) en la parte N en el extremo de cada ensamblaje de la escalera.

Installez N à l'aide d'une vis de 3 po (7,6 cm) dans chaque pièce J (chevron supérieur) et la pièce K (chevron principal) dans la pièce N à l'extrémité de chaque échelle.

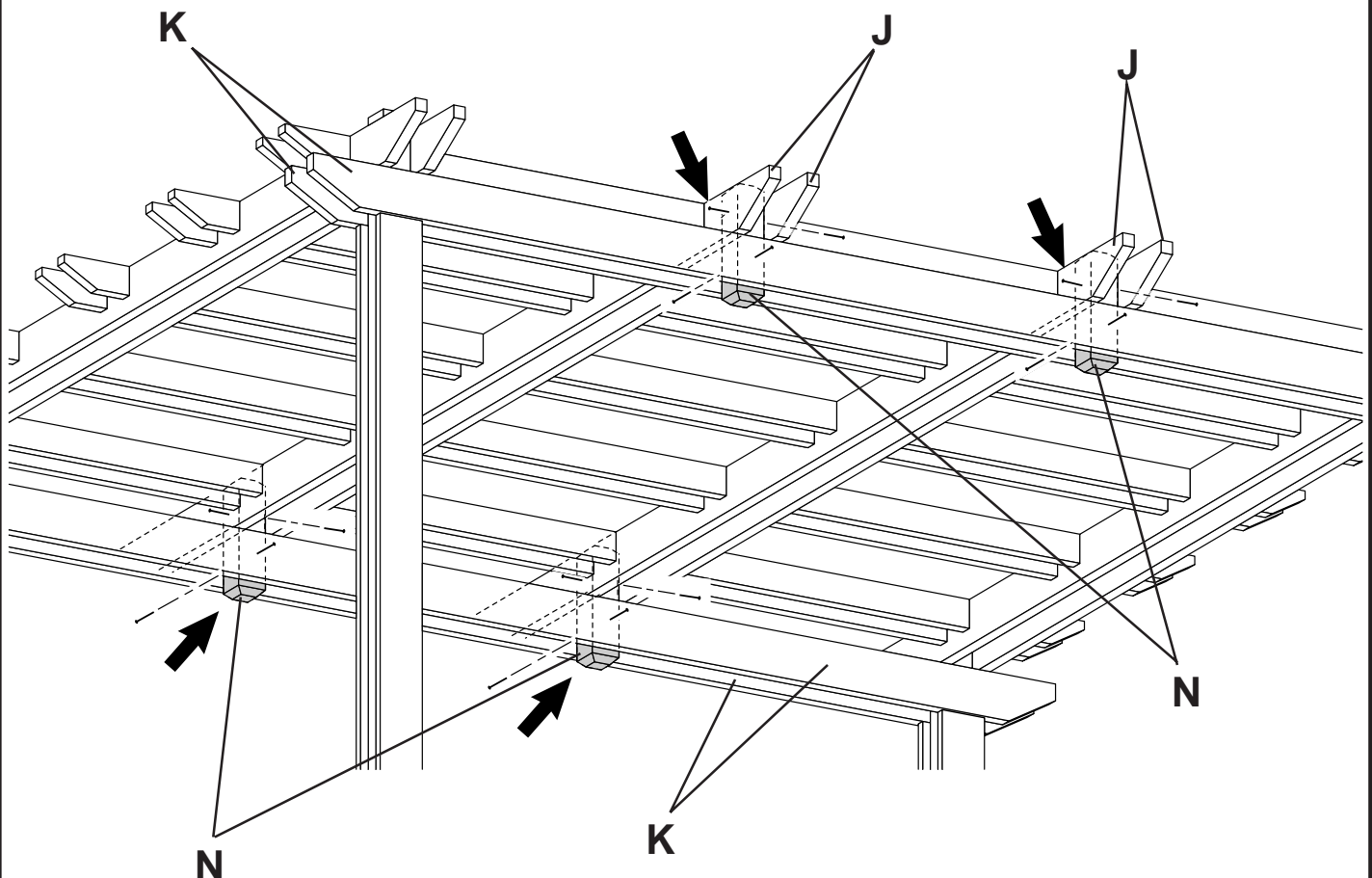

CORBELS

POSITION

JABALCONES

POSICIÓN

SOUS-POUTRES

POSITION

Upper end of Corbels (part D) will be installed Flush to the top edge of the *Outer Main Rafter (K)*.

El extremo superior de los jabalcones (parte D) debe instalarse al ras del borde superior de la viga principal *exterior (K)*.

L'extrémité supérieure des sous-poutres (pièce D) sera installée et affleurée au rebord supérieur du chevron principal *extérieure (K)*.

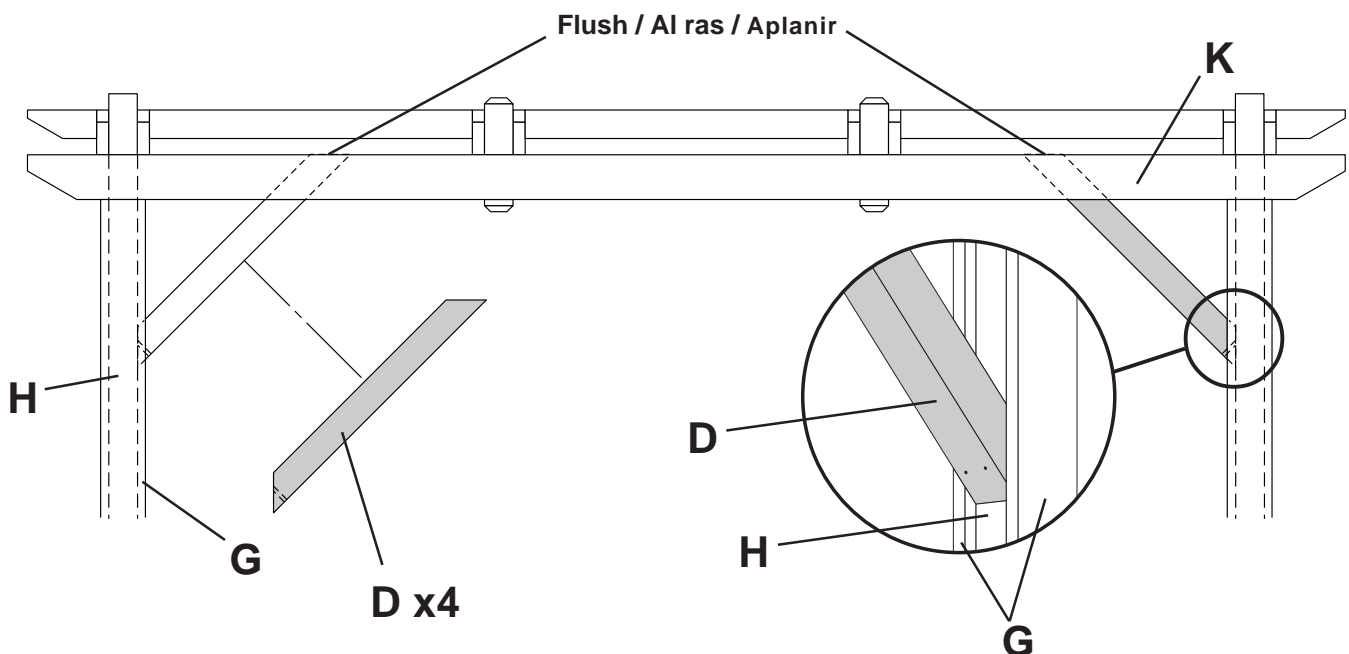
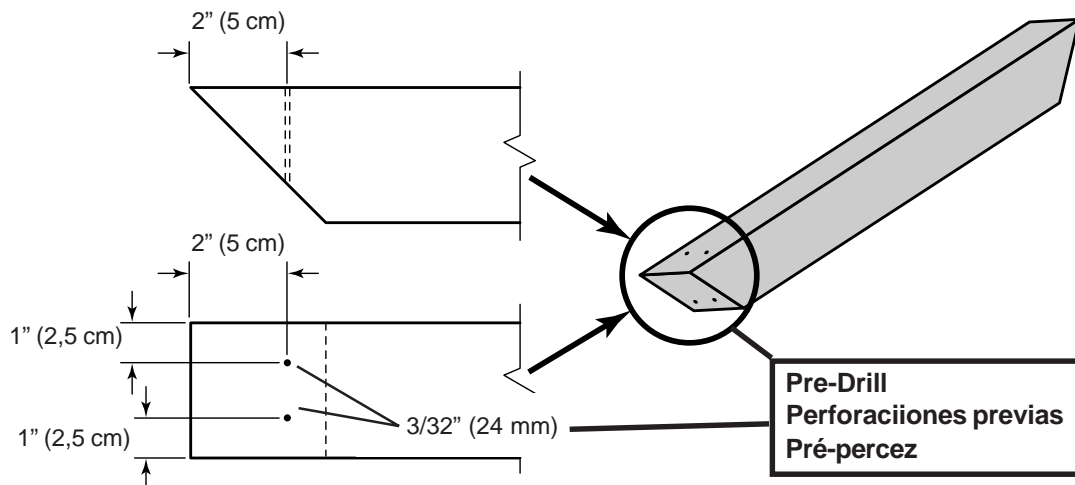

CORBELS

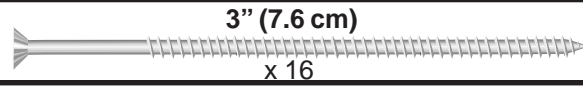

INSTALL

JABALCONES

INSTALACIÓN

SOUS-POUTRES

INSTALLATION

Attach upper end of Corbel (D) with two 3" (7.6 cm) Screws. Use two 3" (7.6 cm) Screws into Corner Post (H) at lower end of Corbel through the Pre-Drilled holes.

Una el extremo superior del jabalcón (D) con dos tornillos de (7.6 cm). Utilice dos tornillos de (7.6 cm) en el poste esquinero (H) en el extremo inferior del jabalcón a través de dos orificios taladrado previamente.

Fixez l'extrémité supérieure de la sous-poutre (D) à l'aide de deux vis de 3 po (7,6 cm). Utilisez deux vis de 3 po (7.6 cm) dans le poteau de coin (H) à l'extrémité inférieure de la poutrelle dans le trous percé au préalable.

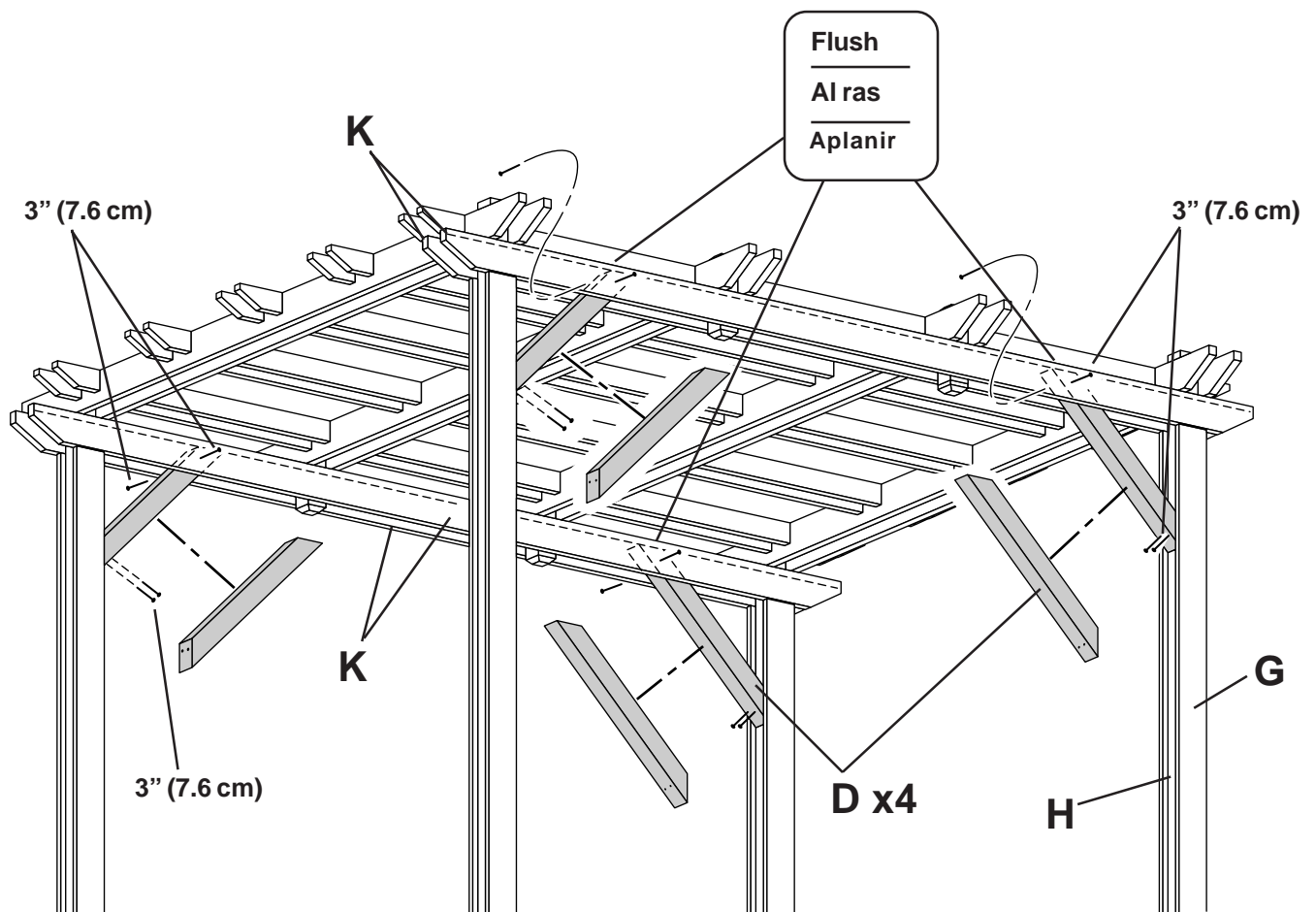

CORBELS

POSITION

JABALCONES

POSICIÓN

SOUS-POUTRES

POSITION

Upper end of Corbels (part D) will be installed Flush to the top edge of the *Outer Upper Rafter (J)*.

The lower end of Corbels (part D) will be against the *Outer Post Face (G)*.

El extremo superior de los jabalcones (parte D) debe instalarse al ras del borde superior de la viga principal *exterior (J)*.

El extremo inferior de los jabalcones (parte D) debe estar contra los postes esquineros, encajado en la esquina de la cara *exterior* del poste (G).

L'extrémité supérieure des sous-poutres (pièce D) sera installée et affleurée au rebord supérieur du chevron principal *extérieur (J)*.

L'extrémité inférieure des sous-poutres (pièce D) sera contre les poteaux de coin, abritée dans le coin de la face du poteau *extérieur (G)*.

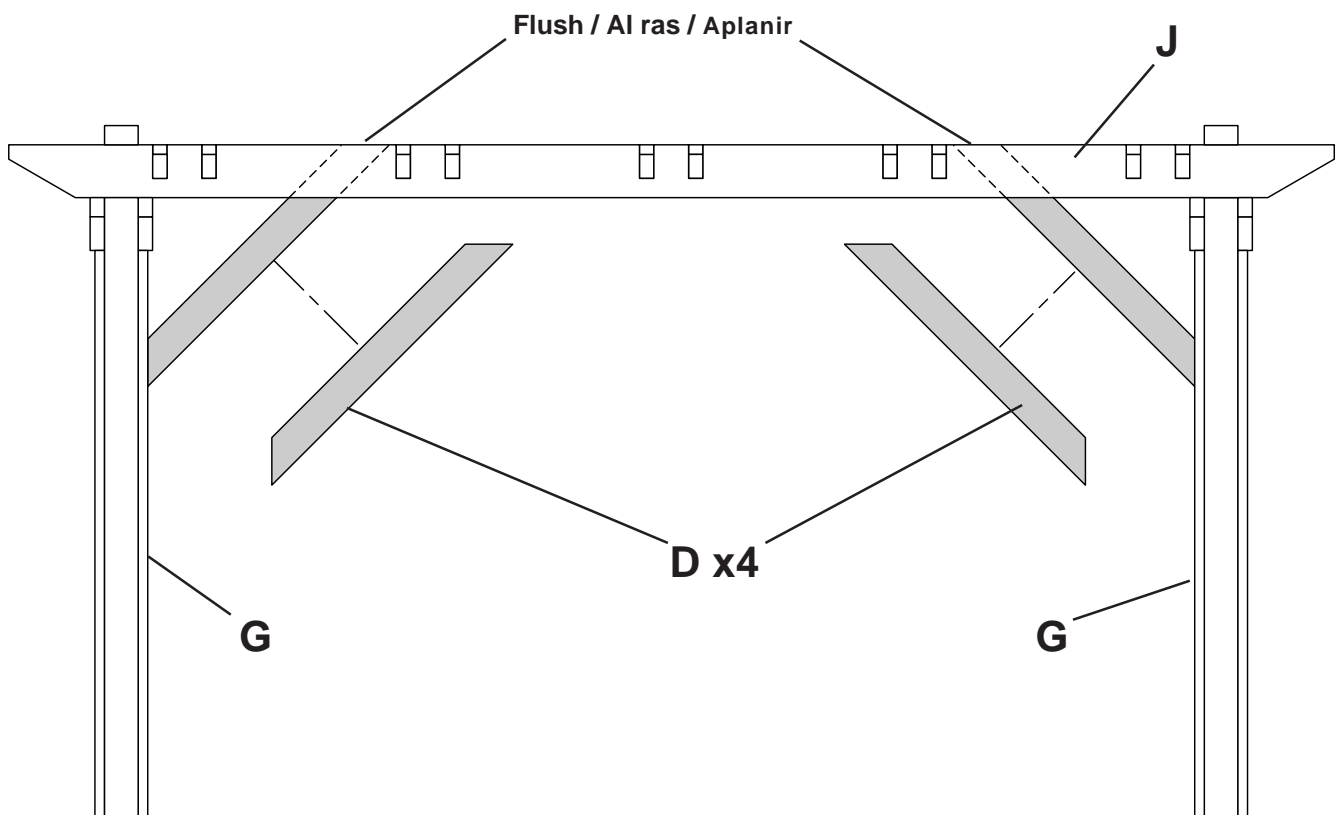

CORBELS

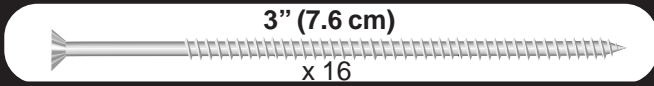

INSTALL

JABALCONES

INSTALACIÓN

SOUS-POUTRES

INSTALLATION

Attach upper end of Corbel (D) with two 3" (7,6 cm) Screws. Use two 3" (7,6 cm) Screws into Corner Post at lower end of Corbel through the Pre-Drilled holes.

Una el extremo superior del jabalcón (D) con dos tornillos de (7,6 cm). Utilice dos tornillos de (7,6 cm) en el poste esquinero en el extremo inferior del jabalcón a través de dos orificios taladrado previamente.

Fixez l'extrémité supérieure de la sous-poutre (D) à l'aide de deux vis de 3 po (7,6 cm). Utilisez deux vis de 3 po (7,6 cm) dans le poteau de coin à l'extrémité inférieure de la poutrelle dans le trous percé au préalable.

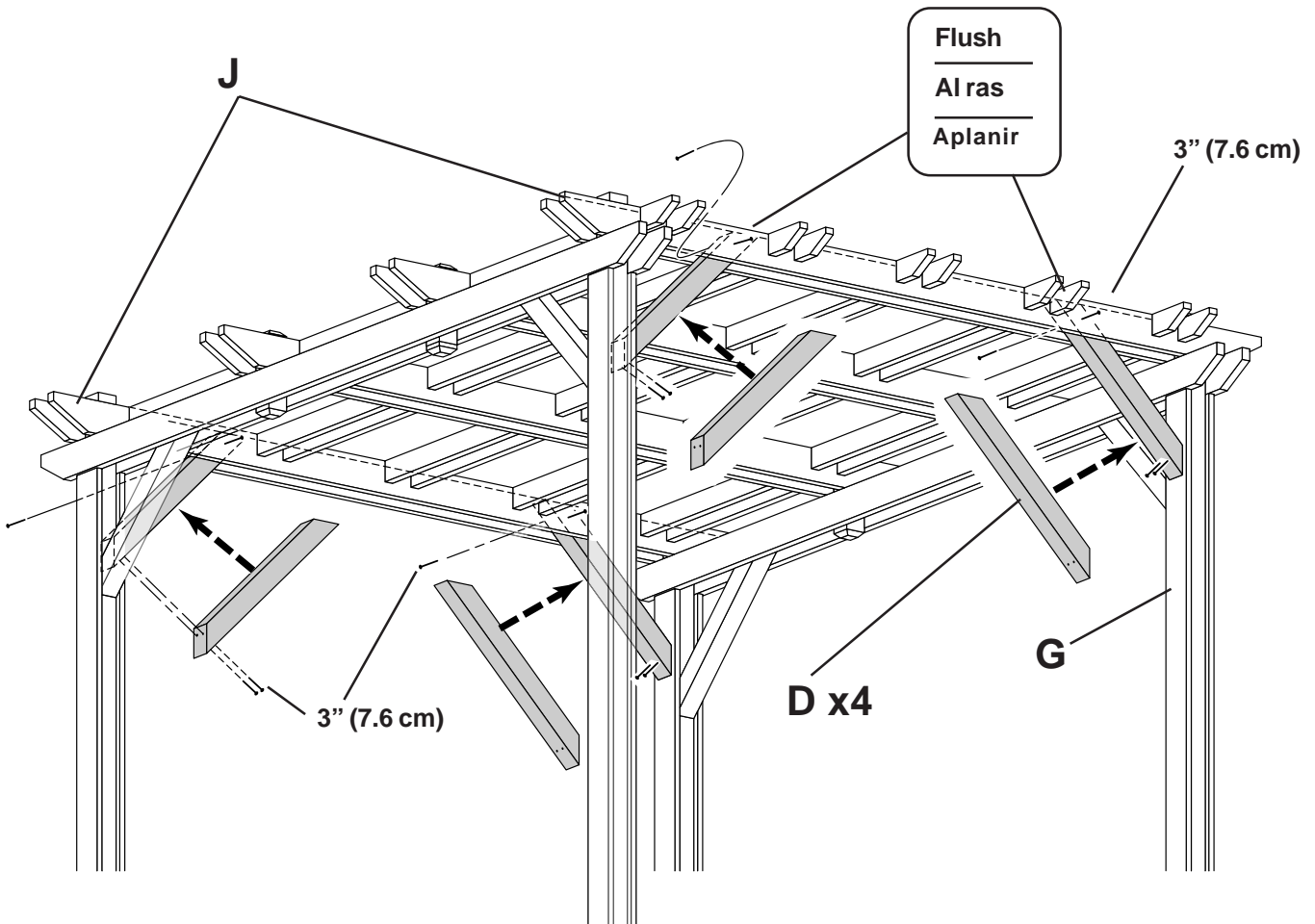

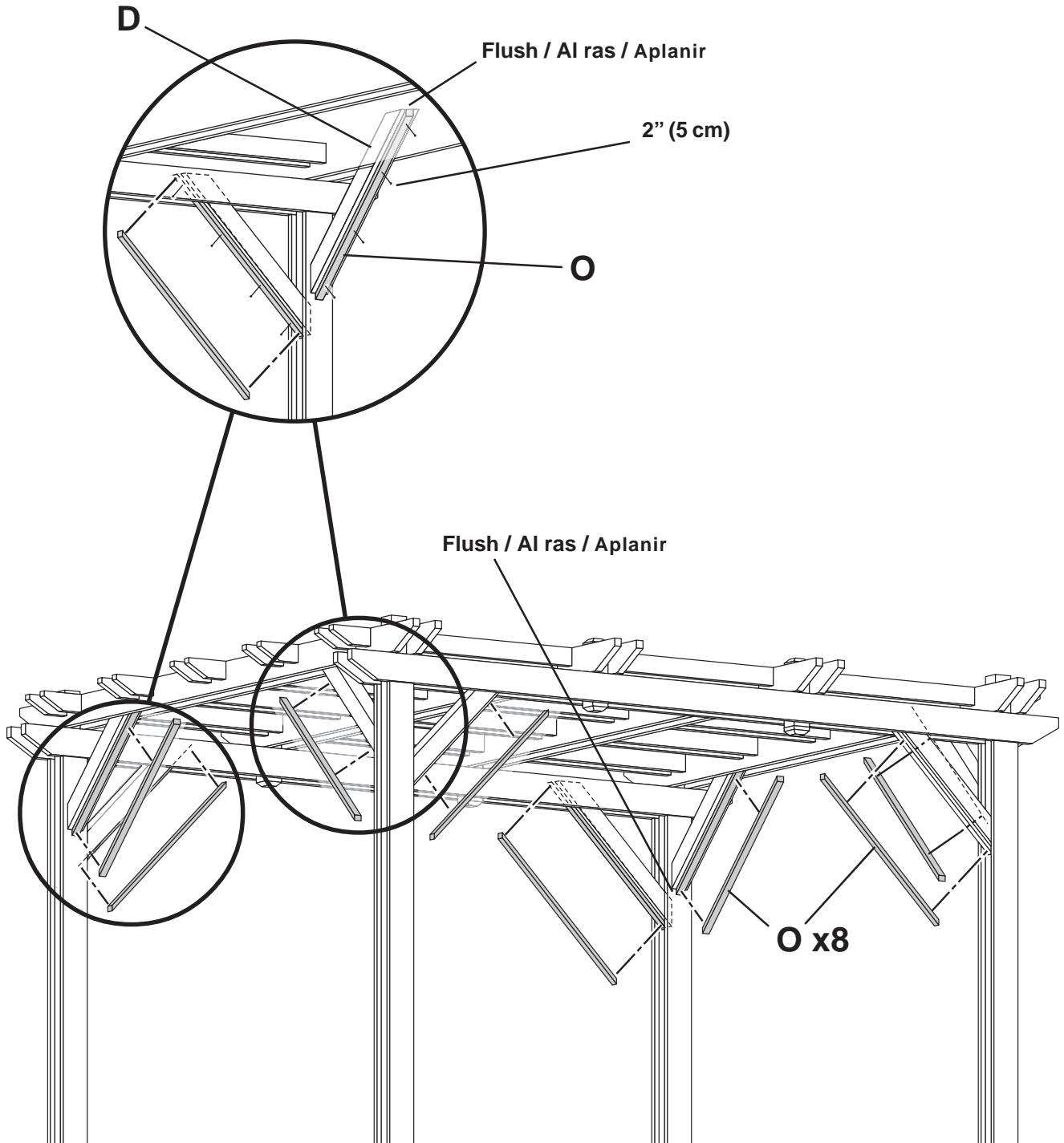
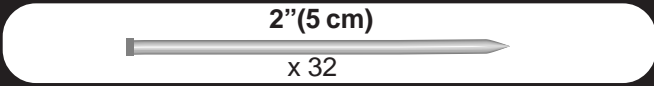

MAIN RAFTER

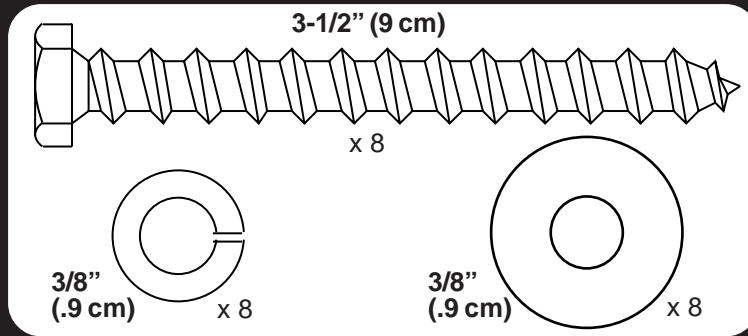

LAG SCREWS

VIGA PRINCIPAL

TORNILLOS DE FIJACIÓN

CHEVRON PRINCIPAL

VISTIRE-FOND

Install one 3-1/2" (9 cm) Lag Screw, Lock Washer and Flat Washer through each Main Rafter (K) into Corner Post (H). Install the Lag Screws minimum 3/4" (2 cm) OFF-CENTER from the opposite Lag Screw (see Fig 1.)

Pre-Drill through all parts K at Lag Screw locations with a 1/8" (.32 mm) bit. It is not necessary to drill into parts H.

Instale un tornillo de fijación de 3-1/2" (9 cm), una arandela de cierre y una arandela plana en cada viga principal (K) en el poste esquinero (H). Instale los tornillos de fijación a un mínimo de 3/4" (2 cm) DESCENTRADOS desde el tornillo de fijación opuesto (vea la figura 1).

Utilice una broca de 1/8" (3.2 mm) para perforar previamente todas las partes K en los sitios donde irá el tornillo de fijación. No es necesario perforar las partes H.

Installez une vis tire-fond de 3 1/2 po (9 cm), la rondelle frein et la rondelle plate dans chaque chevron principal (K) dans le poteau de coin (H). Installez les vis tire-fond à un minimum de 3/4 po (2 cm) DU CENTRE à partir de la vis tire-fond opposée (voir la figure 1).

Pré-percez toutes les pièces K aux emplacements de la vis tire-fond à l'aide d'une mèche de 1/8 po (3,2 mm). Il n'est pas nécessaire de percer les pièces H.

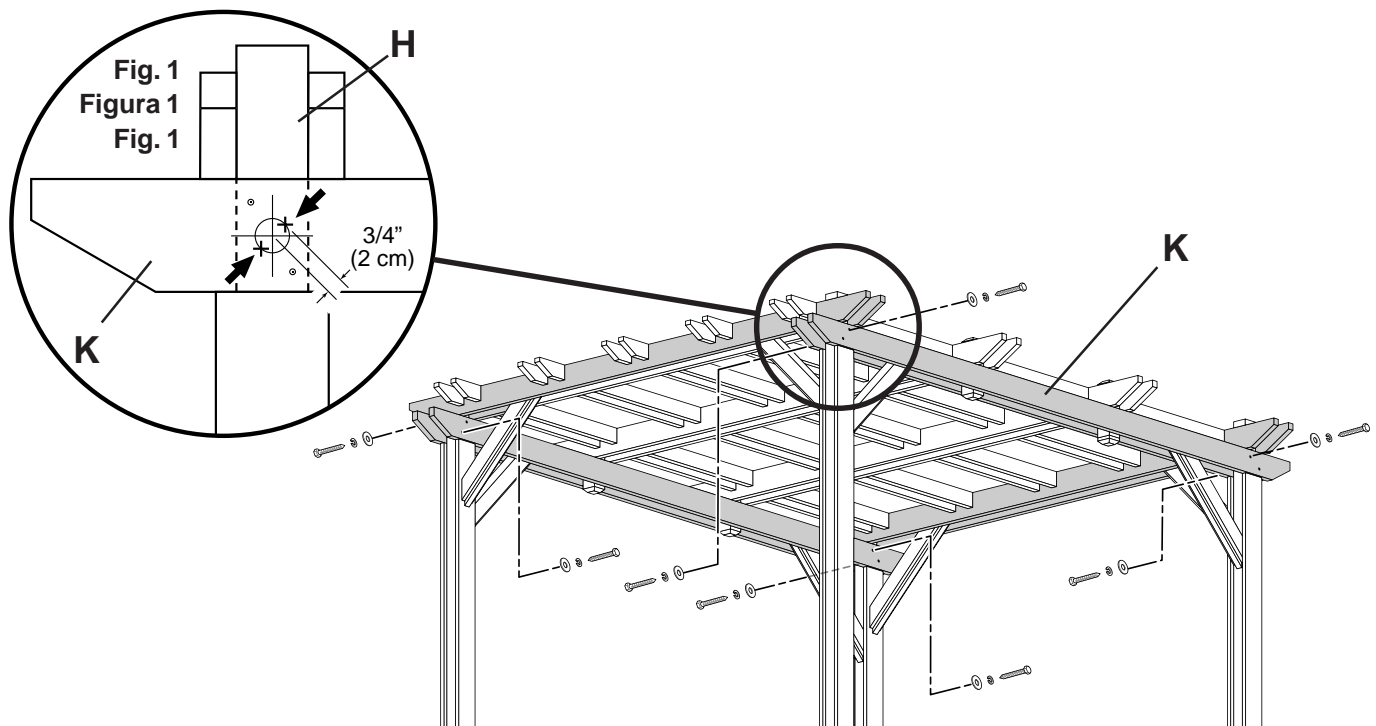

POST CAP

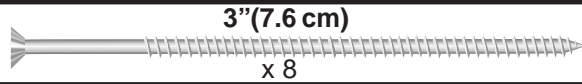

INSTALL

TAPA DEL POSTE

INSTALACIÓN

CAPUCHON DE POTEAU

INSTALLATION

Install Post Caps (F) centered at top of Corner Posts (H). Using a 3/32" (24 mm) bit, Pre-drill two holes no further apart than 2" (5cm) through F before installing. This is to avoid splitting the wood.

Coloque las tapas de los postes (F) de manera centrada en la parte superior de los postes esquineros (H). Utilice una broca de 3/32" (24 mm), realice dos perforaciones previas con una separación de no más de (5 cm) 2" a través de F antes de la instalación. Esto evita que la madera se agriete.

Installez les capuchons de poteau (F) centrés au dessus des poteaux de coin (H). À l'aide d'une mèche 3/32 po (24 mm), pré-percez deux trous à une distance ne dépassant pas 2 po (5 cm) dans F avant l'installation. Ceci pour éviter au bois de fendre.

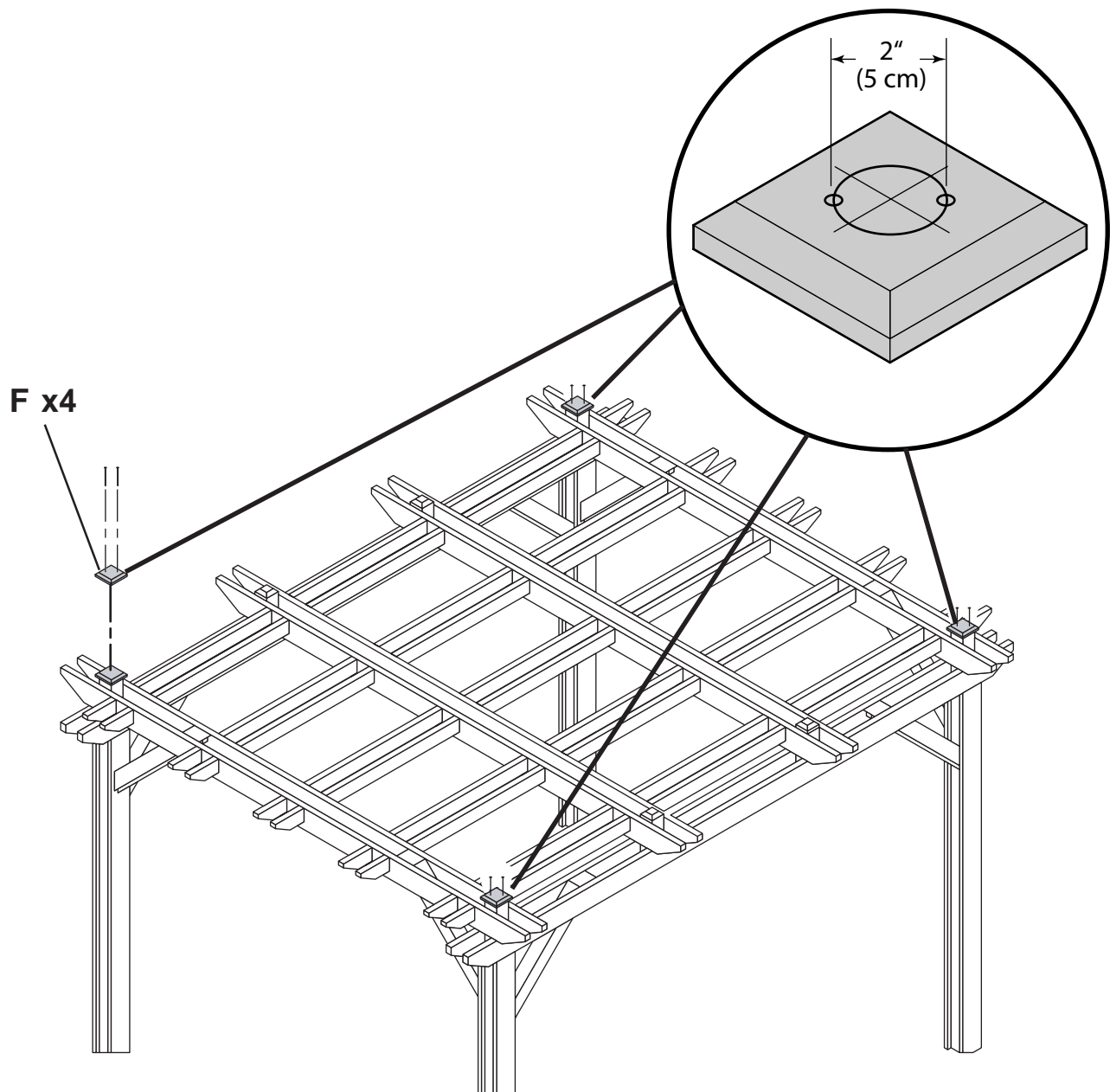

POST SKIRT

OPTIONAL PREPARATION

FALDÓN DEL POSTE

PREPARACIÓN OPCIONAL

PLINTHE

PRÉPARATION FACULTATIVE

When using post mounting hardware, there will be interference from protruding screws or nail heads. Using a scrap piece of pine (not included) and a Hammer, gently tap the in-position Post Skirt against the mounting hardware to leave reference marks on the back side of the Post Skirt (step 2 below).

Cuando utilice herramientas de montaje de postes, habrá interferencia de tornillería que sobresalga, por ejemplo, tornillos o cabezas de clavos. Utilice un pequeño pedazo de pino (no incluido) y un martillo. Suavemente, golpee el faldón del poste interior contra la tornillería de montaje para dejar marcas de referencia en la parte trasera del faldón del poste (paso 2, a continuación).

En utilisant le matériel de montage de poteau, il y aura une interférence du matériel en saillie, les vis ou les têtes de clous à titre d'exemple. À l'aide d'une pièce rebutée de pin (non comprise) et d'un marteau, frappez doucement la couronne de garniture en position fermée contre le matériel de montage pour laisser les marques de référence sur le côté arrière de la couronne de garniture du poteau (étape 2 ci-dessous).

After making the reference marks, lay the Post Skirt face down on a soft and supportive surface.

Using a suitable tool such as a Grinding Bit hollow-out the reference marks to the depth needed to allow Post Skirts to lay flush against the Corner Posts (step 5).

IMPORTANT!

Hardware shown is for example only.

Luego de realizar las marcas de referencia, coloque la cara del faldón del poste hacia abajo sobre una superficie blanda de apoyo.

Utilice una herramienta apropiada, como por ejemplo una broca de esmerilar para perforar las marcas de referencia hasta la profundidad necesaria para permitir que los faldones estén al ras contra los postes esquineros (paso 5).

¡IMPORTANTE!

La tornillería se muestra sólo a modo ilustrativo.

Après avoir tracé les marques de référence, placez la face de la couronne de garniture vers le bas sur une surface douce et à bonne portance.

À l'aide d'un outil adéquat comme une mèche à meulage, creusez les marques de références à la profondeur désirée pour permettre aux couronne de garniture d'être affleurées avec les poteaux de coin (étape 5).

IMPORTANT !

Le matériel est à titre d'exemple seulement.

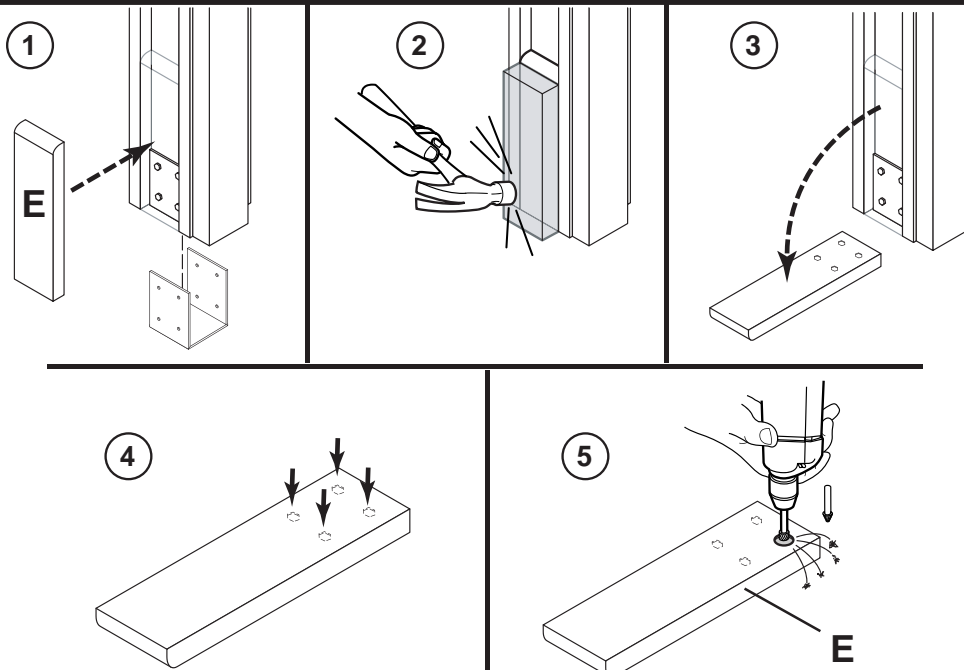

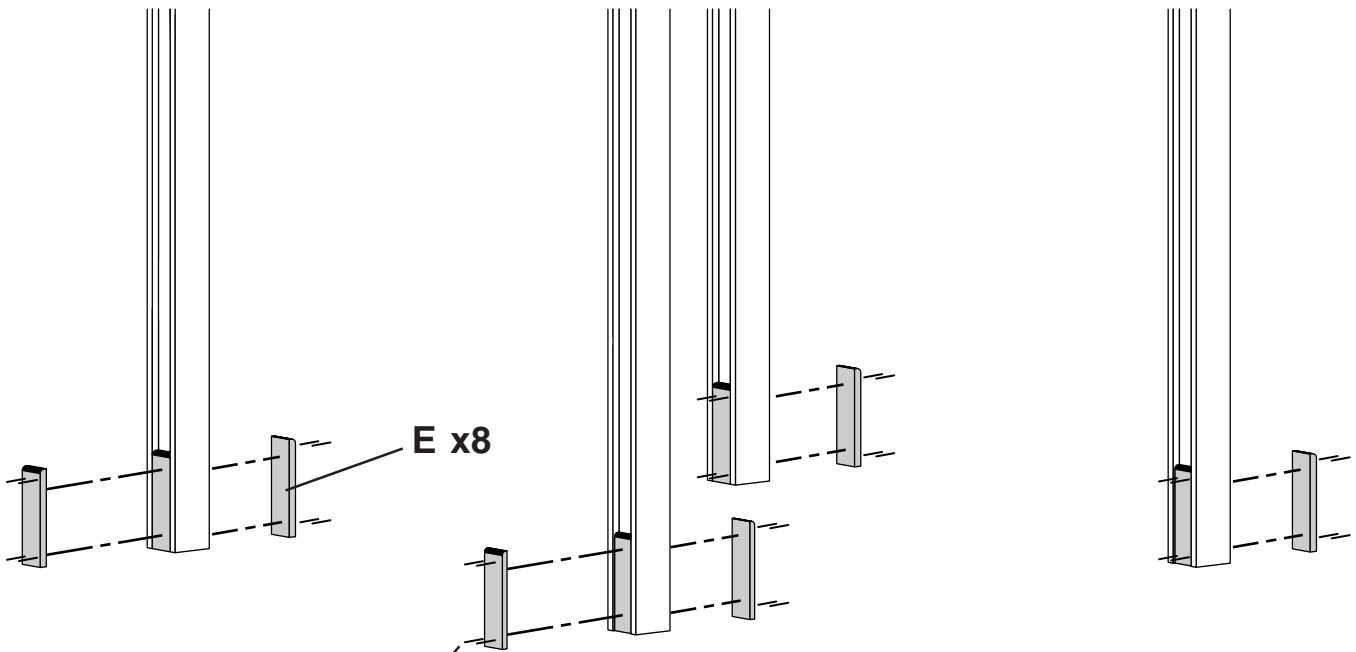

Counter-sink all nail heads.

Deje todas las cabezas de los clavos en forma avellanada.

Fraisez toutes les têtes de clous.

WOOD STAIN
(Not Included)

RECOMMENDATION

BARNIZ PARA MADERA
(no está incluido)

RECOMENDACIÓN

TEINTURE POUR BOIS
(non comprise)

RECOMMANDATION

- Apply a high quality exterior stain to all sides of all parts before assembly.
- For a 10' x 12' Pergola, One Gallon of Stain will be sufficient for two coats.
- For more visible wood grain, use a transparent or semi-transparent stain, remove excess stain with lint free rag before stain dries.

- Aplique un barniz para exteriores de alta calidad sobre las caras de todas las partes antes del armado.
- Un galón de barniz será suficiente para aplicar dos capas a una pérgola de 305 x 366 cm. Para que las vetas de la madera sean más visibles, utilice barniz transparente o semitransparente.
- Retire el exceso de barniz con un trapo que no tenga pelusa antes de que se seque el barniz.

- Appliquez une teinture extérieure de qualité supérieure sur toutes les pièces avant d'assembler.
- Pour une pergola de 305 x 366 cm, 4 L (un gallon) de teinture suffit pour deux couches.
- Pour un grain du bois plus visible, utilisez une teinture transparente ou semi transparente, enlevez l'excès de teinture à l'aide d'un chiffon non pelucheux avant que la teinture ne sèche.

Limited Conditional Warranty *

WARRANTY

Backyard Storage Solutions, LLC warrants the following:

1. Every product is warranted from defects in workmanship and manufacturing for one year.
2. All hardware and metal components are warranted for two years.
3. Trim is warranted for 10 years.
4. Waferboard siding and sheathing is warranted for two years.
5. SmartSide™ siding is warranted for 10 years on all Backyard Storage Solutions, LLC series buildings and 15 years on all Premier Series buildings.
6. Timber series buildings' siding and trim are warranted for 10 years.
7. Solar Shed windows are warranted for 1 year.
8. Cedar lumber is warranted for 15 years.

Backyard Storage Solutions, LLC will repair, replace or pay for the affected part. In no event shall Backyard Storage Solutions, LLC pay the cost of labor or installation or any other costs related thereto. All warranties are from date of purchase. If a cash refund is paid on an affected part, it will be prorated from the date of purchase.

CONDITIONS

The warranty is effective only when:

1. The unit has been erected in accordance with the assembly instructions.
2. The unit has been properly shingled and painted or stained and reasonably and regularly maintained thereafter.
3. The failure occurs when the unit is owned by the original purchaser.
4. Backyard Storage Solutions, LLC has received the warranty registration card within thirty (30) days of purchase and notification of the failure in writing within the warranty period specified above.
5. Backyard Storage Solutions, LLC has had reasonable opportunity during the sixty (60) days following receipt of notification to inspect and verify the failure prior to commencement of any repair work.

REQUIREMENTS

Storage Buildings & Playhouses

To validate your warranty, it is necessary to properly maintain your Backyard Storage Solutions, LLC unit; shingle the roof and paint or solid-colored stain the siding using 100% acrylic latex exterior product with a minimum of two (2) coats within thirty (30) days of assembly; caulk above all doors and all horizontal and vertical trim boards; paint and seal all exposed edges, sides and faces of SmartSide™ and waferboard siding to include all exterior walls and all sides and all edges of doors.

Gazebos, Pergolas & Timber Buildings

To validate your warranty, it is necessary to properly maintain your Backyard Storage Solutions, LLC unit. This includes treating all of the exposed cedar and pine surfaces on your gazebo, pergola or timber building with an exterior grade wood preservative, an exterior oil-based semi-transparent stain, an acrylic latex exterior paint or an acrylic latex solid color exterior stain within 30 days of assembly and as needed thereafter to maintain your warranty.

Keep vegetation trimmed away from building and make sure siding panels and trim do not come in contact with masonry or cement. The minimum ground clearance for siding must be one half inch (1/2 inch) from concrete slab or two and one half inches (2 ") from the ground when building is erected or constructed on a treated wood floor kit. Water from sprinklers must be kept off unit. In no event will Backyard Storage Solutions, LLC be responsible for any indirect, incidental, consequential or special damages nor for failure(s) that are caused by events, acts or omissions beyond our control including, but not limited to, misuse or improper assembly, improper maintenance (which eventually leads to rot or decay) and acts of God. Backyard Storage Solutions, LLC will not be held responsible for any labor costs incurred to construct your unit. This warranty gives you certain specific rights that vary from state to state.

CLAIM PROCEDURE

To make a claim under this warranty, you can either call (888) 827-9056 or prepare a letter. Please have ready the information below when you call or include the information when writing:

1. The model and size of the product.
2. A list of the part(s) for which the claim is made.
3. Proof of purchase of the item, as shown on the original invoice.
4. Run code, as listed on the yellow warranty card enclosed in the product package.

Mail the above information to:

Backyard Storage Solutions, LLC
Attn: Customer Service
1000 Ternes Drive
Monroe, MI 48162

***WARRANTY TERMS MAY VARY OUTSIDE THE U.S.A.**

IMPORTANT: This is your warranty certificate.

Please complete and mail your warranty card to properly validate your warranty.

ldr: 09/04/09 pl

Garantía Limitada Condicional *

GARANTÍA

Backyard Storage Solutions, LLC le garantiza a Ud. que:

1. Cada producto no tiene defecto de mano de obra ni de manufactura por un período de un año.
2. La ferretería y los componetes de metal están garantizados por dos años.
3. La moldura está garantizada por 10 años.
4. La cobertura y el entablado están garantizados por dos años.
5. La cobertura SmartSide™ está garantizada por 10 años para los edificios Backyard Storage Solutions, LLC Series, y por 15 años para los edificios Premier Series.
6. La cobertura y la moldura de los edificios Timber Series están garantizadas por 10 años.
7. Las ventanas del Solar Shed están garantizadas por un año.
8. La madera de cedro está garantizada por 15 años.

Backyard Storage Solutions, LLC reparará, cambiará o pagará por la pieza afectada. En ningún caso pagará Yardline los gastos de instalación o trabajo manual, o cualesquiera otros gastos relacionados a eso.

Condiciones

Esta garantía es válida solo cuando:

1. La unidad ha sido construida según las instrucciones.
2. La unidad ha sido cubierta de tejas y pintada de manera correcta y mantenida regularmente.
3. El defecto ocurre mientras la unidad está en la posesión del comprador original.
4. Backyard Storage Solutions, LLC ha recibido la tarjeta de garantía del producto en el plazo de 30 (treinta) días después de comprar la unidad y después de la notificación del defecto por escrito, durante el período de vigencia de la garantía especificada arriba.
5. Backyard Storage Solutions, LLC ha tenido una oportunidad razonable, durante los sesenta (60) días después de haber recibido la notificación, para inspeccionar y averiguar la falla o el defecto antes de comenzar cualquiera reparación.

Requisitos

Cobertizos de almacenamiento y Casitas de niños

Para dar validez a la garantía, es necesario mantener bien su unidad de Backyard Storage Solutions, LLC: cubrir con tejas el techo, pintar la cobertura con un producto 100% de acrílico y de látex para exteriores, usando dos manos de pintura o tinte, como mínimo, en el plazo de treinta (30) días después de la construcción; masille arriba de todas las puertas y todos los paneles de moldura horizontales y verticales; pinte y selle todos los bordes dispuestos al exterior, los lados y las fachadas del la cobertura SmartSide™ y plano, incluyendo todos los muros exteriores y los lados y bordes de las puertas.

Belvederes, Pergolas y Edificios de Madera

Para dar validez a la garantía, es necesario mantener bien su unidad. Eso incluye tratar con un preservativo todos los superficies de cedro y de pino dispuestos al exterior, usando una preservativo para madera, un tinte de aceite semitransparente para exteriores, pintura acrílica de látex para exteriores, o un tinte acrílico de látex de un solo color, en el plazo de treinta (30) días después de construir el edificio, y luego como sea necesario.

Mantenga corta toda clase de vegetación cerca del edificio y asegúrese que la cobertura y la moldura no toquen ninguna obra de albañería o el cemento. El margen mínimo entre el suelo y la cobertura debe de ser media pulgada (1/2"), con un base de concreto; dos pulgadas y media (2 1/2") cuando se construye el edificio sobre un base de madera (usando un equipo de madera tratada). No se deben usar rociadores cerca de la unidad. En ningún caso será responsable Backyard Storage Solutions, LLC de daños especiales, incidentales, consiguientes o indirectos, ni de fallas causadas por sucesos, hechos u omisiones fuera de nuestro control; eso incluye, pero no está limitado a: el misuso; la construcción incorrecta; cuidado incorrecto (el cual causa, eventualmente, la putrefacción o la descomposición) y acciones de la naturaleza. Backyard Storage Solutions, LLC no será responsable de ningún gasto de instalación incurrido durante la construcción de la unidad. Esta garantía le da a Ud. ciertos derechos específicos que varían de estado a estado.

Para hacer una reclamación:

Para hacer una reclamación bajo esta garantía, llame al (888) 827-9056 o escriba una carta. Favor de tener la siguiente información al llamarnos, o incluirla al escribirnos:

1. El modelo y el tamaño del producto.
2. Una lista de las piezas por las cuales hace Ud. la reclamación.
3. Prueba de compra del producto, como se muestra en la factura original.
4. (Run code) escrita en la tarjeta amarilla de garantía incluida con el producto.

Envíe la información a:

Backyard Storage Solutions, LLC
Attn: Customer Service
1000 Ternes Drive
Monroe, MI 48162

LAS CONDICIONES DE LA GARANTIA PUEDEN VARIAR FUERA DE ESTADOS UNIDOS

IMPORTANTE: Esta página es su certificado de garantía.

Favor de llenar completamente y enviar la tarjeta de garantía para dar validez a la garantía.

Idr: 09/04/09 pl

Garantie Conditionnelle Limitée *

WARRANTY

Backyard Storage Solutions, LLC garantit ce qui suit:

1. Chaque produit est garanti contre tous vices de fabrication pendant un an.
2. Toute la quincaillerie et tous les composants métalliques sont garantis pendant deux ans.
3. La boiserie est garantie pendant dix ans.
4. Le bardage gaufré et le revêtement sont garantis pendant deux ans.
5. Le bardage SmartSide™ est garanti pendant 10 ans sur toutes les constructions de la série Backyard Storage Solutions, LLC, et pendant 15 ans sur toutes les constructions de la série Premier.
6. Le bardage et la boiserie des constructions de la série Timber sont garantis pendant 10 ans.
7. Les fenêtres Solar Shed sont garanties pendant un an.
8. Le bois en cèdre est garanti pendant 15 ans.

Backyard Storage Solutions, LLC s'engage à réparer, remplacer ou assumer les frais pour la pièce défectueuse. Backyard Storage Solutions, LLC ne sera aucunement responsable pour les frais de main-d'œuvre, d'installation, ou d'autres dépenses associées. Toutes les garanties sont appliquées à partir de la date d'achat. Si un remboursement est effectué pour une pièce affectée, il sera proportionnel à la date d'achat.

CONDITIONS

La garantie est uniquement applicable dans les cas suivants:

1. La construction a été érigée conformément aux instructions d'assemblage.
2. La construction a été recouverte de bardeaux, peinte ou teinte de manière adéquate, et a été maintenue régulièrement et de manière raisonnable par la suite.
3. La défaillance s'est produite lorsque la construction est en possession de l'acheteur initial.
4. Backyard Storage Solutions, LLC a reçu la fiche de garantie au cours des trente (30) jours suivant la date d'achat, et un avis de défaillance par écrit au cours de la période de garantie sus-mentionnée.
5. Backyard Storage Solutions, LLC a disposé d'une opportunité raisonnable au cours des soixante (60) jours suivant la réception de l'avis pour effectuer une inspection et vérifier la défectuosité avant d'entreprendre un travail de réparation.

EXIGENCES

Constructions d'entreposage et maisonnettes

Pour valider la garantie, il est nécessaire d'entretenir la construction Backyard Storage Solutions, LLC comme il se doit; posez les bardeaux du toit et peignez ou teignez le bardage avec des couleurs solides, en utilisant un produit pour extérieur à émulsion acrylique à 100 %, avec un minimum de deux (2) couches dans les trente (30) jours après l'assemblage; posez du mastic au-dessus de toutes les portes et sur toutes les planches de boiserie horizontales et verticales; peignez et scellez tous les bords, côtés et faces exposés de SmartSide™, ainsi que les bardages gaufrés pour inclure toutes les parois extérieures et tous les côtés et bords de porte.

Pavillons, pergolas et constructions en bois

Pour valider la garantie, vous devez maintenir votre construction Backyard Storage Solutions, LLC de manière adéquate. Ceci inclut le traitement de toutes les surfaces en cèdre et pin exposées de votre pavillon ou bâtiment en bois de construction avec un produit de préservation de bois pour extérieur, une teinture semi-transparente pour extérieur à base d'huile, une peinture à émulsion acrylique pour extérieur, ou une teinture pour extérieur à couleurs solides et à émulsion acrylique, dans les 30 jours suivant l'assemblage, et tel que nécessaire par la suite pour conserver la garantie.

Coupez la végétation autour de la construction, et assurez-vous que les panneaux de bardage et la boiserie n'entrent pas en contact avec la maçonnerie ou le ciment. Le dégagement minimum du sol pour le bardage doit être égal à 1,27 cm de la dalle en béton, ou à 6,35 cm du sol lorsque la construction est érigée ou construite sur un kit de plancher en bois traité. L'eau des arroseurs ne peut pas toucher la construction. Backyard Storage Solutions, LLC ne saurait être responsable des dommages indirects, fortuits, consécutifs ou spéciaux, ou de défaillance(s) causées par des événements, des actes ou des omissions hors de notre contrôle, y compris, sans s'y limiter, une mauvaise utilisation ou un assemblage incorrect, une maintenance non appropriée (qui entraîne une pourriture ou une désintégration éventuelles) ou toute calamité naturelle. Backyard Storage Solutions, LLC ne saurait être responsable pour des frais de main-d'œuvre encourus lors de l'érection de la construction. Cette garantie vous octroie certains droits spécifiques qui varient d'un état à l'autre.

PROCÉDURE DE PRÉSENTATION DE DEMANDE

Pour effectuer une demande couverte par la présente garantie, vous pouvez soit appeler le (888) 827-9056, soit préparer une lettre. Veuillez avoir toutes les informations ci-dessous à portée de main lorsque vous appelez, ou incluez-les dans votre lettre:

1. Le modèle et la taille du produit.
2. Une liste des pièces pour lesquelles la demande est effectuée.
3. Une preuve d'achat de l'article de Yardline, tel qu'indiqué sur la facture d'origine.
4. Le code d'exécution, tel qu'indiqué sur la fiche de garantie jaune incluse dans l'emballage du produit.

Postez les renseignements ci-dessus à:

Backyard Storage Solutions, LLC
A/S : Service à la clientèle
1000 Ternes Drive
Monroe, MI 48162

Idr: 09/04/09 pl

***Les termes de la garantie peuvent varier hors des États-Unis & Le Canada
Garantie conditionnelle limitée ***

IMPORTANT : ceci est votre certificat de garantie. Veuillez remplir et envoyer votre carte de garantie pour valider votre garantie.