

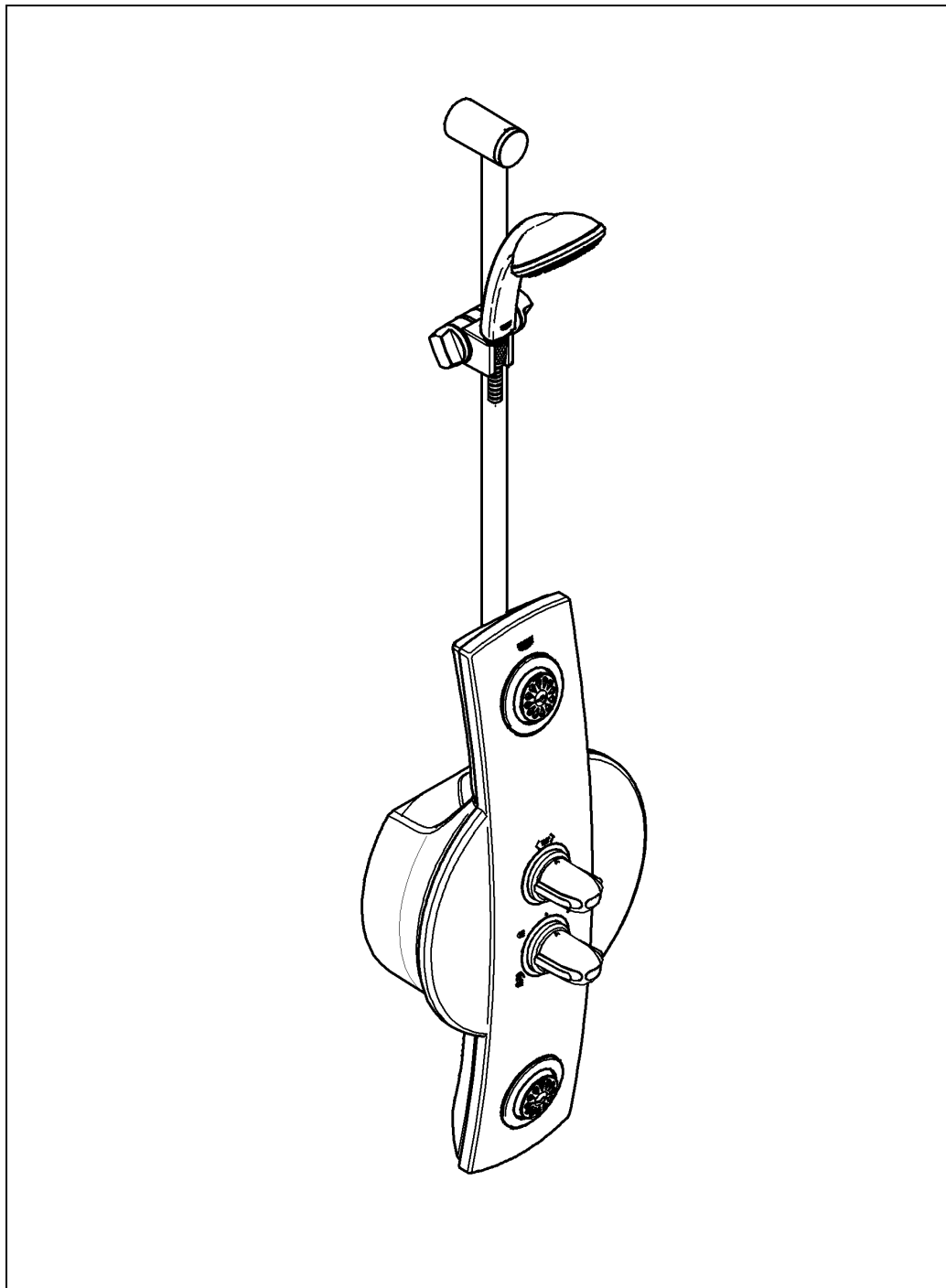

Aquatower 1000

English	page 1
Français	page 3
Español	página 5



27 016

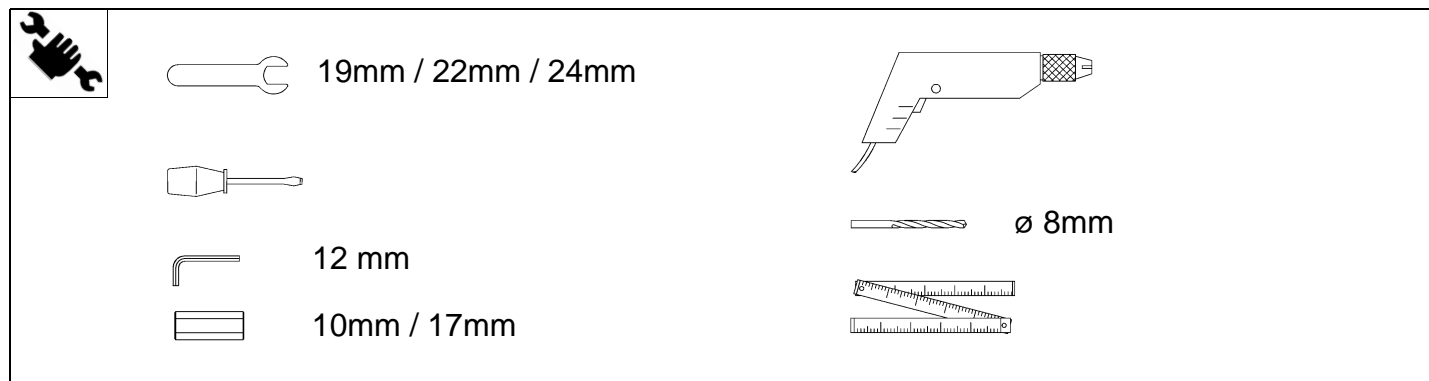
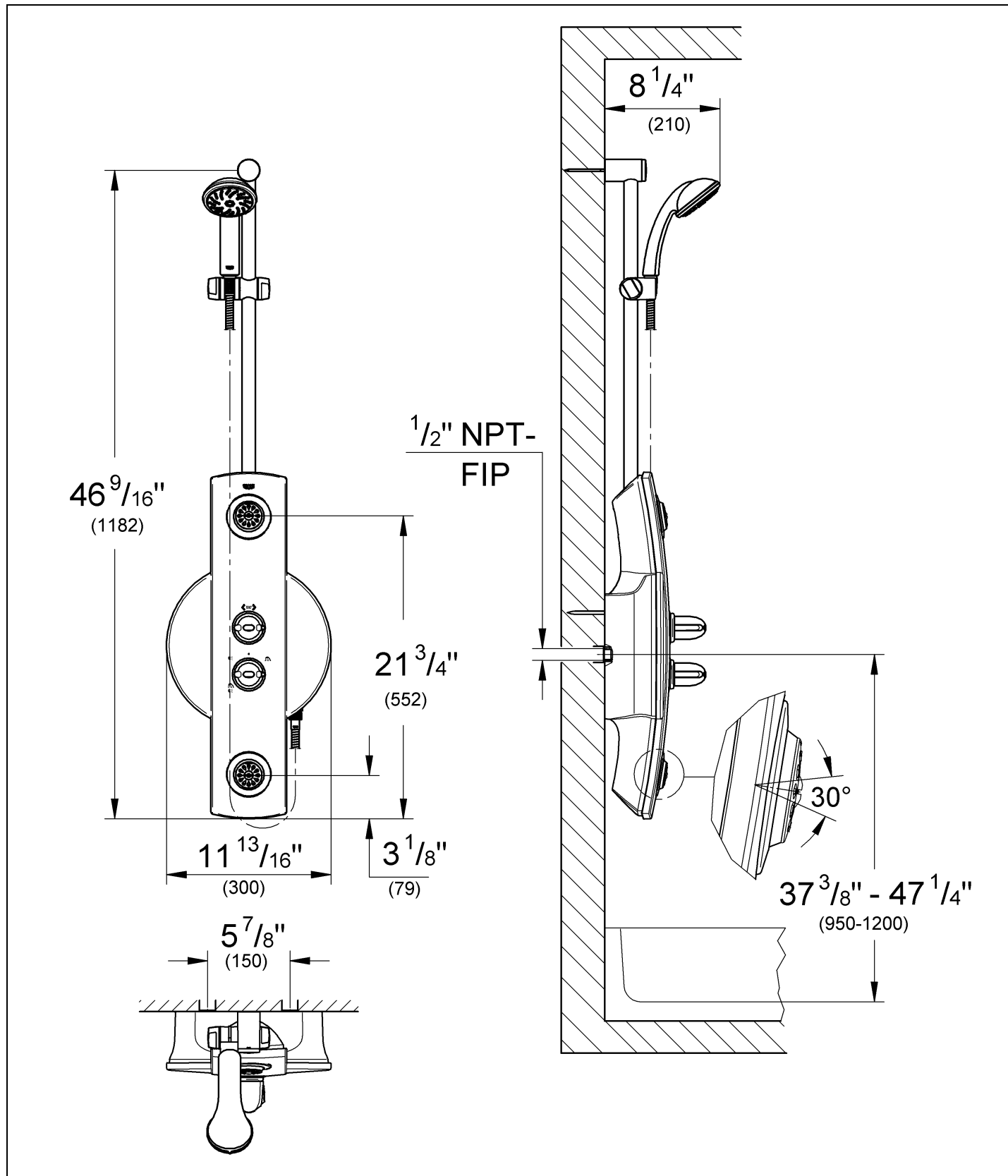

Delivery specification

Liste de colisage

Volumen de suministro

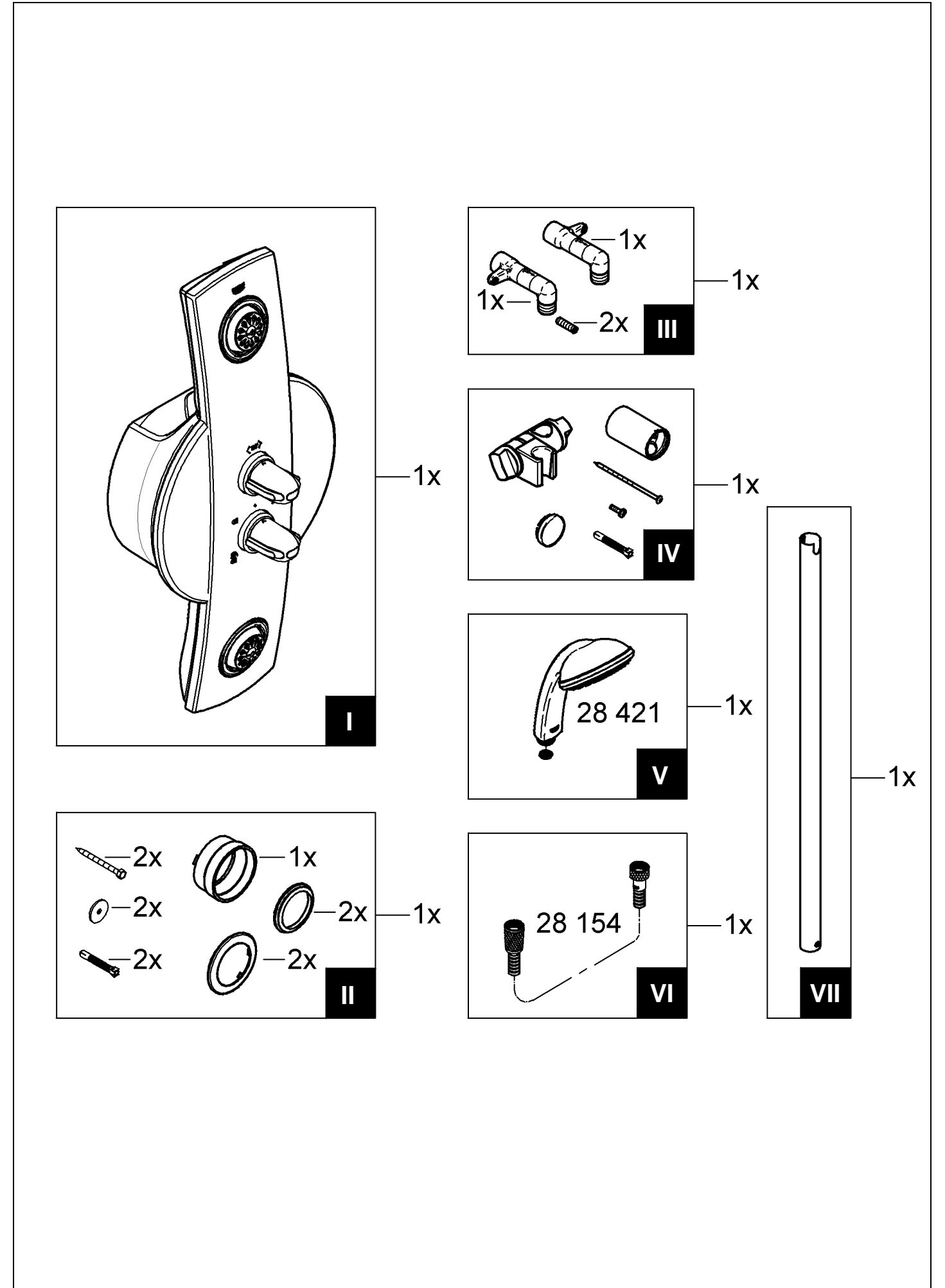

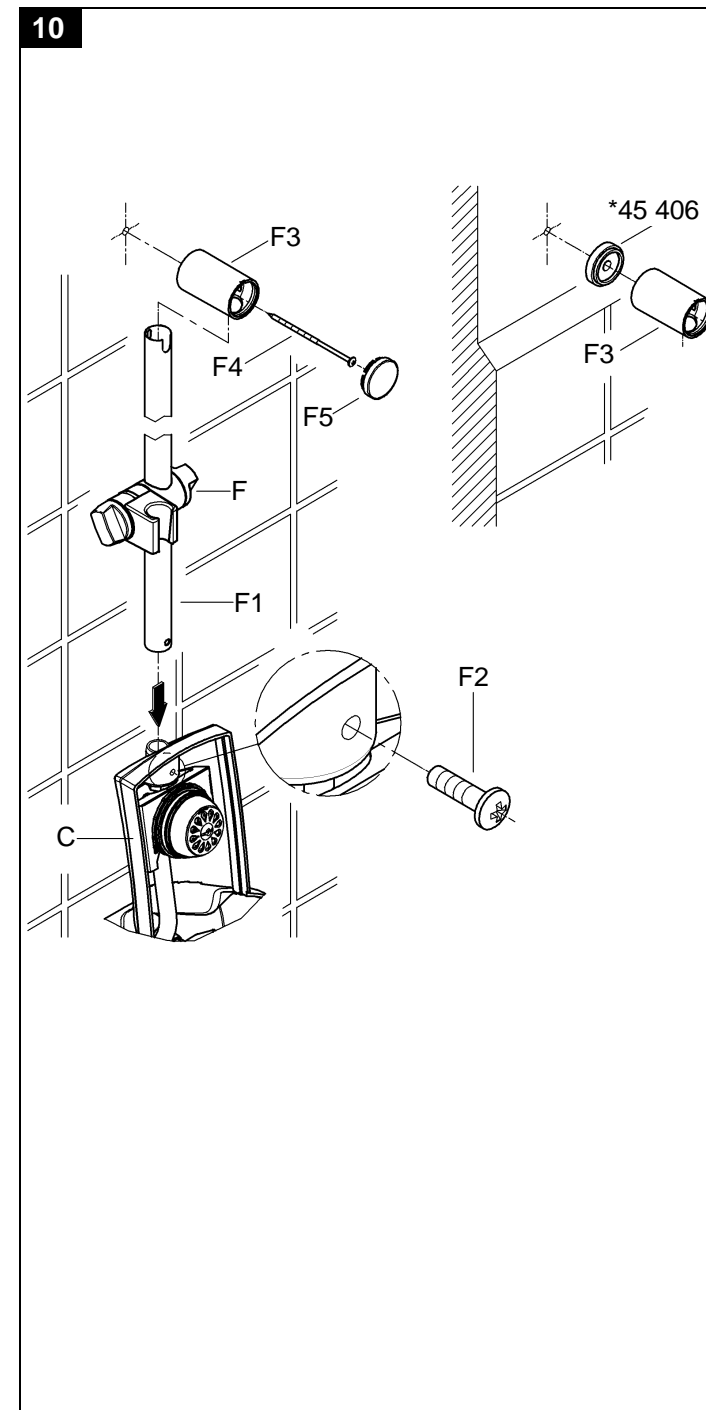
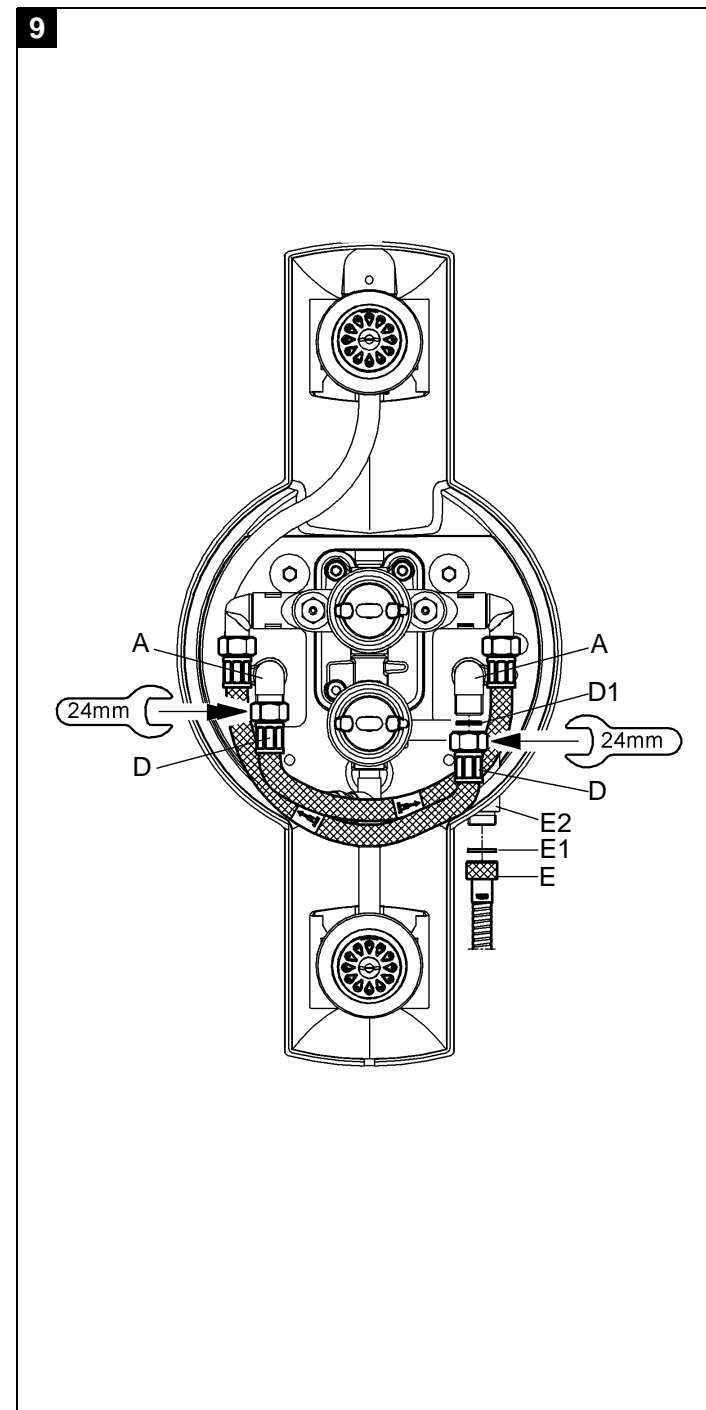
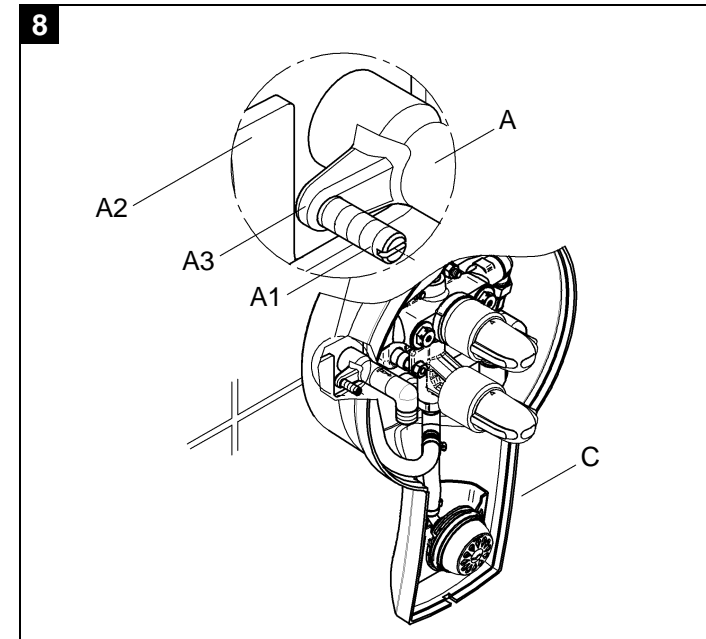
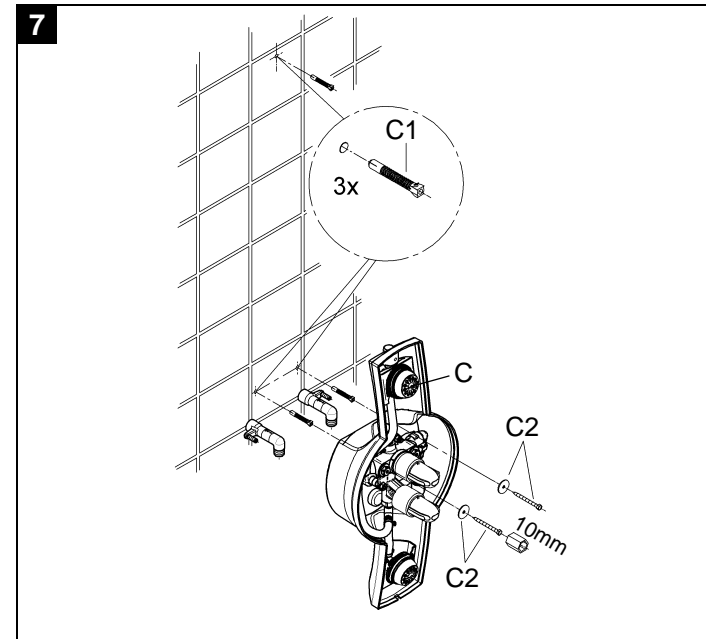
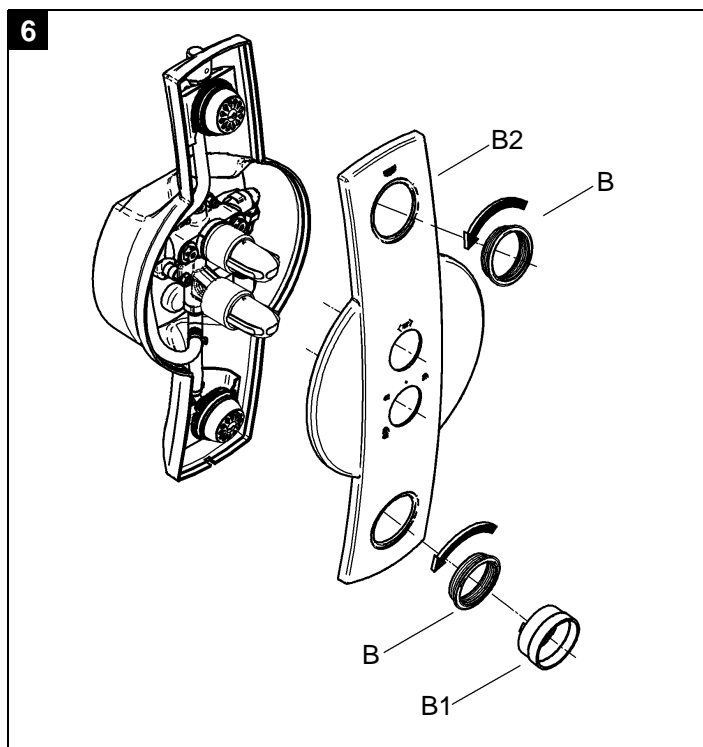
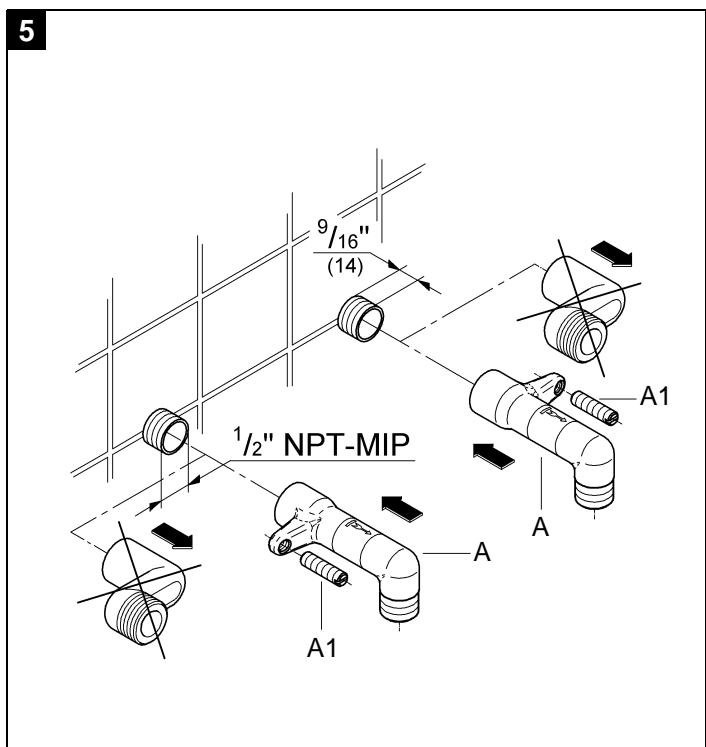
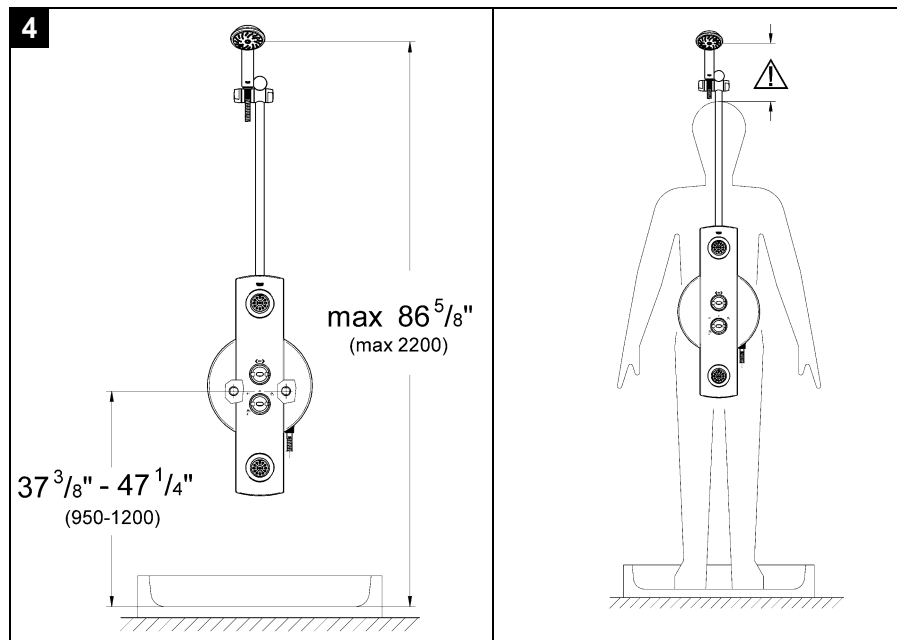
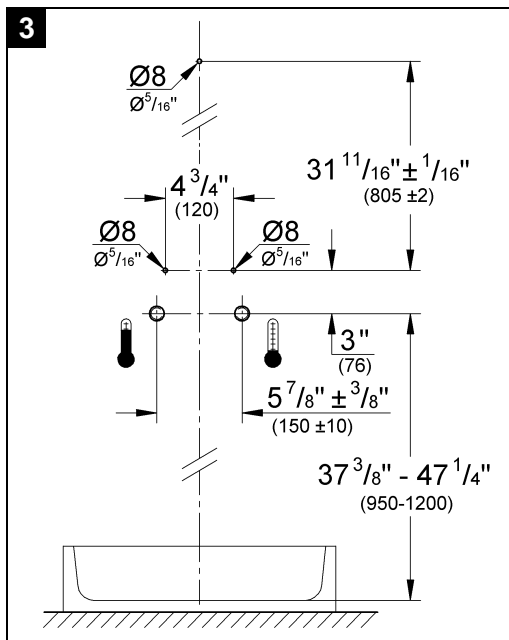
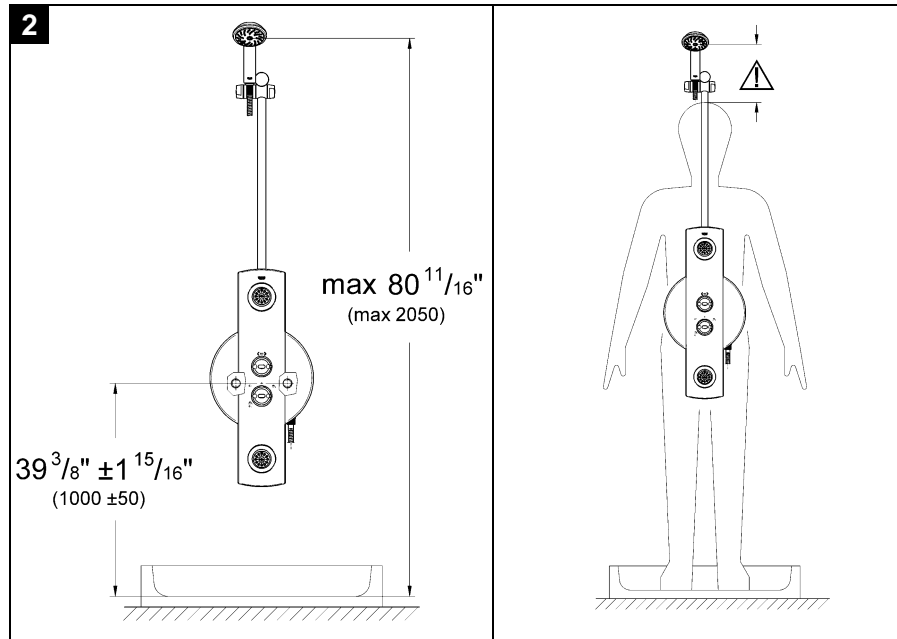
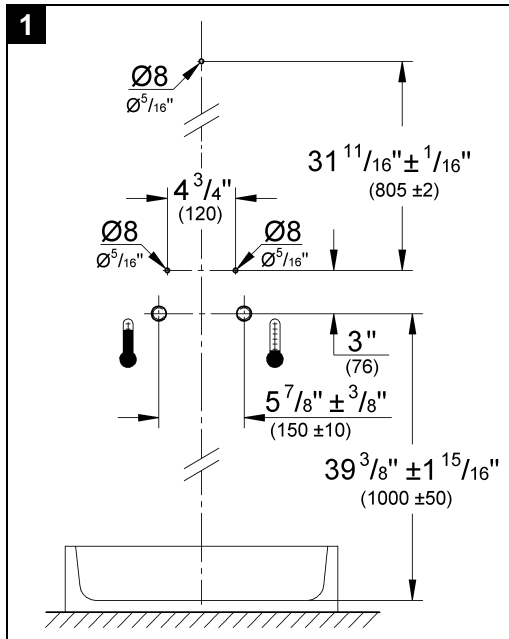

English

Application

In order to ensure correct operation, a pressure of at least 14 psi is necessary at the shower system.

Caution:

With sufficient power electric or gas instantaneous heaters are also suitable.

All thermostats are adjusted in the factory at a flow pressure on both sides of 45 psi.

Should temperature deviations exist due to special installation conditions, the thermostat must be adjusted to the local conditions (see Adjustment).

Specifications

Minimum flow pressure	21.75 psi
Max. working pressure	145 psi
Recommended flow pressure	14 - 72.5 psi
Test pressure	232 psi
Flow rate at 3 bar flow pressure	
Hand spray	max. flow 9,5 L/min or 2,5 gpm/ 80 psi
Side showers	max. flow 9,5 L/min or 2,5 gpm/ 80 psi
Handspray and side sprays	max. flow 9,5 L/min or 2,5 gpm/ 80 psi
Max. water temperature at hot water inlet	176 °F
Recommended max. flow temperature (energy saving)	140 °F
Safety check	100 °F
Hot water temperature at supply connection min. 4 °F higher than mixed water temperature	
Cold water connection	right
Hot water connection	left

If static pressure is greater than 72.5 psi, fit pressure reducer.

Tools required, see fold-out page I.

Delivery specification, see fold-out page II.

Installation

New installation:

Make up unions.

For union dimensions for cold and hot water connection, see fold-out page III Fig. [1].

The cold water supply must be connected on the right and the hot water supply on the left.

The installation dimensions of the fitting relate to the standing level of the shower stand, see Fig. [2].

The installation height of the showers from the standing level must be observed in order to comfortably operate the fitting.

Retrofitting:

Union dimensions must correspond to Fig. [3].

The cold water supply must be connected on the right and the hot water supply on the left.

The installation dimensions of the fitting relate to the standing level of the shower stand, see Fig. [4].

The installation height of the showers from the standing level must be observed in order to comfortably operate the fitting.

Connections and fastenings, see fold-out page III and IV, Figs. [1] to [10].

For individual components, see delivery specification, Figs. [I] to [IV].

1. Drill fixing holes for ø 8mm mounting plugs, see Fig. [1] and [3].
2. Install accompanying elbow unions (A). If S-unions are present, remove and replace with elbow unions (A), see Fig. [5].
3. Screw in threaded studs (A1) into the elbow unions (A) using roughly one turn.

Seal the elbow unions (A) at the tiled wall with sealing compound.

Flush pipes thoroughly

4. Remove retaining rings (B) with installation tool (B1), see Fig. [6].
5. Detach wall plate (B2).
6. Insert mounting plug (C1), see Fig. [7].
7. Guide elbow unions (A) through the area provided in the fitting assembly (C) and slide rib (A2) from below behind the lug (A3) of the elbow union, see Fig. [8].
8. Preassemble the fitting assembly (C) with the threaded studs (A1).
9. Secure fitting assembly (C) using fixings (C2) supplied, see Fig. [7].
10. Connect hoses (D) with accompanying seals (D1) and elbow unions (A), see Fig. [9].

Spray hose, shower rail slider, shower rail and hand spray, see fold-out page IV and V, Fig. [9], [10] and [11].

For individual components, see delivery specification, Figs. [IV], [V], [VI] and [VII].

1. Attach spray hose (E) with seal (E1) to elbow unions (E2), see Fig. [9].
2. Slide shower rail slider (F) onto shower rail (F1), see Fig. [10].
3. Insert shower rail (F1) into the fitting assembly (C) and secure using screw (F2).
4. Insert bracket (F3) onto the shower rail (F1) and secure using screw (F4).
5. Fit cap (F5).

If there is an offset, wall plate 45 406 special accessory can be ordered.

6. Fit handspray (G) to spray hose (E), see fold-out page V, Fig. [11].

Attach wall plate (B2).

1. Insert seals (B4) into the wall plate (B2), note position of seal, see detail view in Fig. [12].
2. Slide wall plate (B2) onto the fitting assembly (C), screw on retaining rings (B) and tighten using installation tool (B1).

Note: Keep installation tool (B1) for possible future maintenance work on the shower system.

3. Attach rosettes (B3) to the side sprays.

Operation

Operation of the **shut-off handle** (H), see Fig. [13]:

Shut-off handle in central position	= closed
Shut-off handle clockwise	= discharge from hand shower
Press button (H1) and turn shut-off handle anti-clockwise	= discharge from side shower
Press button (H1) and turn shut-off handle anti-clockwise fully	= discharge from side shower and hand shower

Temperature limitation

The safety stop limits the temperature range to 100 °F.

If a higher temperature is desired, the 100 ° limit can be overridden by pressing the button (J3), see Fig. [14].

Flow control for side shower, see Fig. [15].

English

Adjustment

Temperature adjustment, see Figs. [13] and [14].

- Before the mixer is put into service if the mixed water temperature measured at the point of discharge varies from the specified temperature set on the thermostat.
 - After any maintenance operation on the thermostatic cartridge.
1. Open cold and hot water supplies.
 2. Open the shut-off handle (H) to the hand shower position and measure the temperature of the running water using a thermometer.
 3. Turn the temperature control handle (J) until the water temperature reaches 100 °F.
 4. Lever out cap (J1), see Fig. [14].
 5. Hold temperature selection handle (J) in this position and remove screw (J2).
 6. Pull off temperature selection handle (J) and reinstall in such a way that the 100 °F mark on the wall plate (B2) coincides with the mark on the handle.
 7. Reinstall screw (J2) and refit cap (J1).

Prevention of frost damage

When the domestic water system is drained, thermostats must be drained separately, since non-return valves are installed in the hot and cold water connections. For this purpose, the shower system must be removed from the wall.

Maintenance

For maintenance, see fold-out page V and VI, Figs. [16] to [22].

Inspect and clean all parts, replace if necessary and grease with special valve grease (Prod. no. 18 012).

Shut off cold and hot water supply.

II. Side shower with non-return valve (K), see Fig. [16].

1. Remove rosette (B3).
2. Remove screw (K1) using a screwdriver.
3. Completely remove shower face plate (K2).
4. Detach housing (K3).
5. Remove washer (K4) by pressing in the ball (K5).
6. Remove ball (K5).
7. Pull out non-return valve (K) using pliers.

Assemble in reverse order.

When installing the washer (K4) the ball (K5) must be pressed slightly into the housing.

We guarantee that the SpeedClean nozzles will function unchanged for a period of 5 years.

Simply rub SpeedClean nozzles in order to remove limescale deposits from spray jet of hand, overhead and side sprays.

Shut off cold and hot water supply.

II. Thermostatic cartridge, see fold-out page VI, Fig. [17].

1. Lever out cap (J1).
2. Remove screw (J2).
3. Detach temperature control handle (J).
4. Remove clip (L1).
5. Pull off stop ring (L).
6. Detach regulating nut (M1) with overload unit (M2).
7. Unscrew and remove thermostatic cartridge (M) using a 22mm open-ended wrench.

Assemble in reverse order. **Observe the correct installation position.**

Readjustment is necessary after every maintenance operation on the thermostatic cartridge (see **Adjustment**).

III. Aquadimmer, see fold-out page VI, Fig. [18].

1. Lever out cap (H2).
2. Remove screw (H3) and detach shut-off handle (H).
3. Remove splined adapter (O1) and stop (O2).
4. With a 19mm open-ended wrench, unscrew and remove aquadimmer (O).

Assemble in reverse order.

Observe the correct installation position

1. The various pins (O7) and (O8) must project into the relevant apertures in the race, see Fig. [19].
2. Attach stop (O2) with mark (O3) pointing downwards, mark (O3) and (O4) coincide, see Fig. [20].
3. Attach splined adapter (O1), the faces (O5) coincide in only one position.
4. Turn splined adapter (O1) so that the lug (O6) points to the right.

IV. Non-return valve (P), see Fig. [21].

1. Lever out caps (H2) and (J1).
2. Remove screws (H3) and (J2) and detach shut-off handle (H) and temperature selection handle (J).
3. Remove rosettes (B3) and retaining rings (B) using installation tool (B1).
4. Detach wall plate (B2).
5. Remove non-return valve (P) using a 17mm socket wrench.

V. Non-return valve (R2) and (R4)

1. Unscrew spray hose (R1).
2. Remove non-return valve (R2).
3. With a 12mm allen wrench, remove outlet nipple (R3).
4. Remove non-return valve (R4).

Assemble in reverse order.

Replacement parts, see fold-out page VIII (* = special accessories).

Care

Instructions for care of this faucet will be found in the Limited Warranty supplement.

Domaine d'application

Pour un fonctionnement parfait, il doit y avoir une pression d'au moins 1 bar à la douche.

Attention

Les chauffe-eau instantanés électriques ou au gaz conviennent également lorsqu'ils disposent d'une puissance suffisante.

Tous les thermostats sont réglés en usine sur une pression dynamique de 3 bars pour l'eau chaude et l'eau froide.

Si des différences de température devaient apparaître, régler le thermostat en fonction des conditions locales d'utilisation (voir Réglage).

Caractéristiques techniques

Pression d'alimentation minimale	1 bars
Pression de service maxi.	10 bars
Pression dynamique recommandée	1 à 5 bars
Pression d'épreuve	16 bars
Débit à une pression dynamique de 3 bars	
Douchette	maxi. 9,5 l/min ou 2,5 g/min/ 5,5 bar
Jets latéraux	maxi. 9,5 l/min ou 2,5 g/min/ 5,5 bar
Douchette et jets latéraux	maxi. 9,5 l/min ou 2,5 g/min/ 5,5 bar
Température d'eau maxi. à l'arrivée d'eau chaude	80 °C
Température d'admission maxi. recommandée (économie d'énergie)	60 °C
Verrouillage de sécurité	38 °C
Température de l'eau chaude au branchement d'alimentation mini. 2 °C supérieure à celle de l'eau mitigée	
Raccordement eau froide	à droite
Raccordement eau chaude	à gauche

Installer un réducteur de pression en cas de pressions statiques supérieures à 5 bars.

Outils nécessaires, voir volet I.

Détail de la livraison, voir volet II.

Installation

Nouvelle installation:

Brancher les raccords.

Cotes pour les raccordements d'eau chaude et d'eau froide, voir volet III fig. [1].

Le raccordement d'eau froide doit être effectué à droite, celui d'eau chaude à gauche.

Les cotes de montage de la robinetterie se rapportent à la surface de pose de la barre de douchette, voir fig. [2].

En partant de la surface de pose, tenir compte de la hauteur de montage de la douche pour permettre une utilisation confortable de la douche.

En cas de pose en rénovation d'une installation existante:

Les cotes de raccordement doivent correspondre à la figure [3].

Le raccordement d'eau froide doit être effectué à droite, celui d'eau chaude à gauche.

Les cotes de montage de la robinetterie se rapportent à la surface de pose de la barre de douchette, voir fig. [4].

En partant de la surface de pose, tenir compte de la hauteur de montage de la douche pour permettre une utilisation confortable de la douche.

Raccordements et fixations, voir volets III et IV, fig. [1] à [10].

Pièces détachées, voir Détail de la livraison fig. [I] à [IV].

1. Percer des trous pour insérer des chevilles de 8mm de Ø, voir figures [1] et [3].

2. Monter les raccords coudés fournis (A). Si des raccords existants sont montés, les retirer et les remplacer par les raccords coudés (A), voir fig. [5].

3. Serrer la vis sans tête (A1) dans le raccord coudé (A) d'un tour environ.

Etancher le raccord coudé (A) à la paroi carrelée avec du produit d'étanchéité.

Purger les tuyauteries.

4. Dévisser les bagues de fixation (B) avec la clé de montage (B1), voir fig. [6].

5. Enlever la plaque (B2).

6. Insérer la cheville (C1), voir fig. [7].

7. Passer les raccords coudés (A) dans les trous arrière du carter robinetterie (C) prévus à cet effet et glisser le cache (A2) derrière l'ergot (A3) du raccord coudé, voir fig. [8].

8. Pré-monter le carter de robinetterie (C) en serrant les vis sans tête (A1).

9. Fixer le cache de robinetterie (C) avec les vis jointes (C2), voir fig. [7].

10. Raccorder les flexibles de raccordement (D) avec les joints livrés (D1) et le raccordement coudé (A), voir fig. [9].

Flexible de douche, coulisse de douche, barre de douche et pommeau de douche

voir volets IV et V, fig. [9], [10] et [11].

Pièces détachées, voir le détail de la livraison fig. [IV], [V], [VI] et [VII].

1. Monter le flexible de douche (E) et le joint (E1) sur le raccord (E2), voir fig. [9].

2. Glisser la coulisse de douche (F) sur la barre (F1) de douche, voir fig. [10].

3. Insérer la douche (F1) dans le support de robinetterie (C) et fixer avec la vis (F2).

4. Insérer la fixation haute de la barre (F3) sur la barre de douche (F1) et fixer avec la vis (F4).

5. Insérer le capuchon (F5).

En cas de besoin, il est possible de commander des cales de compensation 45 406 en pièces de rechange.

6. Monter le pommeau (G) et le flexible (E), voir volet V, fig. [11].

Poser la plaque de finition (B2).

1. Insérer les joints (B4) sur la plaque (B2), respecter la position de montage des joints indiquée dans le détail [12].

2. Glisser la plaque de finition (B2) sur le carter de robinetterie (C), visser les bagues de finition (B) et bien les serrer avec la clé de montage (B1).

Remarque: conserver la clé de montage (B1) pour d'éventuels travaux d'entretien sur le système de douche.

3. Placer les rosaces (B3) sur les jets latéraux.

Utilisation

Utilisation de la **poignée d'arrêt** (H), voir fig. [13]:

Poignée d'arrêt en position centrale = fermer

Poignée d'arrêt tournée vers la droite = ouvre la douchette

Appuyer sur le bouton (H1) et faire tourner la poignée d'arrêt tournée vers la gauche = fonction jet latéral

Appuyer sur le bouton (H1) et faire tourner la poignée d'arrêt encore vers la gauche jusqu'en butée = fonction jet latéral et douchette

Limitation de la température

La plage de température est limitée à 38 °C par le verrouillage de sécurité.

Il est possible de dépasser la limite des 38 °C pour obtenir une température plus élevée en appuyant sur le bouton (J3), voir fig. [14].

Régulation du débit du jet latéral, voir fig. [15].

Réglage

Réglage de la température, voir fig. [13] et [14].

- Lors de la mise en service, contrôler si la température de l'eau mitigée mesurée au point de puisage est différente de la température indiquée au niveau de la poignée graduée du thermostat.
- Après toute opération de maintenance sur l'élément thermostatique,
 1. Ouvrir l'arrivée d'eau froide et d'eau chaude.
 2. Ouvrir la poignée d'arrêt (H) en position douchette et mesurer la température de l'eau mitigée avec un thermomètre.
 3. Tourner la poignée de sélection de température (J) jusqu'à ce que la température de l'eau atteigne 38 °C.
 4. Extraire le cache (J1), voir fig. [14].
 5. Tenir la poignée graduée (J) dans cette position et retirer la vis (J2).
 6. Déposer la poignée graduée (J) puis la poser de sorte à faire correspondre le repère 38 °C de la plaque (B2) avec le repère de la poignée.
 7. Insérer la vis (J2) et le cache (J1).

Attention en cas de risque de gel

Lors du vidage de l'installation principale, vider les thermostats séparément, étant donné que les raccordements d'eau froide et d'eau chaude sont équipés de clapets anti-retour. Pour cela, ôter le système de douche du mur.

Maintenance

Maintenance, voir volets V et VI et fig. [16] à [22].

Vérifier toutes les pièces, les nettoyer, les remplacer éventuellement, et les lubrifier avec la graisse spéciale pour robinets (référence 18 012).

Couper l'alimentation en eau chaude et en eau froide.

I. Jet latéral avec clapet anti-retour (K), voir fig. [16].

1. Retirer la rosace (B3).
2. Dévisser la vis (K1) avec un tournevis.
3. Retirer complètement le diffuseur de la douchette (K2).
4. Enlever le boîtier (K3).
5. Retirer la rondelle (K4) en enfonçant la bille (K5).
6. Déposer la bille (K5).
7. Déposer le clapet anti-retour (K) à l'aide d'une petite pince.

Le montage s'effectue dans l'ordre inverse de la dépose.

Au moment de remonter la rondelle (K4), enfoncer la bille (K5) délicatement dans le boîtier.

Les buses SpeedClean sont garanties 5 ans.

Les buses SpeedClean permettent d'éliminer, sans frotter, les dépôts calcaires sur le diffuseur de la pomme de douche, de la douchette et des jets latéraux.

II. Élément thermostatique, voir volet VI fig. [17].

1. Retirer le cache (J1) en faisant levier.
2. Dévisser la vis (J2).
3. Enlever la poignée graduée (J).
4. Enlever l'agrafe (L1).
5. Enlever la bague de butée (L).
6. Retirer l'écrou de réglage (M1) avec l'unité de surcharge (M2).
7. Dévisser l'élément thermostatique (M) à l'aide d'une clé plate de 22mm.

Le montage s'effectue dans l'ordre inverse de la dépose. **Respecter la position de montage!**

Après toute opération de maintenance sur le thermostat, un réglage température est nécessaire (voir **Réglage**).

III. Commande Aquadimmer, voir volet VI fig. [18].

1. Retirer le cache (H2) en faisant levier.
2. Dévisser la vis (H3), retirer la poignée d'arrêt (H).
3. Enlever l'adaptateur cannelé (O1) et la butée (O2).
4. Dévisser la commande Aquadimmer (O) avec une clé plate de 19mm.

Le montage s'effectue dans l'ordre inverse de la dépose.

Respecter la position de montage.

1. Les différents détrompeurs (O7) et (O8) doivent entrer dans leurs logements respectifs, prévus dans le passage d'eau, voir fig. [19].
2. Insérer la butée (O2) avec repère (O3) orientés vers le bas, les repères (O3) et (O4) doivent correspondre, voir fig. [20].
3. Insérer l'adaptateur cannelé (O1), les surfaces (O5) ne coïncident que dans une seule position.
4. Faire tourner l'adaptateur cannelé (O1) de sorte que l'ergot (O6) soit orienté vers la droite.

IV. Clapet anti-retour (P), voir fig. [21].

1. Retirer les caches (H2) et (J1) en faisant levier.
2. Retirer les vis (H3) et (J2) et déposer la poignée d'arrêt (H) et la poignée de sélection de la température (J).
3. Extraire les rosaces (B3) et dévisser les bagues de fixation (B) avec la clé de montage (B1).
4. Enlever la plaque de finition (B2).
5. Dévisser le clapet anti-retour (P) à l'aide d'une clé à pipe de 17mm.

V. Clapet anti-retour (R2) et (R4)

1. Dévisser le flexible de douchette (R1).
2. Retirer le régulateur de débit (R2).
3. Dévisser le raccord de sortie flexible (R3) avec une clé Allen de 12mm.
4. Retirer le régulateur de débit (R4).

Le montage s'effectue dans l'ordre inverse de la dépose.

Pièces de rechange, voir volet VIII (* = accessoires en option).

Entretien

Vous trouverez les instructions d'entretien de ce mitigeur dans le supplément Garantie Limitée.

Campo de aplicación

Para el funcionamiento óptimo del sistema de ducha, debe aplicársele una presión de 14 psi como mínimo.

¡Atención!

Si la capacidad es suficiente, son también adecuados los calentadores instantáneos eléctricos o a gas.

Todos los termostatos se ajustan en fábrica a una presión de trabajo de 45 psi en ambas acometidas.

Si debido a particulares condiciones de instalación se produjesen desviaciones de temperatura, el termostato deberá ajustarse a las condiciones locales (véase Ajuste).

Datos técnicos

Presión mínima de trabajo	14 psi
Presión de utilización máx.	145 psi
Presión de trabajo recomendada	14-72,5 psi
Presión de verificación	232 psi
Caudal para una presión de trabajo de 3 bares	
Teleducha	máx 9,5 L/min o 2,5 gpm/ 80 psi
Duchas laterales	máx 9,5 L/min o 2,5 gpm/ 80 psi
Teleducha y duchas laterales	máx 9,5 L/min o 2,5 gpm/ 80 psi
Temperatura máx. del agua en la entrada del agua caliente	176 °F
Máx. temperatura de entrada recomendada (ahorro de energía)	140 °F
Bloqueo de seguridad	100 °F
Temperatura del agua caliente en la acometida como mínimo 4 °F por encima de la temperatura del agua mezclada	
Acometida del agua fría	derecha
Acometida del agua caliente	izquierda

Si la presión en reposo es superior a 72,5 psi, hay que instalar un reductor de presión.

Herramientas necesarias, véase la página desplegable I.

Componentes del panel, véase la página desplegable II.

Instalación

Nueva instalación:

Establecer las conexiones.

Medidas de conexión para la fijación de las acometidas de agua fría y caliente, véase la página desplegable III fig. [1].

La acometida del agua fría debe estar a la derecha y la del agua caliente a la izquierda.

Las medidas de montaje de la grifería están relacionadas con el nivel del suelo de la ducha, véase la fig. [2].

¡Deberá observarse la altura de montaje a partir del nivel del suelo de las duchas para poder utilizar la grifería de manera confortable!

Montaje posterior:

Las medidas de conexión deberán coincidir con la fig. [3].

La acometida del agua fría debe estar a la derecha y la del agua caliente a la izquierda.

Las medidas de montaje de la grifería están relacionadas con el nivel del suelo de la ducha, véase la fig. [4].

¡Deberá observarse la altura de montaje a partir del nivel del suelo de las duchas para poder utilizar la grifería de manera confortable!

Conexiones y fijaciones, véanse las páginas desplegables III y IV, figs. [1] hasta [10].

Piezas individuales, véase componentes de suministro, figs. [I] hasta [IV].

1. Taladrar los orificios de fijación de $\varnothing 8\text{mm}$ para los tacos de montaje, véanse figs. [1] y [3].

2. Montar el codo de empalme suministrado (A). En caso de existir racores en S, extraer los mismos y reemplazarlos por los codos de empalme (A), véase la fig. [5].

3. Enroscar los tornillos prisioneros (A1) aprox. una vuelta en los codos de empalme (A).

Hermetizar los codos de empalme (A) con la pared de alicatado con un material de sellado.

Purgar las tuberías

4. Desenroscar los anillos de fijación (B) con la llave de montaje (B1), véase fig. [6].

5. Extraer la placa de cobertura (B2).

6. Introducir el taco de montaje (C1), véase la fig. [7].

7. Guiar el codo de empalme (A) por la abertura prevista para ello en la placa soporte de la grifería (C) y desplazar el alma (A2) desde abajo por detrás del tetón (A3) del codo de empalme, véase fig [8].

8. Efectuar el premontaje de la placa soporte de la armadura (C) con los tornillos prisioneros (A1).

9. Fijar la placa soporte de la armadura (C) con las piezas de fijación suministradas (C2), véase fig. [7].

10. Establecer la unión de los tubos flexibles de conexión (D) con las juntas suministradas (D1) y los codos de empalme (A), véase la fig. [9].

Flexo de la teleducha, soporte de la barra de la ducha, barra de la ducha y teleducha, véanse páginas desplegables IV y V, figs. [9], [10] y [11].

Piezas individuales, véase componentes de suministro fig. [IV], [V], [VI] y [VII].

1. Montar el flexo de la ducha (E) con la junta (E1) al codo de empalme (E2), véase fig. [9].

2. Desplazar el soporte de la barra de la ducha (F) por la barra de la ducha (F1), véase fig. [10].

3. Introducir la barra de la ducha (F1) en la placa soporte de la grifería (C) y fijar con tornillos (F2).

4. Encajar el elemento de fijación (F3) en la barra de la ducha (F1) y fijarlo con el tornillo (F4).

5. Encajar la tapa (F5).

En caso de desnivel, puede solicitarse el suplemento de pared 45 406 como accesorio especial.

6. Montar la teleducha (G) en el flexo (E), véase página desplegable V, fig. [11].

Montar la placa de cobertura (B2).

1. Colocar las juntas (B4) en la placa de cobertura (B2), ha de tenerse en cuenta la posición de la junta, véase detalle en fig. [12].

2. Colocar la placa de cobertura (B2) en la placa soporte de la grifería (C), enroscar los anillos de sujeción (B) y apretar con la llave de montaje (B1).

Nota: Para operaciones de mantenimiento en el sistema de ducha, conservar la llave de montaje (B1).

3. Encajar los rosetones (B3) en las duchas laterales.

Manejo

Manejo del **volante de apertura y cierre** (H), véase la fig. [13].

Volante de apertura y cierre
en posición central = cerrado

Girar el volante de apertura y
cierre hacia la derecha = salida a la teleducha

Pulsar la tecla (H1) y
girar el volante de apertura y
cierre hacia la izquierda = salida a la ducha lateral

Pulsar la tecla (H1) y girar
completamente el volante de
apertura y cierre hacia la izquierda = salida a la ducha lateral y teleducha

Limitación de la temperatura

La gama de temperaturas se limita a 100 °F mediante el tope de seguridad.

Si se desea una mayor temperatura, se puede sobrepasar el límite de 100 °F pulsando la tecla (J3), véase fig. [14].

Regulación de caudal para ducha lateral, véase la fig. [15].

Ajuste

Ajuste de la temperatura, véanse las figs. [13] y [14].

- Antes de la puesta en servicio, si la temperatura del agua mezclada medida en el punto de consumo difiere de la temperatura teórica ajustada en el termostato.
 - Después de cualquier trabajo de mantenimiento en el termoelemento.
1. Abrir las llaves de paso del agua fría y del agua caliente.
 2. Abrir el volante de apertura y cierre (H) en posición de teleducha y medir con un termómetro la temperatura del agua que sale.
 3. Girar la empuñadura para la regulación de temperatura (J) hasta que el agua que sale haya alcanzado los 100 °F.
 4. Quitar la tapa (J1) haciendo palanca, véase la fig. [14].
 5. Mantener la empuñadura para la regulación de temperatura (J) sujeta en esta posición y desenroscar el tornillo (J2).
 6. Quitar la empuñadura para la regulación de temperatura (J) y colocarla de nuevo de modo que la marca de 100 °F de la placa de cobertura (B2) coincida con la marca de la empuñadura.
 7. Volver a instalar el tornillo (J2) y colocar la tapa (J1), véase la fig.

Atención en caso de peligro de helada

Al vaciar la instalación de la casa, los termostatos deberán vaciarse aparte, pues en las acometidas del agua fría y del agua caliente hay válvulas antirretorno. Para ello el sistema de ducha deberá quitarse de la pared.

Mantenimiento

Mantenimiento, véanse páginas desplegadas V y VI, fig. de [16] a [22].

Revisar y limpiar todas las piezas, cambiándolas en caso de necesidad y engrasándolas con grasa especial para grifería (No de ref. 18 012).

Cerrar las llaves de paso del agua fría y del agua caliente.

I. Ducha lateral con válvula antirretorno (K), véase la fig. [16].

1. Extraer el rosetón (B3).
2. Desenroscar el tornillo (K1) con un destornillador.
3. Extraer la salida de la ducha (K2) completa.
4. Extraer la carcasa (K3).
5. Extraer la arandela (K4) pulsando la pieza esférica (K5).
6. Desmontar la pieza esférica (K5).
7. Extraer la válvula antirretorno (K) con unos alicates.

El montaje se efectúa en el orden inverso.

Al montar la arandela (K4), la pieza esférica (K5) debe presionarse ligeramente en la carcasa.

Los conos SpeedClean tienen 5 años de garantía de funcionamiento. Mediante los conos anticálcicos "SpeedClean", los depósitos calcáreos que hayan podido formarse en el aro de salida de la teleducha, la ducha de cabeza y la ducha lateral se eliminan con un simple frotado.

Cerrar las llaves de paso del agua fría y del agua caliente.

II. Termoelemento, véase la página desplegable VI, fig. [17].

1. Extraer la tapa (J1) haciendo palanca.
2. Desenroscar el tornillo (J2).
3. Quitar la empuñadura para regulación de temperatura (J).
4. Extraer la horquilla (L1).
5. Extraer el anillo de tope (L).
6. Extraer la tuerca de regulación (M1) con unidad de sobrecarga (M2).
7. Desenroscar el termoelemento (M) con una llave de boca de 22mm.

El montaje se efectúa en el orden inverso. **¡Atender a la posición de montaje!**

Después de cada operación de mantenimiento en el termoelemento es necesario realizar un ajuste (véase **Ajuste**).

III. Mecanismo Aquadimmer, véase la página desplegable VI, fig. [18].

1. Extraer la tapa (H2) haciendo palanca.
2. Desenroscar el tornillo (H3) y extraer el volante de apertura y cierre (H).
3. Extraer el aislante estriado (O1) y el tope (O2).
4. Desenroscar el mecanismo Aquadimmer (O) con una llave de boca de 19mm.

El montaje se efectúa en el orden inverso.

Atender a la posición de montaje

1. Las diferentes patillas (O7) y (O8) deben incorporarse en las aberturas correspondientes del conducto del agua, véase la fig. [19].
2. Encajar el tope (O2) con la marca (O3) mirando hacia abajo, las marcas (O3) y (O4) coinciden, véase fig. [20].
3. Introducir el aislante estriado (O1), sólo es posible una posición de montaje para que las superficies planas (O5) coincidan.
4. Girar el aislante estriado (O1) de modo que el tetón (O6) señale hacia la derecha.

IV. Válvula antirretorno (P), véase la fig. [21].

1. Extraer las tapas (H2) y (J1) haciendo palanca.
2. Extraer los tornillos (H3) y (J2) y quitar el volante de apertura y cierre (H) y la empuñadura para regulación de temperatura (J).
3. Extraer haciendo palanca los rosetones (B3) y desenroscar los anillos de fijación (B) con la llave de montaje (B1).
4. Extraer la placa de cobertura (B2).
5. Desenroscar la válvula antirretorno (P) con una llave de vaso de 17mm.

V. Válvula antirretorno (R2) y (R4)

1. Desenroscar el flexo de la teleducha (R1).
 2. Retirar la válvula antirretorno (R2).
 3. Desenroscar el casquillo roscado (R3) de conexión de la ducha con una llave macho hexagonal de 12mm.
 4. Retirar la válvula antirretorno (R4).
- El montaje se efectúa en el orden inverso.

Repuestos, véase la página desplegable VIII (* = accesorios especiales).

Cuidados

En el suplemento Garantía a Limitada encontrará las instrucciones relativas al cuidado de esta batería.

