

20 128

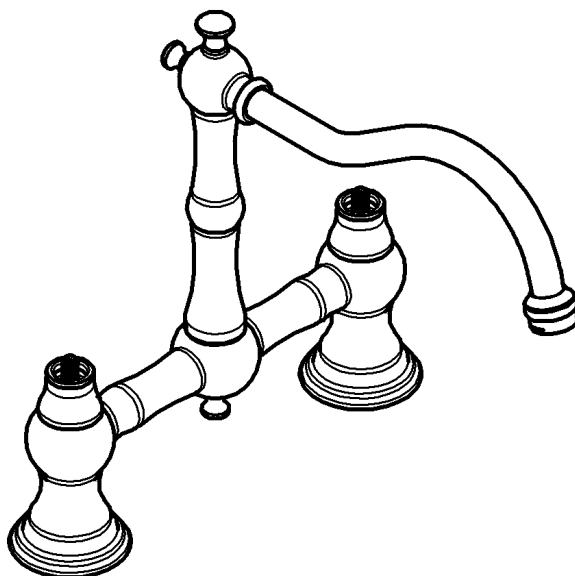

20 158

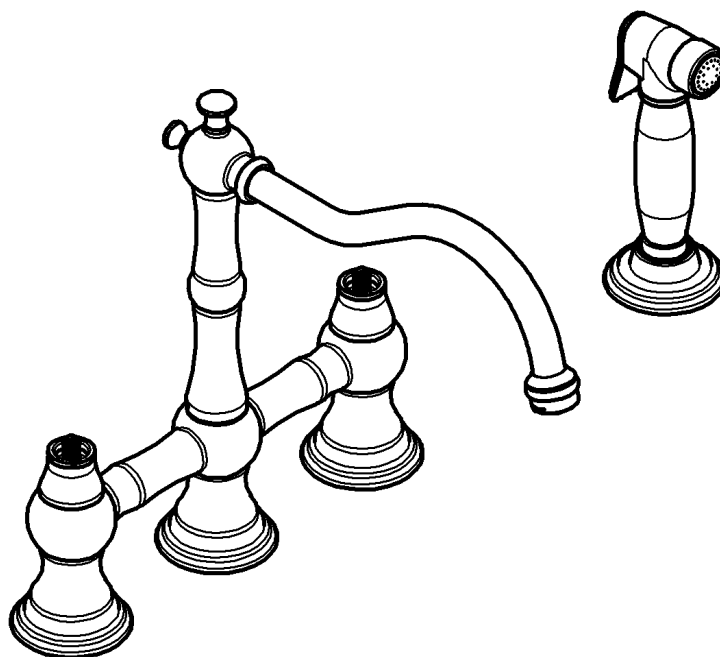

Bridgeford

English4
Français6
Español8

20 128 + 18 173

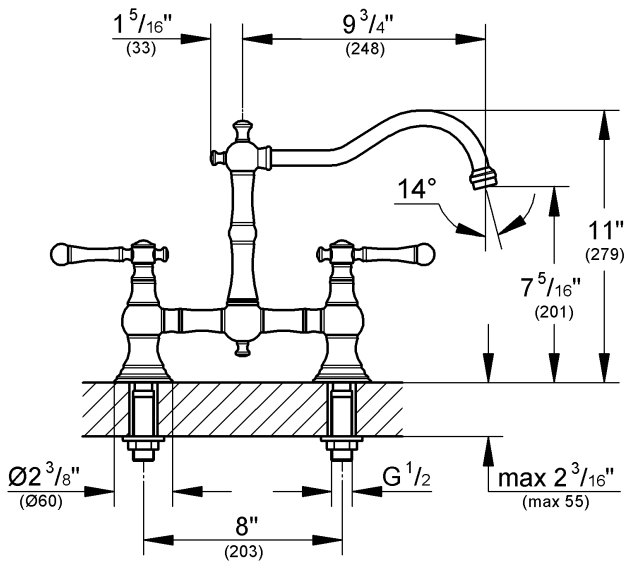

20 128 + 18 733

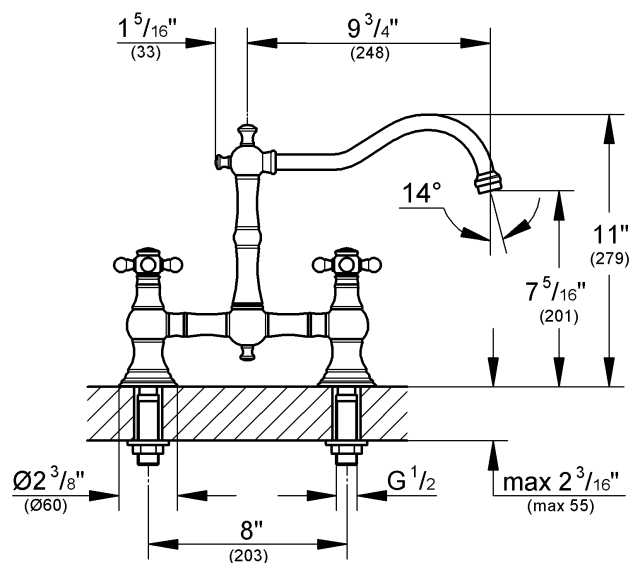

20 158 + 18 173

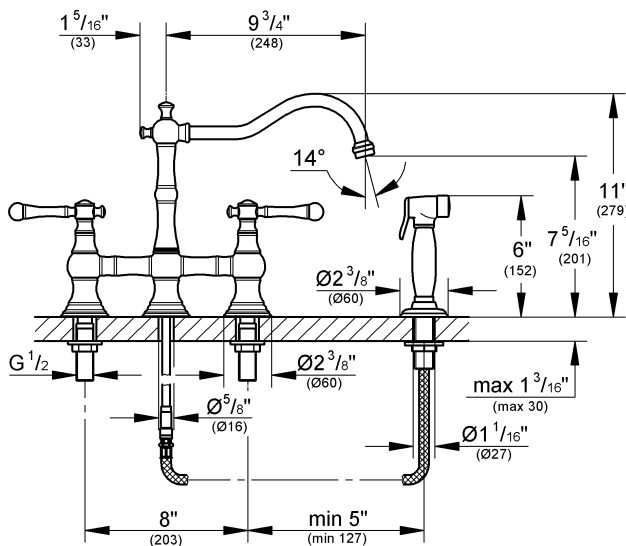

20 158 + 18 733

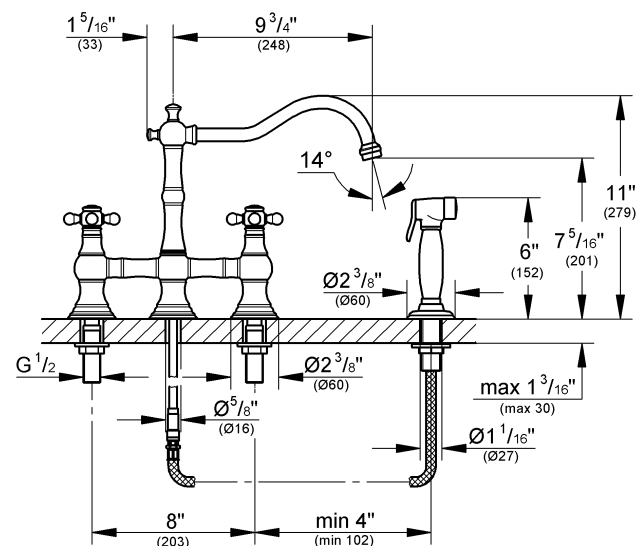

Please pass these instructions on to the end user of the fitting!
 S.v.p remettre cette instruction à l'utilisateur de la robinetterie!
 Entregue estas instrucciones al usuario final de la grifería!

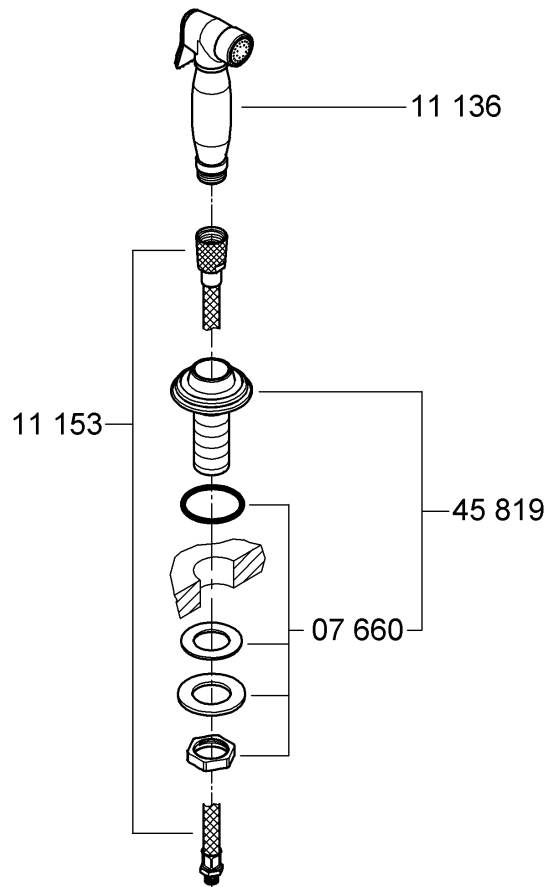
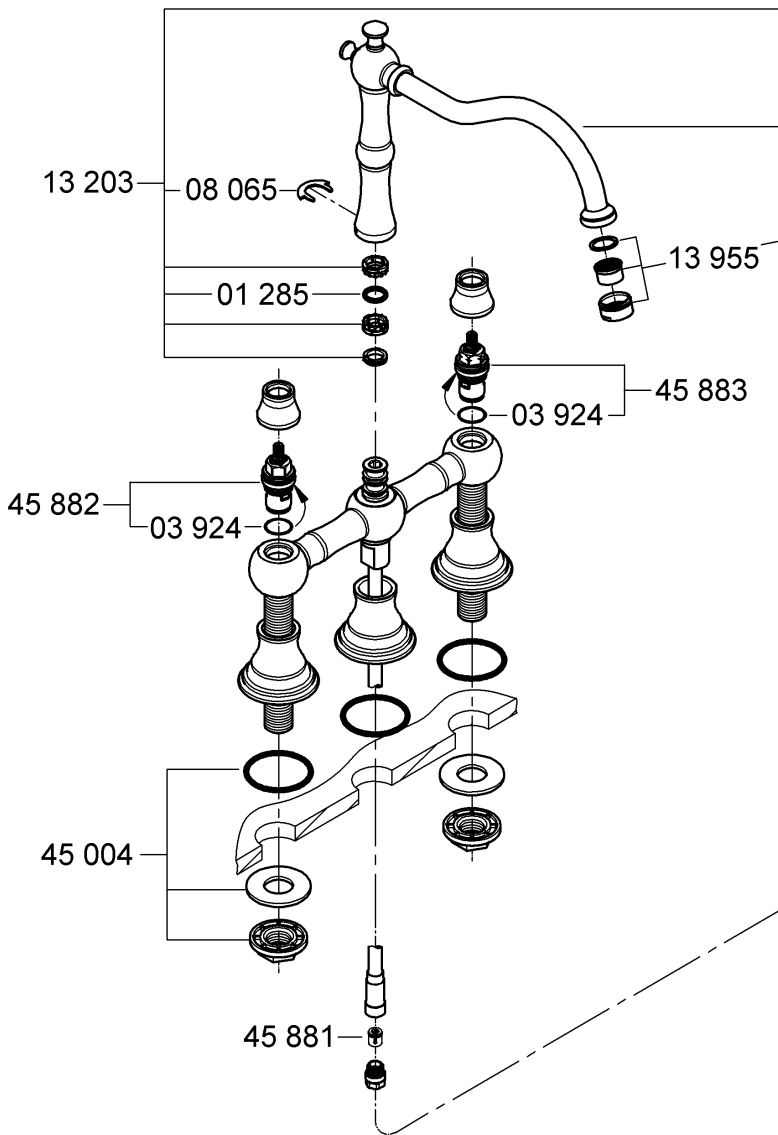
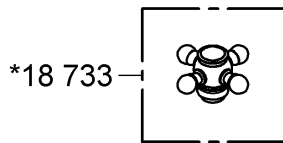
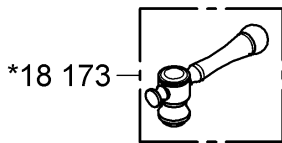

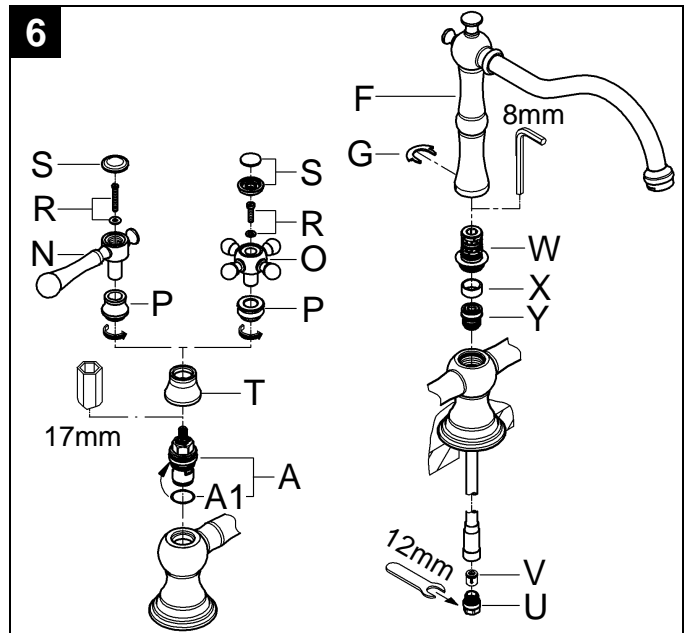
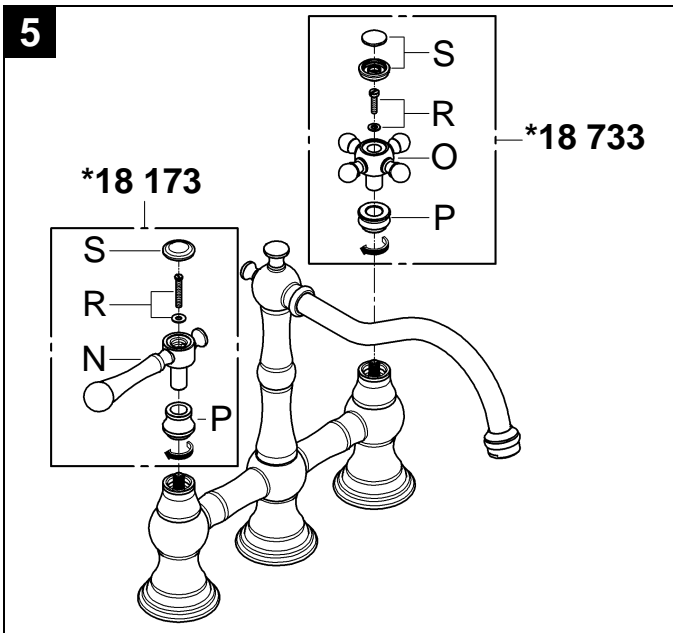
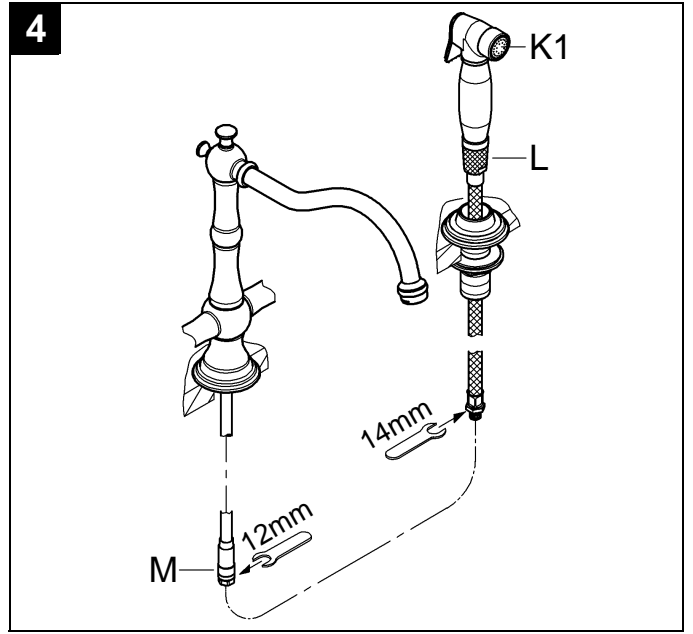
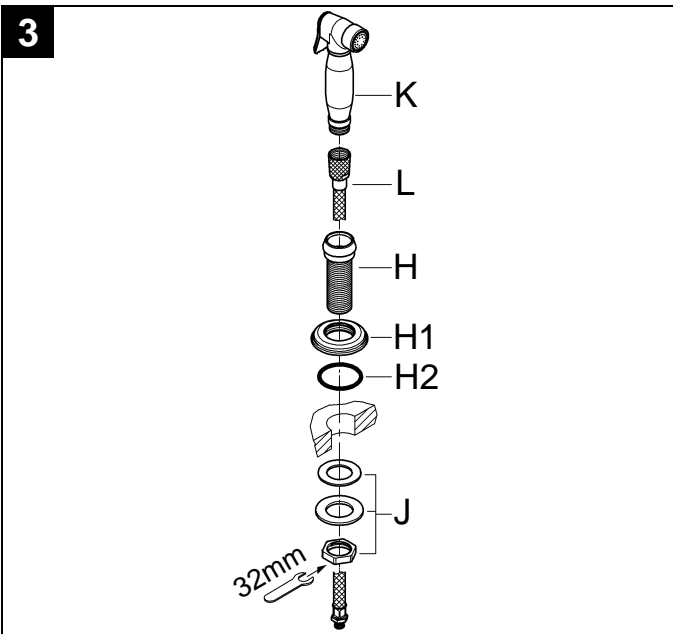
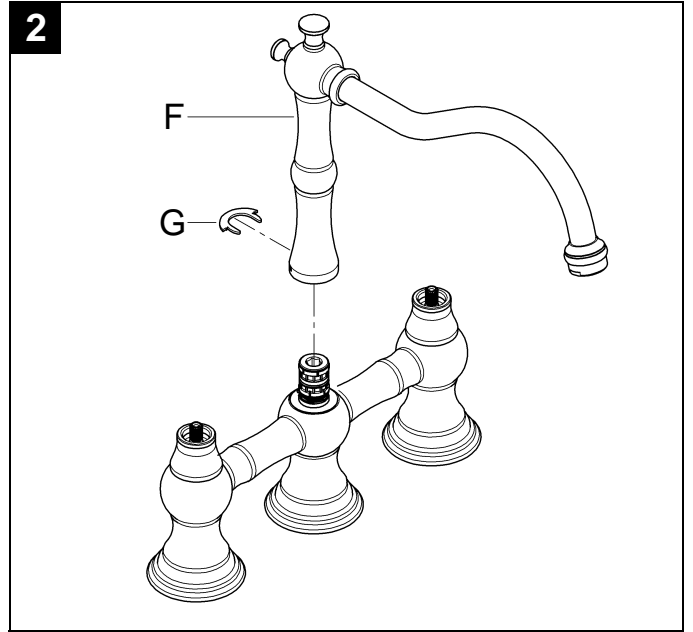
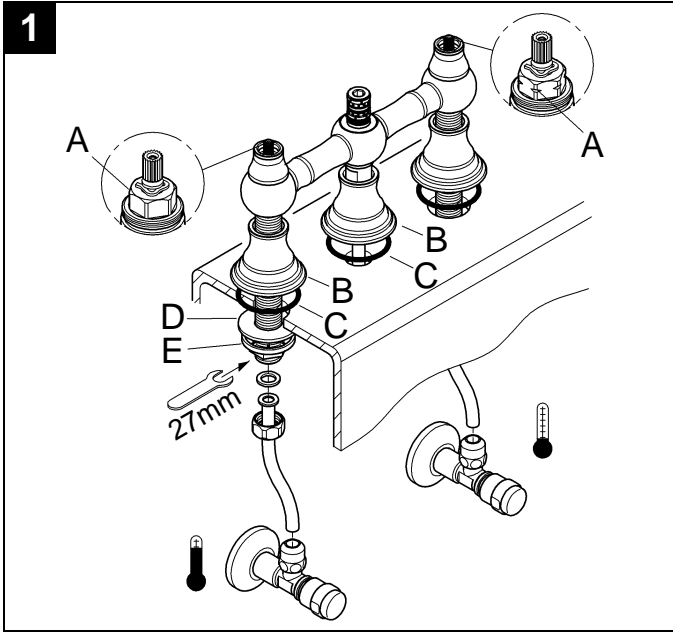

English

Application

Operation is possible in conjunction with:

- Pressurized storage heaters
- Thermally controlled instantaneous heaters
- Hydraulically controlled instantaneous heaters

Operation with low-pressure storage heaters (displacement water heaters) is **not** possible.

Specifications

- Max. flow 8.3 L/min or 2.2 gpm / 60psi
- Flow pressure
 - min. 7.25 psi
 - recommended 14.5 - 72.5 psi
 - greater than 72.5 psi, install pressure reducing valve
- Max. operating pressure 145 psi
- Test pressure 232 psi
- Temperature
 - max. (hot water inlet) 176 °F
 - recommended: 122* - 140 °F
- Water connection cold - Right hand
hot - Left hand

Notes:

- * Please follow all applicable local codes when setting the temperature on the hot water heater, as local municipalities may have codes limiting the maximum hot water heater setting to 122 °F.
- Major pressure differences between cold and hot water supply should be avoided.
- To be installed according to local codes and regulations.
- This faucet is not intended for the use with portable appliances.

Installation

Refer to the dimensional drawings on page 1.

Flush pipes thoroughly!

Mount faucet on basin, see figs. [1] and [2].

- Valve with a groove on the top edge of the cartridge (A) and in addition marked with blue tape should be mounted on the right (cold water) side, see fig. [1].
 - Valve without a groove on the top edge of the cartridge (A) and in addition marked with red tape should be mounted on the left (hot water) side.
1. Push on escutcheon (B), see fig. [1].
 2. Place seal (C) on basin and insert faucet through the holes of the basin.
 3. Push on washer (D) from below.
 4. Screw on counter nut (E) and tighten with an 27mm open-ended wrench.
 5. Close the cartridges (clockwise for the hot side and counter-clockwise for the cold side).
 6. Insert swivel spout (F) and secure with clip (G), see fig. [2].

Fit handspray, see figs. [3] and [4].

1. Screw escutcheon (H1) to spray holder (H), see fig. [3].
2. Insert spray holder (H) through the hole, aligning the O-ring (H2) with the groove on the flange.
3. Tighten spray holder (H) with mounting set (J).
4. Loosely screw handspray (K) onto spray hose (L).
5. Insert spray hose (L) complete with handspray (K) through the spray holder (H) from above.
6. Connect spray hose (L) to swivel connection (M) of the spout body, see fig. [4].
7. Tighten spray hose (L) with spray (K1) facing to front.

Mount lever (18 173) or handle (18 733), sold separately, see fig. [5].

1. Push on lever (N) or handle (O).
2. Screw the brass nut (P) into the cap until tight.

Hand tighten only!

3. Tighten with screw (R) and screw in cover cap (S).
It is recommended that the lever (N) be installed so they point away from the spout when in the off position.

In case of use with lever (18 173) a sink hole distance of at least 5" is required.

Connect faucet, see fig. [1].

For this purpose the supply must be connected to the angle stops (or other supply points).

The cold water supply should be connected on the right, the hot water supply on the left side.

Open cold and hot water supply and check connections for leakage!

Maintenance

Inspect and clean all parts, replace as necessary and grease with special grease.

Shut off cold and hot water supply!

I. Ceramic cartridge, see fig. [6].

1. Unscrew cover cap (S) and screw out screw (R).
2. Unscrew brass nut (P) and pull off lever (N) or handle (O).
3. Unscrew cap (T).
4. Unscrew ceramic cartridge (A) using a 17mm wrench.
5. Change complete ceramic cartridge (A) or O-ring (A1).

Observe the different replacement part numbers of the cartridges, see page 2.

II. Flow regulator, see page 2.

Unscrew and clean flow regulator (13 955).

III. Check valve, see fig. [6].

1. Unscrew connection nipple (U).
2. Pull out check valve (V).

IV. Diverter, see fig. [6].

1. Remove clip (G) and pull off spout (F)
2. Unscrew nipple (W) and pull out spacer (X) and diverter (Y).
Assemble in reverse order.

Replacement parts, see page 2 (* = special accessories).

Care

Instructions for care of this faucet will be found in the Limited Warranty supplement.

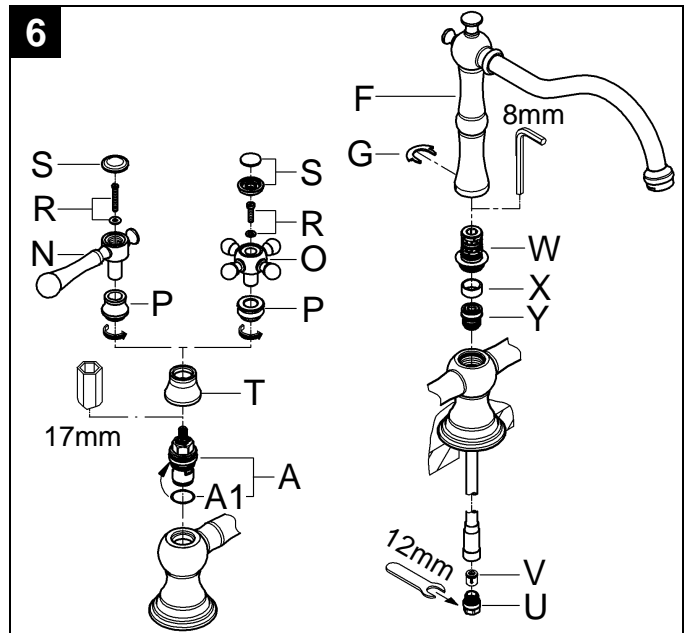
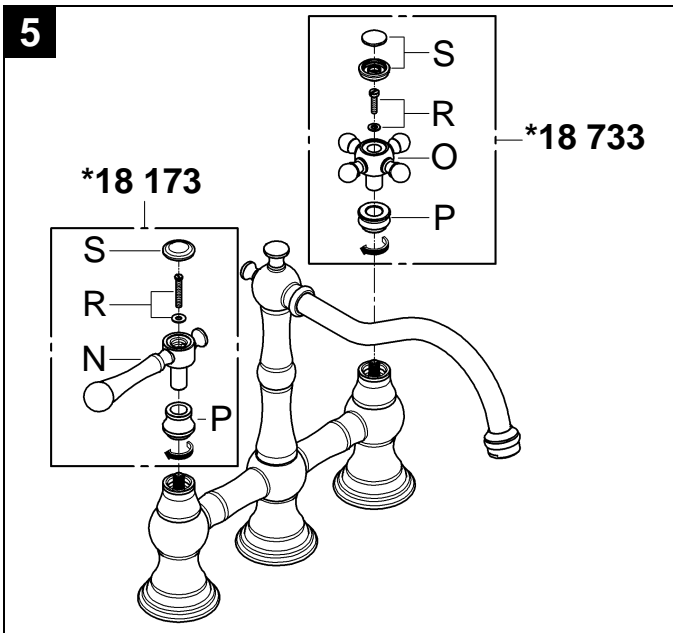
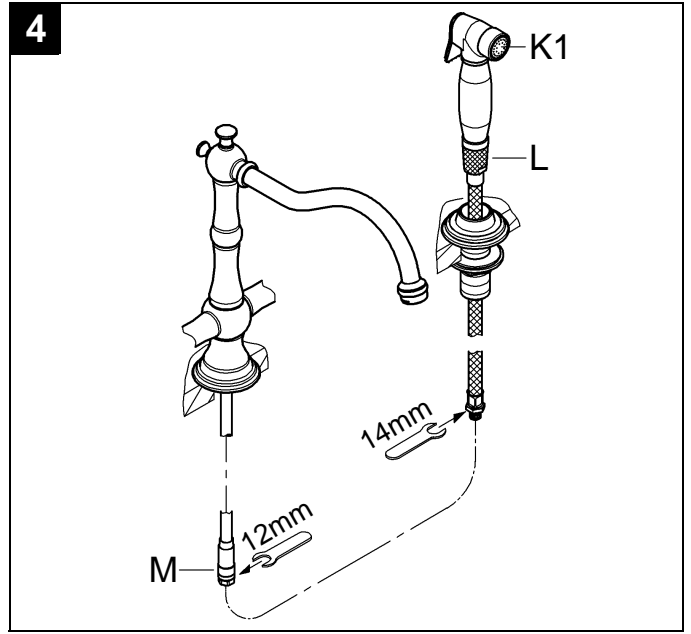
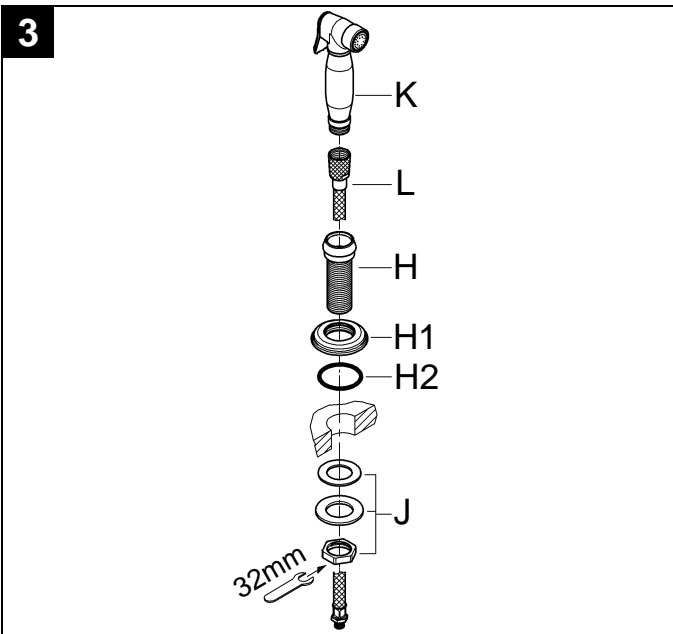
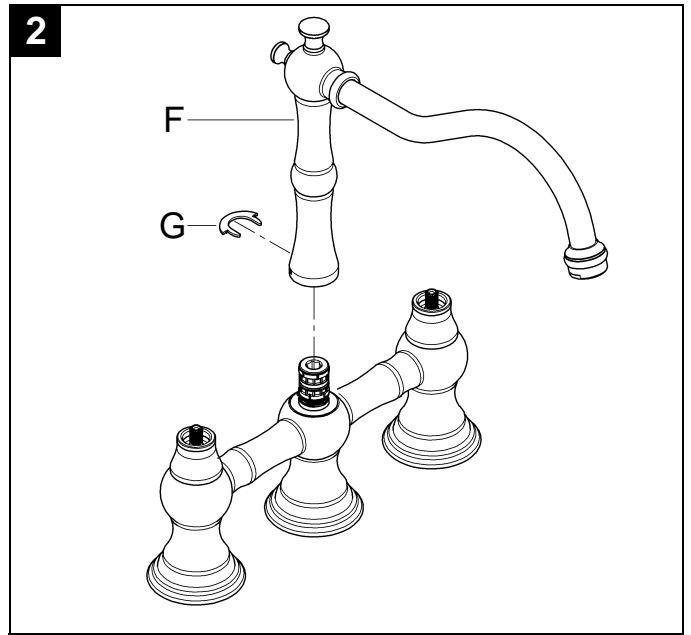
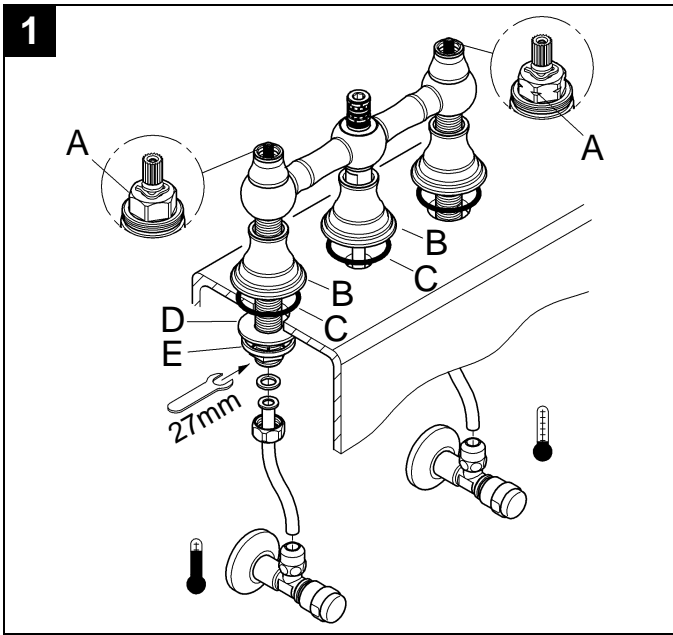

Français

Domaine d'application

Utilisation possible avec

- accumulateurs sous pression
- chauffe-eau instantanés à commande thermique
- chauffe-eau instantanés à commande hydraulique

Un fonctionnement avec des accumulateurs basse pression (chauffe-eau à écoulement libre) **n'est pas** possible.

Caractéristiques techniques

- Débit maxi. 8.3 l/min ou 2.2 g/min / 4.1 bar
- Pression dynamique
 - mini 0,5 bar
 - recommandée 1 à 5 bars
 - Installer un réducteur de pression lorsque la pression statique est supérieure à 5 bars.
- Pression de service maxi. 10 bars
- Pression d'épreuve 16 bars
- Température
 - maxi. (arrivée d'eau chaude) 80 °C
 - recommandée: 50* - 60 °F
- Raccordement d'eau froide - à droite chaude - à gauche

Remarques:

- * Veuillez respecter la législation locale en vigueur lors du réglage de la température des chauffe-eau. En effet, la température des chauffe-eau est limitée à 50 °C dans certaines villes.
- Il convient d'éviter toute différence de pression importante entre l'alimentation en eau froide et chaude.
- A installer conformément aux prescriptions et réglementations locales.
- Ce robinet n'est pas destiné à être utilisé dans des appareils portatif.

Installation

Tenir compte des cotes du schéma sur la page 1.

Purger les canalisations!

Monter le mitigeur sur le lavabo, voir figs. [1] et [2].

- Le robinet avec une rainure sur le capot (A) et repéré par du ruban bleu doit être posé sur le côté droit (eau froide), voir fig. [1].
 - Le robinet sans rainure sur le capot (A) et repéré par du ruban rouge doit être posé sur le côté gauche (eau chaude).
1. Poussez la rosace (B), voir fig. [1].
 2. Placer le joint fibre (C) sur la cuvette et insérer le mitigeur dans les orifices de la cuvette.
 3. Poussez la rondelle (D) par en bas.
 4. Visser les contre-écrou (E) en serrer avec une clé plate de 27mm.
 5. Étroit les têtes (dans le sens des aiguilles d'une montre pour le côté chaud et dans le sens contraire des aiguilles d'une montre pour le côté froid).
 6. Introduire le bec (F) et fixez avec l'attache (G), voir fig. [2].

Monter la douchette, voir figs. [3] and [4].

1. Visser la rosace (H1) sur le fixation de douchette (H), voir fig. [3].
2. Insérer le fixation de douchette (H) dans les trous de l'évier, le fait de mettre en ligne l'joint torique (H2) avec le sillon sur le boudin.
3. Serrer fixation de douchette (H) par au préalable de fixation (J).
4. Sans visser la douchette (K) sur le flexible (L)
5. Introduire le flexible (L) complet avec la douchette (K) par le haut dans le fixation de douchette (H).
6. Raccorder le flexible de pulvérisation (L) à la connexion pivotante (M) du bec, voir fig. [4].
7. Serrer le flexible (L) avec douchette (K1) le revêtement au front.

Installer le levier (18 173) ou la poignée (18 733), non fourni, voir fig. [5].

1. Poussez le levier (N) ou la poignée (O).
 2. Vissez l'écrou en laiton (P) dans capuchon jusqu'à ce que fortement. **Serrer seulement à la main!**
 3. Serrez avec la vis (R) et vissez le capot (S).
- On lui recommande que le levier (N) soit installé ainsi eux se dirigent loin du bec quand dans la position de repos.

En cas de l'utilisation avec le levier (18 173) une distance de trou d'évier d'entre au moins 127mm est exigée.

Raccorder le mitigeur, voir fig. [1].

Pour ce faire, les conduites en cuivre doivent être ajustées sur les robinets d'équerre (ou autre points d'alimentation). L'alimentation en eau froide doit être raccordée sur la droite et l'alimentation en eau chaude sur la gauche.

Ouvrir l'arrivée d'eau froide et d'eau chaude et vérifier l'étanchéité des raccordements!

Maintenance

Vérifier et nettoyer toutes les pièces, les remplacer si nécessaire et les lubrifier avec de la graisse spéciale.

Fermer les arrivées d'eau froide et d'eau chaude!

I. Tête en céramique, voir fig. [6].

1. Dévisser le capot (S) et dévisser la vis (R).
2. Dévisser l'écrou en laiton (P) et retirer le levier (N) ou la poignée (O).
3. Dévisser le capuchon (T).
4. Dévisser la tête en céramique (A) à l'aide d'une clé de 17mm.
5. Remplacer la tête complète (A) et le joint torique (A1).

Observer les diverses références de pièces de rechange des têtes, voir le page 2.

II. Régulateur de jet, voir le page 2.

Desserrer et nettoyer le régulateur de jet (réf. 13 955).

III. Clapet de non-retour, voir fig. [6].

1. Dévisser le raccord de connexion (U).
2. Sortir le clapet de non-retour (V).

IV. Inverseur, voir fig. [6].

1. Retirer l'attache (G) et enlever le bec (F)
2. Dévisser le connexion (W) et sortir le entretoise (X) et l'inverseur (Y).

Montage dans l'ordre inverse.

Pièces de rechange, voir page 2 (* = accessoires en option).

Entretien

Vous trouverez les instructions d'entretien de ce mitigeur dans le supplément Garantie Limitée.

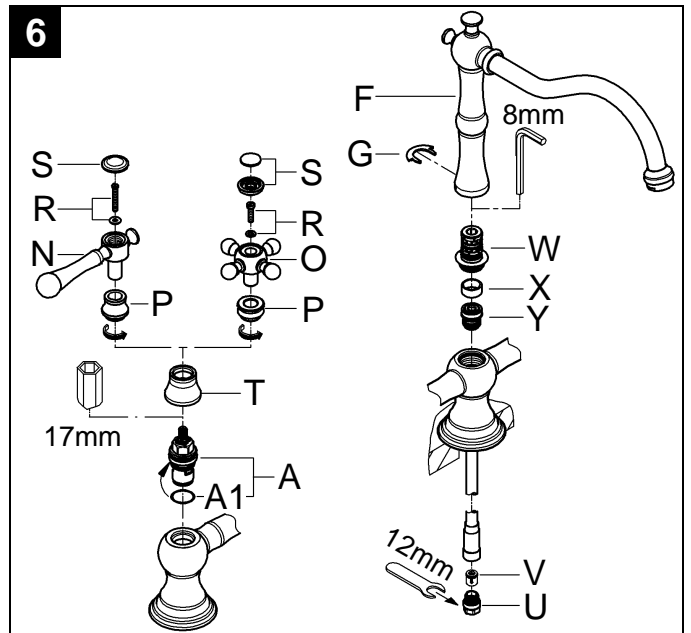
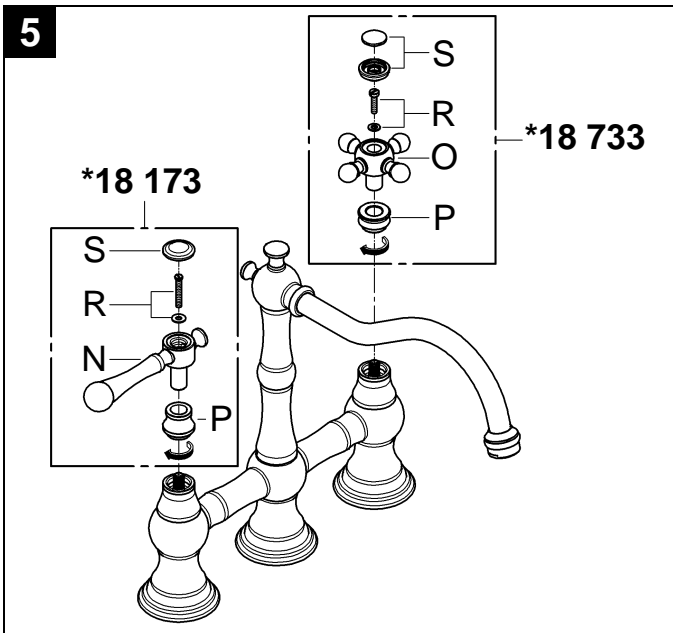
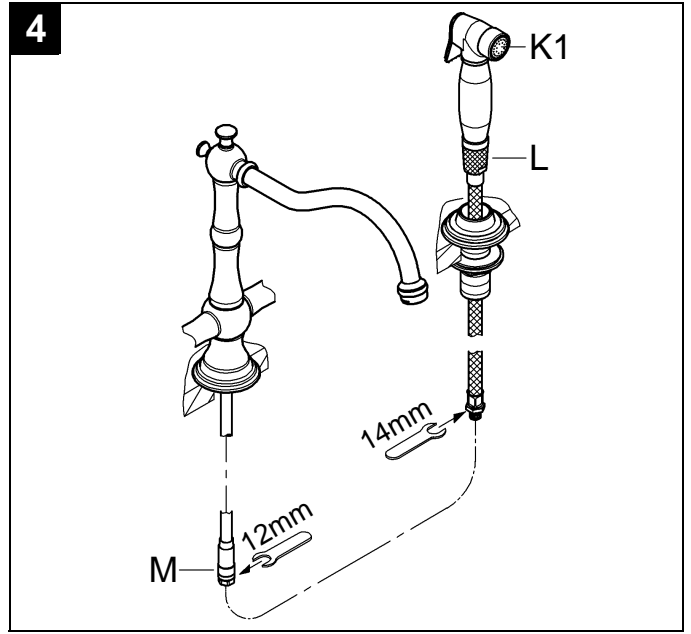
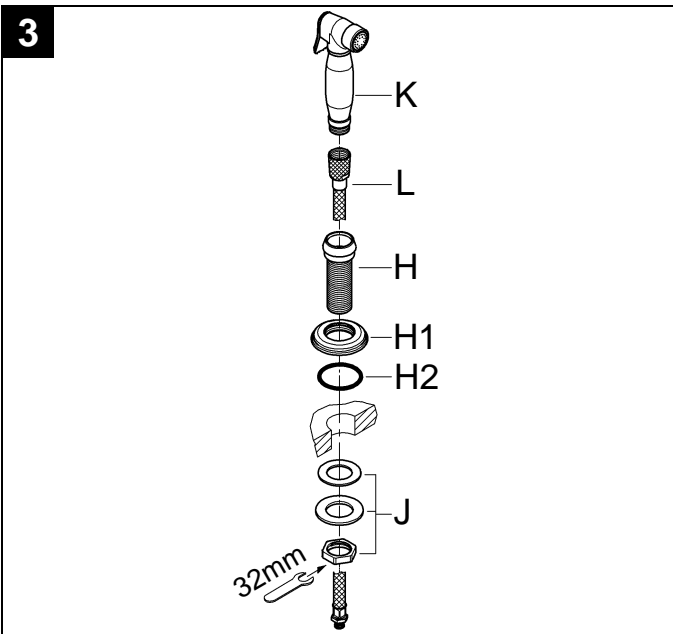
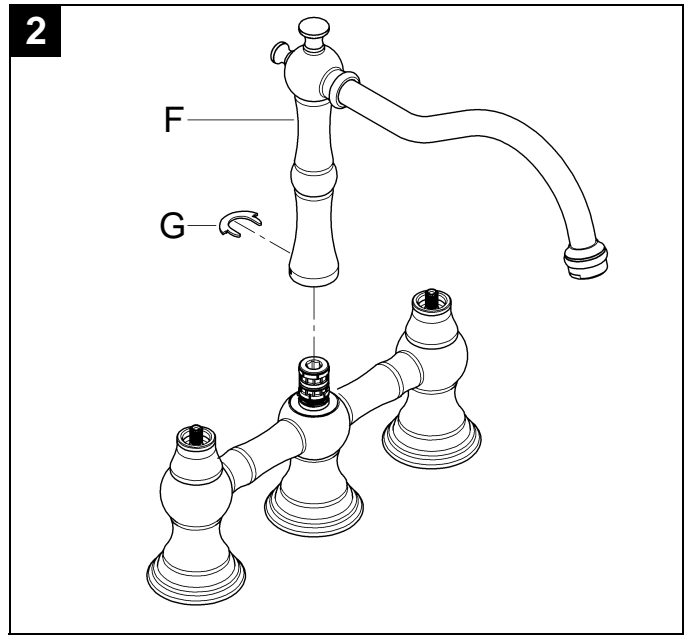
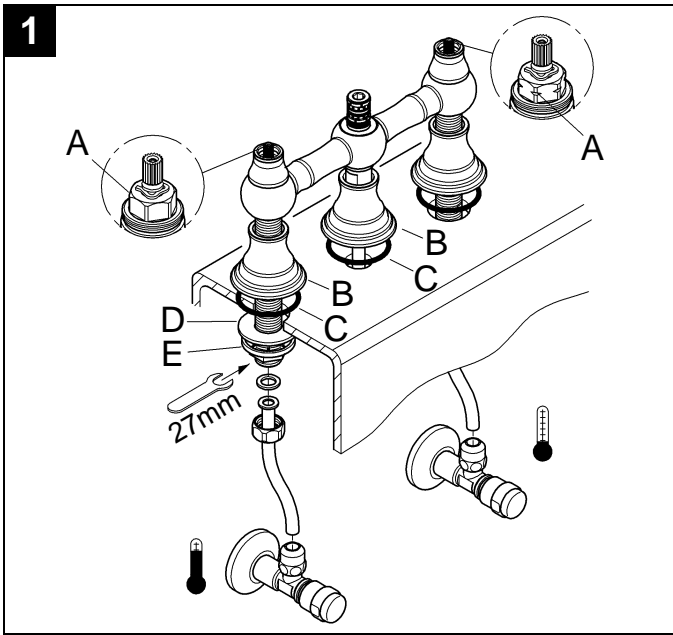

Español

Campo de aplicación

Es posible el funcionamiento en combinación con:

- Calentadores de depósito a presión
- Calentadores instantáneos controlados térmicamente
- Calentadores instantáneos controlados hidráulicamente

No es posible el funcionamiento con calentadores de depósito de baja presión (calentadores de agua de desplazamiento).

Datos técnicos

- Caudal máx. 8.3 l/min ó 2.2 gpm / 60 psi
- Presión de trabajo
 - min. 7,25 psi
 - recomendada 14,5 - 72,5 psi
 - mayor de 72,5 psi, instalar válvula reductoras de presión
- Presión máx. de funcionamiento 145 psi
- Presión de verificación 232 psi
- Temperatura
 - máx. (entrada de agua caliente) 176 °F
 - recomendada 122* - 140 °F
- Toma de agua fría - a la derecha
caliente - a la izquierda

Notas:

- * Por favor siga toda la normativa local de aplicación para la regulación de la temperatura en el calentador, ya que es posible que algunas autoridades locales limiten el ajuste de agua caliente a un máximo de 122 °F.
- Deberán evitarse las diferencias de presión entre las acometidas del agua fría y del agua caliente.
- A ser instalado conforme a códigos y reglamentos locales.
- Este mezclador no está previsto para utilizar en enseres móviles.

Instalación

Respetar los croquis de la página 1.

¡Purgar las tuberías!

Montar el mezclador, ver las figs. [1] y [2].

- La válvula con una ranura en la parte superior del cabezal (A) que además está marcada con cinta azul debe montarse a la derecha (agua fría), ver fig. [1].
 - La válvula sin una ranura en la parte superior del cabezal (A) que además está marcada con cinta roja debe montarse a la izquierda (agua caliente).
1. Empuje el rosetón (B), ver fig. [1].
 2. Colocar la junta (C) en el lavabo e introducir el mezclador a través de los agujeros del lavabo.
 3. Empuje la arandela (D) desde abajo.
 4. Atornillar la unione de tuerca (E) y atornillar con una llave de vaso de 27mm.
 5. Cercano las monturas cerámica (en sentido de las agujas del reloj para la cara caliente y a la izquierda para la cara fría).
 6. Inserte el caño giratorio (F) y asegure con el collar (G), ver la fig. [2].

Montar la teleducha, ver las figs. [3] y [4].

1. Atornille el rosetón (H1) abajo del soporte teleducha (H), ver la fig. [3].
2. Colocar del soporte teleducha (H) a través del fregadero, La alineación la junta tórica (H2) con el surco en el reborde.
3. Apriete del soporte teleducha (H) para el grupo de fijación (J).
4. Sueltamente atornille la teleducha (K) por la teleducha (L).
5. Inserte el flexo (L) completo con la teleducha (K) desde arribay a través del soporte teleducha (H).
6. Conectar el flexo de la teleducha (L) al racor giratorio (M) del cuerpo del caño, ver la fig. [4].
7. Apriete la teleducha (L) con el spray (K1) que volviéndose para dar.

Instalar la palanca (18 173) o el pomo (18 733), no contenido en el volumen suministro, ver la fig. [5].

1. Empuje la palanca (N) o el pomo (O).
 2. Atornille la tuerca de cobre amarillo (P) en el tapa hasta que firmemente. **Apretarlo sólo con la mano!**
 3. Apriete con el tornillo (R) y inserte la tapa de atornille (S).
- Se recomienda que la palanca (N) sea instalado tan ellos señala lejos del caño cuando en la posición de reposo.

En caso del uso con la palanca (18 173) se requiere una distancia de agujero de fregadero de al menos 5".

Conectar el mezclador, ver la fig. [1].

Para esta finalidad, estar instaladas a las llaves de escuadra (o a los otros puntos de alimentación).

La acometida del agua fría deberá conectarse a la derecha, y la acometida del agua caliente deberá conectarse a la izquierda.

¡Abrir las llaves de pasa del agua fría y del agua caliente y comprobar la estanqueidad de las conexiones!

Mantenimiento

Inspeccione y limpie todas las piezas, sustitúyalas en caso necesario y lubríquelas con grasa especial.

¡Cerrar las llaves de paso del agua fría y del agua caliente!

I. Montura cerámica, ver fig. [6].

1. Desenroscar la tapa de cobertura (S) y desenroscar el tornillo (R).
2. Desenroscar la tuerca de cobre amarillo (P) y quite la palanca (N) o el pomo (O).
3. Desenroscar el tapa (T).
4. Desatornille la montura cerámica (A) con una llave de 17mm.
5. Cambiar la montura (A) completa o la junta tórica (A1).

Prestar atención a los diferentes números de piezas de repuesto de las monturas, ver la página 2.

II. Regulador de caudal, ver la página 2.

Desatornille y limpie el regulador de caudal (13 955).

III. Válvula antirretorno, ver la fig. [6].

1. Desenroscar el racor de conexión (U).
2. Retirar la válvula antirretorno (V).

IV. Inversor, ver la fig. [6].

1. Quitar el collar (G) et retirar el caño (F)
2. Desenroscar el conexión (W) y retirar el espaciador (X) y el inversor (Y).

Efectuar el montaje en el orden inverso.

Piezas de recambio, ver la página 2 (* = accesorios especiales).

Cuidados

En el suplemento Garantía a Limitada encontrará las instrucciones relativas al cuidado de esta batería.

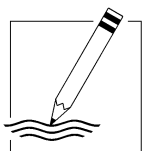

A series of 20 horizontal lines spaced evenly down the page, providing a template for handwriting practice.

