

# Danze®

D301644

## Two Handle Wall Mount Faucet Trim Kit

*Juego De Accesorios Exteriores Para Grifo  
De Montaje En La Pared, De Dos Manivelas*

*Ensemble De Garniture De Robinet  
A Montage Mural, A Deux Manettes*

### Before Your Installation *Antes de Instalar Avant l'installation*

Check to make sure you have the following parts indicated below:

*Verifique que tenga todas las partes indicadas:*

*Vérifier pour vous assurer que vous possédez les pièces au bas:*

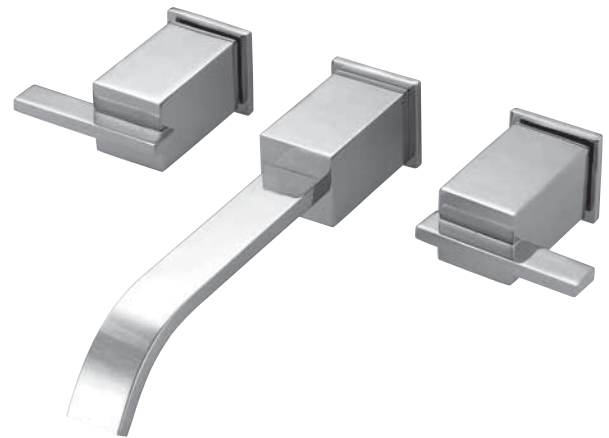
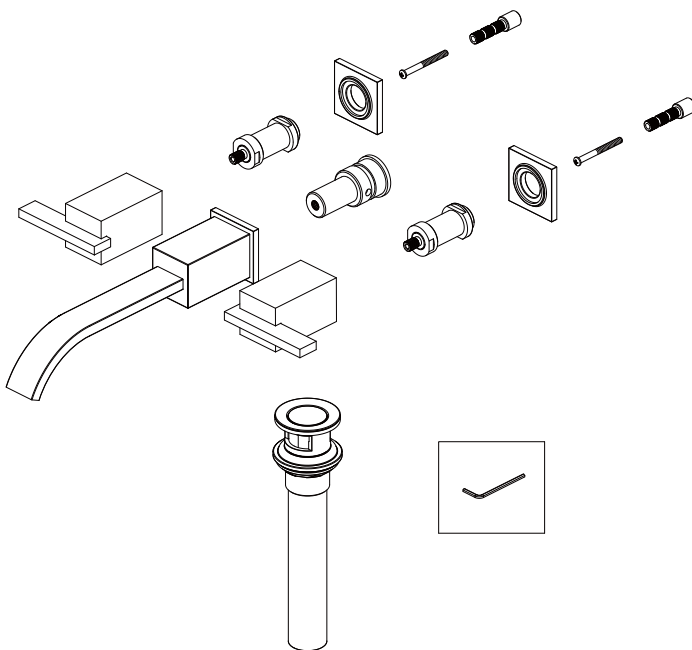

### Tools You Will Need *Herramientas Necesarias Outils dont vous aurez besoin*



Adjustable wrench

*Llave ajustable*

*Clé à molette*



Pipe tape

*Cinta selladora  
para rosca*

*Ruban pour tuyau*

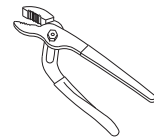

Groove joint plier

*Pinzas ajustables*

*Pince multiprise*

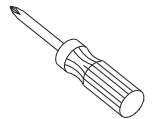

Phillips screwdriver

*Destornillador  
cruciforme*

*Tournevis Phillips*

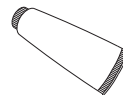

Silicone sealant

*Sellador de silicona*

*Enduit d'étanchéité au silicone*

**Need Help?** Please call our toll-free Customer service line at **1-888-328-2383** or **WWW.DANZE.COM** for additional assistance or service.

**Requiere asistencia?** Favor llamar a nuestro servicio a clientes sin costo al **1-888-328-2383** o **WWW.DANZE.COM** para asistencia adicional o servicio.

**Besoin d'aide?** Veuillez communiquer avec notre service à la clientèle au numéro sans frais **1-888-328-2383** ou **WWW.DANZE.COM** pour obtenir du service ou de l'aide additionnels.

# Faucet Installation Procedures / Instalación del Grifo / Procédures d'installation du robinet

Shut off main water supply before installation.

Cierre el suministro de agua antes de instalar.

Couper l'alimentation d'eau principale avant l'installation.

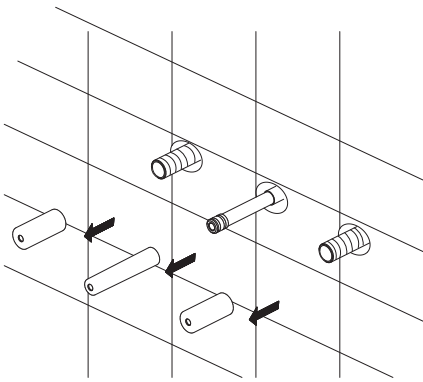

1. Remove the caps from valve body before installation.

Antes de instalar remueva la cubierta de la válvula.

Enlever le capuchon du corps du robinet avant de procéder à l'installation.

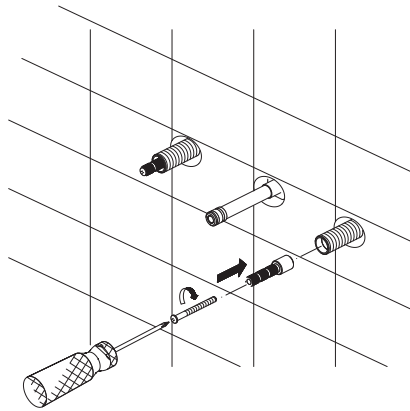

2. Attach the extension kit to the valve stem and tighten the screw with phillips screwdriver.

Ponga el juego de extensión en el vástago de la válvula y apriete el tornillo con un destornillador Phillips.

Fixer le nécessaire de rallonge à la tige de robinet et serrer la vis à l'aide d'un tournevis Phillips.

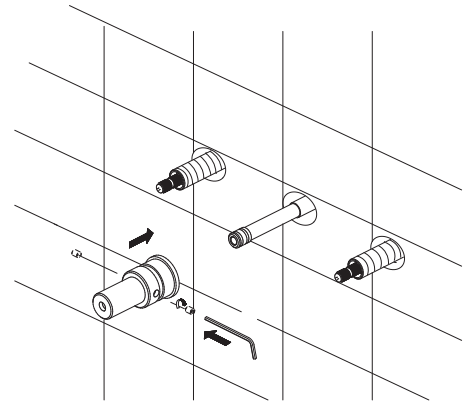

3. Slide on spout adapter over spout shank. Tighten the two set screws in each side of adapter with hex wrench (supplied).

Ponga el adaptador del vertedero por encima del vástago del vertedor. Apriete los dos tornillos de presión a cada lado del adaptador con una llave Allen (provista).

Glisser l'adaptateur de bec sur la tige de bec. Serrer les deux vis de pression de chaque côté de l'adaptateur à l'aide de la clé Allen (fournie).

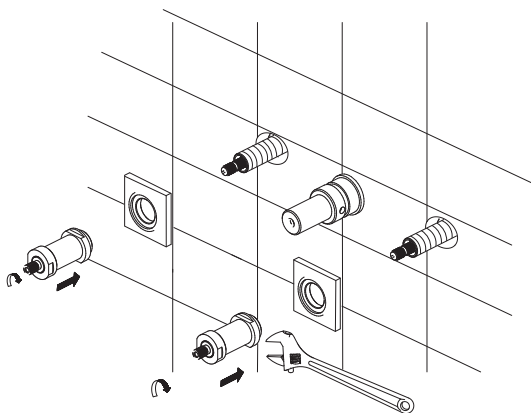

4. Slide on handle base ring over the handle valve shank. Thread on handle adapter over the valve shank to secure the base ring. Tighten it with adjustable wrench.

Ponga el anillo de la base de la manija por encima del vástago de la válvula de la manija. Enrosque el adaptador de la manija en el vástago de la válvula para asegurar el anillo de la base. Apriételo con una llave ajustable.

Glisser l'anneau de base de la manette sur la tige de robinet à manette. Visser l'adaptateur de manette sur la tige de robinet pour fixer l'anneau de base. Le serrer à l'aide d'une clé à molette.

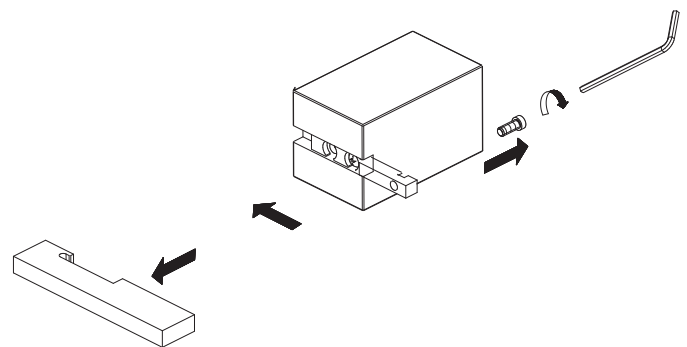

5. Remove the handle assembly by unscrewing the set screw under handle with hex wrench (supplied).

Retire el ensamblaje de la manija desatornillando el tornillo de presión situado debajo de la manija con una llave Allen (provista).

Enlever la manette ; pour ce faire, dévisser la vis de pression sous la manette à l'aide de la clé Allen (fournie).

**Maintenance** Your new faucet is designed for years of trouble-free performance. Keep it looking new by cleaning it periodically with a soft cloth. Avoid abrasive cleaners, steel wool and harsh chemicals as these will dull the finish and void your warranty.

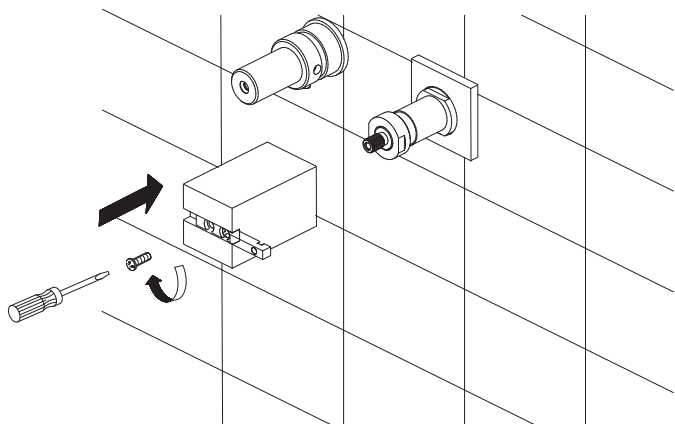

- 6.** Install handle assembly:  
Align handle so that it is horizontal when valve is completely closed.  
Tighten screw through top of handle base into the valve stem.

*Instale el ensamblaje de la manija:  
Alinee la manija de modo que esté horizontal cuando la válvula esté completamente cerrada. Apriete el tornillo a través de la parte superior de la base de la manija en el vástago de la válvula.*

*Installer la manette:  
Positionner la manette de façon à ce qu'elle soit à l'horizontale lorsque le robinet est complètement fermé. Serrer la vis par le dessus de la base de la manette dans la tige de robinet.*

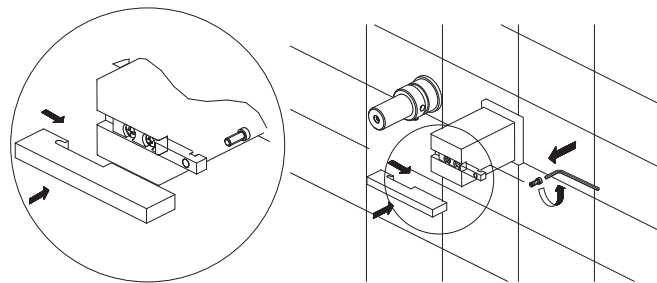

- 7.** Reinstall the metal handle by tightening the set screw.

*Vuelva a instalar la manija metálica apretando el tornillo de presión.*

*Réinstaller la manette en métal en serrant la vis de pression.*

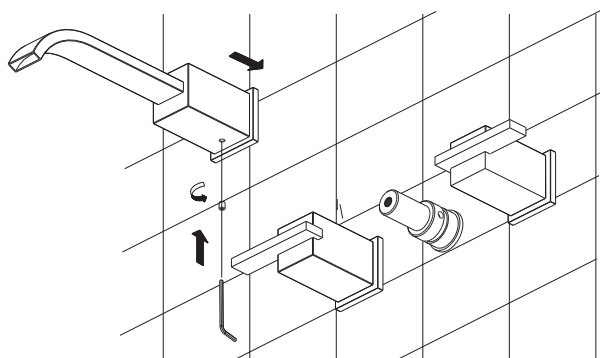

- 8.** Slide on spout over spout adapter. Tighten the set screw inside the spout canopy with hex wrench (supplied) to secure the spout.

*Ponga el vertedero sobre el adaptador del vertedero. Apriete el tornillo de presión que hay dentro del capuchón del vertedero con una llave Allen (provista) para asegurar el vertedero.*

*Glisser le bec sur l'adaptateur de bec. Serrer la vis de pression à l'intérieur de la garniture de bec à l'aide de la clé Allen (fournie) pour fixer le bec.*

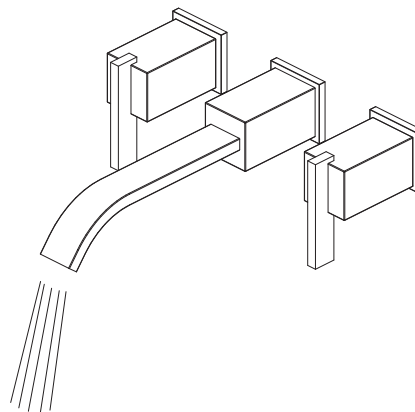

- 9.** After installing faucet, turn on water to remove any left over debris.

*Después de instalar el grifo, haga correr el agua para remover los residuos que hayan quedado.*

*Lorsque l'installation du robinet est terminée, faire couler l'eau pour évacuer tout débris.*

**Mantenimiento** Su grifo nuevo está diseñado para brindar años de servicio sin problemas. Mantenga su apariencia nueva limpiándolo periódicamente con un paño suave. Evite limpiadores abrasivos, estropajo de acero y químicos cáusticos porque deslustrarán el acabado y anularán la garantía.

**Entretien** Votre nouveau robinet est conçu pour fonctionner sans problème, des années durant. Le nettoyer périodiquement avec un chiffon doux pour qu'il conserve la même apparence qu'à l'état neuf. Éviter les nettoyants abrasifs, la laine d'acier et les produits chimiques forts puisqu'ils endommageront le fini et rendront votre garantie nulle.

## Drain Installation/Instalación del Desagüe/Installation du Drain

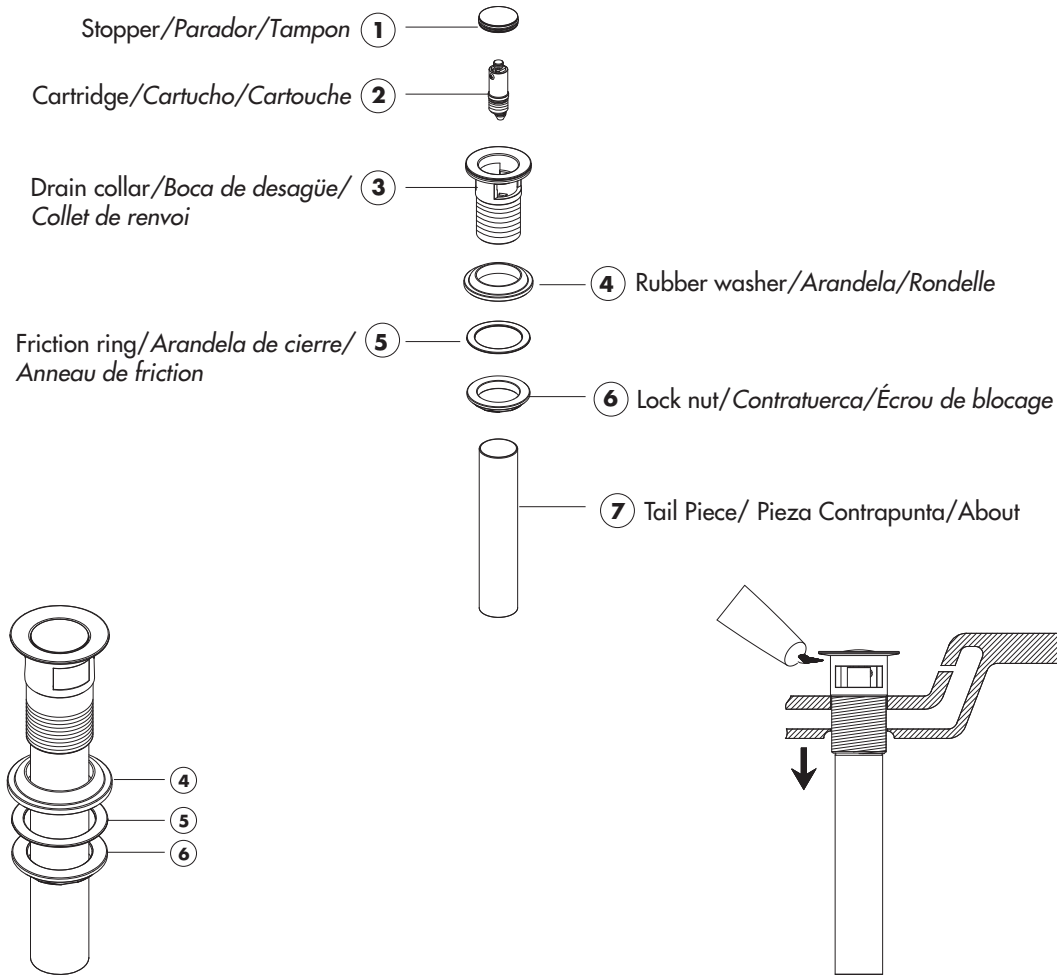

- 1.** Remove rubber washer (4), friction ring (5) and lock nut (6) from the drain assembly.

Quite la arandela de goma (4), el anillo de rozamiento (5) y la contratuerca (6) del conjunto de desagüe.

Enlever la rondelle de caoutchouc (4), la rondelle à friction (5) et l'écrou de blocage (6) du renvoi.

- 2.** Place a ring of silicone sealant beneath lip of drain collar (3) and place in opening of sink. Press down firmly to secure the drain collar (3).

Ponga un anillo de sellante de silicona debajo del borde de la boca de desagüe (3) y colóquelo en la abertura del lavabo. Presione con fuerza para afianzar la boca de desagüe (3).

Appliquer de l'enduit d'étanchéité à la silicone sous le rebord du collet de renvoi (3) et le placer dans l'ouverture du lavabo. Appuyer fermement pour fixer le collet de renvoi (3).

- 3.** Screw rubber washer (4), friction ring (5) and lock nut (6) onto drain collar.

Enrosque la arandela de goma (4), el anillo de rozamiento (5) y la contratuerca (6) en la boca de desagüe.

Visser la rondelle de caoutchouc (4) la rondelle à friction (5) et l'écrou de blocage (6) sur le collet de renvoi.

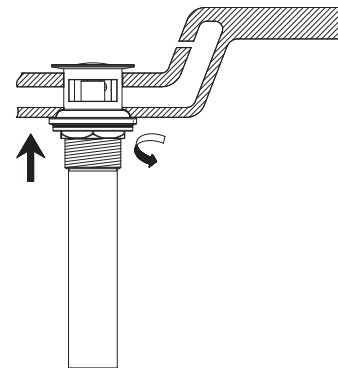

**Entretien** Votre nouveau robinet est conçu pour fonctionner sans problème, des années durant. Le nettoyer périodiquement avec un chiffon doux pour qu'il conserve la même apparence qu'à l'état neuf. Éviter les nettoyants abrasifs, la laine d'acier et les produits chimiques forts puisqu'ils endommageront le fini et rendront votre garantie nulle.

**For drain cartridge replacement or cleaning**  
**Para sustituir o limpiar el cartucho de desagüe**  
**Pour remplacer ou nettoyer la cartouche de renvoi**

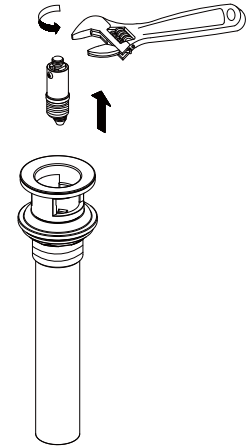
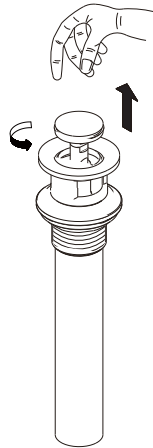
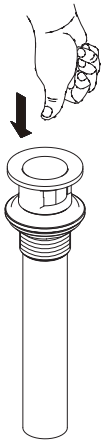

- 4.** Remove cartridge (2) from drain:  
A. Push stopper to raised position. Unscrew the stopper cap from the cartridge.  
B. Using a wrench or pliers, unscrew cartridge from drain collar and remove from drain.

*Retire el cartucho (2) del desagüe:*

- A. Presione el tapón hasta la posición levantada. Desenrosque el tapón del cartucho.  
B. Utilice una llave o unos alicates para desenroscar el cartucho de la boca de desagüe y sacarlo de éste.

*Enlever la cartouche (2) du renvoi:*

- A. Pousser sur le bouchon pour qu'il s'ouvre. Dévisser le capuchon du bouchon de la cartouche.  
B. À l'aide d'une clé ou de pinces, dévisser la cartouche du collet du renvoi et enlever du renvoi.

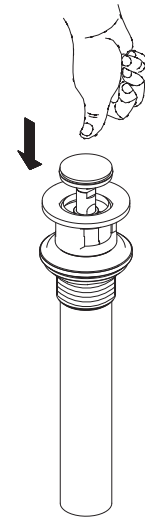
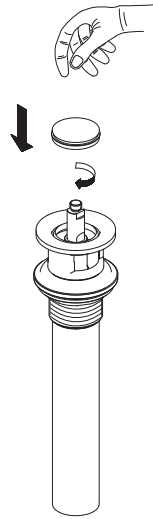
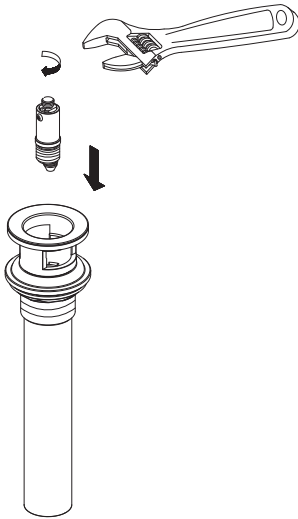

- 5.** Reinstall cartridge (2) into drain collar:  
A. thread on stopper cap.

*Vuelva a instalar el cartucho (2) en la boca de desagüe:*  
A. Enrosque el tapón.

*Réinstaller la cartouche (2) dans le collet du renvoi:*  
A. Visser le capuchon du bouchon.

**Mantenimiento** Su grifo nuevo está diseñado para brindar años de servicio sin problemas. Mantenga su apariencia nueva limpiándolo periódicamente con un paño suave. Evite limpiadores abrasivos, estropajo de acero y químicos cáusticos porque deslustrarán el acabado y anularán la garantía.

**Entretien** Votre nouveau robinet est conçu pour fonctionner sans problème, des années durant. Le nettoyer périodiquement avec un chiffon doux pour qu'il conserve la même apparence qu'à l'état neuf. Éviter les nettoyants abrasifs, la laine d'acier et les produits chimiques forts puisqu'ils endommageront le fini et rendront votre garantie nulle.

## Cleaning the Sirius adapter / Limpieza del adaptador Sirius / Nettoyage de l'adaptateur Sirius

**Note:** if water flow is restricted, there may be debris caught in the flow restrictor of the adapter. Use the procedure below to check and clean the adapter passage.

**Nota:** Si se ha reducido el caudal de agua, puede haber suciedad en el limitador de caudal del adaptador. Siga las indicaciones que vienen abajo para verificar y limpiar el adaptador.

**Remarque :** Un débit d'eau restreint peut indiquer la présence de débris dans le réducteur de débit de l'adaptateur. Procéder de la façon suivante pour vérifier et nettoyer le passage de l'adaptateur.

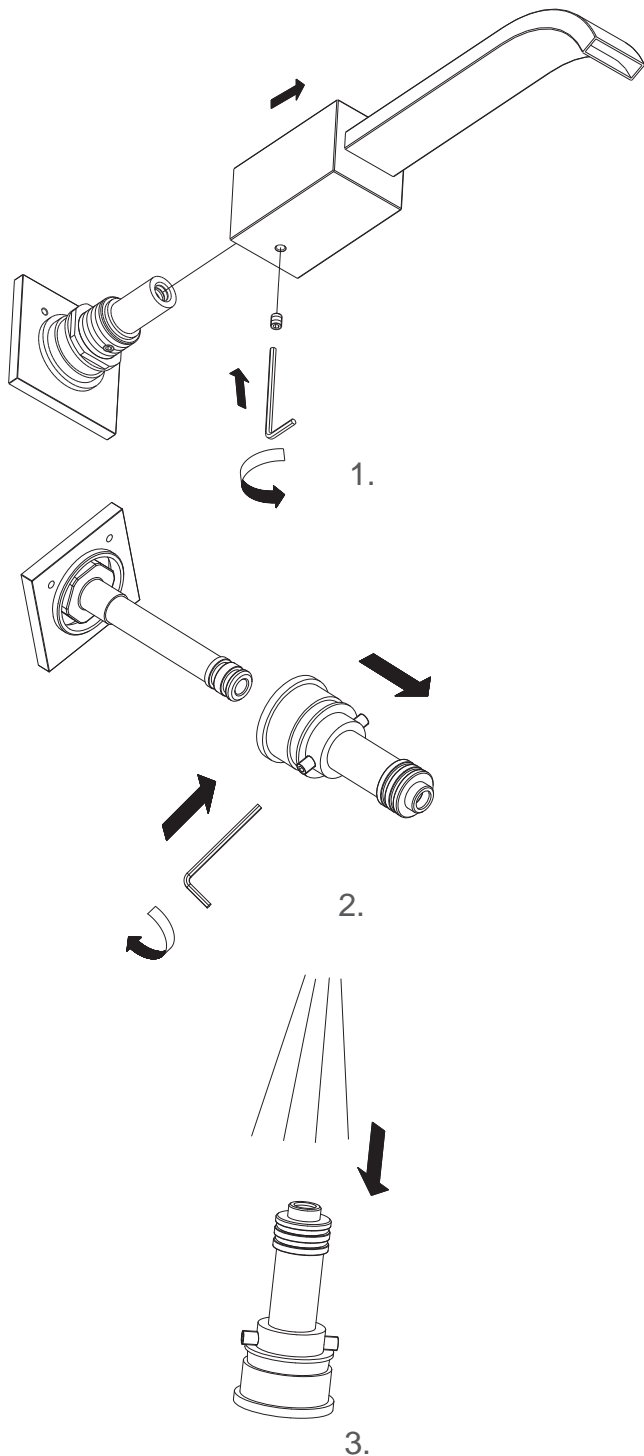

1. Loosen set screw with hex wrench (supplied). Gently pull the spout from valve stem.

*Afloje el tornillo de fijación con la llave hexagonal que se incluye. Remueva cuidadosamente el vertedor del vástago de la válvula.*

*Desserrer la vis de pression à l'aide de la clé Allen (fournie). Tirer délicatement sur le bec pour le détacher de la tige de robinet.*

2. Loosen set screw with hex wrench (supplied). Gently pull the adapter from valve.

*Afloje el tornillo de presión con la llave hexagonal provista. Saque con cuidado el adaptador de la válvula.*

*Desserrer la vis de pression à l'aide de la clé hexagonale (fournie). Sortir délicatement l'adaptateur du robinet.*

3. Flush out the debris from adapter.

*Enjuague el adaptador para quitar la suciedad.*

*Nettoyer l'adaptateur à grande eau pour le débarrasser des débris.*

4. Reinstall the adapter and spout.

*Vuelva a instalar el adaptador y el vertedor.*

*Réinsaller l'adaptateur et le bec.*

**Need Help?** Please call our toll-free Customer service line at **1-888-328-2383** or **WWW.DANZE.COM** for additional assistance or service.

**Requiere asistencia?** Favor llamar a nuestro servicio a clientes sin costo al **1-888-328-2383** o **WWW.DANZE.COM** para asistencia adicional o servicio.

**Besoin d'aide?** Veuillez communiquer avec notre service à la clientèle au numéro sans frais **1-888-328-2383** ou **WWW.DANZE.COM** pour obtenir du service ou de l'aide additionnels.

## Replacement Parts / Repuestos / Pièces de rechange

Keep this manual for ordering replacement parts.

Guarde este folleto como una referencia para pedir repuestos.

Conserver ce manuel pour commander les pièces de rechange.

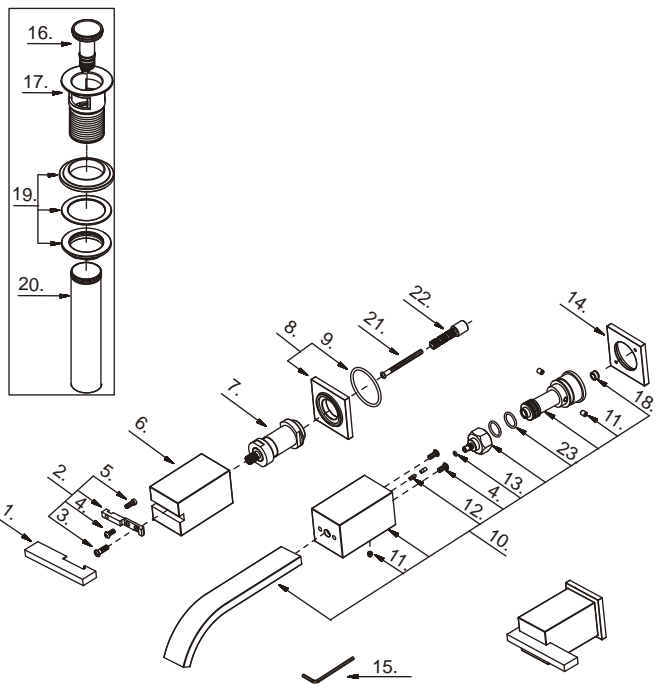

- |      |   |          |
|------|---|----------|
| 1 .  | Metal Handle/Manija metálicas/Manette en métal  | A108726  |
| 2 .  | Handle Adaptor Assembly/Ensamblaje de adaptador de manija/<br>Assemblage d'adaptateur de manette  | A603690  |
| 3 .  | Screw (3/16" -24 * 9/16" L)/<br>Tornillo (3/16 pulg. - 24 * 9/16 pulg. L)/<br>Vis (3/16 po - 24 * 9/16 po L)                                    | A008087  |
| 4 .  | Screw (M4 * 8 mm L)/Tornillo (M4 * 8 mm L)/Vis (M4 * 8 mm L)  | A008680  |
| 5 .  | Screw (M4 * 11 mm L)/Tornillo (M4 * 11 mm L)/Vis (M4 * 11 mm L)   | A008778  |
| 6 .  | Handle Body/Cuerpo de manija/Corps de la manette  | A018773  |
| 7 .  | Handle Adaptor/Adaptador de manija/Adaptateur de la manette   | A057219  |
| 8 .  | Handle Trim Ring/Capuchón ornamental de la manija/<br>Garniture circulaire de manette   | A607445  |
| 9 .  | O-Ring (Ø1-1/2" ID * Ø1-11/16" OD)/<br>Empaque circular (Ø1-1/2 pulg. ID * Ø1-11/16 pulg. OD)/<br>Joint torique (Ø1-1/2 po ID * Ø1-11/16 po OD) | A072032  |
| 10 . | Spout Assembly/Ensamblaje de vertedor/Assemblage du bec   | A606295N |
| 11 . | Screw (M5 * 6 mm L)/Tornillo (M5 * 6 mm L)/Vis (M5 * 6 mm L)  | A008103  |
| 12 . | Locating Pin/Espiga posicionadora/Broche d'alignement   | A239468  |
| 13 . | O-Ring (Ø9/16" ID * Ø3/4" OD)/<br>Empaque circular (Ø9/16 pulg. ID * Ø3/4 pulg. OD)/<br>Joint torique (Ø9/16 po ID * Ø3/4 po OD)                | A004043N |
| 14 . | Spout Trim Ring/Anillo ornamental del grifo/<br>Garniture circulaire du bec   | A303317  |
| 15 . | Hex Wrench (H2.5 * 19 mm L * 53 mm L)/<br>Llave hexagonal (H2.5 * 19 mm L * 53 mm L)/<br>Clé hexagonale (H2.5 * 19 mm L * 53 mm L)              | A031000  |
| 16 . | Drain Cover/Tapa de desagüe/Couvercle de drain  | A603659  |
| 17 . | Drain Flange/Brida del desagüe/Bride de drain   | A123159  |
| 18 . | Flow Restrictor/Limitador de flujo/Réducteur de débit   | A519234N |
| 19 . | Washer & Nut/Arandela y tuerca/Rondelle et l'écrou  | A603674  |
| 20 . | Tail Pipe/Tubo de desagüe/About   | A043172  |
| 21 . | Screw (3/16" - 24 * 2-3/8" L)/<br>Tornillo (3/16 pulg. - 24 * 2-3/8 pulg. L)/<br>Vis (3/16 po - 24 * 2-3/8 po L)                                | A008628  |
| 22 . | Stem Extension/Extensión del vástago/ Rallonge de tige  | A039720  |
| 23 . | O-Ring (Ø9/16" ID * Ø3/4" OD)/<br>Empaque circular (Ø9/16 pulg. ID * Ø3/4 pulg. OD)/<br>Joint torique (Ø9/16 po ID * Ø3/4 po OD)                | A004662N |

D301644 (V4)

**Need Help?** Please call our toll-free Customer service line at **1-888-328-2383** or **WWW.DANZE.COM** for additional assistance or service.

**Requiere asistencia?** Favor llamar a nuestro servicio a clientes sin costo al **1-888-328-2383** o **WWW.DANZE.COM** para asistencia adicional o servicio.

**Besoin d'aide?** Veuillez communiquer avec notre service à la clientèle au numéro sans frais **1-888-328-2383** ou **WWW.DANZE.COM** pour obtenir du service ou de l'aide additionnels.