

# BECAUSE *JUST ADD WATER* IS PRETTY MUCH THE INSTRUCTIONS FOR A WONDERFUL LIFE.

## **Thank you for buying an American Standard faucet.**

We're so grateful you did, and you will be too. Because faucets don't just bring us water—they're called upon to clean up brownie pans, luxuriated under by sleepy not-morning-people, and spit on by teeth-brushing kids. How do we know? Just like you, we've lived with that same beautiful chaos called life for almost 150 years. We believe that while every home should appreciate in value, we never forget the sentimental value that grows from enjoying life in the heart of home—your kitchen and bath. That's why we love your stories and ideas; they help us innovate with products that make your life easier.

Or, visit [americanstandard-us.com/bathroom/sink-faucets](https://americanstandard-us.com/bathroom/sink-faucets) to watch video, view/download installation manuals or learn more about your product.

## **Have a question or need help on install?**

For questions or help on installation call us at **855-815-0004**.

M985141 SKU# 7105172 EN (10/21)

*American Standard*

# OWNERS MANUAL

## Studio® S Vessel Lavatory Faucet 7105172

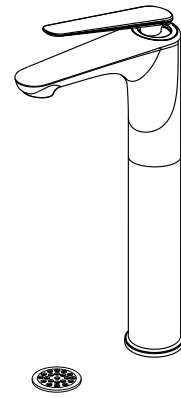

### INSIDE THE BOX

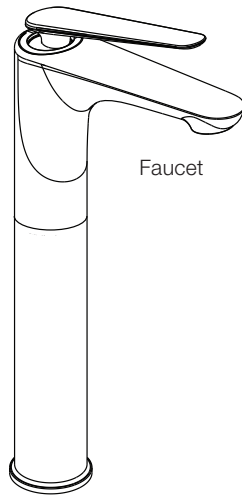

Faucet



Drain



Mounting Kt

### RECOMMENDED TOOLS

Installation steps will indicate which tools should be used with associated letter



Adjustable  
Wrench

**A**



Channel  
Locks

**B**

Image shown may vary from product purchased.

*American Standard*

# INSTALLATION INSTRUCTIONS

1

## INSTALL FAUCET



Turn off hot and cold water supplies before beginning.

- Seat SEAL (1) into under side of FAUCET BASE (2).
- Feed FAUCET SUPPLIES (3) and MOUNTING SHANK (4) through hole in mounting surface.
- From below, install SUPPORT PLATE (7) GASKET (5) and MOUNTING NUT (6) onto SHANK (4). Secure Faucet with MOUNTING NUT (6). Before final tightening, adjust Faucet so that it is centered. Tighten MOUNTING NUT (6) to complete mounting.

**Note:** For thick deck installations, the SUPPORT PLATE (7) can be omitted.

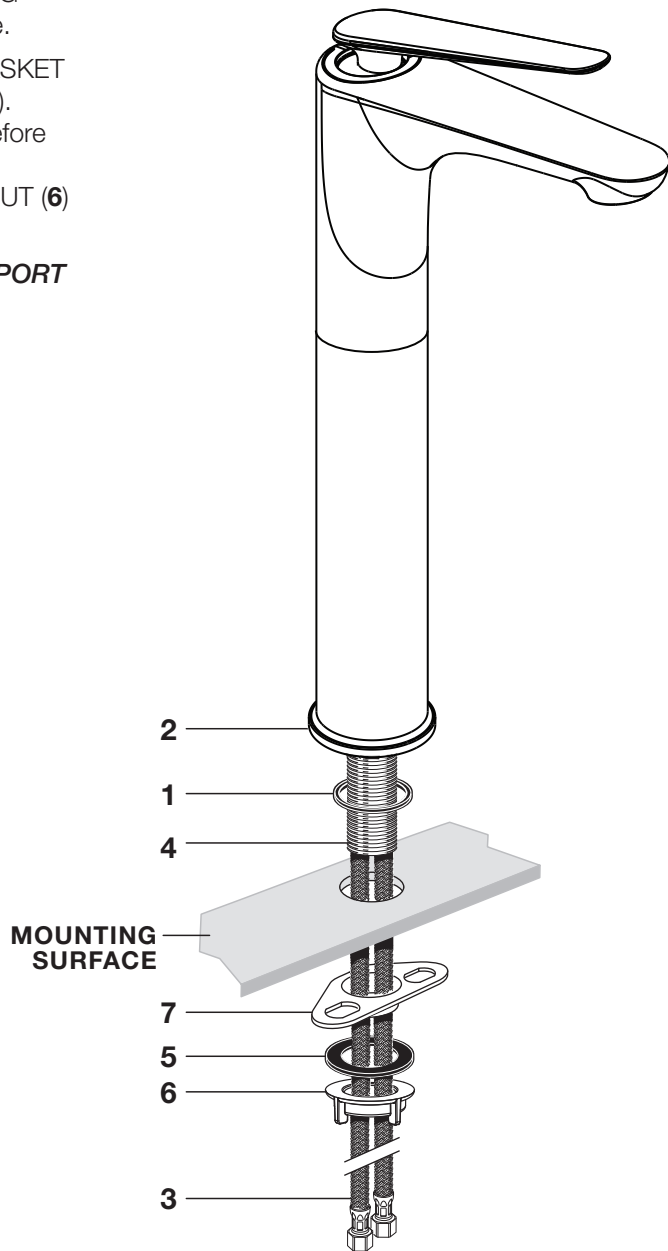

B

## 2

### MAKE WATER SUPPLY AND WASTE CONNECTIONS

- Connect FLEXIBLE SUPPLIES (1, 2) directly to wall supplies.  
Connection on fitting supplies are 3/8" compression.  
Connect right SUPPLY (2) to Hot (Marked with a Red Band) and left supply to COLD (1) wall supply.
- Faucet supplies are 20" long from faucet base.  
**Note: If additional supply length is required, installer must purchase additional parts separately.**  
**Important: If SUPPLY HOSES (1, 2) are to long, loop as illustrated to avoid kinking.**
- Connect 1-1/4" O.D. tail piece on GRID DRAIN to waste outlet.

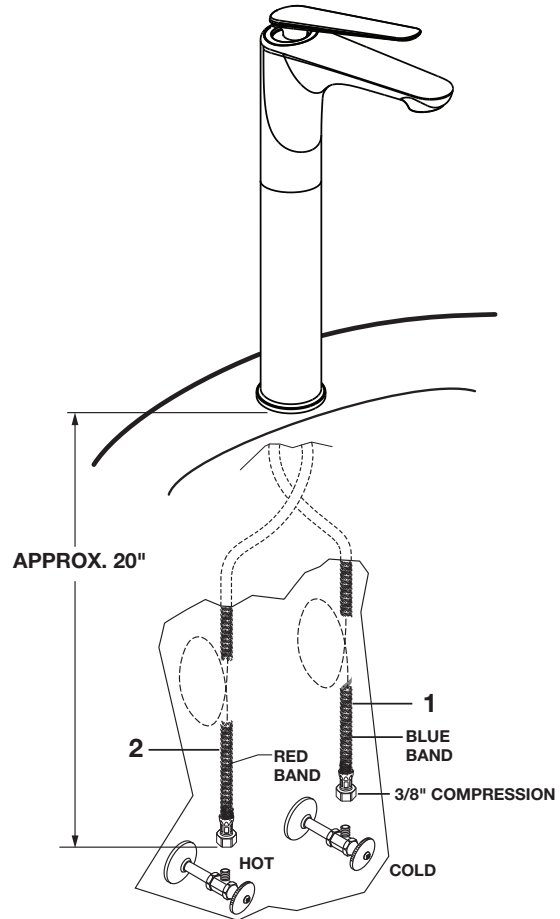

A

## 3

### DRAIN ASSEMBLY (6542.140/.170)

- Apply a bead of PUTTY around underside of DRAIN FLANGE (1) flange. Insert DRAIN PLUG (2) into SINK drain hole.
- Hold DRAIN PLUG (2) to prevent turning and assemble GASKET (3), WASHER (4) and LOCKNUT (5) from underneath sink.
- Apply sealant to threaded end of TAILPIECE (6) and thread into lower end of DRAIN PLUG. Connect other end to trap.

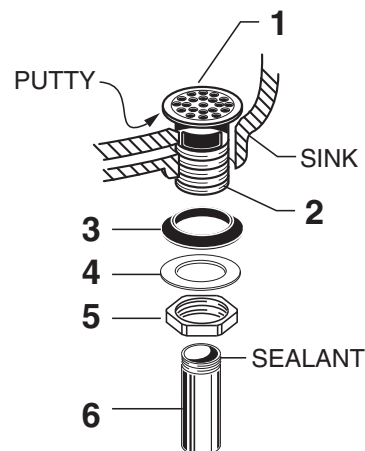

B

## 4

### TEST INSTALLED FITTING

- With HANDLE (1) in OFF position, turn on WATER SUPPLIES (2) and check all connections for leaks. ➡
- Remove AERATOR (3).
- Operate HANDLE (1) to flush water lines thoroughly.
- Replace AERATOR (3).

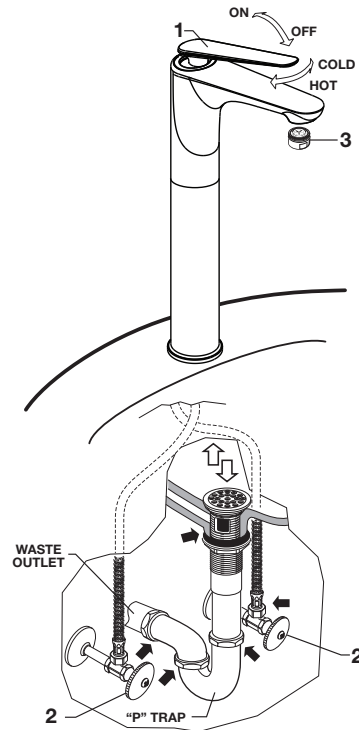

## 5

### SERVICE



**Turn off hot and cold water supplies before beginning.**

- Unthread Set Screw (1) and remove Handle (2).
- Remove Escutcheon Cap (3) by pulling. This is a snap fit and will require some force to remove.
- Remove Cartridge Cap (4) by pulling.
- Unthread Cartridge Nut (5).
- Remove Cartridge (6) by pulling.
- Inspect Cartridge (6) for debris and clean if necessary.
- Inspect the faucet for debris and clean if necessary.
- Reinstall the cartridge and handle by reversing the steps above.

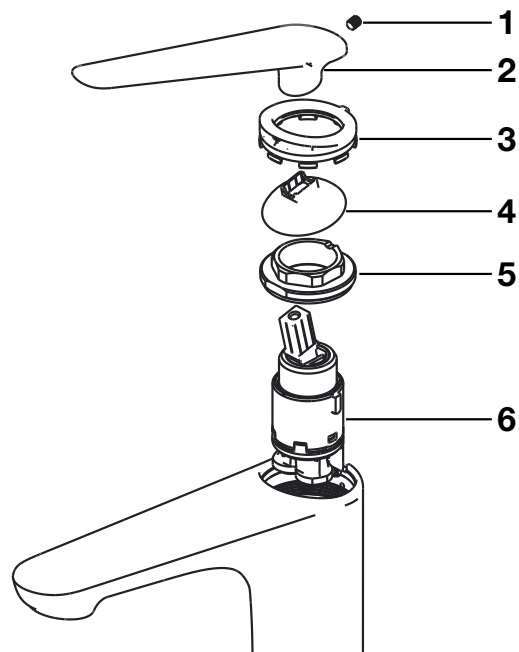

## 6

### CARE INSTRUCTIONS

**DO:** SIMPLY RINSE THE PRODUCT CLEAN WITH CLEAR WATER. DRY WITH A SOFT COTTON FLANNEL CLOTH. **DO NOT:** DO NOT CLEAN THE PRODUCT WITH SOAPS, ACID, POLISH, ABRASIVES, HARSH CLEANERS, OR A CLOTH WITH A COARSE SURFACE.

*American Standard*

# WARRANTY

## FAUCET LIMITED LIFETIME FUNCTION AND FINISH WARRANTY

FOR RESIDENTIAL INSTALLATIONS: AS America, Inc. ("American Standard®") warrants this product to be free from defects in materials or workmanship for as long as the original consumer purchaser owns this product. Proof of purchase (original sales receipt) from the original consumer purchaser must be made available to American Standard for all warranty claims. This warranty is non-transferable. It does not apply in the event of product damage due to the use of other than genuine American Standard replacement parts, installation error, abuse, misuse or improper care and maintenance (whether performed by a plumber, contractor, service provider or member of the purchaser's household). The warranty excludes damage due to aggressive air or water conditions, or harsh or abrasive cleaners and/or materials.

FOR COMMERCIAL INSTALLATIONS: For all industrial, commercial and business usage the warranty period is five years, from date of purchase and except for duration, all other aforementioned warranty terms apply. For both Residential and Commercial warranties, batteries are not included in the warranty.

FOR ELECTRONIC FAUCETS, VALVES AND CONTROLS: American Standard warrants its electronic faucets, valves and controls to be free from manufacturing defects in material and workmanship under normal use for five (5) years from the date of purchase by or for the original consumer owner. American Standard will provide free of charge, at its sole option, replacement part(s) or product (or if no longer available, a comparable product) to replace those which have proven defective in materials or workmanship.

This warranty does not cover labor charges incurred and/or damage sustained in installation, repair or replacement, nor incidental or consequential damages. This warranty is effective for all faucets sold after March 1, 2018.

THIS WARRANTY IS EXCLUSIVELY IN LIEU OF ALL OTHER WARRANTIES, INCLUDING ANY IMPLIED WARRANTIES OF MERCHANTABILITY OR FITNESS FOR A PARTICULAR PURPOSE.

This warranty gives the original consumer purchaser of an American Standard faucet specific legal rights which may vary from state to state or from province to province. In some states or provinces the exclusion or limitation of incidental or consequential damages is not allowed, so those exclusions may not apply to you.

### UNITED STATES

American Standard Brands  
30 Knightsbridge Road, Suite 301  
Piscataway, NJ 08854  
Attention: Director of Customer Care  
For residents of the United States,  
warrantyinformation may also be obtained  
by calling the following toll free number:  
(800) 442-1902  
[www.americanstandard.com](http://www.americanstandard.com)

### CANADA

LIXIL Canada, Inc.  
5900 Avebury Rd.  
Mississauga, Ontario  
Canada L5R 3M3  
Toll Free: (800) 387-0369  
[www.americanstandard.ca](http://www.americanstandard.ca)

### MEXICO

American Standard B&K Mexico  
S. de R.L. de C.V.  
Via Morelos #330  
Col. Santa Clara  
Ecatepec 55540 Edo. Mexico  
Toll Free: 01-800-839-1200  
[www.americanstandard.com.mx](http://www.americanstandard.com.mx)

### PLEASE COMPLETE AMERICAN STANDARD WARRANTY REGISTRATION PROCESS AND SAVE THIS WARRANTY INFORMATION

**IMPORTANT:** Registration of the faucet must be completed for this warranty to become effective. Your registration will make it easier to contact you in the event of a product recall.\*

**INSTRUCTIONS:** Register your faucet at [www.americanstandard.com](http://www.americanstandard.com). Please save your proof of purchase (sale receipt).

If you need assistance or do not have access to our website, please contact American Standard Customer Care at: (800) 442-1902. An American Standard representative will assist in completing the warranty registration.

\*In California, your warranty rights remain intact even if you do not complete the registration process.

**THIS WARRANTY IS NOT TRANSFERABLE FROM ORIGINAL CONSUMER PURCHASER.**

*American Standard*

# TELL US WHAT YOU THINK!

★ Please leave us a product review or story at **[americanstandard.com/reviews](https://americanstandard.com/reviews)**



## Happy I purchased this faucet

08/22/2019 00:04:41 CDT American Standard [Kitchen Faucets](#) [Xavier SelectFlo Pull-Down Kitchen Faucet](#)

I enjoy the SelectFlo pull-down kitchen faucet with three spray patterns. It's a great fit, finish and overall quality has been excellent.

Register your warranty and sign up for an idea-filled newsletter at **[americanstandard.com/warranty](https://americanstandard.com/warranty)**.

Find installation videos at **[youtube.com/americanstandard](https://youtube.com/americanstandard)**.



## SHARE YOUR NEW PRODUCT!

Tag us **@american\_standard** on Instagram and show us how your new product looks.

## ≡ WANT MORE INFO?

For questions or help call us at **855-815-0004**, or visit **[americanstandard.com](https://americanstandard.com)**

# PARCE QU'AJOUTER SEULEMENT DE L'EAU EST PRATIQUEMENT LE SEUL REMÈDE POUR UNE VIE EXTRAORDINAIRE.

## **Merci d'avoir acheté un robinet American Standard.**

Nous sommes si contents que vous l'ayez fait, vous le serez également. Parce que les robinets ne servent pas uniquement à nous fournir de l'eau, ils servent à nettoyer les moules à brownies, ils sont adorés par les lève-tard et ils reçoivent les éclaboussures des enfants qui se lavent les dents. Comment le savons-nous? Tout comme vous, nous vivons dans ce même désordre qu'est la vie depuis presque 150 ans. Comme toute maison doit être précieuse, nous n'oublions jamais la valeur sentimentale qui croît en profitant de la vie au cœur de la maison, votre cuisine et votre salle de bains. Voilà pourquoi nous aimons vos histoires et idées qui nous permettent d'innover dans des produits qui facilitent la vie.

Visitez également le site [americanstandard-us.com/bathroom/sink-faucets](https://americanstandard-us.com/bathroom/sink-faucets) pour regarder la vidéo, consulter ou télécharger les manuels d'installation ou en apprendre davantage sur votre produit.

## **Vous avez une question ou avez besoin d'aide pour l'installation?**

Pour toute question ou tout besoin d'aide pour l'installation, appelez-nous au **855-815-0004**.



# MANUEL DE L'UTILISATEUR

Robinet pour cuve de lavabo Studio<sup>MD</sup> S  
7105172

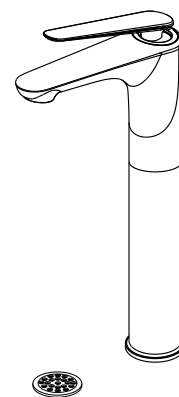

## CONTENU DE LA BOÎTE

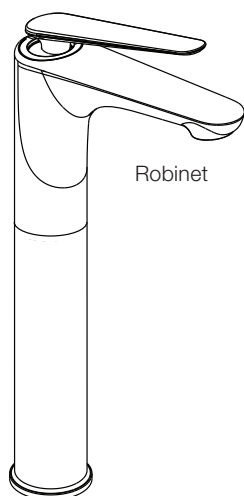

Robinet

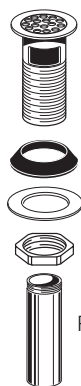

Renvoi



Trousse de montage

## OUTILS RECOMMANDÉS

Les outils à utiliser seront indiqués par la lettre correspondante à chacune des étapes de l'installation.



Clé  
ajustable

**A**



Pince  
multiprise

**B**

L'illustration peut être différente du produit acheté.

*American Standard*

# INSTRUCTIONS D'INSTALLATION

1

## INSTALLATION DU ROBINET



**Fermer l'alimentation en eau chaude et froide avant de commencer.**

- Placez le joint (1) sous la BASE DU ROBINET (2).
- Faites passer les TUYAUX D'ALIMENTATION (3) et la TIGE DE MONTAGE (4) à travers la surface de montage.
- Placez-vous par-dessous le lavabo pour installer la PLAQUE DE SOUTIEN (7), le JOINT (5) et l'ÉCROU DE MONTAGE (6) sur la TIGE (4). Fixez le robinet à l'aide de l'ÉCROU DE MONTAGE (6). Réglez le robinet pour qu'il soit centré avant de bien serrer l'écrou. Serrez l'ÉCROU DE MONTAGE (6) pour terminer le montage du robinet.

*Remarque : Pour les installations sur tablier épais, la PLAQUE DE SOUTIEN (7) peut être omise.*

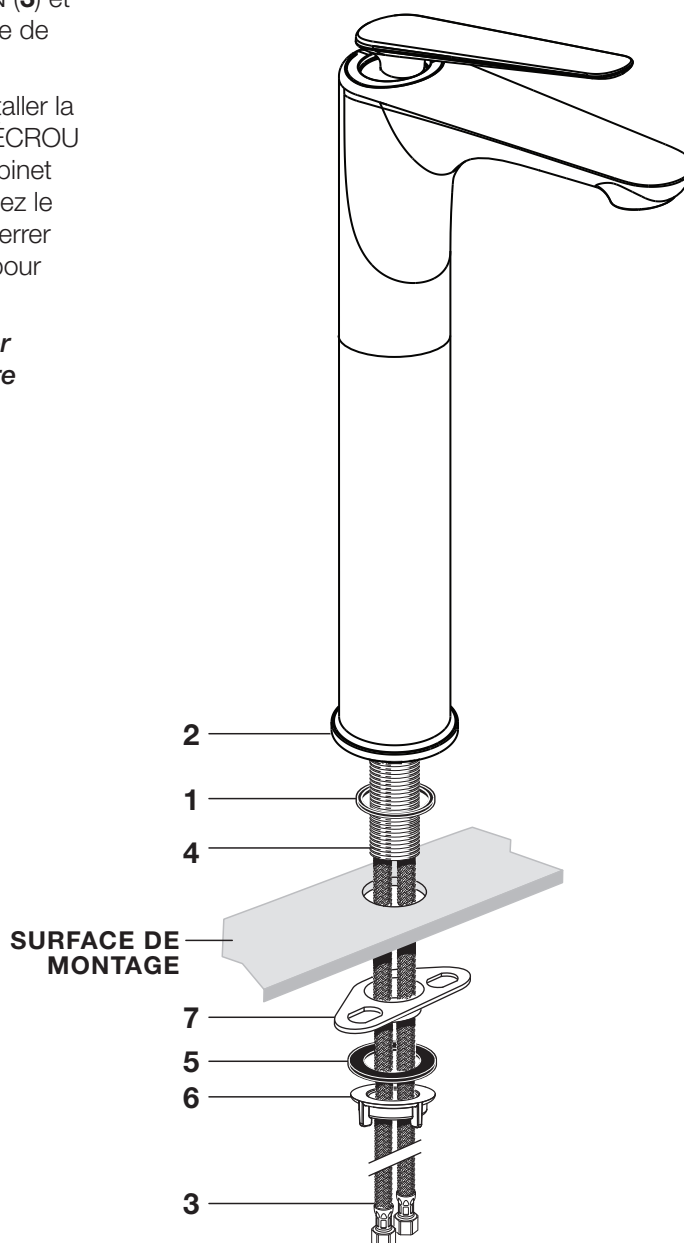

B

## 2

### RACCORDEMENTS D'ALIMENTATION EN EAU ET D'ÉVACUATION

- Raccordez directement les TUYAUX D'ALIMENTATION (1, 2) aux alimentations murales. Les fournitures sont dotées d'un raccord à compression de 3/8 po. Raccordez le TUYAU D'ALIMENTATION droit (2) à l'eau chaude (anneau rouge) et le tuyau d'alimentation gauche à l'alimentation murale en EAU FROIDE (1).
- Les flexibles d'alimentation du robinet mesurent 20 po de long depuis la base du robinet.  
**Remarque : Si vous avez besoin de flexibles d'alimentation plus longs, l'installateur doit acheter les pièces détachées séparément.**  
**Important : Si les TUYAUX D'ALIMENTATION (1, 2) sont trop longs, arrangez-les comme sur l'illustration pour éviter tout entortillement.**
- Raccordez l'about de 1-1/4 po de DIAM. EXT. du RENVOI À CRÉPINE à l'évacuation.

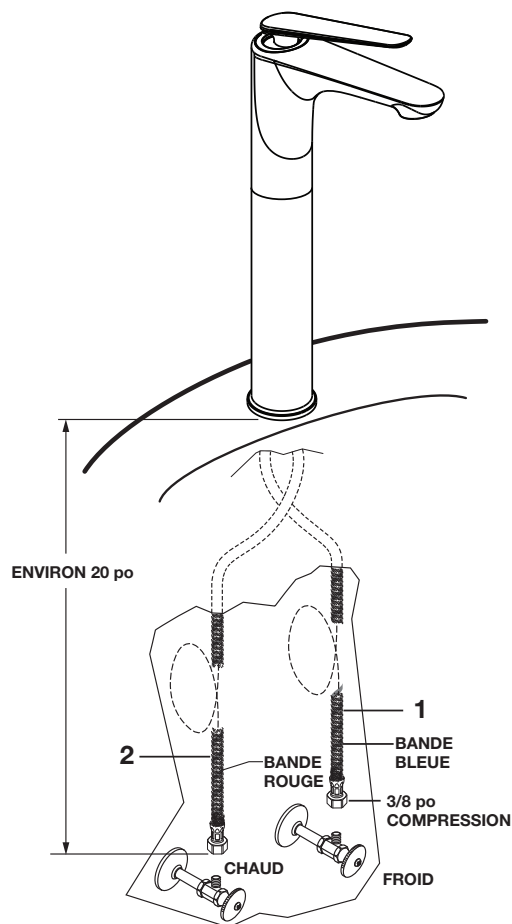

A

## 3

### ASSEMBLAGE DU RENVOI (6542.140/.170)

- Appliquez un cordon de MASTIC autour du dessous de la BRIDE DU RENVOI (1). Insérez la BONDE DU RENVOI (2) dans le trou du renvoi du LAVABO.
- Tenez la BONDE DU RENVOI (2) pour l'empêcher de bouger et assemblez le JOINT (3), la RONDELLE (4) et le CONTRE-ÉCROU (5) en dessous du lavabo.
- Appliquez le produit d'étanchéité sur l'extrémité fileté de l'ABOUT (6), puis vissez-le dans l'extrémité inférieure de la BONDE DU RENVOI. Raccordez l'autre extrémité au siphon.

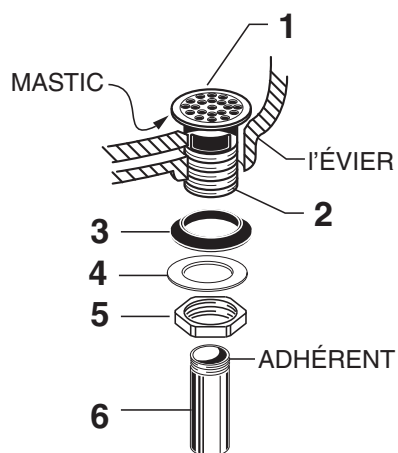

B

## 4

### MISE À L'ESSAI DE L'INSTALLATION

- Avec la POIGNÉE (1) en position FERMÉE, ouvrez les ALIMENTATIONS EN EAU (2) et vérifiez qu'aucun raccord ne fuit. ➡
- Retirez l'AÉRATEUR (3).
- Ouvrez la POIGNÉE (1) pour bien rincer les conduites d'eau.
- Remettez l'AÉRATEUR (3) en place.

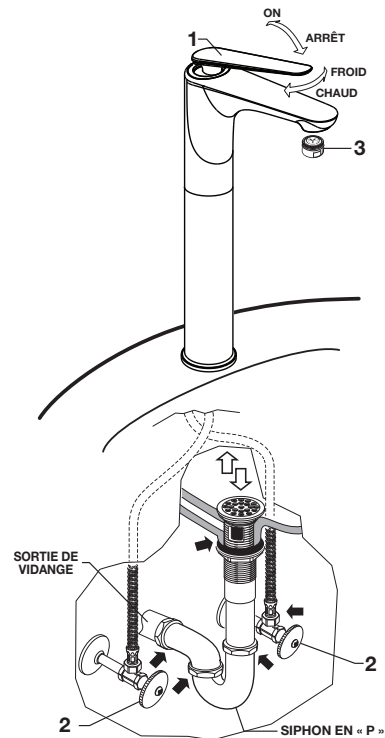

## 5

### ENTRETIEN



**Fermer l'alimentation en eau chaude et froide avant de commencer.**

- Dévissez la vis de réglage (1) et retirez la poignée (2).
- Retirez le capuchon de la plaque de finition (3) en le tirant. Il s'agit d'un mécanisme de fixation instantanée dont le retrait nécessitera une certaine force.
- Retirez le capuchon de la cartouche (4) en le tirant.
- Dévissez l'écrou de la cartouche (5).
- Retirez la cartouche (6) en la tirant.
- Vérifiez s'il y a des débris sur la cartouche (6) et nettoyez-la si nécessaire.
- Vérifiez s'il y a des débris sur le robinet et nettoyez-le au besoin.
- Réinstallez la cartouche et la poignée en inversant les étapes ci-dessus.

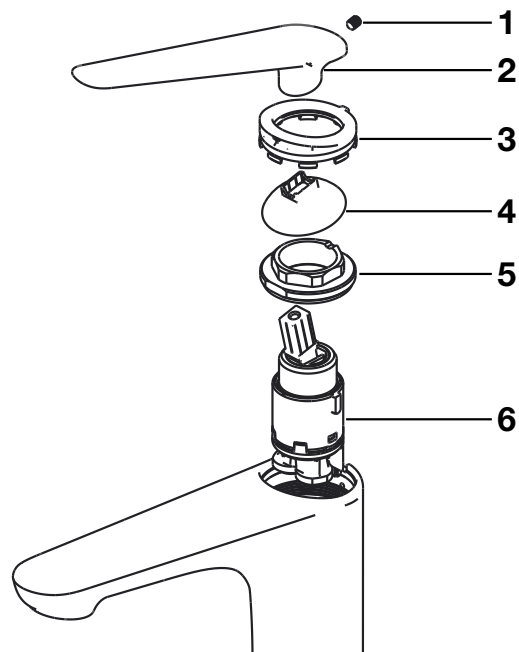

## 6

### CONSIGNES D'ENTRETIEN

**À FAIRE :** NETTOYER SIMPLEMENT LE PRODUIT À L'EAU CLAIRE. ESSUYER AVEC UN CHIFFON EN FLANELLE DE COTON DOUX. **À NE PAS FAIRE :** NE PAS NETTOYER LE PRODUIT AVEC DU SAVON, DE L'ACIDE, DES PRODUITS LUSTRANTS, DES PRODUITS ABRASIFS, DES NETTOYANTS AGRESSIFS, OU UN CHIFFON TEXTURÉ.

# GARANTIE

## GARANTIE LIMITÉE À VIE SUR LE FINI ET LES FONCTIONS DU ROBINET

INSTALLATIONS RÉSIDENTIELLES : AS America, Inc. (« American StandardMD ») garantit que ce produit ne comporte aucun défaut de matériel ni de fabrication tant que l'acheteur original est propriétaire du produit. Une preuve d'achat (ticket de caisse original) de l'acheteur original doit être présentée à American Standard pour toute réclamation au titre de la garantie. La présente garantie ne peut être transférée. Elle ne s'applique pas si les dommages au produit sont dus à l'utilisation de pièces détachées d'une autre marque qu'American Standard, à une erreur d'installation, à un abus, à une mauvaise utilisation ou à un entretien inapproprié (par un plombier, un entrepreneur, un fournisseur de services ou un membre du foyer de l'acheteur). La garantie ne couvre pas les dommages dus aux conditions agressives de l'air et de l'eau ni à l'utilisation de nettoyeurs ou de matériaux abrasifs ou puissants.

INSTALLATIONS COMMERCIALES : Pour tout usage industriel et commercial, la période de garantie est de cinq ans à compter de la date d'achat, et à l'exception de la durée, toutes les autres dispositions de la garantie susmentionnées s'appliquent. Les piles ne sont pas couvertes par les garanties résidentielles et commerciales.

ROBINETS ET COMMANDES ÉLECTRONIQUES : American Standard garantit ses robinets et commandes électroniques contre toute défectuosité matérielle ou de fabrication dans des conditions normales d'utilisation pendant une période de cinq (5) ans à compter de la date d'achat par ou pour le propriétaire original. American Standard fournira gratuitement, à sa seule discrétion, des pièces ou un produit de rechange (ou un produit comparable, s'il n'est plus offert) pour remplacer les pièces ou le produit qui comporte un défaut de matériel ou de fabrication.

La présente garantie ne couvre pas les coûts de la main-d'œuvre, ni les dommages subis au cours de l'installation, de la réparation ou du remplacement, ni les dommages consécutifs. La présente garantie s'applique à tous les robinets vendus après le 1er mars 2018.

LA PRÉSENTE GARANTIE REMPLACE EXCLUSIVEMENT TOUTES LES AUTRES GARANTIES, Y COMPRIS TOUTE GARANTIE IMPLICITE DE QUALITÉ MARCHANDE OU D'ADAPTATION RELATIVE À UN OBJECTIF PARTICULIER.

La présente garantie accorde à l'acheteur original d'un robinet American Standard des droits légaux particuliers qui peuvent varier d'un état à un autre ou d'une province à une autre. Dans certains états ou certaines provinces, l'exclusion ou la limite concernant les dommages consécutifs n'étant pas autorisées, elles peuvent ne pas s'appliquer à vous.

### ÉTATS-UNIS

American Standard Brands  
30 Knightsbridge Road, Suite 301  
Piscataway, NJ 08854  
Attention: Director of Customer Care  
Pour les résidents des États-Unis, il est également possible d'obtenir les renseignements relatifs à la garantie en appelant au numéro sans frais suivant : (800) 442-1902  
[www.americanstandard.com](http://www.americanstandard.com)

### CANADA

LIXIL Canada, Inc.  
5900 Avebury Rd.  
Mississauga, Ontario  
Canada L5R 3M3  
Numéro sans frais :  
(800) 387-0369  
[www.americanstandard.ca](http://www.americanstandard.ca)

### MEXIQUE

American Standard B&K Mexico  
S. de R.L. de C.V.  
Via Morelos #330  
Col. Santa Clara  
Ecatepec 55540 Edo. Mexico  
Numéro sans frais :  
01-800-839-1200  
[www.americanstandard.com.mx](http://www.americanstandard.com.mx)

### VEUILLEZ REMPLIR L'ENREGISTREMENT DE GARANTIE AMERICAN STANDARD ET SAUVEGARDER CETTE INFORMATION SUR LA GARANTIE

**IMPORTANT:** Le robinet doit avoir été enregistré pour que cette garantie entre en vigueur. Votre enregistrement nous permettra de communiquer facilement avec vous en cas de rappel du produit.\*

**INSTRUCTIONS:** Enregistrez votre robinet sur [www.americanstandard.com](http://www.americanstandard.com). Conservez votre preuve d'achat (ticket de caisse).

Si vous avez besoin d'aide ou n'avez pas accès à notre site Web, veuillez appeler le service à la clientèle d'American Standard au numéro suivant : 800 442-1902 Un représentant d'American Standard vous aidera à remplir l'enregistrement de la garantie.

\*En Californie, vos droits de garantie demeurent inchangés même si vous n'enregistrez pas la garantie.

**LA PRÉSENTE GARANTIE NE PEUT ÊTRE TRANSFÉRÉE PAR L'ACHETEUR ORIGINAL.**

*American Standard*

# FAITES NOUS PART DE VOS COMMENTAIRES!



Veillez nous laisser une critique ou une expérience du produit à l'adresse [americanstandard.com/reviews](https://americanstandard.com/reviews)



## Satisfait d'avoir acheté ce robinet

08/22/2019 00:04:41 CDT American Standard Robinet de cuisine Robinet de cuisine amovible vers le bas Xavier SelectFlo

Je profite du robinet de cuisine amovible vers le bas SelectFlo équipé de trois modes de pulvérisation. Il convient parfaitement, le fini et la qualité générale sont excellents.

Enregistrez votre garantie et abonnez-vous à un bulletin d'information plein d'idées sur [americanstandard.com/warranty](https://americanstandard.com/warranty).

Visionnez des vidéos d'installation sur [youtube.com/americanstandard](https://youtube.com/americanstandard).



## PARTAGEZ VOTRE NOUVEAU PRODUIT!

Identifiez-nous @american\_standard sur Instagram et montrez-nous à quoi ressemble votre nouveau produit.

## ≡ D'AUTRES RENSEIGNEMENTS?

Pour toute question ou de l'aide, appelez-nous au **855-815-0004**, ou visitez le site [americanstandard.com](https://americanstandard.com)

# **PORQUE SOLO AGREGAR AGUA ES PRÁCTICAMENTE LA INSTRUCCIÓN PARA UNA VIDA MARAVILLOSA.**

## **Gracias por comprar una llave American Standard.**

Estamos muy agradecidos y usted también lo estará. Porque las llaves no solo nos dan agua; sino que participan en la limpieza de los moldes de brownies contemplados con ojos somnolientos de personas no mañaneras y de niños juguetones. ¿Cómo lo sabemos? Tal como usted, hemos vivido con el mismo caos hermoso de la vida por casi 150 años. Creemos que mientras que todo hogar debería apreciarse en valor, nunca olvidamos el valor sentimental que surge de disfrutar de la vida en el corazón del hogar: su cocina y su baño. Es por eso que nos encantan sus historias e ideas; nos ayudan a innovar con productos que hacen que su vida sea más fácil.

O visite **[americanstandard-us.com/bathroom/sink-faucets](http://americanstandard-us.com/bathroom/sink-faucets)** para ver videos, consultar o bajar manuales de instalación o aprender más sobre su producto.

## **¿Tiene una pregunta o necesita ayuda para la instalación?**

Para preguntas o solicitar ayuda para la instalación llámenos al **855-815-0004**.

M985141 SKU# 7105172 SP (10/21)

*American Standard*

# MANUAL DEL PROPIETARIO

## Llave alta para lavabo Studio® S

7105172

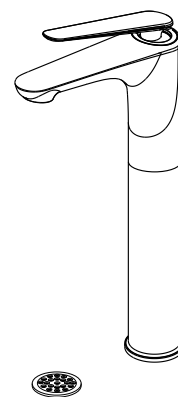

### DENTRO DE LA CAJA

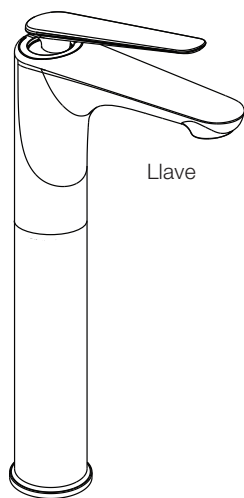

Llave

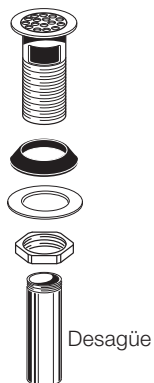

Desagüe



Kit de Montaje

### HERRAMIENTAS RECOMENDADAS

Los pasos para la instalación indicarán qué herramientas se deben usar con la letra relacionada



Llave ajustable

**A**



Pinza con ajustes

**B**

La imagen puede diferir del producto comprado.

*American Standard*



# INSTALLATION INSTRUCTIONS

1

## INSTALAR LLAVE



**Desconecte los suministros de agua caliente y fría antes de comenzar.**

- Apoye el EMPAQUE (1) en la parte inferior de la BASE DE LA LLAVE (2).
- Alimente los SUMINISTROS DE LA LLAVE (3) y el VÁSTAGO DE MONTAJE (4) a través del orificio en la superficie de montaje.
- Desde abajo, instale la PLACA DE SOPORTE (7), la JUNTA (5) y la TUERCA DE MONTAJE (6) en el VÁSTAGO DE MONTAJE (4). Fije la llave con la TUERCA DE MONTAJE (6). Antes del ajuste final, ajuste la llave para que quede centrada. Ajuste la TUERCA DE MONTAJE (6) para completar el montaje.

**Nota:** Para instalaciones con plataformas gruesas, la PLACA DE SOPORTE (7) puede omitirse.

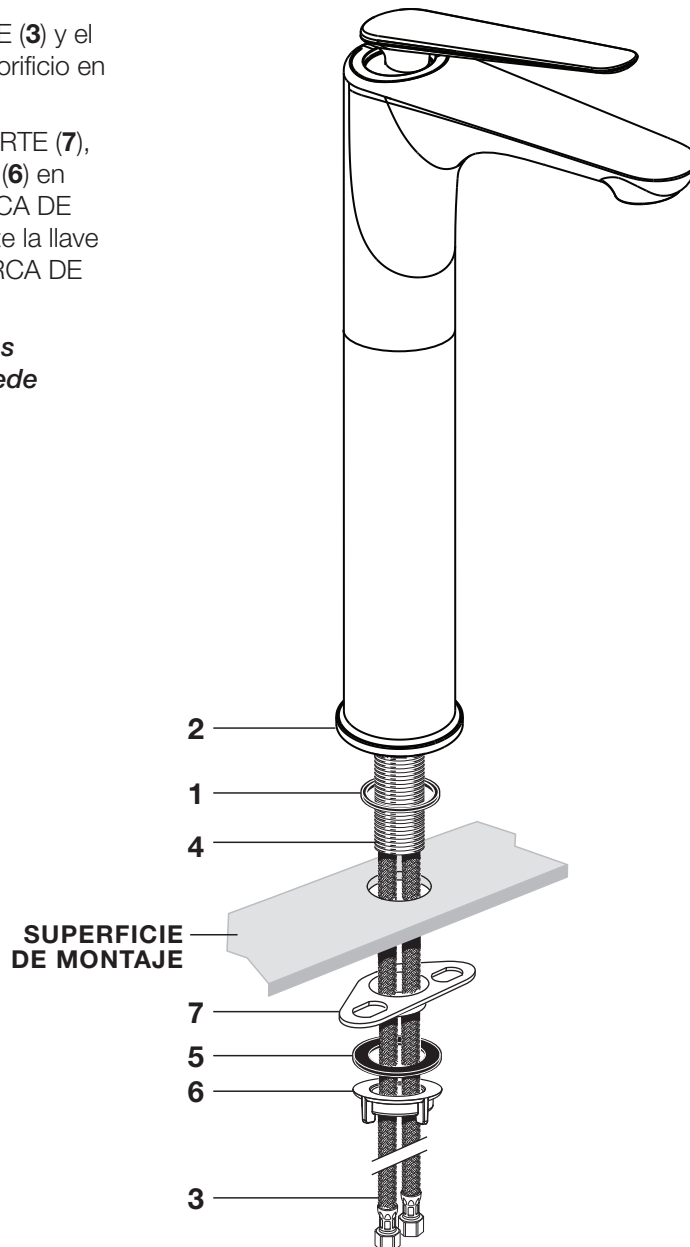

B

## 2

### REALIZAR LAS CONEXIONES DE LOS SUMINISTROS DE AGUA Y EL DRENAJE

- Conecte las MANGUERAS FLEXIBLES (1, 2) directamente a los suministros de la pared.  
La conexión en los suministros tiene una compresión de 3/8".  
Conecte el SUMINISTRO derecho (1) al suministro de la pared de agua caliente (marcado con una raya roja) y el suministro izquierdo al de agua FRÍA (2).
- Los suministros de la llave miden 20" desde la base de la llave.

**Nota:** Si se requiere un largo de suministro adicional, el instalador deberá comprar las piezas extra por separado.

**Importante:** Si las MANGUERAS DE SUMINISTRO (1, 2) son demasiado largas, haga un bucle, tal como se indica, para evitar que se enrosquen.

- Conecte la pieza posterior D.E. de 1-1/4" en el DESAGÜE EN RED a la salida de desechos.

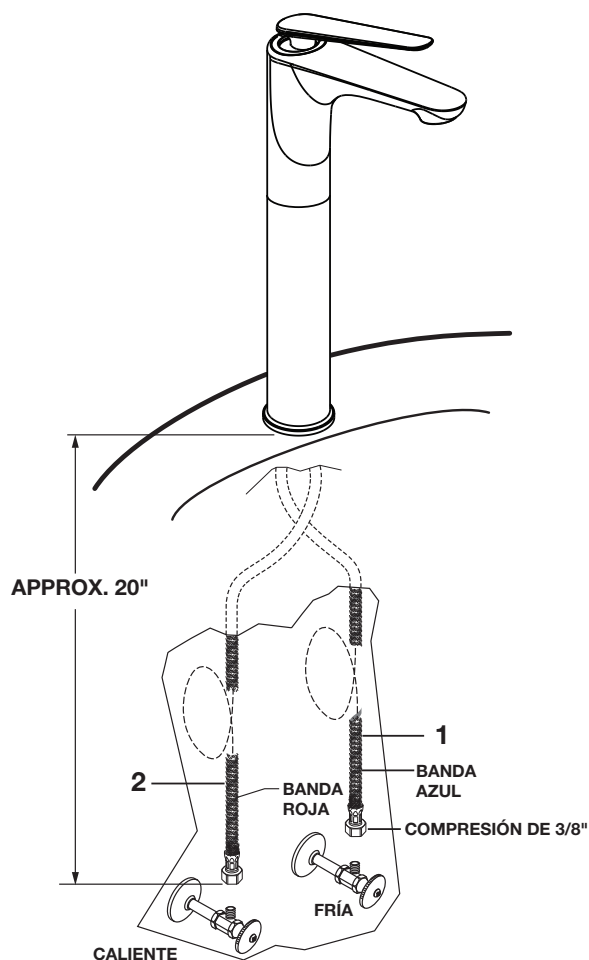

A

## 3

### CONJUNTO DE DESAGÜE (6542.140/.170)

- Aplique una gota de MASILLA alrededor de la parte inferior de la BRIDA DEL DESAGÜE (1). Inserte el TAPÓN DE DESAGÜE (2) en el orificio de desague del LAVABO.
- Sostenga el TAPÓN DE DESAGÜE (2) para evitar que gire y arme la JUNTA (3), la ARANDELA (4) y la CONTRATUERCA (5) desde la parte inferior del lavabo.
- Aplique sellador al extremo roscado de la PIEZA POSTERIOR (6) y enrósquelo en el extremo inferior del TAPÓN DE DESAGÜE. Conecte el otro extremo a la trampa.

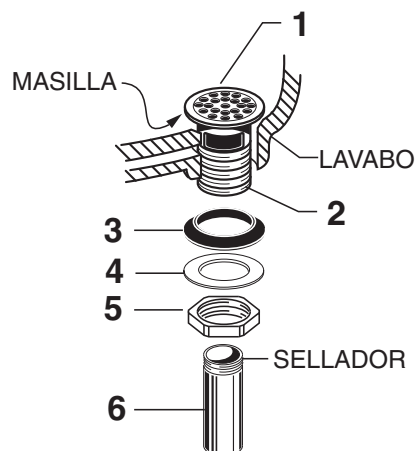

B

## 4

### PROBAR EL ACCESORIO INSTALADO

- Con la MANIJA (1) en la posición APAGADO, abra los SUMINISTROS DE AGUA (2) y verifique que no haya fugas en ninguna conexión. ➡
- Retire el AIREADOR (3).
- Haga funcionar la MANIJA (1) para descargar las líneas de agua a fondo.
- Vuelva a colocar el AIREADOR (3).

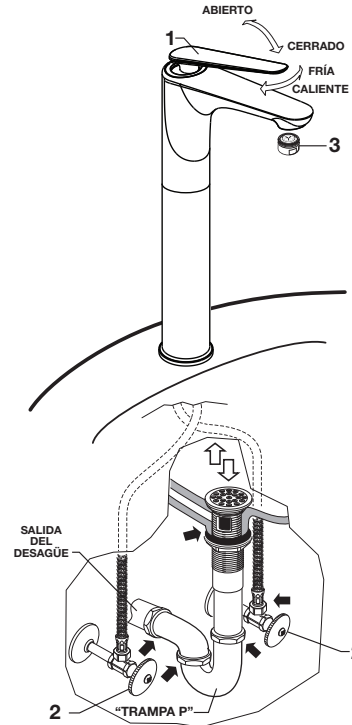

## 5

### SERVICIO



**Desconecte los suministros de agua caliente y fría antes de comenzar.**

- Desenrosque el tornillo de ajuste (1) y retire la manija (2).
- Jale para retirar la tapa del chapetón (3). Este es un ajuste a presión y requerirá algo de fuerza para quitarlo.
- Jale para retirar la tapa del cartucho (4).
- Desenrosque la tuerca del cartucho (5).
- Jale para retirar el cartucho (6).
- Inspeccione el cartucho (6) para ver si hay desechos y límpielo si es necesario.
- Inspeccione la llave para ver si hay desechos y límpiela si es necesario.
- Para volver a instalar el cartucho y la manija, invierta los pasos anteriores.

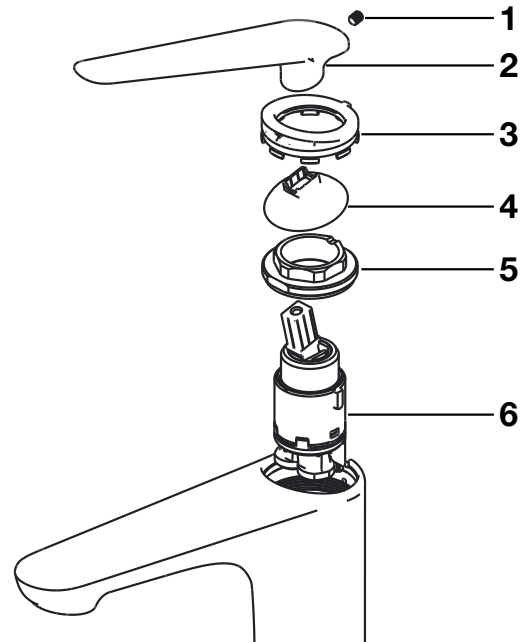

## 6

### INSTRUCCIONES DE CUIDADO

**USTED DEBE:** ENJUAGAR EL PRODUCTO Y LIMPIARLO CON AGUA LIMPIA. SEQUE CON UN PAÑO DE FRANELA SUAVE. **USTED NO DEBE:** LIMPIAR EL PRODUCTO CON JABONES, ÁCIDO, PULIDORES, ABRASIVOS, LIMPIADORES POTENTES O CON UN PAÑO DE SUPERFICIE ÁSPERA.

# GARANTÍA

## LIMITADA DEL ACABADO Y FUNCIÓN DE LA LLAVE

PARA INSTALACIONES RESIDENCIALES: AS America, Inc. ("American Standard®") garantiza que este producto está libre de defectos en los materiales y en la mano de obra mientras que el comprador consumidor original sea dueño de este producto. Para todo reclamo bajo la garantía el comprador consumidor original deberá presentar a American Standard el comprobante de compra (original del recibo de compra). Esta garantía es intransferible. No corresponde en el caso de daños al producto como consecuencia de usar refacciones que no sean las genuinas de American Standard, error de instalación, abuso, mal uso o cuidado y mantenimiento inadecuados (ya sea que fueran realizados por un plomero, contratista, proveedor de servicio o miembro de la familia del comprador). La garantía excluye los daños debidos a condiciones bruscas de aire o agua, o a limpiadores o materiales duros o abrasivos.

PARA INSTALACIONES COMERCIALES: Para el uso comercial e industrial el período de la garantía es de cinco años, a partir de la fecha de compra y, excepto por la duración, todas las demás estipulaciones antes mencionadas de la garantía son de aplicación. Para garantías comerciales y residenciales, las baterías no están incluidas en la garantía.

PARA CONTROLES, VÁLVULAS Y LLAVES ELECTRÓNICAS: American Standard garantiza los controles, válvulas y llaves electrónicas como libres de defectos de fabricación de los materiales y de mano de obra bajo condiciones normales de uso durante cinco (5) años a partir de la fecha de compra por el comprador consumidor original. American Standard ofrecerá sin cargo, a su sola discreción, refacciones o un producto de reemplazo (o si no estuviera disponible, un producto similar) para reemplazar las piezas o el producto cuando se ha comprobado que tienen defectos en los materiales o en la mano de obra.

Esta garantía no cubre los cargos de mano de obra o los daños producidos durante la instalación, reparación o reemplazo, ni daños y perjuicios emergentes o incidentales. Esta garantía es efectiva para todas las llaves vendidas a partir del 1 de marzo de 2018.

ESTA GARANTÍA REEMPLAZA EXCLUSIVAMENTE TODAS LAS DEMÁS GARANTÍAS, INCLUSO GARANTÍAS IMPLÍCITAS DE COMERCIABILIDAD O APTITUD PARA UN FIN DETERMINADO.

Esta garantía le otorga al comprador consumidor original de una llave de American Standard derechos legales específicos que pueden variar de estado en estado o de provincia en provincia. En algunos estados o provincias no se permite la exclusión o limitación de daños y perjuicios incidentales o emergentes, por lo cual esas exclusiones podrán no aplicarse a su caso.

### ESTADOS UNIDOS

American Standard Brands  
30 Knightsbridge Road, Suite 301  
Piscataway, NJ 08854  
Atención: Director of Customer Care  
Para residentes de Estados Unidos,  
obtener información sobre la garantía  
llamando al siguiente número gratuito:  
(800) 442-1902  
[www.americanstandard.com](http://www.americanstandard.com)

### CANADÁ

LIXIL Canada, Inc.  
5900 Avebury Rd.  
Mississauga, Ontario  
Canadá L5R 3M3  
Número gratuito: (800) 387-0369  
[www.americanstandard.ca](http://www.americanstandard.ca)

### MÉXICO

American Standard B&K Mexico  
S. de R.L. de C.V.  
Via Morelos #330  
Col. Santa Clara  
Ecatepec 55540 Edo. Mexico  
Número gratuito: 01-800-839-1200  
[www.americanstandard.com.mx](http://www.americanstandard.com.mx)

## COMPLETE EL PROCESO DE INSCRIPCIÓN DE LA GARANTÍA DE AMERICAN STANDARD Y GUARDE ESTA INFORMACIÓN SOBRE LA GARANTÍA

**IMPORTANTE:** Debe realizar la inscripción de la llave para que esta garantía tenga vigencia. Gracias a su inscripción, será más fácil contactarlo en caso de una retirada del producto del mercado.\*

**INSTRUCCIONES:** Registre la llave en [www.americanstandard.com](http://www.americanstandard.com). Guarde el comprobante de compra (recibo de compra). Si necesita asistencia o no puede acceder a nuestro sitio web, comuníquese con la Atención al Cliente de American Standard llamando al: (800) 442-1902. Un representante de American Standard lo ayudará a completar la inscripción de la garantía.

\*En California, sus derechos de garantía permanecen intactos aunque no complete el proceso de inscripción.

**ESTA GARANTÍA NO ES TRANSFERIBLE DEL COMPRADOR CONSUMIDOR ORIGINAL.**

*American Standard*

# ¡DÍGANOS QUÉ PIENSA!

★ Deje su opinión o historia sobre el producto en **[americanstandard.com/reviews](http://americanstandard.com/reviews)**



## Contenido de haber comprado esta llave

08/22/2019 00:04:41 CDT ALlaves de cocina American Standard Xavier Llave para cocina con manija para tirar hacia abajo SelectFlo

Disfruto de mi llave para cocina con manija para tirar hacia abajo SelectFlo con sus tres patrones de rociado. Queda muy bien y su acabado y calidad general son excelentes.

Registre su garantía e inscribábase para recibir un boletín lleno de ideas en **[americanstandard.com/warranty](http://americanstandard.com/warranty)**.

Encuentre videos de instalación en **[youtube.com/americanstandard](http://youtube.com/americanstandard)**.

## 📌 ¡COMPARTA SU PRODUCTO NUEVO!

Etiquétenos **@american\_standard** en Instagram y muéstranos cómo se ve su nuevo producto.

## ☰ ¿QUIERE MÁS INFORMACIÓN?

Para hacer consultas o solicitar ayuda llámenos al **855-815-0004**, o visite **[americanstandard.com](http://americanstandard.com)**